

# 目 录

## “ 启航计划 ” 课程方案

“ 班级管理 ” 课程方案.....	教育管理与心理学院	迟希新	1
“ 教育基本理论与实践 ” 课程方案 .....	教育管理与心理学院	杨雪梅	5
“ 学校管理理论与实践 ” 课程方案 .....	教育管理与心理学院	陈 丹	9
“ 心理学基础与应用 ” 课程方案 .....	教育管理与心理学院	崔艳丽	17
“ 教育政策法规 ” 课程方案 .....	教育管理与心理学院	郝盼盼	21
“ 中外教育思想史 ” 课程方案 .....	教育管理与心理学院	胡淑云	25
“ 语文学科教学基础 ” 课程方案 .....	人文与社会科学学院	胡春梅	30
“ 文学类文本教学 ” 课程方案 .....	人文与社会科学学院	胡春梅	36
“ 整本书阅读教学 ” 课程方案 .....	人文与社会科学学院	胡春梅	41
“ 新教师校本实践性教学课程 ” 课程方案 .....	人文与社会科学学院	张 琨	45
“ 《道德与法治》、《思想政治》新任教师教学入门课程 ” 课程方案 .....	人文与社会科学学院	陈 红	57
“ 教学实施与反思-教学实践课程 ” 课程方案.....	人文与社会科学学院	陈 红	61
“ 历史学科教学基础 ” 课程方案 .....	人文与社会科学学院	方美玲	70
“ 历史教学设计 ” 课程方案 .....	人文与社会科学学院	张学岩	75
“ 历史教学课堂实施 ” 课程方案 .....	人文与社会科学学院	张学岩	78
“ 历史教学研究 ” 课程方案 .....	人文与社会科学学院	方美玲	81
“ 历史学科实践性学习 ” 课程方案 .....	人文与社会科学学院	张学岩	85
“ 物理教学入门 ” 课程方案 .....	数学与科学教育学院	孙章华	88
“ 中学物理教学设计 ” 课程方案 .....	数学与科学教育学院	张 芳	91
“ 地理学科教学入门 ” 课程方案 .....	数学与科学教育学院	李春艳	95
“ 中学地理教学设计 ” 课程方案 .....	数学与科学教育学院	李春艳	98
“ 中学地理教学实施 ” 课程方案 .....	数学与科学教育学院	李春艳	101
“ 中学地理课堂教学评价 ” 课程方案 .....	数学与科学教育学院	张素娟	104
“ 中学地理教学反思 ” 课程方案 .....	数学与科学教育学院	曾早早	107
“ 小学英语教学设计 ” 课程方案 .....	外语与国际教育学院	郝利芹	110
“ 中学英语教学设计 ” 课程方案 .....	外语与国际教育学院	李慧芳	113
“ 小学音乐教学设计及案例分析 ” 课程方案.....	体育与艺术教育学院	赵 楚	135
“ 小学音乐教学基本技能与案例分析 ” 课程方案.....	体育与艺术教育学院	赵 楚	138

“小学美术教学设计与案例分析”课程方案	体育与艺术教育学院	张 宾	142
“小学美术教材教法与案例分析”课程方案	体育与艺术教育学院	王 菲	145
“小学体育课堂教学基本功及教学设计”课程方案			
.....	体育与艺术教育学院	胡峰光	152
“小学体育与健康教材教法分析及实施”课程方案			
.....	体育与艺术教育学院	张锋周	156
“教师职业规范”课程方案	学前教育学院	王 军	159
“幼儿园班级管理——从班员到班长的专业发展”课程方案			
.....	学前教育学院	杨瑞芬	164
“幼儿心理”课程方案	学前教育学院	闻 莉	167
“幼儿教育活动设计与组织”课程方案	学前教育学院	陈晓芳	171
“游戏设计与指导”课程方案	学前教育学院	胡彩云	174
“新任幼儿园教师语言教育”课程方案	学前教育学院	霍 琳	179
“小学数学教学入门”课程方案	初等教育学院	刘月艳	182
“小学语文阅读教学”课程方案	初等教育学院	倪 燕	186
“小学语文教学入门”课程方案	初等教育学院	王 蔚	189
“数与代数内容的教学”课程方案	初等教育学院	潘丽云	193
“小学图形与几何内容的教学”课程方案	初等教育学院	彭 纲	199
“小学语文新任教师培训实践性教学”课程方案	初等教育学院	王 蔚	202
“信息技术学科入门课程”课程方案	信息科学与技术教育学院	秦 昆	214
“中小学信息技术教学设计”课程方案	信息科学与技术教育学院	郭君红	217
“中小学信息技术教学实施”课程方案	信息科学与技术教育学院	秦 昆	223
“教师基本课堂教学技能训练”课程方案	信息科学与技术教育学院	李 涛	230

### “青蓝计划”课程方案

“学校人力资源领导”课程方案	教育管理与心理学院	孟 瑜	235
“中小学校科研领导”课程方案	教育管理与心理学院	王志明	240
“中学语文专题教学”课程方案	人文与社会科学学院	朱俊阳	243
“整本书阅读教学理论与实践”课程方案	人文与社会科学学院	许 艳	246
“记叙文读写教学实践研究”课程方案	人文与社会科学学院	卢 杨	249
“数学教育新视野”课程方案	数学与科学教育学院	杨小丽	252

“地理教育新视野”课程方案 .....	数学与科学教育学院	李春艳 256
“地理课程的演变、发展与比较”课程方案 .....	数学与科学教育学院	李春艳 259
“地理课程理论与课程开发”课程方案 .....	数学与科学教育学院	李春艳 261
“地理课题研究与教学研究论文写作”课程方案 .....	数学与科学教育学院	张素娟 263
“英语阅读策略培养的理论与实践”课程方案 .....	外语与国际教育学院	徐国辉 266
“基于运动项目特性创设真实情境的小学体育课堂”课程方案 .....	体育与艺术教育学院	史红亮 270
“中学体育教材与教学法”课程方案 .....	体育与艺术教育学院	周志勇 274
“小学数学学科教学研究”课程方案 .....	初等教育学院	刘晓婷 277
“课程开发”课程方案 .....	初等教育学院	刘琳娜 283
“课题研究实践”课程方案 .....	初等教育学院	吕利敏 286
“基于计算思维的 Scratch 程序设计教学”课程方案 .....	信息科学与技术教育学院	秦 昆 291
“基于计算思维的程序设计教学”课程方案 .....	信息科学与技术教育学院	郭君红 298

### “ 教育改革专题培训项目 ” 课程方案

“学校生涯教育”课程方案 .....	教育管理与心理学院	曹新美 305
“学校管理（变革）创新”课程方案 .....	教育管理与心理学院	吕 蕾 311
“中小学管理者课程领导力提升”课程方案 .....	教育管理与心理学院	王淑娟 316
“职业院校内部质量诊断与改进”课程方案 .....	督学研修中心	高山艳 320
“有效应用史料提升教学效果”课程方案 .....	人文与社会科学学院	赵建建 324
“STEM 理念下的综合实践活动研究与实践”课程方案 .....	数学与科学教育学院	周 莹 328
“高考改革背景下促进学生物理迁移能力提升”课程方案 .....	数学与科学教育学院	邓靖武 332
“科学探究主题下的初中物理培训”课程方案 .....	数学与科学教育学院	周 莹 335
“高中通用技术课堂教学改进”课程方案 .....	数学与科学教育学院	公维余 338
“基于信息技术的中学数学实验活动”课程方案 .....	数学与科学教育学院	李红云 341
“初中地理复习课的单元优化设计与实施”课程方案 .....	数学与科学教育学院	张素娟 344

“以学生学习为中心的中学地理课堂教学改进研究”课程方案	数学与科学教育学院	李春艳	349
“聚焦生态文明素养的中小学课程开发与实施”课程方案	数学与科学教育学院	张素娟	351
“STEM+计算思维的综合项目学习”课程方案...	信息科学与技术教育学院	于晓雅	354
“K-12 阶段 STEM 教育课程设计与实施”课程方案	信息科学与技术教育学院	于晓雅	364
“基于问题的综合实践活动课程开发”课程方案	信息科学与技术教育学院	步星辉	366
“小学教师生态课堂教学能力提升培训课程”课程方案	信息科学与技术教育学院	张武超	373
“基于计算思维的 Python 程序设计教学”课程方案	信息科学与技术教育学院	郭君红	377
“未来课堂互动教学系统的应用”课程方案.....	信息科学与技术教育学院	李秋红	383
“微课的制作与应用”课程方案 .....	信息科学与技术教育学院	杨建伟	386
“信息技术支持下的以学生为中心的教学”课程方案	信息科学与技术教育学院	俞 瑶	389
“小学财商实践课程的开发与实施”培训课程	信息科学与技术教育学院	梁红霞	392
“小学财经素养教育主题课程开发与实践”课程方案	信息科学与技术教育学院	王 丽	405



# “ 启航计划 ” 课程方案



# “班级管理”课程方案

教育管理与心理学院

## 一、课程名称

班级管理

## 二、适用对象

全体新任教师（无班主任工作经验，或班主任工作经验不满一年）

## 三、课时安排

本课程总课时为 12 课时，课时安排采用“总—分”式课程设计，即总体上了解班主任工作。明晓班主任的角色和班级功能，然后再学习班级管理的具体内容。（4+8）：

（一）第一课程单元：认识班级和理解班主任工作（4 课时）本课程安排在暑假期间，作为新教师首次培训课程内容，由教育学院教师或院外兼具班级管理的理论研究能力和班主任培训实践经验的专家讲授。

（二）第二课程单元：班级管理的主要内容和教育艺术（8 课时）

本课程安排在第一个学期中段和偏后时间，在新教师有了关于班级管理的一些直接经验，并发现一些问题以后再开始本课程的学习，由具有丰富班级管理经验的的一线教师讲授。

## 四、课程目标

1. 帮助新教师了解班主任在学生全面发展中的特殊意义和班主任必须担当的教育职责。
2. 帮助新教师了解班级管理的主要内容，熟悉班级常规管理的基本流程，帮助班主任建立班级管理的初步框架。
3. 帮助新教师提升班级管理的技能，学会梳理和反思班级教育经验。为做好班主任工作做准备。

## 五、课程内容要点与相应教学方式

### （一）课程内容要点

本课程内容要点可以概括为两个方面：“怎么看”和“怎么做”

第一部分 认识班级和理解班主任工作（4 课时）

1.1 班主任是班集体的引领者

1.2 班主任是各种教育关系的建构者

1.3 班主任是学生个性化发展的促进者

2. 班主任对班级的理解

1. 从管班到带班

1.1 社会学意义上的班级：班级是学生社会化的场所。

1.2 班级文化建设：班级文化的隐性教育功能、以活动为载体的班级文化建设、制

度文化、精神文化建构。

1.3 主题班会的设计与开展。

1.4 个别学生的教育与指导。

2. 好的关系就是好的教育

2.1 师生关系的建立和有效沟通。

2.2 生生关系的引导和班集体建设。

2.3 与课任老师的关系和全员育人

2.4 家校关系的建立和协同育人。

第二部分（8 课时）班级管理的主要内容和教育艺术

1 班级常规管理和基本流程

1.1 迎新：教室环境布置、第一次师生见面会设计、尽快熟悉学生的技巧。

1.2 建班：排座位、选班委、建立班级规则

2. 个别学生教育的艺术

2.1. 正确看待班级里的“个别生”

2.2. 激励和促进“潜能生”的成长

2.3. 优秀学生和特长生的引领和成长促进

2.4. 个别教育中的沟通艺术

3. 家校沟通的策略

3.1 正确认识家校关系及基本原则（人格上的尊重与平等、教育性、主导性）。

3.2 家长群的建立及维护。

3.3 家长会。

3.4 与个别家长的沟通。

4. 班级管理计划

4.1 确定班级管理目标

4.2 制定班级管理方案

4.3 选择班级管理的策略和方法

## （二）相应教学方式

本课程采取以下讲授和实施方式：

1. 通识性知识讲授与实践操作能力训练相结合，以任务驱动为导向

通过培训学习，不仅要使新班主任掌握接手一个新班级后要进行的主要班级管理事务，同时深刻体认班主任在促进学生全面发展和个性化发展中的重要地位。采用问题引导和作业任务的方式帮助班主任掌握课程的重点、难点。

2. 通识性知识讲授与案例评析相结合，突出案例评析

通过典型的班级管理案例解分析，帮助班主任认识并领会教育案例中所蕴涵的教育理念，把握案例背后的通识性规律，提升提升班主任班级管理和学生教育引导的实践智慧。

3. 采用问题讨论和对话的形式，促成课堂的深度交流。结合班主任学习中提出的问题，帮助班主任探寻针对性的问题解决策略。使班主任能够自主发现问题——全面分析问题——有效解决问题——形成自己独立解决问题的能力。

## 六、教学工具与资源条件

本课程教学环境需要投影、音响等电化教学设备，需要讲授过程中进行互动交流的无线话筒，有进行简易分组的教学活动空间。必要的纸张、记号笔和活动白板。以便进行现场参与式培训。

参考书目：

1. 魏书生著《班主任工作漫谈》，漓江出版社，2008年
2. 田恒平著《中小学班级常规管理》，华东师大出版社，2008年
3. 李镇西著《爱心与教育》文化艺术出版社，2009年
4. 郑学志著《班主任工作招招鲜》湖南师范大学出版社，2012年
5. 丁如许著《打造魅力班会课》华东师大出版社，2010年
6. 迟希新著《有效主题班会八讲：设计理念与实施策略》华东师大出版社，2012年

上述参考书目是当前班主任专业成长和班级管理研究中具有代表性、权威性和前瞻性的研究成果。这些知识的系统学习，有助于提班主任教育理念和班级管理和学生教育的实践能力，这些班主任研究专著不仅自身具备系统完善的理论架构，同时，贴近实践中的具体问题，契合成人学习的特点，这些研究最大程度地凸显案例研究的特点，有助于充分调动班主任已有的知识经验，同时，借助典型案例的分析，帮助班主任看到案例背后的规律性，逐渐形成独立分析问题和解决问题的能力。

除了系统完整的文本课程资源外，还拟开发丰富的课程媒体资源，通过多媒体课程资源的使用，提升课程形式的丰富性和趣味性。充分利用多种形式的案例资源全面提升本课程的实效性。推荐以下权威班主任学习网站：

1. 中国班主任网（[www.banzhuren.com](http://www.banzhuren.com)）
2. 班主任之友网（[www.bzrzy.cn](http://www.bzrzy.cn)）
3. 中国教师研修网（[www.teacherclub.com.cn/treseat](http://www.teacherclub.com.cn/treseat)）
4. 全国中小学教师继续教育网（[www.teacher.com.cn](http://www.teacher.com.cn)）

本课程除了系统完整的文本课程资源外，还拟开发丰富的课程媒体资源，通过多媒体课程资源的使用，提升课程形式的丰富性和趣味性。充分利用多种形式的案例资源全面提升本课程的教学效果。

## 七、课程考核与评价

本课程采用开卷考试与闭卷考试相结合的考核方式，旨在考核新教师掌握班级管理的基本常识，以及运用所学的教育心理理论运用于班级管理和学生教育实践中的能力。

第一课程单元（四课时）：采用“案例评析”和“论述题”或完成一个教育情境的“的形式，考察新班主任正确认识自身角色，正确理解班级的能力，以及把所学习的教育理念运用到班级管理和学生教育实践的能力。

第二课程单元（四课时）：采用“问答题”“情境问题处理”或完成一个主题班会设计方案、班级文化建设方案、个别教育案例反思等形式，考察班主任在班级管理初期阶段应该掌握的基本常识和实践技能。

考试分为优、良、合格、不合格四个等级。

采用课后及时评价的方式，以“非常满意”“满意”“比较满意”“不满意”、“非常不满意”的调查题目了解新教师对本课程实施情况的总体评价。采用第三方评价的方式，了解学生对本课程内容的掌握情况，以及新教师对本课程内容设计和实施方式方面的建议和意见。

## 八、任课师资条件

本课程师资为北京教育学院获得高级职称、博士学位的教师、具有高级职称的区县教师等组成。

姓名	性别	年龄	职务职称	工作单位	研究方向	课程任务
和艳梅	女	41	小学高级教师	北京朝阳实验小学	班级文化建设	小学班级管理内容与策略
付静新	女	38	高级教师	北京丰台第七小学	家校沟通	小学班级管理内容与策略
邢艳	女	42	高级教师	北京七一小学	班级活动设计	小学班级管理内容与策略
张文华	女	29	小教中级/ 德育主任	三帆学校朝阳分校	班级管理创新、个别教育	小学班级管理内容与策略
朱军	女	40	中教高级	北京中关村中学	中学带班策略	中学班级管理内容与策略
肖艳丽	女	45	中教高级/ 主任	北京朝阳区教研中心	高中班级文化建设	中学班级管理的理念与方法
迟希新	男	55	教授	北京教育学院	班主任专业发展、主题活动	班主任如何看待班级和班主任工作？
张红	女	48	副教授	北京教育学院	班主任专业发展、带班策略	班主任如何看待班级和班主任工作？
肖北方	女	53	副教授	北京教育学院	班级活动、师德建设	班主任如何看待班级和班主任工作？
郭冰	女	30	讲师	北京教育学院	师德、班主任沟通能力	班主任如何看待班级和班主任工作？

（课程负责人：迟希新）

# “教育基本理论与实践”课程方案

教育管理与心理学院

## 一、课程名称

教育基本理论与实践

## 二、适用对象

本课程适用于校长任职资格培训，其对象是中小学校级后备干部。

## 三、课时安排

56学时，具体课时分解见第四部分内容。

## 四、课程目标

（一）总目标：本课程旨在使学员掌握履行岗位职责所必备的教育理论基本知识和技能，促进他们运用教育理论分析现实中的教育现象，提升他们分析问题的能力。

### （二）具体目标

借鉴了布卢姆的教育目标分类学理论，认知过程维度按照认知的复杂程度从低到高划分为识记、理解、应用、分析、评价和创造六个层次。本课程具体目标分为四个层次：了解、理解、掌握、应用。

1. 通过本课程的学习，学员了解教育基本概念和原理，了解现代教育理论动态；
2. 通过本课程学习理解教育的基本规律、教学基本规律和德育基本规律；
3. 通过本课程学习，学员掌握学校教育的地位和功能和教育本质；
4. 通过本课程学习学会运用教育基本理论解释并分析现实中的教育现象。

## 五、课程内容要点与相应教学方式

本课程以《教育学》为基础，根据校长任职资格培训的相关要求，我们选取了教育学学科体系中相对经典、形成定论的核心知识作为本课程的基本内容。本课程设计理念为：以学员为本，以学员岗位需求为本，以干部应该具有教育基本理论素质为本。

本课程设计的具体安排为：第一讲概要地界定了教育理论与实践的涵义、教育理论与实践的关系，以及学习教育理论的价值。目的是唤起学员对教育理论中基础知识的重视，认识到教育基础理论对我们分析教育现象和教育问题的价值；激发他们学习教育基础理论的兴趣。第二讲主要内容是教育本质和教育的两大基本规律。通过本讲的学习使得学员更进一步认识到教育的本质功能是育人；深刻理解教育与社会的关系、教育与人的发展的关系；教育具有相对独立性，要尊重规律办教育。在把握了教育本质和基本规律的基础上，了解作为一个教育工作者应该具有的教师和学生观，这是第三讲的内容。第四讲有两个重点，一是教学，二是课程。教学作为学校的中心工作，应该遵循的基本规律和原则是什么需要学员理解的。德育为首，是学校的重要工作，德育规律和原则也是教育工作者必备的教育理论基础知识，因此，在第五讲安排了德育及其基本规律。第六讲是教师和学生，他们的成长规律和特点既是教育的规律反映着上述规律和原则的遵

循。第七讲是综合运用所学的教育学知识分析现实教育现象和问题。

总之，本课程内容之间有内在的联系，其表现为从教育的宏观规律到微观规律，以及依据规律制定的一些原则。具体内容安排见下表

序号	专题名称	学时	主要内容	教学方式
1	教育基本理论与实践概述	4	课程的定位、课程内容;教育基本理论发展历程;学习本课程的意义。	讲授
2	教育的基本规律	8	教育内涵和形态;教育功能、价值和目的;教育的两个基本规律:教育与社会发展的关系、教育与人发展的关系。	讲授 案例研讨
3	教学基本规律	12	教学过程的规律:掌握知识和发展能力相统一的规律、直接经验和间接经验相结合的规律、教学的教育性规律、教师主导作用与学生主体作用相结合的规律; 教学过程五个阶段和原则;课程与教学的关系;教学理论在学校管理中应用。	讲授 研讨 案例分析 文献阅读
4	课程基本知识	8	课程内涵和类型; 课程设计原理:泰勒的课程目标、派纳的课程理解等; 新课程改革中几个的基本问题;当前学校课程建设的实践。	讲授 问题研讨 案例分析 文献阅读 现场学习
5	德育基本规律	12	德育概述;德育过程的规律:学生知、情、意、行相统一的规律、学生思想品德在活动 and 交往中形成的规律、学生品德形成的长期性、反复性的规律、学生思想内部矛盾转化规律; 德育实施;当前学校德育实践。	讲授 问题研讨 案例分析 现场学习
6	教师和学生	44	教师的职业性质;素养和专业发展;学生的特点与地位、师生关系;新时代对教师的要求。	讲授 案例研讨
7	学科综合实践活动课	8	运用所学的教育基本理论分析现场案例和文字案例;解释自我教育行为和社会上的教育现象。	现场学习 对话研讨 案例分析
总学时		56		



本课程以讲授和研讨为主，在讲授过程中，注重教育学的基本常识和规律，并结合学校现实进行讲授；采用问题讨论和对话的形式，促成课堂的深度交流及理论与实践的联系；讲授时候适当融入现场学习和案例分析。

## 六、教学工具与资源条件

### （一）参考书目

1. 方建峰. 对教育理论和实践关系的再思考-兼论教育研究的取向和方法[J]. 华东师范大学学报（教育科学版）2003.
2. 肖北方、杨雪梅. 教育学[M]. 北京出版社 2010.
3. 胡金平. 中外教育史纲[M] 南京师范大学 2010.
4. 冯建军主编：现代教育学基础[M] 南京：南京师范大学出版社 2007
5. 全国十二所重点师范大学联合编著. 教育学基础[M]. 北京：教育科学出版社，2008
6. 王凌浩. 教育起源综述，白城师范学院学报[J], 2003, 1
7. 全国十二所重点师范大学联合编著. 教育学基础[M]. 北京：教育科学出版社，2008
8. 张华. 课程与教学论[M]. 上海：上海教育出版社，2000
9. 中国大百科全书·教育. 北京：中国大百科全书出版社，1985
10. 王彦才, 郭翠菊. 教育学[M]. 北京：北京师范大学出版集团 2010
11. 丁念金. 课程论[M] 福州：福建教育出版社，2007
12. 扈中平, 李芳. 现代教育学[M]. 北京：高等教育出版社. 2005
13. 廖哲勋, 田慧生. 课程新论[M]. 教育科学出版社. 2003
14. 吕达. 课程概论[M]. 北京：人民教育出版社. 2004
15. 施良方. 课程理论—课程的基础、原理与问题[M]. 北京：教育科学出版社. 1996
16. 石中英, . 全球化时代的教师同情心及其培育[J]. 教育研究, 2010, (9).
17. 石中英, . 谈谈育人为本[J]. 教育科学论坛, 2010, (6).
18. 石中英, . 社会同情与公民形成[J]. 北京师范大学学报(社会科学版), 2012, (2)

### （二）网上资料

1. <http://www.zhazhi.com/>
2. <https://mooc.guokr.com/course/8288/教育社会学/>
3. <https://mooc.guokr.com/course/1209/Leaders-of-Learning/>
4. <http://open.163.com/special/cuvocw/jiaoyuxuedaolun.html> 教育学导论
5. <http://open.163.com/special/cuvocw/jiaoyulilungaige.html> 教育理论与教育改革热点专题
6. 公众号：教育三十人论坛、守望教育、基础教育课程、微言教育

### （三）教学资源

电脑需要接视频合音频、提供白纸和彩色笔，白板、教室按分组学习摆放桌椅、翻页笔。

## 七、课程考核与评价

### (1) 学员课程学习考核

本课程将学习过程考核与学习终结考核结合起来，注重过程性考核。具体表现为：一是学习过程考核。出勤 5 分；学习过程研讨参与度为 10 分；学习过程中学习所得 1 篇，不少于 800 字，记为 15 分；撰写德育或者教学案例 1 篇，不少于 1000 字，记为 20 分，总计 50 分。二是学习终结考核。笔试和口试相结合，主要考核教育理论知识掌握及分析问题的能力。题型有名词解释、简答题及论述题，累计 50 分。在论述题的部分可以是笔试，也可以是以小组为单位进行口试。

针对不同的知识点选择不同的题型进行考核。在教学基本规律、课程论和德育基本规律部分，强调理论学习要联系学校工作实际。

### (2) 学员对课程的评价

学员对本课程要依据课程目标定位、课程实施的方式方法、课程资源提供、教师专业水准和指导能力、学习收获等六个方面利用五点式量表对本课程从设计、实施到学习结果进行对本课程进行全面评价。其具体实施方式是匿名在线通过问卷星来进行评价。

## 八、任课师资条件

本课程师资分为院内师资和院外师资。院内师资以北京教育学院教育管理与心理学院获得高级职称或博士学位的教师为主，有其他二级学院教育专业的教师。院外教师有教育基本理论与实践学科组成员与一线高级教师组成，理论与实践互补。

姓名	性别	年龄	职称	工作单位	研究方向	课程任务
杨雪梅	女	55	教授	北京教育学院	教育原理	教育概念及基本规律；课程基本知识；教师与学生；学科综合实践
王淑娟	女	41	副教授	北京教育学院	比较教育	教学基本规律和原则；课程论
张红	女	47	副教授	北京教育学院	德育原理	德育原理、班主任工作、教师与学生
郭冰	女	32	博士	北京教育学院	德育原理	德育原理；班主任工作
许甜	女	34	博士	北京教育学院	课程论	课程基本知识
胡佳怡	女	33	博士	北京教育学院	比较教育	课程基本知识
王蔚	女	46	副教授	北京教育学院	教学论	教师与学生
崔英梅	女	37	博士	北京教育学院	课程论	教学规律和原则；课程基本知识
周亚宏	男	45	高级教师	苹果园中学	数学教学	现场学习；学科综合实践
刘光艳	女	48	副教授	海淀区教育党校	课程论	课程基本知识

(课程负责人：杨雪梅)

# “学校管理理论与实践”课程方案

教育管理与心理学院

## 一、课程名称

学校管理理论与实践

## 二、适用对象

本课程适用于中小学校长任职资格培训，其对象是中小学后备干部。

## 三、课时安排

本课程共计 96 课时

## 四、课程目标

本课程落实《义务教育学校校长专业标准》、《北京市中小学校长任职资格培训指导性教学计划》等政策文件精神和要求，着眼于学校干部在管理实践中应知、应会的基本知识和技能，为其顺利适应校长岗位职责奠定基础。

1. 帮助学员梳理学校管理的基本理论和基本规律，培养和提升学员的管理理论素养。

2. 组织学员学习借鉴学校管理实践的典型经验和有效做法，引导学员思考和分析学校管理的实践问题，并尝试探索解决管理实践问题的策略。

## 五、课程内容要点与相应教学方式

北京教育学院在本课程建设和实施方面具有良好的实践基础，2013 年曾组织编写校长任职资格培训课标和教材（未出版），已连续多年开展了校长任职资格培训，并取得了显著成效。随着北京市深综改推进，学校管理面临新的挑战，对新任校长的培训学习也提出了新的要求。因此，需要进行新一轮《学校管理理论与实践》课程方案研制，对课标做进一步修订完善。项目组通过政策、文献、实践等多维度调研，对课程模块框架、课程内容、课时分配、培训方式等多方面内容都进行了调整修订。目前涉及 7 个领域、13 个主题，具体如下：

领域	主题	课时
一、管理理论概论	1. 学校管理理论概述	8
二、规划学校发展	2. 学校发展规划的理论与实践	8
	3. 学校组织结构设计的理论与实践	8
三、营造育人文化	4. 学校文化建设的理论与实践	8
四、领导课程教学	5. 学校课程领导的理论与实践	8
	6. 学校教学领导的理论与实践	8
	7. 学校德育管理的理论与实践	8

领域	主题	课时
五、引领教师成长	8. 学校教师管理的理论与实践	8
	9. 学校科研管理的理论与实践	8
六、优化内部管理	10. 学校评价的理论与实践	8
	11. 学校总务与财务的若干问题	4
	12. 现代学校信息技术在学校管理中的应用	4
七、调适外部环境	13. 学校与家庭、社会（社区）合作的理论与实践	8

本课程拟从理论和实践两个层面开展培训教学，除学校管理理论概述主题外，其余每个主题都涉及相应的理论课程和实践课程。其中，理论课程侧重相关主题管理理论基础知识的梳理、讲解和应用指导，由理论教师讲授；实践课程侧重某一所学校管理实践案例的介绍、分析和研讨，由一线学校的校长或分管该工作的领导干部讲授。具体的课程内容要点、教学方式和课时安排如下：

#### （一）学校管理理论概述

课程类型	课程内容要点	教学方式	课时
理论课程	<ol style="list-style-type: none"> <li>1. 东西方管理理论的产生及发展</li> <li>2. 教育管理理论的主要流派、核心观点及其在学校管理中的应用</li> <li>3. 教育管理理论的发展趋势</li> </ol>	课堂讲授 个案分析 交流研讨	8

#### （二）学校发展规划的理论与实践

课程类型	课程内容要点	教学方式	课时
理论课程	<ol style="list-style-type: none"> <li>1. 学校发展规划的概述</li> <li>2. 学校发展规划的制定依据与基本内容</li> <li>3. 学校发展规划的实施</li> <li>4. 学校发展规划的监测与评估</li> <li>5. 常见问题</li> </ol>	理论讲授 个案分析 交流研讨	4
实践课程	<ol style="list-style-type: none"> <li>1. 学校发展规划的理解</li> <li>2. 学校发展规划制定和实施的过程</li> <li>3. 学校发展规划的经验和问题</li> <li>4. 学校发展规划的建议</li> </ol>	案例讲授 案例分析与研讨	4

### （三）学校组织结构设计的理论与实践

课程类型	课程内容要点	教学方式	课时
理论课程	<ol style="list-style-type: none"> <li>1. 学校组织结构设计的概述</li> <li>2. 学校组织结构设计的常规模式及其变革</li> <li>3. 学校组织结构设计的实施要点</li> </ol>	理论讲授 个案分析 交流研讨	4
实践课程	<ol style="list-style-type: none"> <li>1. 学校组织的理解</li> <li>2. 学校组织结构和实施的过程</li> <li>3. 学校组织结构的经验和问题</li> <li>4. 学校组织结构的建议</li> </ol>	案例讲授 案例分析与研讨	4

### （四）学校文化建设的理论与实践

课程类型	课程内容要点	教学方式	课时
理论课程	<ol style="list-style-type: none"> <li>1. 学校文化的内涵和相关理论</li> <li>2. 学校文化建设概述</li> <li>3. 学校文化建设的问题与原因</li> <li>4. 学校文化建设策略</li> </ol>	理论讲授 个案分析 交流研讨	4
实践课程	<ol style="list-style-type: none"> <li>1. 学校文化的理解</li> <li>2. 学校文化建设的过程和现状</li> <li>3. 学校文化建设的经验和问题</li> <li>4. 学校文化建设的建议</li> </ol>	案例讲授 案例分析与研讨	4

### （五）学校课程领导的理论与实践

课程类型	课程内容要点	教学方式	课时
理论课程	<ol style="list-style-type: none"> <li>1. 课程领导涵义、要素与实践问题</li> <li>2. 泰勒原理与学校课程建设的领导</li> <li>3. 教师课程开发能力提升（结合案例分析）</li> </ol>	理论讲授 个案分析 交流研讨	4
实践课程	<ol style="list-style-type: none"> <li>1. 学校课程的理解</li> <li>2. 学校课程管理的过程和现状</li> <li>3. 学校课程管理的经验和问题</li> <li>4. 学校课程管理的建议</li> </ol>	案例讲授 案例分析与研讨	4

### (六) 学校教学领导的理论与实践

课程类型	课程内容要点	教学方式	课时
理论课程	1. 学校教学领导概述 2. 学校教学领导的主要任务 3. 学校教学领导的具体实施	理论讲授 个案分析 交流研讨	4
实践课程	1. 学校教学的理解 2. 学校教学管理的过程和现状 3. 学校教学管理的经验和问题 4. 学校教学管理的建议	案例讲授 案例分析与研讨	4

### (七) 学校德育管理的理论与实践

课程类型	课程内容要点	教学方式	课时
理论课程	1. 学校德育管理概述 2. 学校德育管理的内容 3. 学校德育管理的实施 4. 提高学校德育实效性的管理对策	理论讲授 个案分析 交流研讨	4
实践课程	1. 学校德育的理解 2. 学校德育管理的过程和现状 3. 学校德育管理的经验和问题 4. 学校德育管理的建议	案例讲授 案例分析与研讨	4

### (八) 学校教师管理的理论与实践

课程类型	课程内容要点	教学方式	课时
理论课程	1. 教师人力资源概述 2. 教师人力资源管理的理论基础 3. 教师人力资源管理的的基本内容 4. 教师人力资源管理新趋势——教师人力资源领导	理论讲授 个案分析 交流研讨	4
实践课程	1. 学校教师的理解 2. 学校教师管理的过程和现状 3. 学校教师管理的经验和问题 4. 学校教师管理的建议	案例讲授 案例分析与研讨	4

### (九) 学校科研的理论与实践

课程类型	课程内容要点	教学方式	课时
理论课程	<ol style="list-style-type: none"> <li>1. 正确理解中小学教育研究的涵义</li> <li>2. 正确理解教育研究在中小学教育教学管理中的作用</li> <li>3. 正确实施中小学教育研究</li> </ol>	理论讲授 个案分析 交流研讨	4
实践课程	<ol style="list-style-type: none"> <li>1. 学校科研的理解</li> <li>2. 学校科研的现状</li> <li>3. 学校科研的经验和问题</li> <li>4. 学校科研的建议</li> </ol>	案例讲授 案例分析与研讨	4

### (十) 学校评价的理论与实践

课程类型	课程内容要点	教学方式	课时
理论课程	<ol style="list-style-type: none"> <li>1. 学校评价基本概述</li> <li>2. 现代学校评价的发展思路</li> <li>3. 学校如何做好外部督导评价的过程</li> </ol>	理论讲授 个案分析 交流研讨	4
实践课程	<ol style="list-style-type: none"> <li>1. 学校评价的理解</li> <li>2. 学校评价的现状</li> <li>3. 学校评价的经验和问题</li> <li>4. 学校评价的建议</li> </ol>	案例讲授 案例分析与研讨	4

### (十一) 学校总务与财务若干问题

课程类型	课程内容要点	教学方式	课时
理论兼 实践课程	<ol style="list-style-type: none"> <li>1. 中小学总务管理在学校中的作用</li> <li>2. 学校总务管理主要内容及相关理论应用</li> <li>3. 案例学校总务和财务管理的经验与问题</li> <li>4. 深综改背景下学校总务管理的新问题</li> <li>5. 学校总务管理中的风险及建议</li> </ol>	案例讲授 个案分析 交流研讨	4

### (十二) 现代学校信息技术在学校管理中的应用

课程类型	课程内容要点	教学方式	课时
理论兼 实践课程	<ol style="list-style-type: none"> <li>1. 教育信息化的概述</li> <li>2. 校园信息化建设及发展</li> <li>3. 校长信息素养及提升</li> </ol>	理论讲授 个案分析 案例讲授 交流研讨	4

### (十三) 学校与家庭、社会（社区）合作的理论与实践

课程类型	课程内容要点	教学方式	课时
理论课程	1. 家校社合作概述 2. 家校社合作的类型 3. 家校社合作中的具体形式 4. 家校合作中的具体问题及改进	理论讲授 个案分析 交流研讨	4
实践课程	1. 学校与家庭、社会（社区）合作的理解 2. 学校与家庭、社会（社区）合作的现状 3. 学校与家庭、社会（社区）合作的经验和问题 4. 学校与家庭、社会（社区）合作的建议	案例讲授 案例分析与研讨	4

#### 六、教学工具与资源条件

本课程需要多媒体综合功能教室，为大量的教学研讨交流提供场地和工具支持。同时，本课程包含许多实践课程，会邀请一线校长讲授或到学校参访，需要学院在培训基地校方面提供实践资源支持。本课程积累了丰富的教学资源，形成了系统的课程课标，每个主题都设计了相应的课程目标、基本内容、实施建议、思考题及参考书目等。在此仅列出部分思考题和参考书目资源。

##### (一) 思考题

1. 学习本讲之后，请选择3-4个教育管理理论，阐述其主要观点，这些理论和观点对你有什么启发？应该如何在学校管理实践中应用这些理论？
2. 一份好的学校发展规划如何才能得到真正地落实？
3. 如何在学校管理实践中处理学校组织机构完善过程中的几对关系？
4. 运用学校文化结构的知识分析自己学校文化体系
5. 分析泰勒原理诸要素并画出关系图
6. 比较、分析教学领导与教学管理的关系
7. 如何理解和把握学校德育管理的基本理念？
8. 什么是教师人力资源领导？教师人力资源领导与教师人力资源管理的区别是什么？
9. 结合实际思考如何在本校开展行动研究和案例研究
10. 学校如何做好全面实施素质教育督导评价工作？
11. 对总务管理中需要研究的某一个新问题谈谈自己的看法
12. 使用思维导图制作一份利用信息技术提高学校管理工作的方案
13. 根据学习内容，对所在学校家校社合作模式进行诊断与分析

##### (二) 参考书目

1. 陈孝彬主编：《教育管理》，北京师范大学出版社，2008年



2. 吴志宏主编：《教育管理学》，北京师范大学出版社，2004 年
3. 黄葳著：《教育管理学——概念与原理》，广东高等教育出版社，2002 年
4. 范国睿著：《学校管理的理论与实务》，东师范大学出版社，2003 年
5. 斯蒂芬著 李原译：《管理学》（第十一版）中国人民大学出版社，2012 年
6. FredC, AllanC 著 朱志勇译：《教育管理学概念与实践》，2013 年
7. (英) 布伦特·戴维斯，(英) 琳达·埃里森 著，陈建华，潘学亮，李丹 译：《学校发展规划》，北京大学出版社，2013 年
8. (美) 埃德加·沙因著，马红宇，王斌译：《组织文化与领导力》，中国人民大学出版社，2011 年
9. 王伟：《课程的力量——学校课程规划、设计与实施》，华东师范大学出版社，2017
10. (美) 霍伊(Anita W. Hoy)，(美) 霍伊(Wayne K. Hoy) 著，徐辉，张玉译：《教学领导：基于研究、通向学习成功的指南(第二版)》，中国轻工业出版社，2006 年。
11. 檀传宝：《学校德育诊断案例研究》，教育科学出版社，2012 年
12. (美) 加里·德斯勒著，刘昕，译：《人力资源管理》（第 14 版），中国人民大学，2017.
13. 李春山：《中小学校本研究管理与实践》，重庆大学出版社，2006 年
14. 陈效民等著：《基础教育学校评估新视界》，高等教育出版社，2012 年
15. 梁歆 黄显华：《学校改进：理论和实证研究》，华东师范大学出版社 2012 年
16. 中国教育和科研计算机网：[http://www.edu.cn/xxh\\_6468/](http://www.edu.cn/xxh_6468/)

## 七、课程考核与评价

### (一) 学员课程学习考核

本课程采取过程性考核和终结性考核相结合的方式。

1. 过程性考核。主要涉及两个方面，一是学员在日常研修中的态度、发言、思考方式等基本素养，二是学员针对某管理主题学习的反思笔记或实践成果（规划、方案、流程、制度、报告等）。

2. 终结性考核。主要采取量表和考试的方法，检测和评价学员对管理理论的掌握与理解情况，及运用管理理论分析、解决实践问题的思路和能力。其中，量表全部为客观选择题，内容涵盖 13 个主题，可以对量表结果进行统计分析，为检测学员学习后的学校管理知识和能力状况提供参考。考试则为开放题，主要是管理案例分析和设计，为评价学员分析和解决管理实践问题的能力提供参考。

考核评价采取等级制，包括优秀、合格、不合格。

### (二) 学员对课程的评价

学员对课程评价采用问卷星方式进行满意度调查，涉及学员对课程实施的基本感受、学员学习后的主要收获、学员对课程改进的建议三个方面。

## 八、任课师资条件

本课程师资主要由北京教育学院获得高级职称或博士学位的教师与一线学校校长

(副校长)共同组成,实现理论与实践互补。课程共包含13个主题,每个主题安排1位责任教师,负责该主题课标的修订、教学内容的系统设计、教学活动的整体安排、课程考核的设置等,同时,也参与该主题的理论课程授课。一线学校校长(副校长)参与主题实践课程授课。由于课程涉及主题和课时较多,教师队伍还将根据实际需求随时补充和调整。

姓名	性别	年龄	职务职称	工作单位	研究方向	课程任务
李娜	女	34	讲师	北京教育学院	公共管理	管理理论概述责任人
刘博文	女	34	讲师	北京教育学院	教育管理	学校发展规划责任人
吕蕾	女	46	副教授	北京教育学院	教育管理	学校组织结构设计 责任人
杨雪梅	女	55	教授	北京教育学院	学校管理	学校文化建设责任人
王淑娟	女	41	副教授	北京教育学院	课程领导	学校课程领导责任人
陈丹	女	41	讲师	北京教育学院	教育管理	学校教学领导责任人
张红	女	48	副教授	北京教育学院	德育	学校德育管理和家校 社合作责任人
郭冰	女	32	讲师	北京教育学院	德育	学校德育管理和家校 社合作责任人
孟瑜	女	51	副教授	北京教育学院	人力资源管理	学校教师管理责任人
王志明	女	41	讲师	北京教育学院	教育社会学	学校科研管理责任人
何育萍	女	46	副教授	北京教育学院	教育评价	学校评价责任人
陈捷	女	56	副教授	北京教育学院	信息技术	学校信息化责任人
胡荣堃	女	38	校长助理	北京正泽学校	教育管理	学校发展规划学校 案例
张文凤	女	50	校长	北京小学 翡翠城分校	学校管理	课程领导、学校组织结 构设计学校案例
韩振伟	男	45	副校长	北京小学 通州分校	学校管理	德育管理学校案例
蔡伟	女	52	校长	北京十三中分校	学校管理	教学领导、教师管理 学校案例
胡晓峰	女	53	校长	北京育翔小学	学校管理	教学领导、科研管理学 校案例
祝望北	男	52	副校长	北京八一学校	学校管理	总务管理学校案例
于振丽	女	55	副校长	北京十一学校	学校管理	学校评价案例

(课程负责人:陈丹)

# “心理学基础与应用”课程方案

教育管理与心理学院

## 一、课程名称

心理学基础与应用

## 二、适用对象

本课程为启航计划校长任职资格培训的必修课程，是校长任职资格培训中的基础性课程。

## 三、课时安排

本课程共计 48 课时。

## 四、课程目标

1、帮助校长后备干部初步系统了解学生身心发展规律，了解教育心理、管理心理、心理健康等基本心理学知识，初步形成较为系统的发展与教育心理、管理心理、心理健康的知识框架；

2、提升学员在学校管理工作中自主运用相关心理学相关知识与技能意识；

3、学员尝试将相关心理学知识技能运用到学校具体的教育教学管理工作中，逐渐做到遵循心理学的科学规律与原则，以师生的学习、发展、成长心理规律为本，提高学校管理实践的科学性和有效性。

## 五、课程内容要点与教学方式

本课程主要内容包括五大板块，分别是“学生心理发展特点与教育”，“学与教心理”，“管理心理”，“心理健康”和“基于心理规律的学校管理实践指导”。具体课程板块主要内容及课时分配见下表。

“心理学基础与应用”课程模块内容与学时安排

课程模块	课程主题	学时	主要内容	教学方式
一	学生心理发展特点与教育	8	<ol style="list-style-type: none"><li>1. 理解学生心理发展的意义与价值 心理发展的几个基本问题， 科学施教的基础</li><li>2. 学生认知发展特点与教育策略 注意特点，记忆特点，思维特点， 教育策略</li><li>2. 学生人格发展特点与教育 人格发展阶段 每个阶段的核心特点与教育策略</li><li>3. 学生个别差异与教育 智力差异（多元智能）、学习风格 差异、感官通道差异、性格差异， 因材施教</li></ol>	视频、案例分析、 讲解、讨论等

课程模块	课程主题	学时	主要内容	教学方式
二	学与教的心理	8	1. 学习理论与应用 行为主义，认知学习理论，人本主义，建构主义，重在理论的理解与应用 2. 学习动机激发策略 动机的意义和价值， 学习动机的分类 学习动机的激发策略与激发模型	案例研讨、讲解、小组讨论，辩论等
三	管理心理	8	1. 学校领导心理 领导心理的意义和价值， 学校领导心理的影响力 学校领导心理的提升策略与应用 2. 教师积极性激励 教师激励的意义与价值 教师激励的自我决定力量与生涯建构理论 教师激励策略与应用	讲授、小组讨论、情境教学、案例分析、体验式学习等
四	心理健康	8	1、压力应对 认识压力 学校系统的压力分析 学校系统的压力管理策略 2、心理健康教育 心理健康的含义与标准 心理健康的影响因素 对学校心理健康教育工作的认识 相关政策依据，心理健康教育工作中的基本问题	讲授、情境分析、案例研讨、角色扮演等
五	基于心理规律的学校管理实践指导	16	1、基于心理规律的课堂教学管理实践指导 2、基于心理规律的教师专业发展管理实践指导 3、基于心理规律的学生发展管理实践指导 4、基于心理规律的学校心理教育实践指导	听课、评课，交流讨论
合计		48 学时		

## 六、教学工具与资源条件

本课程以小班教学为宜，便于以情境分析、体验式学习、交流研讨、角色扮演等方式开展教学活动，需要多媒体辅助教学。主要的参考书籍如下。

- 1、黛安娜·帕帕拉等著；李西营译；申继亮校，《发展心理学 从生命早期到青春期》，

人民邮电出版社，2013年版。

2、戴维·布鲁克斯 著，《社会动物》，中信出版社，2012版。

3、劳拉·E. 贝克著，吴颖等译，《儿童发展》，江苏教育出版社，2002版。

4、玛丽·凯·里琪著，《可见的学习与思维教学：让教学对学生可见，让学习对教师可见》，中国青年出版社，2017版。

5、罗伯特·斯莱文著，姚梅林等译，《教育心理学 理论与实践》，人民邮电出版社，2004版。

6、简妮·爱丽丝·奥姆罗德 著，《学习心理学》，中国人民大学出版社，2015版

7、Bigge 等著，徐蕴、张军华译，《写给教师的学习心理学》，2005年版。

8、程正方主编，现代管理心理学. 北京：北京师范大学出版社 2009年第四版

9、熊川武 江玲主编，学校管理心理学. 上海：华东师范大学出版社 2012年第二版

10、姚立新，《教师压力管理》，浙江大学出版社，2005-08-01。

11、朱永新，《人力资源管理心理学》，华东师范出版社，2003-09。

12、(英)哈尼特，《教师压力管理的10堂课》，中国青年出版社，2009-03-01。

13、格里格·津巴多，《心理学与生活》(16版)，人民邮电出版社，2003-10-01。

## 七、课程考核与评价

1. 课堂参与情况；

2. 前四个课程模块按照课程模块进行统一的结构化测试；主要包括基本知识理论掌握理解类题目（采用填空或选择形式来进行考核），理论运用类题目（采用情境分析题目进行考核）采用百分制计分。

3. 第五个课程模块根据现场实践指导情况进行等级评定。分为4个等级。

优秀：在教育教学中能够系统运用所学心理学基础知识技能，教育教學管理方案能够系统应用心理学基础知识与基础理论，并能很好地落实到教育教學管理实践中，取得优秀效果；

良好：在教育教学中能够有意识的运用所学心理学基础知识技能，教育教學管理方案能够应用心理学基础知识与基础理论，并较好的落实在教育教學管理实践中，取得较好效果；

合格：在教育教学中能够运用某些心理学基础知识技能，教育教學管理方案能够应用部分心理学基础知识与基础理论，在一定程度上落实在教育教學管理实践中，取得某方面的效果；

不合格：在教育教学中未能运用心理学基础知识技能，教育教學管理方案未考虑心理学基础知识与基础理论，未能落实在教育教學管理实践中。

## 八、任课师资条件

1、北京教育学院心理专业专任教师。校长学院心理专业教师、其他部门心理专业教师

2、外请教师。高校心理专业教师、区县优秀心理教研员。

姓名	年龄	性别	职称职务	工作单位	研究方向	课程任务
刘维良	55	男	副教授	教育管理与心理学院 教育心理系	管理心理	模块三、五
卢强	55	男	副教授	教育管理与心理学院 教育心理系	发展与 教育心理	模块二、五
齐建芳	46	女	副教授	教育管理与心理学院 教育心理系	发展与 教育心理	模块一、五
崔艳丽	41	女	副教授	教育管理与心理学院 教育心理系	发展与 教育心理	模块一、五
吕红梅	39	女	讲师	教育管理与心理学院 教育心理系	发展与 教育心理	模块二、五
沈彩霞	41	女	讲师	教育管理与心理学院 教育心理系	发展与 教育心理	模块二、五
马英	35	女	讲师	教育管理与心理学院 教育心理系	发展与 教育心理	模块一、五
黄琳妍	36	女	讲师	教育管理与心理学院 教育心理系	管理心理	模块三、五
娄娅	29	女	讲师	教育管理与心理学院 教育心理系	发展与 教育心理	模块一、五
曹新美	56	女	副教授	教育管理与心理学院 心理测评中心	积极心理学	模块四、五
金颖	35	女	讲师	教育管理与心理学院 心理测评中心	发展与 教育心理	模块二、五
曾盼盼	41	女	讲师	教育管理与心理学院 心理测评中心	发展与 教育心理	模块二、五
林雅芳	35	女	讲师	教育管理与心理学院 心理测评中心	心理咨询	模块四、五
张玉静	31	女	讲师	教育管理与心理学院 心理测评中心	心理咨询	模块四、五
曹慧	35	女	讲师	北京教育学院人才研究院	心理测评	模块四、五
李丰	48	女	副教授	北京教育学院学前学院	发展与 教育心理	模块二、五
朱虹	49	女	中高, 心理教研员	北京教育学院东城分院	心理健康教育	模块四、五
夏珺	48	女	副院长	北京教育学院东城分院	管理心理	模块三、五
程忠智	49	男	中高, 心理中心主任	北京教育学院丰台分院	发展与 教育心理	模块二、五
关京	50	女	中高, 心理教研员	北京教育学院西城分院	发展与 教育心理	模块一、五
张景芳	50	女	中高, 心理中心主任	北京教育学院石景山分院	心理健康教育	模块四、五
师保国	41	男	副教授, 党支部书记	首都师范大学心理学院	发展与 教育心理	模块二、五
吴南	38	男	系主任,副教授	北京联合大学 师范学院心理系	管理心理	模块三、五

(课程负责人: 崔艳丽)

# “教育政策法规”课程方案

教育管理与心理学院

## 一、课程名称

教育政策法规

## 二、适用对象

北京市中小学校长任职资格培训

## 三、课时安排

40 课时

单元名称	具体安排及课时
第一单元（12 课时） 教育政策与教育法律基础知识	第一讲 现行教育政策要点（4 课时）
	第二讲 校长的任职资格与专业标准（4 课时）
	第二讲 教育法律基础知识（4 课时）
第二单元（14 课时） 学校与师生权益的保护	第四讲 学校的权利与义务（4 课时）
	第五讲 教师的权利和义务（4 课时）
	第六讲 学生的权利和义务（6 课时）
第三单元（14 课时） 学校安全与学生伤害事故的处理	第七讲 学校的安全管理（8 课时）
	第八讲 学生伤害事故的处理（6 课时）

## 四、课程目标

### 【总体目标】

本课程从知识、能力和意识三个方面来设计课程目标，三者有机融通、互促共进，以全面提升教育干部的法治素养为目标。

1. 系统了解教育政策和教育法学基本概念和原理，从而熟悉法律术语与表达习惯，增添对本课程的兴趣与亲近感，为提升法律素养铺垫法律知识。

2. 重点澄清教育法的本质与内涵，从整体上把握好教育主体间的法律关系，为提升依法治校的能力和水平奠定理论基础。

3. 较为全面地认识我国现行教育法规，深入了解其背后的法理依据及深层教育意义，为分析学校教育管理实践中的问题与困惑提供信息支持。

4. 充分运用法律知识、原理分析学校实践中发生的法律事件，切实提高依法治校的能力和水平。

5. 牢固树立依法治校的意识，能够自觉运用法律相关知识与原理审视学校教育实践与管理实践，并付诸积极的行动。

## 五、课程内容要点与相应教学方式

单元名称	具体安排	教学内容	教学方式
第一单元 (12 课时) 教育政策与教育法律基础知识	第一讲 现行教育政策要点 (4 课时)	教育政策的概念; 中小学校长应当了解的现行教育政策要点	讲授; 讨论; 自学
	第二讲 校长的任职资格与专业标准 (4 课时)	校长的任职资格与岗位职责; 中小学校长的专业标准	案例研讨; 现场教学
	第三讲 教育法律基础知识 (4 课时)	法的概念; 教育法概说	讲授
第二单元 (14 课时) 学校与师生权益的保护	第四讲 学校的权利与义务 (4 课时)	学校的设立; 学校的权利; 学校的义务; 学校的法律保护	讲授; 互动交流
	第五讲 教师的权利和义务 (4 课时)	教师的法律地位; 教师的权利; 教师的义务; 教师的权益保护和法律责任	案例研讨
	第六讲 学生的权利和义务 (6 课时)	学生权益的保护; 学生的义务	案例研讨
第三单元 (14 课时) 学校安全与学生伤害事故的处理	第七讲 学校的安全管理 (8 课时)	学校安全与学校安全管理; 学校安全管理制度的具体内容; 学校安全事故的防范; 学校学校应当履行的安全管理和安全教育职责; 学校的安全法律责任	讲授; 学员分享
	第八讲 学生伤害事故的处理 (6 课时)	学生伤害事故的界定; 学生伤害事故的原因分析; 学生伤害事故的处理原则; 承担责任的方式	案例研讨

## 六、教学工具与资源条件

单元名称	具体安排	教学工具	资源条件
第一单元 (12 课时) 教育政策与教育法律基础知识	第一讲 现行教育政策要点 (4 课时)	PPT; 政策文本	褚宏启编著,《教育政策学》; 国家政策文本
	第二讲 校长的任职资格与专业标准 (4 课时)	PPT; 校长专业标准文本	《中小学管理》杂志; 《校长周刊》
	第三讲 教育法律基础知识 (4 课时)	PPT	申素平著,《教育法学: 原理、规范与应用》



单元名称	具体安排	教学工具	资源条件
第二单元 (14 课时) 学校与师生权益 的保护	第四讲 学校的权利与 义务 (4 课时)	PPT 大白纸	劳凯声著,《中国教育改革 30 年: 政策与法律卷》
	第五讲 教师的权利和 义务 (4 课时)	PPT; 判决书	教育部全国教育普法领导小组办 公室编著,《教师普法学习读本》
	第六讲 学生的权利和 义务 (6 课时)	PPT; 判决书	余雅风主编,《学生权利论》
第三单元 (14 课时) 学校安全与学生伤害 事故的处理	第七讲 学校的安管理 (8 课时)	PPT; 大白纸	马雷军著,《平安的校园——学校 常见事故预防与应对》
	第八讲 学生伤害事故 的处理 (6 课时)	PPT; 判决书	张洪占等编著,《校园安全法律手 册》; 中国裁判文书网

## 七、课程考核与评价

### (1) 学员课程学习考核

单元名称	具体安排	考核方式
第一单元 (12 课时) 教育政策与教育法律 基础知识	第一讲 现行教育政策要点 (4 课时)	书面作业
	第二讲 校长的任职资格与 专业标准 (4 课时)	课堂案例分享; 书面作业
	第三讲 教育法律基础知识 (4 课时)	当堂知识测验; 书面作业
第二单元 (14 课时) 学校与师生权益 的保护	第四讲 学校的权利与义务 (4 课时)	课堂案例分享; 书面作业
	第五讲 教师的权利和义务 (4 课时)	课堂案例分享; 书面作业
	第六讲 学生的权利和义务 (6 课时)	课堂案例分享; 书面作业
第三单元 (14 课时) 学校安全与学生伤害 事故的处理	第七讲 学校的安管理 (8 课时)	课堂案例分享; 实践案例分析
	第八讲 学生伤害事故的处理 (6 课时)	课堂案例分享; 实践案例分析

本课程是校长任职资格培训中的一门重要课程，考核以平时作业情况、课上讨论情况和课程结束后的开卷考试的成绩综合评判。

## (2) 学员对课程的评价

学员从课程目标的定位、教学内容、教学方式、课程资源提供、学习收获等五个方面利用五点量表式的满意度调查问卷，匿名在线填写问卷星。

## 八、任课师资条件

本课程师资为北京教育学院教育管理与心理学院（校长学院）获得高级职称或博士学位的教师、区级专业教师、其他高校相关专业教师和律师等一线法律工作者组成，理论与实践互补。

姓名	性别	年龄	工作单位	职务职称	研究方向	课程任务
胡淑云	女	54	北京教育学院	教授	教育政策、学校管理	校长的任职资格与专业标准（4课时）
谢志东	女	49	北京教育学院	副教授	教育法学	教育法律基础知识（4课时）
李娜	女	33	北京教育学院	讲师/博士	教育政策	教育政策基础知识（4课时）
王聪	女	30	北京教育学院	讲师/博士	教育政策	现行教育政策要点（4课时）
郝盼盼	男	28	北京教育学院	助教	教育法学	学生的权利和义务（6课时）；学校安全与学生伤害事故的处理（14课时）
刘晓英	女	44	顺义区教育研究和教师研修中心	一级教师	教育政策法规	学生的权利和义务（6课时）
冯辉	女	54	北京教育学院西城分院	高级教师	教育法学	教师的权利和义务（4课时）
周详	男	37	中国人民大学北京炜衡律师事务所	副教授、兼职律师	教育法学	教师的权利和义务（4课时）
雷思明	男	48	北京景运律师事务所	律师	教育法律	学生的权利和义务（6课时）

（课程负责人：郝盼盼）

# “中外教育思想史”课程方案

教育管理与心理学院

## 一、课程名称

中外教育思想史

## 二、适用对象

本课程适用于中小学校长任职资格培训，其对象是中小学校级后备干部。半数左右的培养对象毕业于非师范院校，教育教学的专业知识主要是为参加教师资格证考试所学的教育学和心理学，缺乏系统的专业知识；另外半数左右是师范院校毕业，但是绝大多数为学科教育专业，教育专业课程是作为公共课学习的。这样的专业功底难以支撑其成为高素质、专业化、创新型的校长，需要补习教育或教育管理专业主要课程。

## 三、课时安排

本课程共计 40 课时。

## 四、课程目标

本课程旨在丰富培养对象的教育专业学识，帮助校长掌握应知应会的专业基础知识和理论联系实际、学以致用能力，为其能够顺利适应校长岗位职责奠定基础。

1. 帮助学员了解中国和西方发达国家教育思想发展的基本轨迹，建立起有关本门课程知识结构的基本格局，理解和掌握有代表性的、影响深远的教育思想，开阔视野，丰富学养，加深教育理论功底。

2. 促进学员运用所学的中外教育思想历史资源分析当前的教育现象，理解教育教学本质和规律，建立以历史视角分析问题的意识，提高古为今用、洋为中用的意识和能力。

3. 激发学员学习教育历史、学习教育理论的积极性和自觉性，引导学员学习和借鉴教育历史的方法，促进学员提高学习能力，改进思维方式。

## 五、课程内容要点与相应教学方式

本课程主要内容包括中外教育思想史概述、中国教育思想发展的基本脉络、中国古代教育思想、中国近现代教育思想、外国教育思想发展的基本脉络、外国古代教育思想、外国近现代教育思想 7 个板块。具体课程板块主要内容及课时分配见下表。

**“中外教育思想史”课程模块内容与学时安排**

课程 板块	课程内容	课时	课程要点	教学 方式
一	中外教育思想史概述	2	<ol style="list-style-type: none"> <li>课程性质 专业基础课；必修课；教育和历史的交叉学科</li> <li>主要内容 四个关键词：中国、外国、教育思想、历史</li> <li>学习要领 点、线、面结合，以线串点，“点”上深入，以点带面；历史联系现实，外国联系中国，理论联系实际。</li> <li>课程的价值 古为今用、洋为中用； 教育史视角，深刻理解教育，拓展专业功底； 以史为鉴、务本求实思维方式和理性思维水平。</li> <li>教材与主要参考书</li> </ol>	讲授
二	中国教育思想发展的基本脉络	2	<ol style="list-style-type: none"> <li>中国教育思想发展历史的几个划分维度 按年代划分：古代、近代、现代； 按类别划分：学校教育、社会教育、家庭教育 按流派划分：九流十家</li> <li>中国主要教育思想提要 教育治国思想 和谐教育思想 实学教育思想 早期教育思想 终身教育思想 养生教育思想 生活教育教育 养成教育思想……</li> </ol>	讲授
三	中国古代教育思想	12	<ol style="list-style-type: none"> <li>以孔子为代表的儒家教育思想（4课时） 儒家的历史演变 儒家教育思想的历史地位和影响 孔子在教育史上的地位和贡献 孔子为代表的儒家教育思想：教育为本、立德树人、育人为本、仁爱为本、和谐教育、大教育、终身教育、养成教育等教育思想</li> <li>中国和世界教育史上第一部教育专著《学记》（4课时） 《学记》概述 《学记》中的教育思想：教育为本思想、尊师重师思想、教育教学原则、教育视导思想</li> <li>墨家、道家、法家主要教育思想举要（2课时） 墨家、道家、法家的历史演变 墨家、道家、法家主要教育主张和历史贡献</li> <li>实学教育思想的基本观点（2课时） 实学教育思想的历史演变 实学教育思想的主要思想和历史影响</li> </ol>	讲授 视频

课程 板块	课程内容	课时	课程要点	教学 方式
四	中国近现代教育思想	8	3、 社会背景与教育思想的近代转化（1 课时） 4、 张之洞的教育思想（1 课时） 生平（教育思想背景） 主要教育观点 “中学为体，西学为用”教育思想及其历史影响 5、 蔡元培的教育思想（1 课时） 生平和主要教育经历 “五育并举”教育思想 6、 陶行知的教育思想（4 课时） 生平和为教育奋斗创造的一生 生活教育论 创造教育思想 和谐教育思想 平民教育思想 终身教育思想 7、 黄炎培的教育思想（1 课时） 生平和职业教育实践 职业教育思想	讲授 研讨
五	外国教育思想发展的 基本线索	2	1. 外国教育思想发展历史的几个划分维度 按历史年代：古代、近代、现代 按流派：自然主义、人文主义、理性主义、进步主义等 按历史年代和流派交叉维度：古代的古希腊、中世纪、文艺复兴；近现代教育流派 2. 外国古代、近代、现代教育思想发展基本走向 外国古代教育思想发展基本走向：西方教育思想的渊源； 西方教育思想的“黑暗”：西方教育思想的曙光 外国近代教育思想发展基本走向 外国现代教育思想发展基本走向	讲授
六	外国古代教育思想	6	1. 西方教育思想的源头：古希腊三贤的教育思想（4 课时） 苏格拉底的教育思想： 柏拉图的教育思想； 亚里斯多德的教育思想 2. 西方教育思想的“黑暗”：中世纪教育思想（0.5 课时） 骑士教育 世俗教育 3. 西方教育思想的曙光：文艺复兴时期教育思想（1.5 课时） 文艺复兴运动的背景 文艺复兴时期的教育特点	讲授

课程 板块	课程内容	课时	课程要点	教学 方式
七	外国近现代教育思想	8	1. 夸美纽斯奠定了西方近代教育思想体系（4 课时） 夸美纽斯的生平和世界观 夸美纽斯对教育理论的四个贡献 提出统一学制和学年制、提出班级授课制、设置广泛学科课程、提出了教学原则体系。 夸美纽斯历史地位及评价 2. 以卢梭为代表的自然主义教育思想（2 课时） 卢梭、裴斯塔洛奇等自然主义教育流派的代表人物及其思想 3. 传统教育派和现代教育派的消长与融合（2 课时） 从赫尔巴特到布鲁纳：传统教育派 从杜威到新人本主义教育思潮：现代教育派 传统教育派与现代教育派的融合	讲授

## 六、教学工具与资源条件

本课程以小班化教学为宜，便于教学过程中深度对话；需要多媒体辅助教学，以增加历史背景、有关人物、中国古汉字的直观效果。

相对比较适合中小学校级后备干部的中外教育思想史教材：

1. 郭齐家著《中国教育思想史》，教育科学出版社
2. 张斌贤主编：《外国教育思想史》，北京师范大学出版社

推荐参考资料：

1. 王炳照等主编《中国教育思想通史（1-6 卷）》，湖南教育科学出版社
2. 朱永新主编：《中外教育思想史》，南京大学出版社
3. 《孔子》视频（光盘）
4. 梅汝莉著《孔子改革教育的成功尝试》，教育科学出版社
5. 高时良：《学记评注》，中华书局
6. 杨伯峻：《论语译注》，中华书局
7. 陶行知《陶行知教育论著选》，人民教育出版社
8. 梅汝莉等：《陶行知教育思想的现代价值》，华文出版社
9. 瞿世英：《西洋教育思想史》福建教育出版社
10. 《教育史研究》刊发的文章

## 七、课程考核与评价

（1）学员课程学习考核

本课程采取平时考核和结课考核相结合的方式进行考核。

平时考核学习心得，至少 1 篇，不少于 800 字，要求有史实陈述、有现实分析、有借鉴改进，做到论从史出，理论联系实际，占 30 分；发挥学员主体作用、参与教学的主动性 10 分。

结课考核分两个环节：一是闭卷考试，考核教育名篇、名家、名句的记忆和理解情

况。占 40 分；二是对照课程目标，分享学习收获，采取小组交流或书面总结方式。占 20 分。

## (2) 学员对课程的评价

学员从课程目标的定位、教学内容、教学方式、课程资源提供、学习收获等五个方面利用五点量表式的满意度调查问卷，匿名在线填写问卷星。

## 八、任课师资条件

本课程师资由北京教育学院校长学院获得高级职称或具有博士学位的教师、兄弟师范院校、区级专业教师组成。

1、北京教育学院教育专业的专任教师。校长学院教育专业的专任教师、其他教学单位的教育专业教师。

2、外请教师。高等师范院校的教育史专业教师、教育史学科组的核心成员、区级培训院校的专业教师。

姓名	性别	年龄	职务 职称	工作单位	研究方向	课程任务
胡淑云	女	56	教授	北京教育学院校长学院	中国教育史 教育理论	中外教育思想史概述；中国教育思想发展的基本脉络；中国古代教育思想；中国近现代教育思想
杨雪梅	女	55	教授	北京教育学院校长学院	教育理论 中外教育史	外国教育思想发展的基本线索；外国古代教育思想；外国近现代教育思想
郑璐	男	32	讲师 博士	北京教育学院校长学院	比较教育 外国教育史	外国古代教育思想；外国近现代教育思想
杨秀治	女	57	教授	北京教育学院学前教育学院	教育管理 教育理论	学前教育史上著名教育家及其思想
刘志杰	女	50	高级 教师	北京教育学院石景山分院	中外教育史	中国近现代教育思想
张清华	女	52	高级 教师	北京教育学院东城分院	外国教育	外国近现代教育思想

(课程负责人: 胡淑云)

# “语文学科教学基础”课程方案

人文与社会科学学院

## 一、课程名称

语文学科教学基础

## 二、适用对象

适用于语文学科新入职教师

中学语文新入职教师，经历过本学科的专业学习，部分接受过师范教育，但缺乏实际的教学技能和教学经验。关于语文课是什么？新入职教师只有感性认识，没有解读过教育文件。如何备课、上课、做教学反思？新入职教师缺乏科学的方法和实施流程。

## 三、课时安排

24 课时：暑期三天集中培训。

内容	学习形式	课时	
学课标、用课标	参与式讲座	4	
教材分析	参与式讲座	4	
教学设计的流程	参与式讲座	4	
课堂教学的组织和实施	模拟教学	4	
课堂教学的组织和实施	模拟教学	4	
教学反思	工作坊	4	

## 四、课程目标

初步了解学科教学基本流程，上好第一节课。

具体目标：

1. 了解任职初期的工作内容。
2. 初步理解学科课程标准的基本内容和对学科教学的基本要求。
3. 能结合学科课程标准分析教材。
4. 在了解文本内容和学情的基础上进行教学设计。
5. 学习课堂教学的基本环节与基本方法，上好第一节课。
6. 培养分析教学现象、反思教学行为的意识。

## 五、课程内容要点与相应教学方式

### （一）教学设计（参与式讲座）



解读课标

分析语文教材

以一篇课文为例，学习教学设计的基本流程

### **（二）教学实施（模拟教学）**

将教学设计转化为教学的组织与实施

学习组织课堂教学的方法

学习教学实施的技能

### **（三）教学反思（样例+工作坊）**

1. 反思教学内容是否恰当

2. 反思教学组织是否合理

3. 反思教学效果是否实现

《中学语文教学入门》主要采用三种教学方法。

1. 参与式讲座——理论与知识的系统学习。

2. 模拟教学——学员在实践中，学习和运用学科教学方法。

3. 工作坊——通过个人体验，建构教学反思的基本框架。

## **六、教学工具与资源条件**

### **（一）教学资源**

1. 《义务教育语文课程标准》（2011年版）、《普通高中语文课程标准》（2017年版）。

2. 人教版语文教材。

3. 编写教材：《新教师文体教学之路》。

### **（二）教学环境与条件**

1. 一间教室，学员分小组参与学习。

2. 多媒体等教具。

3. 大白纸、水彩笔等培训工具。

## **七、课程考核与评价**

（1）提交教学设计文本，考核学员教学设计的能力。

（2）模拟教学，考核学员教学组织与实施的能力。

（3）考勤表，考核学员集中培训期间的出勤率。

（评价方案见附件）

## **八、任课师资条件**

本课程师资为北京教育学院人文与社会科学学院获得高级职称或博士学位的教师与一线特高级教师组成，理论与实践互补。

姓名	性别	年龄	工作单位	职务职称	研究方向	课程任务
吴欣歆	女	45	北京教育学院	副教授	语文课程与教学论	教学反思
胡春梅	女	40	北京教育学院	副教授	文学 语文教学	教学设计的流程
常雪鹰	女	47	北京教育学院	副教授	文学 语文教学	教学设计的流程
许 艳	女	42	北京教育学院	讲师	教育学	学课标、用课标
涂 洁	女	50	北京八十中	特级	语文教学	课堂教学的组织和实施
纪秋香	女	46	石景山分院	市学带	语文教学	教材分析
王方华	女	34	大兴教师进修学校	中学高级	语文教学	课堂教学的组织和实施

附：

## 《学科教学基础》评价方案

### 一、教学设计与模拟教学评分标准。

维度	指标	要素描述
教学设计 (提交文 本) 40 分	教学背景分析 (10 分)	1. 深度分析教材, 准确把握学习内容的内涵、核心 2. 学情分析具体、明确, 有一定证据支持 3. 分析课程标准等相关文件的理念、要求
	教学目标确定 (10 分)	1. 目标定位准确 2. 教学目标描述具体 3. 教学目标可检测
	教学活动设计 (15 分)	1. 教学活动目的与意图明确, 与教学目标一致 2. 教学活动之间逻辑结构清晰 3. 教学活动突出“大问题”或“问题链”
	板书设计 (5 分)	1. 板书设计突出教学的重点、难点 2. 板书设计美观大方、结构清晰
模拟教 学技能 展 示 (15 分 钟) 40 分	提问技能(10 分)	1. 提问内容明确、具体、恰当 2. 提问时机适当, 理答方式多样 3. 对学生的回答有反馈、引导、提炼
	讲解技能(15 分)	1. 讲解目标明确 2. 讲解内容清楚、有明确的结论 3. 讲解方法符合学生认知规律, 有学生参与与思考 4. 讲解过程有板书、媒体、肢体语言等的配合
	整体表现(15 分)	1. 发音准确、清晰, 音量适中, 张弛有度 2. 术语准确, 语言精简, 无科学性错误 3. 教态端庄、大方, 有适当的走动, 具有亲和力 4. 教学媒体使用恰当 5. 时间把握合适

## 二、教学设计与模拟教学登分表。

满分 80 分

	姓 名	教学设计 (40 分)	模拟教学 (40 分)
1			
2			
3			
4			
5			
6			
7			
8			
9			
10			
11			
12			
13			
14			
15			

## 三、学员考勤表

项目名称： 新教师培训项目-中语 2 班					
序号	姓名	所在单位	8. 24	8. 25	8. 26
1					
2					
3					
4					
5					
6					
7					
8					

9					
10					
11					
12					
13					
14					
15					

#### 四、《学科教学基础》成绩表

	姓 名	考勤 (20分)	教学设计 (40分)	微格教学 (40分)	总分 (100分)
1					
2					
3					
4					
5					
6					
7					
8					
9					
10					
11					
12					
13					
14					
15					

说明：《学科教学基础》满分 100 分，成绩分为四等：85-100 分，优秀；75-84 分，良好；60-74 分，合格；60 分以下，不合格。

(课程负责人：胡春梅)

# “文学类文本教学”课程方案

人文与社会科学学院

## 一、课程名称

文学类文本教学

## 二、适用对象

中学语文学科的新入职教师。

中学语文学科的新入职教师，经历过本学科的专业学习，部分接受过师范教育，但缺乏实际教学技能和经验。文学专业的新教师，文本解读与分析能力较强，但是缺乏课程与教法的知识。教育学专业的新教师，知道教学的基本流程与要求，但是文本解读与分析的能力较弱。

新教师在课堂教学中存有三类教学问题亟待改进：第一，有目标不明确。第二，有教师无学生。第三，有教学无效果。

## 三、课时安排

64 课时

文体	散文	诗歌	其它
课时	32	24	8

## 四、课程目标

1. 掌握合理的文体教学备课流程
2. 撰写规范的文体教学设计
3. 学习文体教学组织与实施的方法
4. 建立文体教学反思的意识
5. 生成文体教学的专业知识

## 五、课程内容要点与相应教学方式

文学类文本，在新教师所执教学段（主要是初一、高一学段），主体是散文与诗歌。

### （一）文本解读

1. 建构文本解读的框架。
2. 了解名家解读的切入点与方法。
3. 结合课标要求、教材助读系统确定课文的教学内容。
4. 文体教学所需的学科知识。例如：诗歌教学中的诗眼、意象、意境、韵律等；散文教学中“一切景语皆情语”、文脉、修辞等。

### （二）教学设计

1. 理解教学目标、教学重点、教学难点三个概念。
2. 了解学情调查与分析的方法。

3. 准确表述教学目标。
4. 依据教学目标设计教学活动。
5. 设计学生成果的评价标准。

### （三）教学实施

1. 依据教学设计组织课堂教学。
2. 选择适宜的教学策略与信息技术手段。
3. 关注学生学习，给予学生反馈与评价。

### （四）教学反思

1. 检测每个教学环节是否达成了教学目标。
2. 思考教学环节之间是否有一定的逻辑关系。
3. 反思教学策略是否实现了教学效果。
4. 总结文体教学的方法与规律。

#### 主要教学方式

每一类文体教学，都要经历文本解读、教学设计、教学实施以及教学反思。三种主要的教学方式：

1. 工作坊：通过工作坊以及典型课例，在理论层面学习一种文体的文本解读、教学设计、教学实施以及教学反思。

2. 样例学习：通过现场观摩课和教师的课例分析以及学员自身的《观课报告》，通过样例学习一种文体的文本解读、教学设计、教学实施以及教学反思。

3. 教学实践：通过学员自己上课和课后研讨，实践练习一种文体的文本解读、教学设计、教学实施以及教学反思。

一般以工作坊的方式开始学习，每个学期穿插观摩课样例学习，以学员教学实践为主。

## 六、教学工具与资源条件

### （一）教学资源

1. 名家解读教学参考资料（例如：钱理群、孙绍振、王富仁著，《解读语文》）
2. 一线教师文体教学的现场观摩课
3. 编写教材：《新教师文体教学之路》

### （二）教学条件

1. 保证在线上网；
2. 教师桌椅按圆桌摆放。
3. 大白纸、水彩笔等培训工具。

## 七、课程考核与评价

1. 观摩现场课例的《观课报告》。（附件1）
2. 实施一节课的教学设计、录课光盘及教学反思。（附件2）

教学反思的内容要素：

- (1) 教学内容的反思。
- (2) 教学过程的反思。
- (3) 教学效果的反思。
- (4) 实施教学设计的优点与不足，提出改进方法。

录课光盘的具体要求：

- (1) 与教学设计与教学反思同一课的教学录像光盘，一式两份。
- (2) 光盘表面请帖白色标签：学校名+姓名+课名

3. 微格教学终期考核。（附件 3，考核量表）

### 八、任课师资条件

本课程师资为北京教育学院人文与社会科学学院获得高级职称或博士学位的教师与一线特高级教师组成，理论与实践互补。

姓名	性别	年龄	职务职称	工作单位	研究方向	课程任务
胡春梅	女	40	副教授	北京教育学院	文学 语文教学	散文教学
朱俊阳	女	39	讲师	北京教育学院	文学 语文教学	古诗文教学
常雪鹰	女	47	副教授	北京教育学院	古典文学 语文教学	古诗文教学
张 琨	女	34	讲师	北京教育学院	文学 语文教学	散文教学
邢冬方	男	60	中学高级	北京十五中	语文教学	教学观摩 (初中)
陈立今	男	48	中学高级	师大二附中	语文教学	教学观摩 (高中)
学校师傅				学员所在学校		教学实践指导



附件 1：观课报告

1	日期		节次		班级		课题		执教老师	
教学过程：										
2	课 后 思 考									
<p>(1) 观摩课对我影响最大的是：  <input type="radio"/>内容 <input type="radio"/>形式 <input type="radio"/>教师 <input type="radio"/>课后研讨 <input type="radio"/>其它</p> <p>(2) 最能引起我关注的问题是：</p> <p>(3) 在讨论中，以下意见最能吸引我：</p> <p>(4) 通过今天观摩，我突出的感觉是：</p> <p>(5) 我还想进一步思考的问题是：</p> <p>(6) 其它</p>										

附件 2：教学设计

教学基本信息			
课题		教师姓名	
学校		学段	
教材分析			
学情分析			
教学目标			
教学重点、难点			
板书设计			
教学过程			
教学环节	教师活动	学生活动	设计意图

附件 3：微格教学考核量表。

维度	指标	要素描述
教学设计 (提交文本) 40 分	教学背景分析 (10 分)	1. 深度分析教材, 准确把握学习内容的内涵、核心 2. 学情分析具体、明确, 有一定证据支持 3. 分析课程标准等相关文件的理念、要求
	教学目标确定 (10 分)	1. 目标定位准确 2. 教学目标描述具体 3. 教学目标可检测
	教学活动设计 (15 分)	1. 教学活动目的与意图明确, 与教学目标一致 2. 教学活动之间逻辑结构清晰 3. 教学活动突出“大问题”或“问题链”
	板书设计 (5 分)	1. 板书设计突出教学的重点、难点 2. 板书设计美观大方、结构清晰
模拟教学技能展示 (15 分钟) 40 分	提问技能 (10 分)	1. 提问内容明确、具体、恰当 2. 提问时机适当, 理答方式多样 3. 对学生的回答有反馈、引导、提炼
	讲解技能 (15 分)	1. 讲解目标明确 2. 讲解内容清楚、有明确的结论 3. 讲解方法符合学生认知规律, 有学生参与与思考 4. 讲解过程有板书、媒体、肢体语言等的配合
	整体表现 (15 分)	1. 发音准确、清晰, 音量适中, 张弛有度 2. 术语准确, 语言精简, 无科学性错误 3. 教态端庄、大方, 有适当的走动, 具有亲和力 4. 教学媒体使用恰当 5. 时间把握合适

(课程负责人: 胡春梅)

# “整本书阅读教学”课程方案

人文与社会科学学院

## 一、课程名称

整本书阅读教学

## 二、适用对象

中学语文学科新入职教师

中学语文新入职教师，经历过本学科的专业学习，部分接受过师范教育，但缺乏实际教学技能和经验。因为教学要求，第一次接触整本书阅读教学，既没有教学实施的实践经验，也缺少教学观摩的学习经历。

## 三、课时安排

16 课时。

内容	主讲人	课时	学习形式
撰写整本书教学设计		4	自学
学习整本书阅读教学基本方法	胡春梅	4	工作坊
整本书阅读教学观摩	一线教师	8	样例学习

## 四、课程目标

初步了解整本书阅读教学的基本方法，学习整本书阅读教学设计的流程。

具体目标：

1. 初步了解学科课程标准关于整本书阅读教学的基本要求；
2. 较为深入地解读一本书，能结合学科课程标准确定教学内容；
3. 在了解书本内容和学情的基础上制定学生读书计划；
4. 依据课程标准与学生的读书情况，完成一节课的教学设计；
5. 关注学生的阅读成果对于阅读情况的反馈作用。

## 五、课程内容要点与相应教学方式

1. 监控学生读完一本书。

对于整本书阅读教学而言，确保学生真正地、有效地读完一本书是重要的教学内容。因为，学生只有在读书的过程中才能学习阅读策略、逐渐提高阅读能力；另外，只有读完一本书，才能继续深入研讨文本内容。

认识伴读学程的目的、形式和制作方法。

学习制作一本书一个章节的伴读学程。

教学方式：样例学习，教师提供读书计划单和伴读学程。

## 2. 确定一本书的教学内容。

一本书容量大、内容多，哪些作为教学内容？两个标准：一是本学段学科课程标准与教材单元主题的要求；二是学生阅读中的疑难与问题。二者结合，确定课内教学内容。

教学方式：工作坊。以学员前期的作业为教学资源，分小组讨论。

## 3. 完成一节课的教学设计。

确定了教学内容，如何组织课堂教学？第一，有效设计学习活动，达成教学目标。

第二，前期读书过程中学生的学习成果作为教学资源。

教学方式：样例学习，通过现场观摩课以及课例分析，直观学习整本书阅读教学课内教学的设计与实施。

## 六、教学工具与资源条件

### （一）教学资源：

1. 整本书阅读教学的成熟课例 2-3 个；
2. 整本书阅读教学优质观摩课一节；
3. 教材推荐：《书册阅读教学现场》（教育科学出版社）。

### （二）工作坊的教学环境与条件

1. 一间教室，学员分小组参与学习；
2. 多媒体等教具；
3. 大白纸、水彩笔等培训工具。

## 七、课程考核与评价

### （1）工作坊参与程度；

工作坊参与程度考核标准：

等级	参与程度	教学设计	观课报告
优秀	积极思考，有自己的看法，积极与同伴合作。	能够把握整本书阅读教学的规律，符合模板要求，内容完整。	能够梳理教学环节与教学目标；积极参与课后讨论；有自己的思考。
良好	积极思考，参与小组活动。	符合模板要求，内容较完整。	能够梳理教学环节与教学目标；参与课后讨论。
合格	按时到课，具有合作意识。	符合模板要求	记录了部分教学环节和研讨内容。
不合格	未出勤或是不参与活动	不符合模板要求	报告与观摩课不符或是内容过于简略。

### （2）整本书阅读教学设计；（附件 1）

### （3）《培训手册》中的“观课报告”。（附件 2）

## 八、任课师资条件

本课程师资为北京教育学院人文与社会科学学院获得高级职称或博士学位的教师与一线特高级教师组成，理论与实践互补。

姓名	性别	年龄	职称	工作单位	研究方向	课程任务
胡春梅	女	40	副教授	北京教育学院	文学 语文教学	整本书阅读 教学基本方法
许艳	女	42	讲师	北京教育学院	课程与教学论	整本书阅读 教学基本方法
季雪娟	女	40	中学高级	人大附中翠微学校	语文教学	整本书阅读 教学观摩
徐莎莎	女	36	中学高级	北京二十中学	语文教学	整本书阅读 教学观摩

附件 1：教学设计

教学基本信息			
课题		教师姓名	
学校		学段	
教材分析			
学情分析			
教学目标			
教学重点、难点			
板书设计			
教学过程			
教学环节	教师活动	学生活动	设计意图

附件 2：观课报告

1	日期		节次		班级		课题		执教老师	
教学过程：										
2	课后思考									
<p>(1) 观摩课对我影响最大的是：  <input type="radio"/>内容 <input type="radio"/>形式 <input type="radio"/>教师 <input type="radio"/>课后研讨 <input type="radio"/>其它</p> <p>(2) 最能引起我关注的问题是：</p> <p>(3) 在讨论中，以下意见最能吸引我：</p> <p>(4) 通过今天观摩，我突出的感觉是：</p> <p>(5) 我还想进一步思考的问题是：</p> <p>(6) 其它</p>										

(课程负责人：胡春梅)

# “新教师校本实践性教学课程”课程方案

人文与社会科学学院

## 一、课程名称

新教师校本实践性教学课程

## 二、适用对象

中学语文新入职教师，学习过本学科的专业知识，部分接受过系统的师范教育，学习过教育学、心理学的基本理论，但缺乏实际教学经验，需要提升教学设计、教学实施、教学反思的能力，也需要尽快了解学校情况，融入新的教学环境。

## 三、课时安排

一学年共 72 课时。具体指导时间可由学员与指导教师讨论后自主决定，在学校依据实际条件、借助真实场景随时随地发生。

## 四、课程目标

1. 通过听课、共同备课和教学实践，掌握教学设计和教学实施的基本方法；
2. 通过课后讨论和教研活动，培养教学反思和教学研究的意识；
3. 通过融入课堂文化，能够积极与同行交流，提升职业认同感。

## 五、课程内容要点与相应教学方式

北京教育学院“启航计划”中学语文学科教学团队负责制订新教师校本实践性教学课程方案与评价标准。实践指导教师具体负责指导学员的教育教学、班级管理等活动，并于培训结束前填写评语，给出评定等级。实践指导教师应了解“启航计划”中学语文专业人才培养方案和新教师校本实践性教学课程方案，与学员一起制订实践指导计划，每月单独指导学员备课、上课、班级管理等活动不少于两次（活动形式包括互相听课、共同研讨交流等等）。

中学语文新教师培训项目依据教材内容安排来确定每一阶段集中活动的内容。作为项目中的一门课程，新教师校本实践性教学的学习内容尽量与集中活动协同。例如：9月和10月集中培训文学类文本教学中的散文教学，则新教师在校内也应针对教材中的散文教学进行观摩、实践和研讨。整个学年的培训依据学科课程分为：语言的积累与运用、文学类文本教学、实用类文本教学以及整本书阅读教学。

本课程的内容主要有以下四个方面：新教师观摩指导教师的课、与指导教师共同备课、进行教学实践和参与教研活动。这四项内容结合学科课程，在学校的具体教学环境中实施。

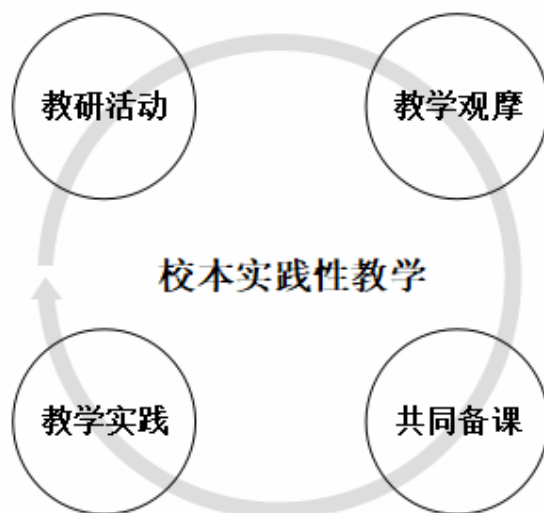

(课程结构图)

### (一) 教学观摩

课堂观察与追问是新教师提升教学能力的重要途径。通过观察和分析，新教师认识到教学行为背后的教育教学理念，并将其运用在自己的教学实践中。

#### 1. 内容：

(1) 了解语文课堂教学的基本流程：教学导入、实施各教学环节、教学收束、布置作业。

(2) 学习有效的教学方法和教学技能。教学方法的选择要依据教学规律和教学原则，没有固定的模式，依据具体的教学目标和内容，学生和老师的因素灵活变化。教学技能包括：导入、讲解、提问、强化、观察、沟通、板书、结束等。

(3) 捕捉教学关键事件并分析其背后的教育教学原理。教学关键事件是指在教学过程中发生的、能够引起教师关注与反思并促使教师改变认知和行为的教學事件。分析关键事件可以提高教师对课堂的观察力与掌控力、与学生共情的能力、反思能力和组织协调能力等，为优化课堂教学行为、促进教师专业发展提供了一种实践的路径。

2. 方式：指导教师需在课前提供相应的教案、学案等教学材料。新教师观摩指导教师的课堂，记录有价值的教学现象，课下与指导教师讨论现象背后的原理。

### (二) 共同备课

教学设计包括教学目标、教学内容、教学过程、教学评价等。需要体现学科教学的基本理念，如倡导自主、合作、探究的学习方式，为学生设计具有挑战性的学习任务等。通过指导教师的指点和新教师的反思，新教师逐渐建立起备课概念框架，熟悉备课流程，并能够撰写规范的教学设计。

#### 1. 内容：

(1) 分析教材和学情：教学设计的起点是对教材和学生学情的分析。

教材分析可从以下几方面入手：第一，教师首先“裸读”课文获取第一感觉，然后



参考名家观点，对文本形成准确深入的理解。第二，教材中的课文都是具有典范性的作品，需要教给学生的也就是课文具有典范性的内容，而不是课文的所有方面。例如《智取生辰纲》的典范性在于其“叙事艺术”，那么这篇课文的教学重点就应该是其叙事艺术，至于它所包含的江湖内容、民俗内容、农民起义等，不作为教学重点。第三，通过助读系统了解编者的意图，也就是编辑把某篇课文选入教材时想用以实现的“语文教学目标”。

学情具体指学生的知识基础、学习方法、心理状态、理解能力、学习兴趣等。教师可借助问卷调查、作品分析、课堂观察和课后访谈等方式分析学情。

(2) 设定教学目标：教学目标的确立须依据语文教学目标体系的纵向层次和横向范围来考虑。纵向来看包括语文课程目标、阶段目标、单元目标和教学目标四个层次。横向来看需要体现核心素养四个方面的整合。教学目标应既有结合课文特点和学生实际的针对性，又有体现纵观全局、以点驭面的整体性；既有具体描述，便于检测评定的明确性，又有实施达成，在教学中兑现、落实的可行性。

(3) 选择教学内容：内容为目标服务，通过具体内容的教学，要能达到教学目标。教师应在教材分析、学情分析、课标解读的基础上，从“语文学”的角度去挖掘、提取，确立有价值的语文教学内容。

(4) 创设教学情境：教师从教学需要出发，创设与教学内容相适应的场景、情景或氛围，引起学生的情感体验，激发学习兴趣，帮助学生正确理解学习内容，实现知识的迁移和应用。创设教学情境的常用手段有：生活展现、实物演示、图画再现、音乐渲染、表演体会、语言描述等。

(5) 构建教学过程：依据新课标提倡的自主、合作、探究的学习方式，语文教学过程应包括以下事项：引起注意和唤起学生的学习需要；就教学要达到的目标形成共识；激活学习所必需的先前经验；规划学习领域并提供适当的学习资源；引出作业并适时提供作业正确性的反馈；促进保持和迁移。

(6) 选择教学方法：教学方法的选择依据具体的教学目标和内容，学生和老师的因素有所变化。如散文教学要指导学生厘清事件脉络，在此基础上理解、分析文章所体现的思想感情；诗歌教学则要更多地注重情绪感染，多朗读多背诵，体味诗歌的意境与情感。另外，若教学目标偏重知识传授、教学难度较大、学生年龄较小、基础水平较低，则应选择以讲授法、谈话法、演示法为主的教学方法；若教学目标偏重技能的训练、能力的培养，教材难度大、学生年龄较大，基础水平较高，则偏重于选择讨论法、指导练习法、指导阅读法等。

(7) 设计成果测评：测评的目的不仅是为了考查学生实现课程目标的程度，更是为了检验和改进学生的语文学习和教师的教学，因此不应过分强调测评的甄别和选拔功能。语文课程测评以形成性评价为主，总结性评价为辅。将教师评价、学生自评和同伴互评相结合。根据各学段目标达成的要求，抓住关键，突出重点，进行全面、综合的评价。

2. 方式：新教师撰写教学设计；指导教师针对教学设计提出具体的改进意见并说明理由；新教师结合指导教师的建议和自己的思考反复修改，逐渐完善教案。

### （三）教学实践

在听课和备课的基础上，新教师进行教学实践，完成从感知课程到经验课程的过渡。

#### 1. 内容：

（1）模仿他人行为：新教师运用在备课阶段形成的概念框架观察指导教师的教学，结合自己的教学需求，选取其中合理的教学行为进行模仿；

（2）执行教学设计：以备课阶段预设的教学流程为蓝本完成教学实践，执行预设的教学设计；

（3）应对课堂生成：准确判断课堂上的即时生成，根据学生的实际情况调整预设，合理应对；

（4）进行教学反思：以撰写的教学文件为基础，从教学内容、教学过程和教学效果等角度对照反思，总结得失；捕捉课堂中的关键事件，分析其背后的教育教学原理，构建新的教学方法和理论。教学反思的基本流程是“行动—观察—分析和评价—计划—行动”，这一过程循环往复，最终实现教学效果的优化和教学能力的提升。

2. 方式：新教师进行课堂教学实践；指导教师听课课后提出有针对性的评价和改进意见；新教师结合指导教师的意见和自己的思考撰写教学反思，对教学进行再设计并付诸实践。

### （四）教研活动

校本教研活动往往以问题为驱动、以课例为载体，有鲜明的主题。积极参与教研活动，对于新教师提升专业能力至关重要。

1. 内容：依据各校语文教研内容而定

2. 方式：新教师参与学校语文教研组的常态教研活动，并与指导教师讨论如何将研讨成果应用于教学与科研。

## 六、教学工具与资源条件

### 1. 教学资源

（1）指导教师的教学观摩课

（2）集体备课活动

（3）教学研讨活动

（4）参考资料：

《义务教育语文课程标准（2011年版）》；

《普通高中语文课程标准（2017年版）》；

《核心素养引领下的教学技能训练·学科丛书——中学语文教学技能训练》；

《新教师文体教学之路》。

### 2. 教学条件

研讨活动室、录课教室等。

## 七、课程考核与评价

北京教育学院中学语文专业人才培养方案对于实践性教学课程的结业能力有明确要求，本课程据此设定考核方式与考核标准。具体分为过程性评价和终结性评价两部分：

### 1. 过程性评价

在课程学习过程中，实践指导教师与新任教师学员应认真做好记录，完成以下任务：

- (1) 指导教师填写《新任教师指导工作记录》18份（见附件1）；
- (2) 学员填写《新教师实践指导活动记录》（见附件2），不少于18次；
- (3) 学员提交规范的讲学设计与教学反思各2份（模板见附件3和4）。

### 2. 终结性评价

在课程学习完成后，由实践指导教师和学员所在学校以书面形式出具《实践性教学课程学习评定表》（见附件5），给每个学员的实践指导环节评定等级并给出具体的评定意见（考核标准见附件6）。评定表纳入学员档案。

## 八、任课师资条件

本课程师资由北京教育学院人文与社会科学学院获得高级职称或博士学位的教师与一线特高级教师、区县教研员组成，充分发挥各自的优势，理论与实践互补。实践指导教师应具有较丰富的教育教学和班级管理经验，主要由学员所在校的师傅、所在区县的教研员或其他有经验的教师担任。指导教师可以由学员自主选择，也可以由学校或教师培训机构安排。

姓名	性别	年龄	职务职称	单位	研究方向	课程任务
胡春梅	女	40	中文系主任、副教授	北京教育学院	文学、语文教学	制订课程方案和评价标准
张琨	女	34	讲师	北京教育学院	文学、语文教学	制订课程方案和评价标准
常雪鹰	女	47	副教授	北京教育学院	文学、语文教学	制订课程方案和评价标准
中学语文教师	不限	不限	高级及以上	学员所在学校	汉语言文学、语文课程与教学论	教学实践指导与评价
区县教研员	不限	不限	高级及以上	各区县教师进修学校	汉语言文学、语文课程与教学论	教学实践指导与评价

# 北京教育学院“启航计划” 实践指导记录手册

学员姓名\_\_\_\_\_

所在单位\_\_\_\_\_

培训班级\_\_\_\_\_

指导教师\_\_\_\_\_

附件 1:

新任教师指导工作记录  
(由实践指导教师填写)

日期		地点	
活动形式	<input type="checkbox"/> 备课 <input type="checkbox"/> 上课 <input type="checkbox"/> 班级管理	指导方式	<input type="checkbox"/> 听课 <input type="checkbox"/> 研讨
活动人员			
活动具体内容			
实践指导建议			



附件 3:

### 教学设计模板

教学基本信息			
课题		教师姓名	
学校		学段	
教材分析			
学情分析			
教学目标			
教学重点、难点			
板书设计			
教学过程			
教学环节	教师活动	学生活动	设计意图

附件 4:

### 教学反思模板

自我 反思	<p>教学反思应包括但不限于以下内容：</p> <ol style="list-style-type: none"><li>1. 反思教学内容是否适宜（课标要求，教材特点，学生特点等）；</li><li>2. 反思教学活动是否促进了教学目标的达成（与教学目标的关系，与学生认知特点的匹配，环节之间的衔接等）；</li><li>3. 在分析评价的基础上提出改进措施。</li></ol>
导师 评价	<p style="text-align: right;">指导教师_____（签名）</p>





附件 6:

新教师校本实践性教学课程考核标准

1. 教学设计能力	(1) 能够依据学科课程标准, 针对学生身心发展和认知特点, 进行教学设计; (2) 能够撰写可操作可落实的教学目标; (3) 能够依据教学目标进行教学环节及教学活动设计。
2. 教学实施能力	(1) 掌握课堂教学基本环节组织要求; (2) 掌握教学基本技能; (3) 组织全班教学、小组合作学习和个别化学习; (4) 合理运用信息技术开展教学。
3. 教学评价能力	(1) 课堂教学中能对学生学习进行适时评价反馈; (2) 能够合理布置和评价学生的作业; (3) 根据教育目标能对学生的整体学习情况、学习进步及综合素质进行评价。
4. 教学反思能力	(1) 初步掌握反思方法和技能, 尝试运用批评性思维方法; (2) 能够分析和解决教育教学问题。
5. 职业发展能力	具备与学生、同事、家长进行有效沟通的能力。

(课程负责人: 张琨)

# “《道德与法治》、《思想政治》 新任教师教学入门课程”课程方案

人文与社会科学学院

## 一、课程名称

《道德与法治》、《思想政治》新任教师教学入门课程

## 二、适用对象

《道德与法治》、《思想政治》当年新入职教师

## 三、课时安排

新教师入职前暑期三天集中培训为 24 课时

序号	内 容	学习形式	课时
1	初高中政治课程标准解读	参与+讲座*①	4
2	如何解读初高中政治教材	参与工作坊*②	8
3	初高中政治教学设计理论及方法	参与工作坊	8
4	初高中政治教学实施技能	参与+讲座	4

\* ① 参与+讲座：理论与知识的讲座+片段的练习。

\* ② 参与工作坊：由全体学员共同参与，在参与的过程中相互对话沟通、共同思考、进行调查与分析、提出方案或规划，并一起讨论让这个方案如何推动，甚至可以实际行动的一连串的系统过程。“参与式工作坊”和一般民众参与不同的地方在于，“参与式工作坊”可以让每一个参与者互相发表意见，以活动或者游戏的方式带动参与者的参与感，用轻松的方式让参与者了解其规划的动机、目的，以及规划地点的现况，不仅可以获得多方的意见与想法，更有利于议题的讨论及整体活动推行。

## 四、课程目标

能够通读课程标准，把握课程的基本性质、内容、方法要求，并能够对课程标准进行初步解读；给一段教学内容，学会梳理教材的逻辑，能够站在学科视角看教材的知识逻辑；能够描述规范的教学设计每一部分的具体内容，并能够结合某一课内容撰写教学设计；通过录像课学习，能够说出教学的讲解、提问、板书等基本技能的要求。

## 五、课程内容要点与相应教学方式

（说明：条件允许时，初高中的入门课程需要分别进行。目前的状况一是由于初高中新任教师人数不多，不能单独组班，初高中新任教师都在一个班学习。二是由于初高

中的教学内容的差别大，目前教材解决一课是初高中分开上的。)

### **(一) 如何解读课程标准**

1. 初高中政治课程的性质
2. 初高中政治课程目标
3. 初高中政治课程的内容
4. 解读课程标准的基本技能

### **(二) 如何解读初高中政治教材**

1. 建立“用教材教”教材观
2. 教材中的知识梳理
3. 教材的知识与学生的生活知识之间的关系
4. 教材知识与学科知识之间的关系

### **(三) 初高中政治教学设计理论及方法**

1. 教学设计的理论
2. 教学设计的基本流程
3. 教学设计的能力要求
4. 教学设计的案例分析

### **(四) 初高中政治教学实施技能**

1. 政治课教学的讲解技能
2. 政治课教学的提问技能
3. 政治课教学的板书设计技能
4. 政治课教学的资源使用技能

## **六、教学工具与资源条件**

1. 参与式培训的教程（以后会完善课程流程）
2. 初高中教材、北京市规范的教学设计模板、典型的实录课、
3. 多媒体教室

## **七、课程考核与评价**

### **(一) 考核内容**

课标解读、教材解读、教学设计规范、教学技能的描述

### **(二) 考核评定**

1. 过程性考核

本课程考核评定按考核内容和方式由两部分组成。授课对象考勤占总成绩的 10%，由授课教师严格按照学员教师出勤情况进行分数判定。授课学员集中学习表现占 90%，具体评价维度如下表：

集中学习评价表				
一级维度		二级维度	学员成绩	备注
考勤 (10)		全勤 10 分		
		缺一天, 7 分		
		缺两天, 4 分		
集中学习表现 (90 分)	课堂有效参与课堂活动 (30 分)	认真听课情况 (10)		
		积极参与讨论、同伴互助 (10)		
		积极思考提出问题 (10)		
	教学设计 与试讲活动 (40)	1. 课程标准解读 (10)		
		2. 教学目标设计 (10)		
		3. 学科知识的理解层次 (20)		
	学员手册上 学习反思 (20)	1. 思考深入 20 分;		
		2. 思考程度比较深 15 分;		
		3. 有点思考 10 分;		
		4. 无思考, 只是记录, 5 分		

## 2. 课程考核

以一课为例, 分小组, 完成一课的教学设计。

具体评价维度:

维度	指标	要素描述
教学设计 60 分	教学背景分析 (20 分)	1. 分析课程标准等相关文件的理念、要求 2. 深度分析教材, 准确把握学习内容的内涵、核心 3. 学情分析具体、明确, 有一定证据支持
	教学目标确定 (10 分)	1. 目标定位准确 2. 教学目标描述具体 3. 教学目标可检测
	教学过程 (活动) 设计 (20 分)	1. 教学活动目的与意图明确, 与教学目标一致 2. 教学活动之间逻辑结构清晰 3. 教学活动突出“大问题”或“问题链”
	板书设计 (10 分)	1. 板书设计突出教学的重点、难点 2. 板书设计美观大方、结构清晰
说课 (5 分钟) 40 分	语言表达 (30 分)	1. 说课语言清晰、准确、流利 2. 内容理解准确、逻辑清晰
	内容明确、重点突出 (10 分)	1. 教学理念、目标、内容明确 2. 教学活动意图清晰 3. 教学重点、难点精准, 教学方法和策略恰当

注：以上课程主要是新教师入职前，暑期集中学习进行。新教师入职后，还需要在实践课程中，体现对课标、教材、教学设计、教学技能的理解。因此，考核也会结合实践课程一起来进行。

#### 八、任课师资条件

本课程师资为北京教育学院人文与社会科学学院获得高级职称或博士学位的教师与一线特高级教师组成，理论与实践互补。

姓名	性别	年龄	职务职称	单位	研究方向	课程任务
陈红	女	55	副教授	北京教育学院	思想政治教育、哲学	授课
赵聪	女	61	特级	北京教育学院 (退休)	思想政治教育、哲学	课标解读
廖明华	男	53	副教授	北京教育学院	政治学	授课
石双华	女	33	讲师 (博士)	北京教育学院	哲学	教材分析授课
王兰涛	女	47	讲师	北京教育学院	法学	教学技能课程授课
蒋凤	女	48	中高、市骨	西城教师 研修中心	思想政治教育	教学技能课程授课
张帅	男	35	中高、市骨	人大附中	思想政治教育、哲学	教学实践指导课程

(课程负责人：陈红)

# “教学实施与反思-教学实践课程” 课程方案

人文与社会科学学院

## 一、课程名称

教学实施与反思-教学实践课程（市级）

## 二、适用对象

《道德与法治》、《思想政治》当年新入职教师

## 三、课时安排

52 课时

## 四、课程目标

### 1. 实践性教学的目的

新教师的教学能力是在教学实践过程中不断形成的。实践性教学主要是新任教师通过教学实践及教学研讨，对学科入门课程加以具体实现的过程。在此过程中，新任教师需要体验的课标解读、教材分析、学生情况了解能力教学设计的基本依据在教学中的作用，同时初步感受教学的实施环节、教学能力（科学讲解、准确提问、结构化板书、选择并利用好教学资源）之间的关系。

### 2. 实践性教学的目标

实践性培训的主要任务是了解课程标准对于教学内容的基本要求、学会分析教材，学习和实践教学的基本能力，具有教学设计及实施的基本规范意识。具体目标为：

- （1）能够初步解读课标，认识教材功能，独立备课，规范地撰写教学设计。
- （2）熟悉本学科有关教学方法、学生心理等教学知识。
- （3）初步掌握教材分析、学情分析、制定教学目标等技能；初步掌握新课导入、新课讲解、提问、板书、总结等课堂教学技能。
- （4）利用实践及观摩课的形式训练，获得初步的教学反思的能力。
- （5）能够积极参与教研活动，成为教研文化的积极创建者。（这里指可以参加各种教研活动，在听评课中，进行学习。同时，还需要找到听课交流的维度，能够参与教研文化活动中。见附件 1——听课记录表；附件 2——听课教研活动记录表）
- （6）认同并接受基础教育改革的基本理念，激发教师学习专业知识、提高专业技能、热爱本职工作的热情，从而尽快达到合格要求。

## 五、课程内容要点与相应教学方式

### （一）课程内容

1. 道德与法治、思想政治教学设计实践（16 课时）
  - （1）课标解读、读懂教材
  - （2）准确地设定有评价的教学目标
  - （3）教学策略的选择
2. 道德与法治、思想政治的课堂教学实施（20 课时）
  - （1）课堂教学中的导入、总结技能
  - （2）课堂教学中的讲解技能
  - （3）课堂教学中的提问技能
  - （4）课堂教学中的资源使用技能
  - （5）课堂教学中的板书技能
3. 怎样参加教学实践的听课活动（16 课时）
  - （1）怎样听课进行交流
  - （2）怎样进行教学反思

## （二）实践性教学的方式/组织形式

新任教师直接上课，课后研讨，研讨按照我们上述的目标逐一进行。

具体来说，教学方式：实践学习+课例分析学习+技能训练

## 六、教学资源与条件

新任教师的市区校各种教学资源的利用，实践性课程参与的主体分为两级：市里由北京教育学院负责；区教研的力量的支持与校领导以及学员学校学科的指导教师（师父——学校学科的前辈）的带领，全方位地培养新教师。

## 七、课程考核与评价

### （一）考核内容

1. 完成平时实践学习的作业（含案例、学习体会、教学设计片段和实施反思）
2. 完成学期教学设计和课堂典型案例分析

### （二）考核方法

1. 市级实践活动考核办法
  - （1）教学设计的初始版（1.0 版）+研讨后的改进版（2.0 版）（见附件 3：教学改进实录）+教学反思（有主题的教学反思）。
  - （2）教学活动记录（见附件 1）+教学研讨活动记录（见附件 2）
2. 区、校级的考核办法
  - （1）听课笔记（见附件 4）+ 可以学习的一个片段撰写
  - （2）区教研员、师傅指导活动记录（见附件 5）



## 八、任课师资条件

本课程师资为北京教育学院人文与社会科学学院获得高级职称或博士学位的教师与一线特高级教师组成，理论与实践互补。

姓名	性别	年龄	职务职称	工作单位	研究方向	课程任务
陈红	女	55	副教授	北京教育学院	思想政治教育、 哲学	授课
廖明华	男	53	副教授	北京教育学院	政治学	教学实践指导课程
石双华	女	33	讲师 (博士)	北京教育学院	哲学	教学实践指导课程
王兰涛	女	47	讲师	北京教育学院	法学	教学实践指导课程
蒋凤	女	48	中高、 市骨	西城教师研修中心	思想政治教育	教学实践指导课程
张帅	男	35	中高、 市骨	人大附中	思想政治教育、 哲学	教学实践指导课程

附件一：

XXXX年新教师培训政治学科听课记录表

授课人： _____ 授课课名： _____		
授课学校及班级： _____		
记录人： _____		
	听课原始记录（按照课堂过程进行）	我的感受
导 入		
教 学 过 程		
教 学 小 结		

## 附件二：

## XXXX年新教师听课参与讨论活动单

听课人：\_\_\_\_\_ 听课时间：\_\_\_\_\_

授课人：\_\_\_\_\_ 课名：\_\_\_\_\_

维度	视角	选择某一个视点，整理相关的观察记录，描述你的感受、交流你的想法、提出你的建议
学生学习	学生倾听状态	
	学生互动状态	
	学生自主支配时间	
教师教学	教学各环节与目标的关联	
	教师与学生的对话	
	教师对学生的指导	
板书	板书是否呈现核心知识	
	板书是否美观	
教学效果	教学目标是否可评测	
	目标达成状况	
课后实践活动研讨	我的想法	1. 本节课中哪些场面（或内容）让你觉得很难忘（印象深刻）？ 你的感受是： 2. 进一步思考，让你难忘的内容的原因是什么？ 3. 本节课教学中哪一点可以应用在你的教学中？ 4. 你对本课教学中目标设定方面的思考和建议：
	学员发言	
	指导教师发言	
	关键问题及改进建议梳理	

附件三：

xxxx 年 xx 月-xxxx 年 xx 月新教师（政治班）学科教学改进实录

单位： \_\_\_\_\_

姓名： \_\_\_\_\_

教学设计原始稿：

教学改进实录：

改进点 1	
原设计	
改进设计	
改进说明	

改进点 2	
原设计	
改进设计	
改进说明	

改进点 3	
原设计	
改进设计	
改进说明	

## 教学设计改进终稿

课题名称:		模块: 必修	
教师姓名:	学校:	区县:	
教师年龄:	教龄:		
教学背景分析			
(一) 指导思想与理论依据 (二) 课标理解和把握 (三) 教学内容分析 (四) 学生情况分析			
教学目标			
1. 2. 3.			
教学重点和难点			
<div style="border: 1px solid black; padding: 2px; margin-bottom: 5px;">教学重点</div> <div style="border: 1px solid black; padding: 2px; margin-bottom: 5px;">教学难点</div>			
教学方法、教学手段、教学资源			
<div style="border: 1px solid black; padding: 2px; margin-bottom: 5px;">教学方法</div> <div style="border: 1px solid black; padding: 2px; margin-bottom: 5px;">教学手段</div> <div style="border: 1px solid black; padding: 2px; margin-bottom: 5px;">教学资源</div>			
教学流程			
教学过程			
教学环节	教师活动	学生活动	设计意图
板书设计			
学习效果评价			
教学设计特点及反思			

附件四：

XXXX年新教师培训政治学科听课记录表

授课人： _____ 授课课名： _____		
授课学校及班级： _____		
记录人： _____		
	听课原始记录（按照课堂过程进行）	我的感受
导入		
教学过程		
教学小结		
我可以学习的地方		

## 附件五：

## XXXX 年 XX 月——XXXX 年 X 月新任教师培训与师傅交流记录单

教学基本信息				
课名				
是否属于 地方课程或校本课程				
学科		学段		年级
教学设计参与人员				
	姓名	单位	联系方式	
设计者				
实施者				
指导思想与理论依据				
指导思想： 理论依据： 学习理论依据				
教学背景分析				
教材分析（教学内容）： 学生情况分析： 教学方式： 教学手段： 技术准备： 教学重点： 教学难点：				
教学目标				
问题框架				
教学流程图				
学习过程设计				
教学阶段	教师活动	学生活动	设计意图	时间安排
导入				
新授课	环节一			
	环节二			
	环节三			
	环节四			
小结				
板书设计				
与师傅交流情况记录				
师傅认为你这个设计是否规范？ 师傅给了哪些建议？				

(课程负责人：陈红)

# “历史学科教学基础”课程方案

人文与社会科学学院

## 一、课程名称

历史学科教学基础

## 二、适用对象

课程所适用专业（项目）：启航计划历史。

培训对象特点：新入职的初高中段教历史学科的专业教师。

## 三、课时安排

课程实施所需课时：24 课时。

## 四、课程目标

1. 通过界定历史与历史学科概念，辨别认识历史、历史发展过程、历史研究方法的育人功能异同，初步系统感受历史学科育人功能的内涵，为学员历史学科教学入门奠定理论基础。

2. 帮助学员通过明晰学科视野下的中学历史教学、史料与中学历史教学、史料在中学历史教学中的作用、对教学中用好史料的建议，建构学科视野下的史料与历史教学的内涵，为学员历史学科教学入门奠定历史学科的方法基础。

3. 通过小组研讨、任务驱动的方式，探讨高考全国卷考什么？为何如此出题？怎么运用？等问题，明确解读初高中历史课程标准的必要性、解构课标的方法和依据课标进行教学设计的路径，为学员历史学科教学入门提供可操作的抓手。

## 五、课程内容要点与相应教学方式

### 【一】课程内容要点

#### （一）历史学科的育人功能

##### 1. 历史与历史学科

###### （1）什么是历史？

过去实际发生的事情；史学家对过去的解释；历史学。

###### （2）什么是历史学科？

一种知识门类：通常在大学称“历史学”，在中学称“历史课”；历史课以历史学为依托

历史学：对客观历史的主观认识，包括认知成果、认知方法（历史学理论与方法）两大类。其中认知成果包括中国（世界）通史、专题史、历史研究成果（如罗斯福传）等。

##### 2. 认识历史对我们有什么用

-具体、有细节、有发展过程的历史知识；

-历史事件-来龙去脉



-历史人物-成长历程

### 3. 历史发展过程的育人功能

(1) 借鉴功能

(2) 认识功能

1) 帮助人们认识人类的现实

2) 帮助人们认清人类社会的发展规律

-规律的作用：作为行动的理论依据；预测未来，坚定信心；

传承功能

德育功能

-历史教育功能：

1) 思想道德教育

2) 理想信念教育

3) 爱国主义教育

4) 民族认同教育

5) 国际主义教育

### 4. 历史研究方法的育人功能

(1) 历史研究的一般程序

1) 向过去提问；

2) 收集和研究资料；

3) 运用资料回答问题-解释过去发生了什么

4) 寻找更多的线索-运用更多的线索来检验假设

5) 最终的解释-运用多种线索做出可能的推测

(2) 历史研究的方法：

1) 内涵：搜集和辨识资料的方法；运用资料分析解释历史问题的方法

2) 掌握历史研究方法的功用：

经历历史研究的过程，运用历史方法解决历史问题，形成历史学科能力。

## (二) 学科视野下的史料与历史教学

### 1. 学科视野下的中学历史教学

历史教学的核心：变迁

历史教学的重心：背景

历史教学的形式：叙述

历史教学：讲一个基于真实的逻辑自洽的故事（时间、情节、人物、观点、意图）

### 2. 史料与中学历史教学

(1) 史料是什么？

史料就是指那些人类社会历史在发展过程中所遗留下来的、并帮助我们认识、解释和重构历史过程的痕迹。史料是指反映某一特定历史事实的原貌的材料。

## (2) 史料与历史教学的关系

- 1) 历史认识的特征：主观与客观的复杂关系
- 2) 历史（学）的功用：陶冶精神、温故知新、认识现实、认识自我
- 3) 历史教育的价值取向：合格公民，社会生存发展

### 3. 史料在中学历史教学中的作用

- 1) 原则：基于课程标准、完善学习方式、凸显学科特征、指向学科育人
- 2) 作用表现：在时间中认识历史；引发兴趣，激发学习动机；营造历史情境；补充细节，体现历史多样性；突出教学重点，解决教学难点；纠正错误，求真求实

### 4. 对教学中用好史料的建议

- 1) 转变思维范式，有泛史料意识
- 2) 注意点滴积累，及时整理
- 3) 求真求实，把握方法，深入吃透史料
- 4) 在历史语境中理解史料
- 5) 贵博而能约，把握好博通与精专的关系，用好教材

## (三) 初高中历史课程标准解读

1. “全国高考文综·历史”考什么？—解读课标的必要性
2. “全国高考文综·历史”为何如此出题？—解构课标

### (1) 21 世纪人才的知识层级结构

### (2) 解读初高中历史课程标准

- 1) 分析课标目录页，你觉得哪部分最重要？为什么？
- 2) 课标各部分的作用分别是什么？各部分之间有关系吗？具体表现？
- 3) 从哪部分入手可聚焦学科视角、核心概念和方法？分别是什么？相互关系？
- 4) 初高中课程目标的异同点？

### 3. 怎么运用？—如何依据课标进行教学设计

阅读初高中历史教学设计案例，尝试：

- (1) 概括依据课标进行课堂教学设计的步骤。
- (2) 请运用宏观、中观、微观……概括如何依据课标整体设计教学。

从新手到熟练的专业化进程：解读课标—依据课标进行教学设计—依据课标确立校本教研主题—依据课标形成教学风格 ……

## 【二】相应教学方式

《历史学科教学入门》授课时间共 24 课时，三部分内容各 8 课时。其中面授 12 课时，网络学习 12 课时。

### (一) 历史学科的育人功能（8 课时）

1. 教学目标：明晰历史学科育人功能的表现及其作用。
2. 课时分配：

#### (1) 历史与历史学科的定义（1 课时）

- (2) 认识历史的育人功能 (2.5 课时)
- (3) 历史发展过程的育人功能 (2.5 课时)
- (4) 历史研究方法的育人功能 (2 课时)

3. 主要教学方式: 本节内容将采用面授和网络互补的方式, 让学员明确历史学科育人功能的表现及其作用。

## (二) 学科视野下的史料与历史教学 (8 课时)

1. 教学目标: 界定学科视野下的中学历史教学的定义、史料与中学历史教学的关系, 提炼史料在中学历史教学中的作用, 并尝试给出用好史料的建议

2. 课时分配:

- (1) 学科视野下的中学历史教学 (2 课时)
- (2) 史料与中学历史教学 (2 课时)
- (3) 史料在中学历史教学中的作用 (2 课时)
- (4) 对教学中用好史料的建议 (2 课时)

3. 主要教学方式: 本节内容将采用面授和网络互补的方式, 让学员明确学科视野下的史料与历史教学的内涵、关系、作用及建议。

## (三) 初高中历史课程标准解读 (8 课时)

1. 教学目标: 明晰初高中历史课程标准解读的必要性、路径及其运用策略。

2. 课时分配:

- (1) “全国高考文综·历史”考什么?—解读课标的必要性 (2 课时)
- (2) “全国高考文综·历史”为何如此出题?—解构课标 (4 课时)
- (3) 怎么运用?—如何依据课标进行教学设计 (2 课时)

3. 主要教学方式: 本节内容将采用面授和网络互补的方式。

## 六、教学工具与资源条件

### (一) 教学资源

1. 李隆国:《史学概论》, 北师大出版社, 2009 年版。

李隆国的《史学概论》是一本“史学入门手册”, 介绍本学科基本的概念和范畴, 结合大量普通历史学家的论著, 介绍查找资料的门径, 选题的操作, 史料的阅读和理解; 讲述考订史实, 分析历史现象, 写作合格论著的方法。在此基础上, 介绍史学传统, 历史理论和史学理论, 试图沟通中西, 搭建中西史家开展对话的共同平台。

本书是分章节讲述了历史学的性质, 学科特点, 从事历史学研究需要训练, 简要介绍了一些基本的研究方法。

2. 张汉林:《历史教育追寻什么以及如何可能》, 民主法制出版社, 2015。

《历史教育: 追寻什么及如何可能》旨在搭建沟通历史教育的理论与实践之桥。全书重点关注了历史教育中的十个重要问题, 分别为“历史学与历史教育”“历史课程目标与教学目标”“以学生为中心的教学设计”“学习方式的价值及方略”“史料与史料教学”“有效实施情境教学”“多元智能理论与历史教学”“科学史教育刍议”“有效的历史

教育评价”“历史教师专业发展的特点及途径”。

3. 《义务教育历史课程标准（2011 年版）》（北师大出版社 2012 年版）、《普通高中历史课程标准(2017年版)》(人民教育出版社 2018 年版);《义务教育历史课程标准(2011年版) 解读》（北师大出版社 2012 年版）、《普通高中历史课程标准（2017 年版）解读》（高等教育出版社 2018 年版）。

4. 京师网，授课教师按照教学计划，在该网有相对应的教学内容，方便学员随时随地进行网络学习，有利于缓解授课对象的工学矛盾问题。

## （二）教学环境、条件与设施

1. 保证授课教室多媒体设备并在线上网；
2. 京师网正常运转。

## 七、课程考核与评价

（1）学员课程学习考核（考核内容和方式）：

依据课标完整设计一节课或一个主题，旨在考察学员教师对历史学科教学入门的掌握程度，以及运用历史和历史学知识分析问题解决问题的能力。

在授课对象结业时由项目统一进行。

（2）学员对课程的评价

考核项目	所占比例	考核说明
考勤及学习表现	30%	缺勤超过四分之一不予赋分，学习表现含学员的听课表现、发言表现等
教学设计	70%	规范、科学、完整： 教学目标明确，教学重难点突出； 教学过程与教学目标的达成、教学重难点的突破、结构化板书的形式、评价的设计一体

## 八、任课师资条件

本课程师资为北京师范大学、北京教育学院人文与社会科学学院获得高级职称以及具有丰富授课经验的教师组成，具有丰富的理论指导实践经验。

姓名	性别	年龄	职务职称	单位	研究方向	课程任务
郑林	男	53	教授	北京师范大学	历史教育学	历史学科的育人功能
赵建建	男	40	讲师	北京教育学院	中国古代史	学科视野下的史料与历史教学
方美玲	女	53	副教授	北京教育学院	中国近现代史、历史教育学	初高中历史课程标准解读

（课程负责人：方美玲）

# “历史教学设计”课程方案

人文与社会科学学院

## 一、课程名称

历史教学设计

## 二、适用对象

当年新入职的中学学段（含初中、高中）历史教师。

## 三、课时安排

48 课时

## 四、课程目标

通过学习教学设计相关理论，了解国内外关于教学设计的各种思想内涵，了解完成历史教学设计过程中所需的能力要求；通过观摩优秀教师的课堂教学并结合教学设计的分析，建构优秀教学设计的标准。通过实践练习，掌握完成历史教学设计的基本流程；通过案例学习和实践练习，掌握完成教学设计各环节设计的方法；通过有侧重点的多次教学设计实践与研讨反思，训练并最终掌握教学设计的各项能力。

## 五、课程内容要点与相应教学方式

### （一）历史教学设计的理论与方法

内容要点	教学方式
1 理解教学设计	讲授
2 教学设计与教学	讲授
3 备课与设计	讲授
4 认知主义学习论与教学设计	讲授
5 建构主义理论与教学设计	讲授
6 教学设计的流程及教学环节 (1) 课前系统 (2) 课堂系统 (3) 课后系统 (4) 教学环节	讲授

### （二）优秀历史教学设计案例分析

内容要点	教学方式
1 优秀教师课堂教学观摩	参与式学习
2 教学设计分析研讨	参与式学习
3 “优秀的教学设计的标准”研讨	参与式学习

### （三）历史教学设计实践

内容要点	教学方式
1 历史学科核心概念及方法与教学设计 (1) 历史学科的核心概念与方法 (2) 核心概念与方法在教学设计中的体现	参与式学习
2 教学目标与教学设计 (1) 教学目标在历史教学设计中的地位 (2) 制定历史教学目标的依据 (3) 教材分析与教学目标的制定 (4) 学情分析与教学目标的制定 (5) 编制教学目标的注意事项	参与式学习
3 教学策略与教学设计 (1) 教学策略的内涵 (2) 教学内容整合的策略 (3) 教学过程优化的策略 (3) 问题教学策略 (4) 学生学习指导策略	参与式学习
4 教学评价与教学设计 (1) 针对学生课堂表现的评价设计 (2) 针对教学效果的评价设计 (3) 针对教师教学行为的评价设计	参与式学习

## 六、教学工具与资源条件

### （一）、教学工具与条件

1. 保证授课教室多媒体设备；
2. 大白纸、彩笔及粘贴墙。

### （二）、教学资源

选择最新、最前沿的国内和国际的研究著作作为学习和教学资源，具体如下：

- 1[美]凯·M·普赖斯《有效教学设计》中国人民大学出版社 2016 年
- 2 郑林著《中学历史教材分析》光明日报出版社 2013 年
- 3 侯桂红著《中学历史教学设计及评价》北师大出版社 2016 年

## 七、课程考核与评价

### （一）学员课程学习考核

#### 1 考核内容

- (1) 完成平时实践学习的作业（含案例、学习体会、教学设计片段）
- (2) 完成学期历史教学设计作业

#### 2 考核方法

平时作业占总成绩的 60%，学期作业占总成绩的 40%。平时作业依据按时提交和完成情况给与评定。学期作业按照规范的历史教学设计评价标准进行科学评价。

## (二) 学员对课程的评价

题目	回答
对项目的整体满意度	
满足学习需求的程度	
培训的目标设置与定位	
培训课程活动安排	
研修方式方法选择	
主讲和指导教师水平	
研修培训资源	
教学设施与条件	

## 八、任课师资条件

本课程师资为北京教育学院人文与社会科学学院长期主持继续教育项目教师与一线特高级教师组成，理论与实践互补。

姓名	性别	年龄	职务职称	工作单位	研究方向	课程任务
方美玲	女	54	副教授	北京教育学院	中国现代史	主讲教师
张学岩	男	47	讲师	北京教育学院	世界当代史	主讲教师
郭建国	男	55	正高级教师	昌平四中	初中历史教学	指导教师

(课程负责人: 张学岩)

# “历史教学课堂实施”课程方案

人文与社会科学学院

## 一、课程名称

历史教学课堂实施

## 二、适用对象

当年新入职的中学学段（含初中、高中）历史教师。

## 三、课时安排

48 课时

## 四、课程目标

通过系统的理论学习，了解历史课堂教学的基本环节和所需的技能技巧；通过观摩优秀教师的课堂教学并结合课堂教学环节和技能的分析，建构一堂好课的标准；通过实践学习，基本掌握历史教学各环节的技能技巧；

## 五、课程内容要点与相应教学方式

内容要点	教学方式
（一）历史教学技能技巧通识 1 历史教学的环节 2 历史教学的基本技能 3 历史教学体验 4 板书与历史课件制作	讲授
（二）优秀历史课堂教学观摩与案例分析 1 优秀教师课堂教学观摩 2 教学环节及教学技能分析研讨 3 讨论一堂好课的标准	实践学习+案例学习+技能训练
（三）历史教学课堂实施实践 1 历史课堂教学中的课堂观察技能实践 实践活动 案例分析 技能训练 2 历史课堂教学中的导入技能实践 实践活动 案例分析 技能训练 3 历史课堂教学中的讲解技能实践	实践学习+案例学习+技能训练



<p>实践活动 案例分析 技能训练 4 历史课堂教学中的提问技能实践 实践活动 案例分析 技能训练 5 历史课堂教学中的媒体演示技能实践 实践活动 案例分析 技能训练 6 历史课堂教学中的板书技能实践 实践活动 案例分析 技能训练 7 历史课堂教学中的结束技能实践 实践活动 案例分析 技能训练</p>	
---	--

## 六、教学工具与资源条件

### (一)、教学工具与条件

1. 微格教室。
2. 保证授课教室多媒体设备；
3. 大白纸、彩笔及粘贴墙。

### (二)、教学资源

选择最新、最前沿的国内和国际的研究著作作为学习和教学资源，具体如下：

1. 于友西：《中学历史教学法》高等教育出版社 2009 年
2. [美]布鲁斯·乔伊斯等著《教学模式》中国人民大学出版社 2016 年
3. [美]M. 苏珊娜·多诺万等著《学生是如何学习的——课堂中的历史》广西师范大学出版社 2011 年

## 七、课程考核与评价

### (一) 学员课程学习考核

1. 考核内容
  - (1) 完成平时实践学习的作业（含案例、学习体会、教学设计片段）
  - (2) 完成学期历史教学设计作业
2. 考核方法

平时作业占总成绩的 60%，学期作业占总成绩的 40%。平时作业依据按时提交和完成情况给与评定。学期作业按照规范的历史教学设计评价标准进行科学评价。

## (二) 学员对课程的评价

题目	回答
对项目的整体满意度	
满足学习需求的程度	
培训的目标设置与定位	
培训课程活动安排	
研修方式方法选择	
主讲和指导教师水平	
研修培训资源	
教学设施与条件	

## 八、任课师资条件

本课程师资为北京教育学院人文与社会科学学院长期主持继续教育项目教师与一线特高级教师组成，理论与实践互补。

姓名	性别	年龄	职务职称	工作单位	研究方向	课程任务
方美玲	女	54	副教授	北京教育学院	中国现代史	主讲教师
张学岩	男	47	讲师	北京教育学院	世界当代史	主讲教师
郭建国	男	55	正高级教师	昌平四中	初中历史教学	指导教师
李 鹏	男	45	高级教师	西城教师研修中心	历史教学	指导教师
郝志红	女	53	高级教师	北京二中	历史教学	指导教师

(课程负责人: 张学岩)

# “历史教学研究”课程方案

人文与社会科学学院

## 一、课程名称

历史教学研究

## 二、适用对象

课程所适用的专业（项目）：启航计划历史

培训对象特点：新入职的初高中学段教历史学科的专业教师

## 三、课时安排

16 课时

## 四、课程目标

1. 通过理论学习，了解“中学教师专业标准”框架、教师专业发展的维度及其教研案例，明确中学历史教师教研规范的内涵，掌握历史教学研究的路径。

2. 通过贯穿启航计划的课堂教学实践活动，发现并提出自己的研究对象，确立教学研究选题；并为学员养成教研习惯奠定基础。

3. 与启航计划学习总结结合，在研究选题基础上进行梳理形成研究报告。

## 五、课程内容要点与相应教学方式

### 【一】课程内容要点

#### （一）中学历史教师教研的规划与规范

1. 为何要学习“中学历史教师教研的规划与规范”？

（1）案例：一线优秀教师的教研一体

（2）课改的要求：高考文综变化的变化（评价内容先行大纲要求滞后；能力立意→价值立意；学科核心素养→全面发展的人）及其原因（21 世纪所需人才：全面发展的人；课程深综改-学科核心素养；创新）

课改对教师专业发展的要求教研学一体：

“教”是出发点，为“学生的学”服务；“研”是核心和纽带，围绕“教师的教”和“学生的学”的关键问题展开（首先要发现并提出问题），“学”是手段，围绕“研”展开，最终服务于“教师的教”和“学生的学”。

关键问题：聚焦学科本质、学科课程问题的研究。只有先明确各学科的“学科视角、核心概念和方法”后研究（或同时研究）“学科综合”问题，才能真正综合，学科拼盘的现状才有望真正改变。

好的思维方式是倒逼出来的

2. 如何专业发展-教研的选题维度及其案例

1) 学科选题维度关注建议

1-1) 学科范畴及其核心素养

- 1-2) 学科的知识分类
- 1-3) 学科知识层级结构
- 1-4) 跨学科渗透
- 2) 学生选题维度关注建议
  - 2-1) 埃里克森的“心理社会发展理论”
  - 2-2) 先行组织者策略
  - 2-3) 学科学习阶段外、阶段内的衔接
  - 2-4) 历史学习方法、习惯
- 3) 教学选题维度关注建议  
学科核心素养培育的内容和路径：
  - 3-1) 关注课程（课程目标）
  - 3-2) 单元设计（通过中观把握，指导微观教学，实现宏观目标）
  - 3-3) 概念教学
  - 3-4) 历史知识的教学理解
  - 3-5) 教学效果进阶评价
- 专业发展选题维度关注建议
  - 4-1) 教育教学反思与行动研究
  - 4-2) 团结协作与经验分享
  - 4-3) 终身学习与持续发展
- 5) 规范的内涵

◆规划-确定合适的选题

- 前提：诊断专业发展的“生长点”
- 设计：整体性、真实性、可行性
- 实施：结果管理、长久关注、及时调整

◆研究-进行课题研究

- 读书：系统阅读（同一主题）
- 致用：用理论阐释案例，用案例盘活理论（写作的路径）

◆反思-实践转化为理论，理论指导实践，再完善、再提高（写作的类别）

- 经验结构化
- 自觉教育科研-教学风格
- 成人成事-教育思想

3. 目标：爱好与职业结合：规划+规范+发展 → 专业成长

**（二）课堂观察和研究**

1. 课堂观察的方法及其案例
2. 从课堂观察中发现、提出研究选题
3. 确立研究选题，并体验研究过程

4. 写作，完成教研论文。

### （三）研究报告交流与结业总结

1. 典型研究报告交流

2. 结业总结：如何更好地教科研

## 【二】相应教学方式

《历史教学研究》授课时间共 16 课时。其中面授 8 课时，网络学习 8 课时。

### （一）中学历史教师教研的规划与规范（4 课时）

1. 教学目标：明晰中学历史教师教研的规划与规范的必要性、内容及意义。

2. 课时分配：

（1）必要性（1 课时）

（2）如何专业发展-维度及其教研案例认识历史的育人功能（2.5 课时）

（3）意义（0.5 课时）

3. 主要教学方式：本节内容采用面授方式，通过工作坊的方式让学员在分组动手操作过程中理解中学历史教师教研的必要性、操作方法。

### （二）课堂观察和研究（8 课时）

1. 教学目标：了解课堂观察的方法，从课题观察中发现并确立研究选题，体验教学研究全过程。

2. 课时分配：

（1）课堂观察的方法及其案例（4 课时）

（2）从课堂观察中发现、提出研究选题、确立研究选题，并体验研究过程（4 课时）

3. 主要教学方式：本节内容主要采用网络方式，让学员学以致用。

### （三）研究报告交流与结业总结（4 课时）

1. 典型研究报告交流（2 课时）

2. 结业总结：如何更好地教科研（2 课时）

## 六、教学工具与资源条件

### （一）教学资源

1. 江芳、王国英：《教育研究方法》，华东师大出版社，2009 年版。

本教材是全国师范院校公共课教材。全书注重知识的系统性和完整性，突出教育研究方法和技术的实用性和操作性，收录了国际化与本土化的案例，以真实的案例研究和案例描述来阐释研究方法，以便于读者拓宽视野，加强对教育研究方法的理解和应用。

2. 《义务教育历史课程标准（2011 年版）》（北师大出版社 2012 年版）、《普通高中历史课程标准（2017 年版）》（人民教育出版社 2018 年版）。

3. 方美玲等：《中小学教师专业发展标准及指导·社会科》，北京师范大学出版社，2012 年版。

本教材对中小学教师有具体的引领作用；可以用于诊断（反思）与规划、培养与培训、评估与管理等方面。主要用于中小学教师的自我发展指导和中小学教师培训指导，

包括内容要点、操作要点、举例说明。专业基础部分主要是内容要点，侧重在具体的条目的含义、要素、内容的解析上；而专业实践部分主要是操作要点，侧重在行为的指导上，诸如操作的程序、要求、策略。举例说明是对重点与难点的实例呈现和实例示范。

4. 京师网，授课教师按照教学计划，在该网有相对应的教学内容，方便学员随时随地进行网络学习，有利于缓解授课对象的工学矛盾问题。

## （二）教学环境、条件与设施

1. 保证授课教室多媒体设备并在线上网；
2. 京师网正常运转。

## 七、课程考核与评价

### （1）学员课程学习考核（考核内容和方式）

研究报告。主要内容：呈现发现确立研究选题，进行研究得出结论的全过程，旨在让学员学以致用体验科研的过程。

在启航计划结业总结前提交。

### （2）学员对课程的评价

考核项目	所占比例	考核说明
考勤及学习表现	30%	缺勤超过四分之一不予赋分，学习表现含学员的听课表现、发言表现等
研究报告成绩	70%	研究报告规范、完整。

## 八、任课师资条件

本课程师资为北京教育学院人文与社会科学学院获得高级职称以及具有丰富指导启航教师的项目负责人、指导教师组成，具有丰富的理论指导实践经验。

姓名	性别	年龄	职务职称	工作单位	研究方向	课程任务
方美玲	女	53	副教授	北京教育学院	教师专业标准、历史教育学	中学历史教师教研的规划与规范
张学岩	男	47	讲师	北京教育学院	世界近现代史历史教育学	课堂观察和研究
林永清	女	46	讲师	北京教育学院	世界近现代史历史教育学	课堂观察和研究

（课程负责人：方美玲）

# “历史学科实践性学习”课程方案

人文与社会科学学院

## 一、课程名称

历史学科实践性学习

## 二、适用对象

当年新入职的中学学段（含初中、高中）历史教师。

## 三、课时安排

64 课时

## 四、课程目标

通过有侧重点的多次教学设计实践与研讨反思，训练并最终掌握教学设计的各项能力；通过有侧重点的多次课堂教学实践与研讨反思，训练并最终掌握教学实施的各项能力。

## 五、课程内容要点与相应教学方式

### （一）历史教学设计实践

内容要点	教学方式
1 历史学科核心概念及方法与教学设计 (1) 历史学科核心概念与教学设计 (2) 历史学科方法与教学设计	讲授
2 教学目标与教学设计 (1) 教学目标在历史教学设计中的地位 (2) 制定历史教学目标的依据 (3) 编制教学目标的注意事项	实践学习+案例学习+技能训练
3 教学策略与教学设计 (1) 教学策略的内涵 (2) 教学内容整合的策略 (3) 教学过程优化的策略 (3) 问题教学策略 (4) 学生学习指导策略	实践学习+案例学习+技能训练
4 教学评价与教学设计 (1) 针对学生课堂表现的评价设计 (2) 针对教学效果的评价设计 (3) 针对教师教学行为的评价设计	实践学习+案例学习+技能训练

## （二）历史教学课堂实施实践

内容要点	教学方式
1 历史课堂教学中的课堂观察技能实践	实践学习+案例学习+技能训练
2 历史课堂教学中的导入技能实践	实践学习+案例学习+技能训练
3 历史课堂教学中的讲解技能实践	实践学习+案例学习+技能训练
4 历史课堂教学中的提问技能实践	实践学习+案例学习+技能训练
5 历史课堂教学中的媒体演示技能实践	实践学习+案例学习+技能训练
6 历史课堂教学中的板书技能实践	实践学习+案例学习+技能训练
7 历史课堂教学中的结束技能实践	实践学习+案例学习+技能训练

## 六、教学工具与资源条件

### （一）教学工具与条件

1. 保证授课教室多媒体设备；
2. 大白纸、彩笔及粘贴墙。

### （二）教学资源

自编教材

## 七、课程考核与评价

### （一）学员课程学习考核

#### 1 考核内容

- （1）完成平时实践学习的作业（含案例、学习体会、教学设计片段）
- （2）完成学期历史教学设计作业

#### 2 考核方法

平时作业占总成绩的 60%，学期作业占总成绩的 40%。平时作业依据按时提交和完成情况给与评定。学期作业按照规范的历史教学设计评价标准进行科学评价。

### （二）学员对课程的评价

题目	回答
对项目的整体满意度	
满足学习需求的程度	
培训的目标设置与定位	
培训课程活动安排	
研修方式方法选择	
主讲和指导教师水平	
研修培训资源	
教学设施与条件	



## 八、任课师资条件

本课程师资为一线有丰富执教经验的高级教师和各区教研员组成。

姓名	性别	年龄	职务职称	工作单位	研究方向	课程任务
刘 伟	女	54	高级教师	怀柔教科研中心	历史教学	指导教师
王 辉	女	39	高级教师	大兴教师进修学校	历史教学	指导教师
王 涛	男	36	高级教师	昌平教师进修学校	历史教学	指导教师
赵爱英	女	53	高级教师	顺义教科研中心	历史教学	指导教师
学员师傅	……	……	……	……	……	……

(课程负责人: 张学岩)

# “物理教学入门”课程方案

数学与科学教育学院

## 一、课程名称

物理教学入门

## 二、适用对象

本课程适用于启航计划，授课对象为中学物理新任教师。学员毕业学历为大学本科及硕士，所学专业都为物理或者材料科学等相关专业。一部分学员在校时受过师范类专业训练，完成教育教学实习工作，但缺乏实际教学技能和经验；一部分学员未接受过教师教育或培训。

## 三、课时安排

24 课时。

## 四、课程目标

1. 通过共同读课标、读教材，初步了解课程标准和中学物理教材。
2. 体验集体备课，通过小组合作初步学会做教学设计。
3. 通过教学片段展示，锤炼讲解、板书、多媒体使用等教学基本功。
4. 通过教学片段展示交流和优秀课例观摩，初步学会教学反思，对课堂教学形成直观认识。
5. 通过优秀物理教师成长案例分享，形成对教师职业的感性认识，激发教师专业化成长动力。

## 五、课程内容要点与相应教学方式

模块/课时	内容要点	教学方式
通过优秀物理教师成长案例分享 2 课时	分享优秀物理教师成长案例，了解教师职业，激发教师专业化成长动力。	案例教学、交流研讨
优秀课例观摩 2 课时	1. 历届启航杯展示或者其他优秀教学课例观摩 2. 交流研讨，对“好课”形成直观感性认识。	观摩研讨
解读中学物理课程标准与教材分析 4 课时	1. 了解初高中中学物理课程标准； 2. 初步学会读教材，了解各版本的异同	交流研讨、合作学习
教学设计初步 8 课时	1. 了解课堂教学各环节； 2. 初步学会如何做教学设计； 3. 集体备课，每人完成一份完整的教学设计。	案例教学、交流研讨、合作学习
教学片段展示交流 8 课时	1. 完成每人十分钟的教学片段展示，形成对上课的直观认识和体验； 2. 展示交流； 3. 改进教学设计	展示交流

## 六、教学工具与资源条件

### 1. 教学环境、条件与设施:

需要能够分组摆放桌椅的教学空间、每人一台笔记本电脑（学员自备）、每人一台智能手机（学员自备）、WiFi、常见的多媒体设备（投影、影音播放）、大白纸、彩笔、胶带等。

### 2. 参考教学资源:

- (1) 现行课程标准及课程标准解读
- (2) 现行各版本物理教材，主要是人教版、教科版和北师大版
- (3) 《教学设计初步》讲义
- (4) 《校长如何指导新教师》，【美】布洛克，中国轻工业出版社
- (5) 《新教师入门指导》，【美】哈尔·波特纳，中国人民大学出版社

## 七、课程考核与评价

### 1. 学员课程学习考核

#### (1) 过程性评价:

学员出勤率达到 80%以上方能毕业。学员在学习过程中能够认真倾听，积极思考，能够积极发言，主动交流观点，并且能够在小组学习过程中主动承担重要角色，合作完成学习任务。

#### 终结性评价

学员完成一份教学设计，要求有背景分析，教学目标明确合理可达成，知道教学重难点，教学过程的呈现充分，逻辑顺畅，符合学生的认知规律等。

学员还要完成一个十分钟的教学片断展示，教态自然，肢体语言恰当，教学语言简洁准确，抑扬顿挫，教学情境设置合理，问题有层次，教学过程有互动，ppt 及板书设计合理，板书板画工整等。

#### (2) 学员对课程的评价

评价内容		评价结果			
		非常满意(4分)	满意(3分)	一般(2分)	不满意(1分)
1. 授课内容能够体现理论结合实践					
2. 教学方式适合学员学习					
3. 教师运用到的课程资源及教学案例广泛丰富					
4. 教师关注学员的需求和反馈					
5. 本次课程的收获主要表现在	理念				
	知识				
	技能				
	价值观				

6. 对本次课程与教学的总体评价是				
7. 课程与教学的突出特色（1-2个方面）				
8. 最需要改进的问题及建议（1-2个方面）				

### 八、任课师资条件

本课程相关教师应具备以下条件：对物理教育和物理学科教学有深刻的思考，形成自己的观点；了解新教师特点和需求，能针对新教师需求，形式灵活地组织教学；熟悉中学物理教学，有一定的一线教学实践经验；具备相关教师培训的授课和指导的经验。

姓名	性别	年龄	职务职称	工作单位	研究方向	课程任务
孙章华	男	42	讲师	北京教育学院	物理教育	课程开发、 部分授课与指导任务
冯 华	女	58	副教授	北京教育学院	物理教育	课程开发、 部分授课与指导任务
张 芳	女	47	副教授	北京教育学院	物理教育	课程开发、 部分授课与指导任务
邓靖武	男	42	副教授	北京教育学院	物理教育	课程开发、 部分授课与指导任务
张全贵	男	42	中学高级	三帆中学	物理教育	授课

（课程负责人：孙章华）

# “中学物理教学设计”课程方案

数学与科学教育学院

## 一、课程名称

中学物理教学设计

## 二、适用对象

新入职初高中物理教师

## 三、课时安排

24 学时

## 四、课程目标

通过“中学物理教学设计”课程的学习，新教师将能：

1. 通过体验式学习，能够知道教学设计的基本要素及其关系。
2. 能根据课程标准和教材进行教学内容分析，能梳理教材知识结构及其逻辑关系。
3. 能通过讨论、访谈或文献查询的方式了解学情。
4. 能在教学内容分析和学情分析的基础上确定教学目标，教学重点和难点，能恰当表述教学目标。
5. 能恰当选择教学素材（或实验），设计合理的教学活动来实现教学目标，能通过较为准确、逻辑清晰的系列问题展开教学，设计结构合理的板书。
6. 能够根据教学目标，选择合理的评价方式进行学习评价。

## 五、课程内容要点与相应教学方式

课程内容	活动目标	活动内容	活动产出	课时安排
教学设计的基本要素	知道教学设计的要素及其关系	学习一份优秀教学设计，分组完成不同任务，小组分享，提取教学设计基本要素，体会要素之间的关系。	深化对教学设计的认识	2
分析教学内容	会读教材，能构建一章节的知识结构，明确课标要求，知道重点，明意义。	1. 教师以案例方式示范如何阅读教材，如何阅读课程标准中的重要信息，示范知识结构构建以及教育价值分析。 2. 学员通过分组阅读的方式熟悉一章教材的教学内容，每人选择其中某一节进行重点分析，通过描述教材内容，梳理知识结构，弄清认识逻辑；结合课程标准的要求和教材内容，分析内容的教育价值，确定教学的重点。	1. 章节知识结构图 2. 章节的重点 3. 章节内容价值分析	4

课程内容	活动目标	活动内容	活动产出	课时安排
学习目标确定	确定一节课的教学（学习）目标	1. 教师示范学情分析和教学目标的确定方式 2. 学员通过讨论、访谈和查阅文献，了解学生情况及学习某个内容的困惑点；结合课程标准的要求、教材内容和学情分析，完成一节课的教学目标撰写，并将其表述为可操作可测量的学习目标，确定教学的难点，在小组内讨论分享。	完成一节课的教学目标撰写	2
教学过程设计	能根据内容特点和教学目标，合理选择教学策略并设计教学流程	1. 教学策略示范 2. 系列问题设计示范 3. 学员模范并进行内化练习。依据确定的教学目标以及教学重点与难点，选择相应的教学策略来实现教学目标、突破难点，并形成相应的教学过程设计。教学设计需要根据物理学科特点，根据内容不同，关注物理概念、物理规律以及实验教学的不同教学的规律，选择选择合适的教学素材、合理运用各种实验、提出较为准确清晰的问题、设计结构合理的板书来实现教学并完成部分展示。	1. 教学流程图 2. 教学过程设计方案（含策略选择、设计意图、板书设计等）	14
教学评价的设计	选择合适的评价方式	示范和学员练习。根据教学目标和教学内容选择合适的评价方式，设计评价诊断量表或者练习题，并能对学生完成的作品或者练习进行合理的分析。	就某节课编选评价题目，并分析。	2

## 六、教学工具与资源条件

### 1. 学习场所要求

教室内有多媒体、黑板和可以动的白板、可移动便于分组的桌椅。教学辅助资料包括大白纸、彩笔等。

### 2. 教学资源

(1) 物理优质课录像一节及相应的教学设计、物理课程标准、北京市目前使用的两个版本的教材（北师大版和人教版）。

#### (2) 书籍文献参考资源

- ①郭玉英. 中学物理教学设计. 高等教育出版社. 2016
- ②高中物理教学设计与课堂实录（第1辑）上海科技教育出版社. 2017. 3
- ③张军朋等. 高中物理课程实验设计（套装上下册）. 广东教育出版社. 2011. 5
- ④王建中，孟红娟. 中学物理教学评价与案例分析. 北京大学出版社. 2015. 3.
- ⑤名师赛、青师赛录像课

#### (3) 期刊文献资源

中国知网文献检索、百度学术文献检索。

## 七、课程考核与评价

### (1) 学员课程学习考核

考核方式：要求每人提交一份教学设计，根据文本打分，打分标准如下。

课程	考核内容	水 平					具体表现
		非常差	较差	一般	较好	非常好	
教学设计	教学内容分析					5	在所提供的括号中： 若有关内容为强项填‘√’； 若有关内容为弱点填‘×’； 若有关内容既非强项也非弱点不填。
	教学目标确定				4		能够分析学生情况（ ） 能够明确教学难点（ ） 能确定恰当的目标（ ） 能够清楚表述目标（ ）
	教学过程设计（过程与目标一致性）				4		能够选择合理素材（或实验）（ ） 能够提出恰当问题（ ） 能够设计合理活动（ ） 能够选择恰当教法（ ）
	教学评价设计						评价设计的有效性（ ） 多样化的评价方式（ ）
	板书设计						板书设计突出教学的重点、难点（ ） 板书设计美观大方、结构清晰（ ）

### (2) 学员对课程的评价

评价内容		评价结果			
		非常满意（4分）	满意（3分）	一般（2分）	不满意（1分）
1.	授课内容能够体现理论结合实践				
2.	教学方式适合学员学习				
3.	教师运用到的课程资源及教学案例广泛丰富				
4.	教师关注学员的需求和反馈				
5. 本次	理念				

课程的 收获主 要表现 在	知识				
	技能				
	方法				
	价值观				
6. 对本次课程与教学的总体评价是					
7. 课程与教学的突出特色（1-2个方面）					
8. 最需要改进的问题及建议（1-2个方面）					

### 八、任课师资条件

本课程师资为北京教育学院数科学院具有长期培训经验的教师与一线特高级教师组成，理论与实践互补。

姓名	性别	年龄	职务职称	工作单位	研究方向	课程任务
张芳	女	47	副教授	北京教育学院	物理教育	课程开发、授课与指导
冯华	女	57	副教授	北京教育学院	物理教育	课程开发、授课与指导
孙章华	男	42	讲师	北京教育学院	物理教育	课程开发、授课与指导
邓靖武	男	42	副教授	北京教育学院	物理教育	课程开发、授课与指导
秦晓文	男	49	特级教师	基教研中心	物理教育	授课与指导
张海生	男	45	特级教师	房山窦店中学	物理教育	授课与指导

（课程负责人：张芳）



# “地理学科教学入门”课程方案

数学与科学教育学院

## 一、课程名称

地理学科教学入门

## 二、适用对象

新入职的中学地理教师（启航计划）。

## 三、课时安排

24 课时。

## 四、课程目标

通过 24 课时的研修学习，帮助每位新教师实现角色转化，特别是能自信地站上讲台，为适应中学地理教学的基本工作打好基础。具体表现在：

1. 将教学设计从概念层面走向实操层面，解决教学设计中的基本要素及要素间的关系，初步完成一份要素间有一定关联的简易教学设计。

2. 改变以往教科书阅读的习惯，学习合理的教科书阅读的方法，并能运用方法提升教科书阅读的水平。

3. 通过每个人的现场片段课展示，发现问题，寻找解决办法，为站上讲台做准备。

## 五、课程内容要点与相应教学方式

《中学地理教学概览》课程是在新教师入职培训暑假集中期间进行，突出解决上岗后能写出教学设计和有自信站上讲台的问题。课程将结合新入职教师的工作需求，通过任务驱动和问题解决，提升其对中学地理教学的整体感知及理解水平。该课程作为地理学科专业课程的导论部分帮助新入职教师尽快适应地理学科教学做准备。具体课程内容包括：教学设计的整体性、教科书的阅读、教学片段课的诊断；教学方式以体验式学习为主。

课程内容	内容要点	教学方式与操作要点	课时
教学设计的整体性	1. 教学设计的基本要素 2. 教学设计基本要素间的关系 3. 教学设计整体性的理论方法 4. 教学设计整体性的案例分析 5. 教学设计整体性实训	1. 小组合作，头脑风暴：教学设计中有哪些基本要素，并绘制结构图 2. 教授：系统理论对教学设计的指导作用 3. 案例教学：以《中国的地势特征》一课教学设计为例进行案例剖析 4. 实践转化：修改自己的教学设计	8
教科书的阅读	1. 澄清教科书、教材、课程的概念 2. 教科书阅读的理论方法 3. 教科书中内容的阅读 4. 教科书中内容的组织方式的阅读 5. 教科书阅读后的二次开发 6. 教科书阅读实训	1. 讲授：几个概念的区别与联系及教科书阅读的理论方法 2. 案例教学：以特定内容为例，小组合作学习教科书中的内容及内容的组织方式	8

课程内容	内容要点	教学方式与操作要点	课时
教学片段课的 诊断	1. 学员每人进行教学片段课展示 2. 指导教师现场点评及优化建议	1. 组建评价团队，明确评价量规（4项教学技能的评价标准） 2. 个人片段课展示：分两组，每组两位指导教师现场反馈并打分	8

## 六、教学工具与资源条件

### 1. 教学资源（教学中用的资源）

(1) 教材类：初高中地理课程标准，初高中相关版本教材，四项教学技能的评价标准（导入、语言、讲解、板书）

(2) 案例类：教学设计完整案例（分初高中）

(3) 文献类：“教材分析”主题下的文献若干

### 2. 教学引导工具

(1) 教学互动工具：展布、大白纸、A4纸、彩笔等

(2) 理论工具：教学设计系统；知识分类；课程理论

(3) 指向设计成果表达的工具：教学设计模板、规范教学设计样例等。

### 3. 教学条件

(1) 设备物资条件：教室要有多媒体、黑板和可以动的白板；桌椅能够移动，以便分组；需要大白纸、彩笔等辅助资料。

(2) 学习准备条件：每位学员都要完成每次学习前的前置任务，并按照每次学习的要求准备学习资料。

## 七、课程考核与评价

### 1. 考核内容

(1) 课程完成时独立完成一份相对完整、能体现一定整体性特征的教学设计简案

(2) 有教学片段课的展示

(3) 有比较切合实际的真实的反思性

(4) 出勤率不低于85%。

### 2. 考核标准

维度	要点	指标
教学设计	整体性	课标、目标、过程、评价一致
教科书的阅读	阅读	能区分教科书内容的层次，并体现在教学设计中
	二次开发	能按着学生的学习需求组织教学内容，并体现在教学设计中
教学片段课	语言技能	自信、精炼、学科术语规范
	讲解技能	内容完整、逻辑清晰、结构合理
	提问技能	问题有效、有结构
	板书技能	能书写完整板书并呼应教学目标

### 3. 考核方式

采用作品分析为主的考核评价方式。主要包括学员的教学设计及片段课。

### 八、任课师资条件

本课程师资为北京教育学院数学与科学教育学院获得高级职称或博士学位的教师与一线特高级教师组成，理论与实践互补。

姓名	性别	年龄	职务职称	工作单位	研究方向	课程任务
李春艳	女	51	副教授	北京教育学院	地理教育	主讲教师
曾早早	女	38	副教授	北京教育学院	地理教育	合作教师
沈雷雷	男	38	讲师	北京教育学院	物理教育	合作教师

(课程负责人: 李春艳)

# “中学地理教学设计”课程方案

数学与科学教育学院

## 一、课程名称

中学地理教学设计

## 二、适用对象

新入职的中学地理教师（启航计划）。

## 三、课时安排

32 课时。

## 四、课程目标

通过 32 课时的研修学习，每位新教师都能完成一份完整、规范、有学理意义的教学设计。具体表现在：

1. 学会解读课程标准中的具体要求，能读出教科书中的内容和内容组织方式，能基于实证分析学生学习特定内容的学情；
2. 能将课标分析、内容分析、学情分析有机地转化为教学目标，并能规范表述和合理制定教学目标，能准确确定教学重点和学习难点；
3. 依据教学目标及学生实情，有效选择教学资料、设计教与学活动，形成指向教学目标的学习结论；
4. 能设计出指向教学目标、体现地理知识和地理思维的教学板书。

## 五、课程内容要点与相应教学方式

课程内容模块	内容要点	教学方式与操作要点	课时
理论基础明晰	1. 运用系统理论指导教学设计中各要素的整体性 2. 运用教育学中教与学不同的观点引导教学设计中重视学习的设计	1. 小组合作：绘制教学设计各要素结构图 2. 体验教与学的不同，设计“教”更要设计“学”	4
教学背景分析	1. 课程标准解读 (1) 知道课程标准里有什么，课程理念对教学设计指导作用，解析特定课标点的思维过程，课标与教学目标的关系。 (2) 能对具体课标点做全面解析，并基于解析确定教学目标。 2. 教学内容分析 (1) 知道什么是教学内容分析，如何进行教学内容分析，教学内容分析的实现方法 (2) 能结合学习和案例分析，完成特定教学内容的分析。 3. 学生情况分析 (1) 知道学情分析的目的，学情分析的实证方法，学情分析的应用。 (2) 能初步尝试做学情分析	1. 体验学习：每个内容板块的学习都是在体验任务的基础上，经过“体验-分享-共识-行动”的完整过程完成的。 2. 案例教学：每个内容板块的学习都有典型的案例进行案例解析；学员每次带来自己的教学设计进行享用主题内容的优化和修改 3. 评价助学：在“教学内容分析”内容板块中提供“教学内容分析表现评价指标及评价量规”来帮助教师持续自我优化教学内容分析行为 4. 学情分析没有作为新教师培训的重点内容，只是帮助刚入职的教师做学情实证分析的一个方法	8

课程内容模块	内容要点	教学方式与操作要点	课时
教学目标制定	1. 能撰写规范的教学目标 2. 能制定合理的教学目标	1. 用表现评价标准导教导学，以此来帮助教师持续反思和优化自身的教学目标的制定	4
教学过程设计	1. 能按着学科逻辑和认知逻辑组织内容。 2. 能设计有效提问和问题链 3. 能掌握设计学生学习活动的要领	1. 小组合作体验学习：全程按着小组的方式经历体验学习的各个学习环节 2. 运用学习活动的组织工具开展体验学习：如问题接力等 3. 案例教学法：基于前面学习的全过程中所使用的学习活动工具的设计来学习学习活动设计	8
教学板书优化	1. 板书设计的理论基础 2. 相关概念的澄清 3. 板书设计的方法 4. 板书设计的五个层次水平 5. 能设计出层次3或4的板书	1. 概念图绘制：学习概念内涵、绘制方法及与板书间的关系 2. 案例教学：选择大量的板书案例和学员自己的板书案例进行层次判断和优化设计	4

## 六、教学工具与资源条件

### 1. 教学资源（教学中用的资源）

(1) 参考书籍类：《新教师入职读本》、《理解为先模式：单元教学设计指南1》；《义务教育地理课程标准（2011年版）》；《高中地理课程标准（2017年版）》；初中地理教材；高中地理教材；“教学设计”的相关文献及著作。

(2) 案例类：优秀教学设计案例，教学设计各分解内容的典型设计案例，学员自己的教学设计案例等

### 2. 教学引导工具（教学过程用什么工具引导学习）

(1) 理论工具：用于指导学员进行教学设计及反思，如：教学设计系统理论；知识分类理论；教育目标分类理论等；

(2) 活动工具：在学习过程中引导学员开展学习的活动工具；

(3) 表达工具：指向设计成果表达的工具，如：教学设计模板、规范教学设计样例

(4) 评价工具：与教学设计相关的表现评价指标和评价量规等。

### 3. 教学条件

(1) 设备物资条件：教室要有多媒体、黑板和可以动的白板；桌椅能够移动，以便分组；需要大白纸、彩笔等辅助资料。

(2) 学习准备条件：每位学员都要完成每次学习前的前置任务，并按照每次学习的要求准备学习资料。

## 七、课程考核与评价

### 1. 考核内容

课程学习完成时，能独立完成一份完整、规范且具有学理意义的教学设计。

## 2. 考核标准

“启航杯”新任教师教学风采评价体系“教学设计”部分（适用于中小学非体育与艺术类学科）。

2019 启航杯学科新任教师教学风采评价要素指标

维度	指标	要素描述
教学设计 (提交文本) 25分	教学背景分析 (8分)	1. 深度分析教材, 准确把握学习内容的内涵、核心 2. 学情分析具体、明确, 有依据 3. 分析课程标准等相关文件的理念、要求 4. 有对教学重点、难点的分析
	教学目标确定 (3分)	1. 目标定位准确 2. 教学目标描述具体 3. 教学目标可检测
	教学方法与策略 (3分)	1. 有把握教学的重点的策略和方法 2. 有突破教学难点的策略和方法 3. 有针对教学内容特点的策略和方法
	教学活动设计 (8分)	1. 教学活动目的与意图明确, 与教学目标一致 2. 教学活动之间逻辑结构清晰 3. 教学活动突出“大问题”或“问题链” 4. 导入活动能激发学生学习动机
	板书设计 (3分)	1. 板书设计突出教学的重点、难点, 体现生成性。 2. 板书设计美观大方、结构清晰

## 3. 考核方式

采用作品分析为主的考核评价方式。

## 八、任课师资条件

本课程师资为北京教育学院数学与科学教育学院获得高级职称或博士学位的教师与一线特高级教师组成, 理论与实践互补。

姓名	性别	年龄	职务职称	工作单位	研究方向	课程任务
李春艳	女	51	副教授	北京教育学院	地理教育	主讲教师
曾早早	女	38	副教授	北京教育学院	地理教育	合作教师
沈雷雷	男	38	讲师	北京教育学院	物理教育	合作教师

(课程负责人: 李春艳)

# “中学地理教学实施”课程方案

数学与科学教育学院

## 一、课程名称

中学地理教学实施

## 二、适用对象

新入职的中学地理教师（启航计划）。

## 三、课时安排

32 课时。

## 四、课程目标

通过 32 课时的研修学习，提高每位新教师的课堂教学技能水平，以求能站稳讲台。具体表现在：

1. 学习八个中学地理课堂教学基本技能，了解每个教学技能的技能要素及操作要点；
2. 从各教学技能操作要点的视角观摩并分析优秀的课堂教学案例或教学片段，加深对课堂教学技能的深入理解和评价能力；
3. 按着各教学技能的要害及操作要点在工作岗位和教学实践中反复训练，不断提升其课堂教学能力；

## 五、课程内容要点与相应教学方式

课程内容	内容要点	教学方式与操作要点	课时
理论学习	<ol style="list-style-type: none"><li>1. 一节好课的标准</li><li>2. 八个教学技能要素及操作要点<ul style="list-style-type: none"><li>● 教学语言技能</li><li>● 导入技能</li><li>● 提问技能</li><li>● 观察技能</li><li>● 讲解技能</li><li>● 演示技能</li><li>● 板书技能</li><li>● 结束技能</li></ul></li><li>3. 中学地理教学中的现代教育技术应用<ul style="list-style-type: none"><li>● 课堂互动软件学习（希沃授课助手，雨课堂，UMU，一键投影，爱莫助手，360 随身 WiFi 等）</li><li>● 微课制作软件学习（Camtasia, movie maker, 等）</li><li>● 合作学习的技术工具学习（分组宝，墨迹文档等）</li><li>● 大文件的传输软件学习（茄子快船等）</li><li>● 视频编辑软件学习（小影，绘声绘影，爱剪辑等）</li></ul></li></ol>	<ol style="list-style-type: none"><li>1. 小组合作：制定一节好课的标准</li><li>2. 自主学习：结合《地理教学实施技能实训》学习材料进行自主学习</li><li>3. 现场实训：在《地理教学实施技能实训》学习材料自主学习基础上，在培训课堂上进行主要技能的体验式实训</li><li>4. 体验式学习：现场学习使用多种现代教育技术并进行实操训练。</li></ol>	16

课程内容	内容要点	教学方式与操作要点	课时
案例观摩	1. 选择优秀的教学课例观摩研讨 2. 启航杯一等奖教学片段观摩研讨 3. 京教杯教学片段观摩研讨	5. 案例教学：将理论学习与实践案例进行对接，用教学技能的要素及操作要点来审视课例中的教学行为，提出改进措施。	4
实践演练	1. 在培训课堂上的教学展示 2. 在自己学校课堂上的实训	1. 个人片段课展示：分两组，每位学员模拟启航杯比赛进行现场课展示，由学科指导教师进行现场点评指导	12

## 六、教学工具与资源条件

### 1. 教学资源（教学中用的资源）

(1) 参考书籍类：《新教师入职读本》、《理解为先模式：单元教学设计指南 1》；《义务教育地理课程标准（2011年版）》；《高中地理课程标准（2017年版）》；初中地理教材；高中地理教材；相关的文献资源及文献检索条件；授课教师自编的《地理教学实施技能实训》学习材料。

(2) 案例类：优秀的教学课例视频；近两届启航杯一等奖教学片段课视频。

### 2. 教学引导工具（教学过程用什么工具引导学习）

(1) 理论工具：用于指导学员提升课堂教学技能水平，如：全视角学习理论、学习效率金字塔理论、认知层次理论等。

(2) 活动工具：“5-3-1”课堂观察及行动改进记录单

(3) 评价工具：“启航杯”比赛评价指标和评价量规（教学技能部分）。

### 3. 教学条件

(1) 设备物资条件：教室要有多媒体、黑板和可以动的白板；桌椅能够移动，以便分组；需要大白纸、彩笔等辅助资料。

(2) 学习准备条件：每位学员都要完成每次学习前的前置任务，并按照每次学习的要求准备学习资料。

## 七、课程考核与评价

### 1. 考核内容

课程学习完成时，能独立完成一课时的教学实录。

### 2. 考核标准

“启航杯”新任教师教学风采评价体系（适用于中小学非体育与艺术类学科）。



2019 启航杯学科新任教师教学风采评价要素指标

维度	指标	要素描述
说课 (5 分钟) 15 分	语言表达 (6 分)	1. 说课语言清晰、准确、流利 2. 专业术语表达准确、恰当 3. 适当得体的肢体语言
	内容明确、重点突出 (6 分)	1. 教学理念、目标、内容明确 2. 教学活动意图清晰 3. 教学重点、难点精准, 教学方法和策略恰当
	实践与反思 (3 分)	1. 对教学实践中的“真问题”(优缺点)有思考 2. 概要描述教学的特点、特色
微格教学 技能展示 (10 分钟) 60 分	提问技能(15 分)	1. 提问内容明确、具体、恰当 2. 提问时机适当, 理答方式多样, 提问之后有等待 3. 对学生的回答有反馈、引导、提炼
	讲解技能(30 分)	1. 讲解目标明确 2. 讲解内容清楚、有明确的结论 3. 讲解方法符合学生认知规律, 学生有思考与参与 4. 讲解过程有板书、媒体、肢体语言等的配合
	整体表现(15 分)	1. 发音准确、清晰, 音量适中, 张弛有度 2. 术语准确, 语言精简, 无科学性错误 3. 教态端庄、大方, 有适当的走动, 具有亲和力 4. 教学媒体使用恰当 5. 时间把握合适

### 3. 考核方式

重点考核学员的说课和片段课展示, 其中重点关注讲解技能、提问技能、板书技能、导入技能、语言技能等以及教学技术的使用。

### 八、任课师资条件

本课程师资为北京教育学院数学与科学教育学院获得高级职称或博士学位的教师与一线特高级教师组成, 理论与实践互补。

姓名	性别	年龄	职务职称	工作单位	研究方向	课程任务
李春艳	女	51	副教授	北京教育学院	地理教育	主讲教师
曾早早	女	38	副教授	北京教育学院	地理教育	合作教师
张素娟	女	54	教授	北京教育学院	地理教育	合作教师
沈雷雷	男	38	讲师	北京教育学院	物理教育	合作教师
孙宪云	女	40	高级教师	大兴区教师进修学校	初中地理教研	合作教师
张林春	男	56	高级教师	北京教育学院怀柔分院	初中地理教研	合作教师
寇建华	女	42	一级教师	昌平区教师进修学校	初中地理教研	合作教师
高 枫	男	60	高级教师	顺义区教育研究考试中心	高中地理教研	合作教师

(课程负责人: 李春艳)

# “中学地理课堂教学评价”课程方案

数学与科学教育学院

## 一、课程名称

中学地理课堂教学评价

## 二、适用对象

北京市启航计划，新入职的中学地理教师

## 三、课时安排

16 课时

## 四、课程目标

通过 16 课时的研修学习，每位新教师都能运用促进教师教学和学生学习与发展的评价理念，设计并实施对学生学习效果和教师课堂教学效果有效评价的活动和任务。具体表现在：

1. 指向地理核心素养的课程目标，认识质性与量化评价、过程性评价与终结性评价等评价类型和方式对教师教学和学生学习的促进作用。

2. 依据学生实情和学习内容，学会设计合适的评价方案和评价活动方式，对学生地理学习的效果实施表现性评价等质性评价。

3. 能够编制一套规范的地理试题，运用地理测验的分析技术，结合其他评价方式客观地评价学生的学业表现。

## 五、课程内容要点与相应教学方式

《中学地理课堂教学评价》课程结合新入职教师的工作需求，通过任务驱动、问题解决、案例示范，提升其教学评价能力，帮助新入职教师能够运用现代评价理念、多样化的评价方式对学生的学习效果进行有效评价。具体课程内容包括：以促进学生的学习和发展为中心的地理教学测量评价的新理念，对学生地理学习的评价活动和方案的设计与实施（包括质性评价法：表现性评价和档案袋评价和量化的地理教学题测与评价），对地理教师教学设计和课堂教学实施效果的评价，提升教师设计和实施教学评价的能力。

表 1. 课程内容要点与教学方式的设计

课程内容	内容要点	课时	教学方式/教学过程	教学资源/引导工具
以学生为中心的发展性评价的理念——内涵、共识	地理教学评价新理念、当前中、高考改革对学生发展和教学改进的意义。	2	参与式学习：（1）问题与思考：提出问题，激发思考；（2）分享：倾听讲座，分享理论；（3）共识：交流主要观点	（1）教学评价相关阅读资料 （2）交互式谈话

课程内容	内容要点	课时	教学方式/教学过程	教学资源/引导工具
对学生学习的评价1——质性评价法：表现性评价和档案袋评价	表现性评价的特征；对学生地理知识与技能、地理学习过程与方法、情感态度与价值观形成的评价的不同类型和形式案例分析；小组合作自主设计针对特定评价内容的表现性评价方案	2	参与式学习：（1）问题与思考：提出问题，激发思考；（2）小组合作自主设计表现性评价方案；（3）交流展示，形成共识；（4）档案袋评价认识的交流分享	（1）不同地理学习评价类型阅读资料与案例 （2）目标水平分类； （3）自主设计引导框架、大白纸
对学生学习的评价2——量化评价：地理测验的编制方法和分析技术	地理测题的种类及其编写原则、地理测验编制的步骤和方法、地理测验的分析技术	4	体验式学习：（1）体验：自主设计地理测题；（2）分享：分享理论和案例；（3）共识：认识地理测题的编制原则方法，学习操作要点（4）行动：优化和改进地理测题	（1）地理测题编制的资料 （2）不同地理测题案例
对教师教学的评价1——对教师课堂教学设计的评价	对教学目标设计、教学内容理解和把握、教学方法与手段的运用、教学过程与环节设计、板书等设计的评估；教师说课、教学设计评价案例	2	（1）同行、学生评教的案例分析；（2）小组合作自主设计不同评价者的评教方案；（3）交流分享，达成评价设计的策略	（1）地理课堂教学设计典型案例（2）说课案例 （3）北京市基本功说课比赛标准
对教师教学的评价2——对教师课堂教学实施和效果的评价	对课堂导入、讲解、承转、教学环境的创设、教学效果的评价；教师说课、课堂观摩的评价案例	4	（1）同行、学生评教的案例分析；（2）小组合作自主设计不同评价者的评教方案；（3）交流分享，达成评价设计的策略	（1）课堂观摩课例 （2）地理课堂教学评价标准
地理教学评价的认识总结	对学生形成性、诊断性与终结性评价操作要点、对教师评教的策略与对自己教学的启示	2	（1）分享认识观点和启发（4）行动：优化和改进教学评价的理解认识	（1）教学评价的分类 （2）卡片活动：生成性认识

## 六、教学工具与资源条件

### 1. 教学工具：

- （1）理论工具：教学评价相关理论、追求理解的教学设计、表现性评价
- （2）活动工具：GRASPS 任务设计表
- （3）教学互动工具：大白纸、彩笔等

### 2. 教学资源

（1）教材类：初高中地理课程标准，地理教学评价用书《地理新课程测量评价》段玉山，高等教育出版社。

（2）案例类：不同类型初高中地理学习评价案例、测题

（3）文献资源：

《有效的学生学习评价》美. Ellen Weber;

《基于学科素养的表现标准研究》邵朝友 基于标准的评价研究丛书 崔允漷总主编;

《学生评价的原理与方法》 张敏

《怎样评价学生才有效:促进学习的多元化评价策略》 韦伯

《课堂评价:促进学生的学习和发展》 杨向东崔允漷

为学员提供中国知网、万方数据库等文献资源。

### 3. 教学条件

(1) 教室: 要有多媒体、有黑板或者白板; 桌椅能够移动, 便于分组研讨。

(2) 学习准备: 每位学员带来事先准备的资料、案例。

## 七、课程考核与评价

### 1. 考核内容

学员学习本课程后要能够针对一节课出测试题并实施及测试结果分析。

设计体现过程性或诊断性评价的一个教学评价设计量表和案例。

### 2. 考核标准

教学评价量规

### 3. 课程方式

采用过程参与、实践操作与作品分析相结合的考核评价方式。

## 八、任课师资条件

任课教师原则上应具有副高级及以上职称, 应具有丰富的培训教学经验, 在中学地理教育的理论与实践方面有较深的造诣, 能够深入浅出的为学员讲解和指导。

姓名	性别	年龄	职务职称	工作单位	研究方向	课程任务
张素娟	女	54	教授	北京教育学院	地理教育	主讲教师
李春艳	女	51	副教授	北京教育学院	地理教育	合作教师
曾早早	女	38	副教授	北京教育学院	地理教育	合作教师

(课程负责人: 张素娟)

# “中学地理教学反思”课程方案

数学与科学教育学院

## 一、课程名称

中学地理教学反思

## 二、适用对象

每年新入职中学地理教师

## 三、课时安排

16 课时

## 四、课程目标

通过本课程的学习，新教师将能：

1. 认识教学反思的内涵及价值
2. 认识教学反思的主要内容、水平、方式
3. 结合教学反思论文与案例，学会撰写教学反思的基本方法
4. 能够结合案例撰写出案例式教学反思

## 五、课程内容要点与相应教学方式

课程内容模块	课程内容要点	教学方式与操作要点	课时
教师为什么要反思？	1 教师专业发展的相关研究成果与主要观点 2 教师成长案例及其分析 3 总结提炼教学反思对教师专业成长的意义	1. 体验活动：对入职以来教师工作进行反思 2. 结合具体案例讲解教学反思对于教师专业发展的意义	2
什么是教学反思？	1 教学反思的界定 2 教学反思的研究发展历程与代表人物 3 教学反思作为“反思行为”与“反思意识”的比较分析	1. 思考讨论：教学反思的主体、路向和实质 2 从教学反思研究的发展历程来说明教学反思的类型与界定	2
教学反思的撰写方法	1 教学反思的维度 反思内容、反思过程与反思层次 2 教学反思的内容 教学前反思——关注设计 教学中反思——关注过程 教学后反思——理性分析 3 教学反思的过程 发现问题——描述问题——诠释问题——解决问题 4 教学反思的层次 技术性反思、理解性反思、批判性反思	1 给出教学反思的三维模型，引导学员认识教学反思的三个维度。 2 通过小组活动，学员通过分析已发表的教学反思类文章与提供的教学反思案例，认识教学反思的内容、过程与层次。	4

课程内容模块	课程内容要点	教学方式与操作要点	课时
教学反思的途径与表达方式	1 教学反思的途径 2 教学反思的表达方式 3 案例式教学反思的要素 4 常见教学反思的问题	1 小组合作撰写出教学反思，能针对具体问题提出改进策略	4
教学反思的展示交流	1 教学反思的展示要点 展示交流能力——说课的要点与操作路径 2 教学反思的展示交流	1 小组代表以说课方式交流各组教学反思成果 2 小组讨论各小组的教学反思展示的优点和问题，提出改进建议	4

## 六、教学工具与资源条件

### 1. 教学资源

#### (1) 参考书籍类

安德鲁·波拉德，克里斯廷·布莱克-霍金斯，加布里埃尔·克里夫·霍奇斯，等. 反思性教学. 北京：中国青年出版社，2017.

赵明仁. 教学反思与教师专业发展. 北京：北京师范大学出版社，2009.

#### (2) 文献资源

为学员提供中国知网下载的5篇优秀教学反思论文，以及多份教学反思案例，以利于拓展学习视野。

### 2. 引导工具

(1) 理论工具：教学反思的三维模型，从内容、过程、水平三个维度来建构，用于指导学员撰写教学反思；

(2) 活动工具：在学习过程中引导学生针对教学反思的内容、过程与水平开展学习的活动工具；

(3) 教学反思的评价工具：教学反思的评价量规等。

### 3. 教学条件

(1) 设备物资条件：教室要有多媒体、黑板和可以动的白板；桌椅能够移动，以便分组；需要大白纸、彩笔等辅助资料。

(2) 学习准备条件：每位学员都要完成前置学习任务，阅读相关学习资料。

## 七、课程考核与评价

### 1. 学员课程学习考核

学员在研修过程中完成案例式教学反思1份，教学反思作业能够体现相应的教学内容、教学过程和教学层次水平。

### 2. 学员对课程的评价

学员通过北京教育学院课程评价调查问卷对课程进行评价。

## 八、任课师资条件

任课教师为北京教育学院数学与科学教育学院地理系获得副教授职称的教师，在中学地理教育的理论与实践方面有较丰富的研究与实践积累，能够为新教师的教学反思提供指导。

姓名	性别	年龄	职务职称	工作单位	研究方向	课程任务
曾早早	女	38	副教授	北京教育学院	地理教育	主讲教师
李春艳	女	51	副教授	北京教育学院	地理教育	合作教师
沈雷雷	男	38	讲师	北京教育学院	物理教育	合作教师

(课程负责人: 曾早早)

# “小学英语教学设计”课程方案

外语与国际教育学院

## 一、课程名称

小学英语教学设计

## 二、适用对象

小学英语新教师，刚刚入职，对教学内容、学生特点、教学目标、教学活动设计不熟悉，缺乏教学设计思路。

## 三、课时安排

本课程 48 课时。

## 四、课程目标

通过本课程学习，学员能够：

1. 认识《课标》，理解和内化核心理念，在教学设计和实施中体现课程理念；
2. 依据教材分析和学情分析，制定合理的、具体的和检测的教学目标；
3. 理念会话课教学材料的编写理念，基于会话课教学特点，设计符合小学生英语学习规律和特点的会话课，提升课堂教学效果；
4. 通过理论学习、案例分析和研讨，了解绘本阅读教学理论与教学策略；结合学生实际情况进行绘本阅读教学设计与实施；
5. 通过理论学习、案例分享和实际操练，设计符合学生特点的小学英语复习课。
6. 使用合理恰当的评价方式，激发学生学习兴趣，提高课堂教学效果。

## 五、课程内容要点与相应教学方式

依据教学设计关键要素和小学英语新教师的实际需求出发，本课程涵盖《义务教育英语课程标准》解读与小学英语教学、从教学设计认识课堂——深度理解课堂教学目、小学英语会话教学设计、小学英语绘本阅读教学设计、小学英语复习课教学设计等六个专题的展开，每个专题 8 课时，包括 4 课时理论讲授和案例分析，4 课时实践、交流、指导和反思，共计 48 学时。

专题名称	内容要点	教学方式
《义务教育英语课程标准》解读与小学英语教学	1.《义务教育英语课程标准》的认识与理解 2.《义务教育英语课程标准》与核心素养的关系 3.《义务教育英语课程标准》在小学英语课堂教学中的实践与应用	研讨交流 实践
小学英语会话教学设计	1.小学英语教材编写理念及会话教学的基本模式 2.小学英语会话教学存在的问题及原因，反思自己的教学 3.会话教学的理念和活动，设计和实施符合学生学习特点的会话教学。	研讨交流 实践



专题名称	内容要点	教学方式
从教学设计认识课堂——深度理解课堂教学目标	1. 案例评析：不同的教学目标设定带来的课堂教育价值差异； 2. 教学目标在教学设计中的位置和作用、设计依据、设计和表述框架； 3. 案例观摩与分析； 4. 学员进行教学目标制定及描述实践、交流、指导和反思。	研讨交流 实践
小学英语绘本阅读教学设计	1. 绘本阅读教学理论与教学策略； 2. 结合自己执教学生的学情进行绘本阅读教学设计。	研讨交流 实践
小学英语复习课教学设计	1. 小学英语复习课的种类、复习课常用方法和教学设计以及日常复习的安排频度； 2. 结合自己执教学生的学情进行复习课设计	研讨交流 实践
小学英语教学评价设计	1. 小学英语教学评价设计概说； 2. 小学英语教学评价的目的和意义； 3. 教学实践中存在的问题； 4. 结合案例讲解如何设计教学评价活动； 5. 学员进行教学评价设计实践、交流、指导和反思。	研讨交流 实践

## 六、教学工具与资源条件

多媒体设备，学员所教小学英语教材；小学英语教材分析、学情分析、教学目标制定课例；小学英语会话教学、小学英语绘本阅读教学、小学英语复习课设计、小学英语教学评价设计及《义务教育英语课程标准》及相关课例。

参考资源和文献：

胡珊珊 2018.9 由一次磨课经历引发的对复习单元教学的思考 [J] 中小学外语教学

黄珍 2017.5 基于单元主题复习课的小学英语教材整合实践与思考 [J] 小学教学研究

教育部. 2011. 《义务教育英语课程标准》(2011年版)【M】北京师范大学出版社 2012.1

郟利芹. 2015. 小学英语课堂评价语言的有效运用[J]. 教育实践与研究 (8);

郟利芹. 2017. 从同课异构看小学英语教学中的主题意义探究与语言能力培养[J]. 中小学外语教学(小学篇)(8);

苏朝晖. 2015. 小学英语对话教学中的问题与对策 [J], 中小学外语教学(小学篇)(9);

汪静艳. 2017. 在小学英语会话教学中发展学生思维品质的策略[J], 中小学外语教学(小学篇)(10);

王蕾 敖娜仁图雅. 2017. 中小学英语绘本教学的途径与方法[J] 课程教材教法

张金秀, 2010. 小学英语课堂教学目标的问题诊断与改进策略[J], 中小学英语教学与研究 (6);

张金秀. 2018. 核心素养导向下的中小学课堂教学目标设计与达成[J]. 英语学习, (11);

## 七、课程考核与评价

### (一) 学员课程学习考核

1. 学员提交英语教材分析、学情分析、教学目标、读写教学、听说教学方案和实施过程描述;

2. 学员依据教材分析、学情分析、教学目标、会话教学、绘本阅读教学、复习课教学、教学评价设计评价标准在网络平台进行互评和反思交流。

### (二) 学员对课程的评价

学员填写课程满意度评价表

## 八、任课师资条件

本课程师资为北京教育学院外语与国际教育学院教师与一线特高级教师及组成, 理论与实践互补。具体如下:

姓名	性别	年龄	职称	工作单位	研究方向	课程任务
张金秀	女	44	教授	北京教育学院	英语教学	从教学设计认识课堂——深度理解课堂教学目标
郅利芹	女	44	副教授	北京教育学院	英语教学	小学英语绘本阅读教学设计
韩冰	女	43	讲师	北京教育学院	英语教学	小学英语教学评价设计
苏朝晖	女	50	特级	朝阳教研中心	英语教学	小学英语会话教学
朱文利	女	47	高级	顺义教研中心	英语教学	义务教育英语课程标准解读
贺昀	女	42	高级	石景山实验小学	英语教学	小学英语复习课教学设计

(课程负责人: 郅利芹)

# “中学英语教学设计”课程方案

外语与国际教育学院

## 一、课程名称

中学英语教学设计

## 二、适用对象

初、高中英语新教师，刚刚入职，对教学内容、学生特点、教学目标、教学活动、教学评价不熟悉，缺乏教学设计思路。

## 三、课时安排

72课时

## 四、课程目标：

通过本课程学习，学员能够：

1. 准确把握教材编写意图，依据文本解读，确定教学重点；
2. 准确进行学情分析，把握学生实际学习需求，为教学目标、活动设计提供依据；
3. 依据教学内容和学情分析，准确制定和描述主要课型教学目标；
4. 设计与教学目标相匹配的教学活动和评价活动；
5. 独立撰写主要课型（听说和阅读）规范教学设计。

## 五、课程内容要点与相应教学方式

主要内容要点：

依据教学设计关键要素，本课程的重点内容是中学英语教学目标的确定及表述、中学英语教学活动设计和中学英语教学评价设计。为了突出重点，切实提升新教师中学英语教学设计能力，在此基础上增加了中学英语主要课型（听说、阅读）教学设计内容作为综合和强化。因此，课程共分为中学英语教学目标的确定及表述、中学英语教学活动设计、中学英语教学评价设计、中学英语主要课型教学设计四个模块。其中，中学英语教学目标的确定及表述模块主要包括：文本分析、学情分析、教学目标的撰写三个专题，共28课时，理论讲授和案例分析16课时，分组实践12课时。中学英语教学活动设计共12课时，包括8课时理论讲授和案例分析，4课时实践。中学英语教学评价设计共8课时，包括4课时理论讲授和案例分析，4课时实践。中学英语主要课型教学设计包括听说教学设计和阅读教学设计二个专题，共24课时，包括16课时理论讲授和案例分析，8课时实践、交流、指导和反思。总课程共计72学时。

课程模块	内容要点	课时安排	教学方式
中学英语教学目标的确定及表述	1. 教学目标在教学设计中的位置和作用； 2. 案例评析：不同的教学目标设定带来的课堂教育价值差异； 3. 教学目标设计依据：教材和文本解读、学情分析策略； 4. 教材和文本解读案例分析； 5. 学情分析的整体思路及案例解析； 6. 教学目标设计和表述案例分析。	16 课时	研讨交流、 实践
	6. 学员进行文本解读、学情分析和教学目标设计实践、交流、指导和反思。	12 课时	
中学英语教学活动设计	1. 教学活动设计存在的主要问题分析； 2. 有效教学活动设计的八大要素要素； 3. 结合案例片段，带领学员参照教学活动设计的八大原则分析如何有效开展听说和阅读教学活动的设计与实施。	8 课时	研讨交流、 实践
	4. 学员进行教学活动设计实践、交流、指导和反思。	4 课时	
中学英语教学评价设计	1. 中学英语教学评价设计概说； 2. 英语教学评价的目的和意义； 3. 教学评价设计实践中存在的问题； 4. 结合案例讲解如何设计教学评价活动。	4 课时	研讨交流、 实践
	5. 学员进行教学评价设计实践、交流、指导和反思。	4 课时	
中学英语主要课型（听说、阅读）教学设计	1. 教学目标、教学活动、教学评价之间的关系分析； 2. 中学英语听说教学意义及教学目标解读； 3. 结合案例分析中学英语听说教学需要培养学生的主要听力技能和策略，以及相应教学和评价活动设计，例如，听力词汇学习活动设计；预测技能培养活动设计；听记及转述能力培养活动设计等。	16 课时	研讨交流、 实践
	4. 中学英语阅读教学意义及教学目标解读； 5. 阅读教学目标、活动和评价设计案例解析。		
	6. 学员进行听说、读写教学设计实践、交流、指导和反思。	8 课时	

## 六、教学工具与资源条件

多媒体设备，学员所教中学英语教材。初、高中英语教材和文本分析、学情分析、教学目标、教学活动、教学评价、听说教学、读写教学范例。

参考资源和文献：

Thomas S. C. Farrell. Planning lessons for a Reading Class. 北京：人民教育出版社，2008

Gloria Poedjosoedarmo. Teaching Listening in the Language Classroom. 北京：人民教育出版社，2008

程晓堂. 初中英语教学设计. 上海: 华东师大出版社, 2010

教育部. 义务教育英语课程标准(2011年版)[M]. 北京: 北京师范大学出版社, 2012.

教育部. 普通高中英语课程标准(2017年版)[M]. 北京: 人民教育出版社, 2018.

李宝荣. 2016. 学情调查在中学英语教学中的应用[J] 北京教育学院学报, (3): 74-78

李慧芳. 2017. 英语听说教学中培养中学生文化品格核心素养的实践策略[J]. 中小学英语教学与研究, (12): 42-47

王笃勤. 英语阅读教学. 北京: 外语教学与研究出版社, 2012

张金秀. 从课标到课堂——中学英语教学目标实践反思与改进[J]. 中小学外语教学, 2010 (3)

张金秀. 2017. 以阅读素养推进中学英语阅读教学改进[J]. 英语学习(教师版), (12): 49-53.

## 七、课程考核与评价

### (一) 学员课程学习考核

1. 学员提交中学英语听说教学、读写教学设计各一份, 内容包括教材和文本分析、学情分析、教学目标、教学活动和教学评价;
2. 学员依据教材分析、学情分析、教学目标、教学活动、听说教学、读写教学设计评价标准在网络平台进行互评和反思交流。

### (二) 学员对课程的评价

学员填写课程满意度评价表

## 八、任课师资条件

本课程师资为北京教育学院外语与国际教育学院获得高级职称或博士学位的教师与一线特高级教师组成, 这些教师均参与了新教师培训项目。具体如下:

姓名	性别	年龄	工作单位	职务职称	研究方向	课程任务
张金秀	女	44	北京教育学院	教授	教师专业发展	中学英语教学目标的确定及表述
吴 薇	女	46	北京教育学院	副教授	教师专业发展	中学英语文本解读策略
李宝荣	女	44	北京教育学院	教授	教师专业发展	英语学科学情分析及利用实践策略
陈 芳	女	46	北京教育学院 石景山分院	中学高级	中学英语教学	中学英语教学活动设计
王玉萍	女	50	中国地质大学 附属中学	中学高级	中学英语教学	中学英语教学评价设计
李慧芳	女	42	北京教育学院	副教授	教师专业发展	中学英语听说教学设计
国红延	女	39	北京教育学院	讲师、博士	教师专业发展	中学英语阅读教学设计

附件：

## 模块一：中学英语教学目标的确立及表述

主要包括三个专题：中学英语文本解读策略、英语学科学情分析及利用实践策略、从教学设计认识课堂——深度理解课堂教学目标

专题一：

一、专题名称：中学英语文本解读策略

二、适用对象

初、高中英语新教师，刚刚入职，缺乏文本分析思路。

三、课时安排

4课时，理论讲解和案例分析4课时，实践分组指导和展示4课时。

四、本专题教学目标

1. 通过理论学习、案例分析和研讨，了解文本分析维度和策略；
2. 结合自己执教学生的学情进行文本分析，优化教学设计。

五、本专题内容要点与相应教学方式

理论讲解与案例讨论4课时

（一）热身活动：问题驱动，讨论交流

请大家根据自己的理解和经验，试着交流讨论以下问题：

1. 什么是文本？
2. 文本分析的目的？
3. 文本分析从哪些角度切入？
4. 文本分析是否只适合高年级，长的阅读文本？

（二）主题内容讲授：文本分析的意义和作用

1. 文本分析是教学设计的重要前提和基础
2. 文本分析是课堂教学有效性的前提保障
3. 文本分析是提升教师教育教学研究能力的基本途径之一

（三）文本分析案例解读

文本分析的主要方法及案例解读（结合实际情况，有选择和侧重进行讲解）。

1. 理论学习
2. 课例观摩
3. 教学设计分析
4. 小组研讨交流

（四）学员进行学情分析实践、交流、指导和反思（4课时）

1. 学员个人选择确定教学内容；
2. 学员个人结合所学设计文本分析方案；

3. 小组内交流，教师指导反馈；

4. 进一步完善文本分析方案。

#### 六、教学工具与资源条件

多媒体设备，学员所教中学英语教材。

参考资源和文献：

初、高中英语文本分析范例各一份。

戴军熔. 2012. 高中英语阅读文本解读的基本框架与策略 [J] 中小学英语教学与研究

李福庆 2018. 9 高中英语语篇教学中的常见问题与对策 [J] 中小学外语教学

王蕾 2016. 11 浅析文本解读的五个角度 [J] 中小学外语教学

叶咏梅. 2016. 6 综合视野下的高中英语文本解读实践 [J] 中小学外语教学

张丽莉. 2018. 8 叙事学理论指导下的叙事性文本解读 [J] 中小学外语教学

#### 七、课程考核与评价

##### (一) 学员学习考核

1. 学员提交一份包含详细文本分析内容的教学设计，并根据实施效果体现过程性改进。

2. 学员依据文本分析评价标准进行互评和反思交流。

附：文本分析评价标准

1. 分析要素全面 5 4 3 2 1

2. 分析方法选择恰当 5 4 3 2 1

3. 效果良好 5 4 3 2 1

##### (二) 学员评价

学员填写满意度评价表

#### 八、任课师资条件

授课教师信息表

姓名	吴薇
性别	女
年龄	46
工作单位	北京教育学院
职务职称	副教授
研究方向	教师专业发展
联系方式	15611815969
本专题授课任务	1. 文本分析专题授课内容（4 课时）的设计和和实施； 2. 学员实践分组指导的设计（2 课时）； 3. 学员本专题考核方式设计和实施（2 课时）。

## 专题二：

一、专题名称：英语学科学情分析及利用实践策略

二、适用对象

初、高中英语新教师，刚刚入职，对学情分析有一定的了解，但是没有明确的学情分析的思路和实践策略。

三、课时安排

8课时，包括整体学情分析思路和案例分析4课时，分组实践指导和交流4课时。

四、本专题教学目标

1. 了解从外语学习规律的角度分析学情的整体思路

2. 明确利用学情进行教学的实践策略

2. 能够优化自己教学设计中的学情分析内容

五、本专题内容要点与相应教学方式

内容要点：

（一）我们已有的学情分析实践

1. 教学中为什么要进行学情分析？

2. 什么时候进行学情分析？

3. 学情分析的依据有哪些？

4. 从哪些方面进行学情分析？

实施方式：问题驱动，讨论交流

目的：激活学员已有的主题背景知识和实践策略

（二）学情分析的内涵与意义

1. 内涵

（1）学情分析是对学生的知识基础、学习兴趣、学习方法、心理状态、理解能力、学习能力（学习策略——积累、自主评价）等进行分析（赵振旗，1988）

（2）学情分析是一个包括课前学习起点分析、课中学习状态分析、课后学习结果分析的连续体，是一个不断更新、循环往复的过程。（吴蕾，裘文瑜，2014）

2. 意义

以学生为主体：学习需求、学习过程和学习结果

（1）提升教学针对性——经验到客观；

（2）开展有效教学的保障；

（3）提升学生的学习能力；

（4）提高教学反思的实效，促进专业发展；

实施方式：理论介绍，讨论交流

目的：更新学员对学情分析内涵和意义的认识

（三）学情分析的整体思路

1. 学情分析的误区诊断



- (1) 学情分析依据不全面，内容有失偏颇；
- (2) 泛泛对学生整体情况进行介绍，学情分析缺乏针对性；
- (3) 学情分析实施的维度单一，流于课前设计环节；

## 2. 学情分析的整体思路

- (1) 要学习话题的背景知识（话题信息）
- (2) 已有词汇、语法和句法基础以及理解时可能的困难和障碍（已有的知识基础和欠缺）
- (3) 话题信息表达能力（话题语用能力）

实施方式：案例分析与点评

目的：使学员在案例分析对学情分析的思路形成整体认识

- (四) 利用学情分析开展教学的实践策略
- (1) 确定利用、调整教材内容的依据
- (2) 确定重点教学目标和过程以及教学活动
- (3) 作为导入的素材，激活学生的语言和思维基础
- (4) 教学输出的任务
- (5) 依据学情调查结果，进行反思

实施方式：案例分析与点评

目的：使学员在案例分析中提升基于学情分析开展教学的实践策略。

- (五) 学情分析实践、交流指导和反思（4课时）

实施思路：小组合作分析案例——班级汇报优化策略——个体实践改进——个体反思收获

目的：小组合作、分享和个性化实践与反思结合，促进学员转化学情分析与利用的实践策略。

1. 学员小组分析一份学情分析案例，提出优化策略；
2. 班级汇报优化本学期分析案例的实践策略；
3. 学员自主分析、优化一份自己的学情分析方案；
4. 小组内交流优化思路，教师指导反馈；
5. 每位学员写出依据本课程，进行学情分析改进的学习反思一份。

## 六、教学工具与资源条件

多媒体设备，学员所教中学英语教材及其之前设计的一份学情分析案例。

参考资源和文献：

李宝荣. 2016. 学情调查在中学英语教学中的应用[J]北京教育学院学报, (3):74-78

李宝荣. 2016. 英语学科学情分析的内容和方法 [J]中小学外语教学, (6):45-50

庞玉崑. 2012. 常见的“学情分析”错误与解决方法[J]. 北京教育(普教版). (3): 50—51.

吴蕾, 裘文瑜. 2014. 重新理解“学情分析” [ J ] .人民教育. (3):44—47.

赵振旗. 1988. 应加强对学情的研究 [ J ] .山东教育科研(4):30.

## 七、课程考核与评价

### (一) 学员学习考核

每位学员提交

1. 一份学情分析和基于学情分析开展教学的方案。
2. 一份依据本课程, 进行学情分析改进的学习反思。

### (二) 学员评价

学员填写课程满意度评价表

## 八、任课师资条件

授课教师信息表

姓名	李宝荣
性别	女
年龄	44
工作单位	北京教育学院
职务职称	教授
研究方向	教师专业发展
联系方式	13520248552
本专题授课任务	1. 学情分析专题授课内容(4课时)的设计和实施; 2. 学员实践分组指导的设计(课时); 3. 学员本专题考核方式设计和实施。

## 专题三:

一、专题名称: 从教学设计认识课堂——深度理解课堂教学目标

二、适用对象

入职1-3年的初、高中英语新教师, 对教学设计整体缺乏把握, 特别对课堂教育价值的确定、即教学目标的设计与表述缺乏深刻理解和清晰框架。

三、课时安排

12课时, 专题工作坊8课时, 分组实践指导和展示4课时。

四、本专题教学目标

1. 学员能够结合新课标概述教学设计的基本要素, 及各要素之间的关系;
2. 学员能够列出和说明课堂教学目标设计的基本原则;
3. 学员能够小组进行教材一课时的教学目标设计并进行互评。

五、本专题内容要点与相应教学方式

(一) 概念引入(2课时)

### 1. 问题驱动，小组内讨论交流

请大家根据自己的理解和经验，小组讨论以下问题：

- ❖ 什么是教学目标？你会用什么样的词比喻教学目标（metaphor）？
- ❖ 教学目标重要吗？为什么？

### 2. 案例评析：三节课不同的教学目标设定带来的课堂教育价值差异

学员观看外研版八年级下册Module 9 Friendship第一课时三位不同教师的课堂案例片段，小组研讨以下问题：

- ❖ 你认为这三位教师在教什么？
- ❖ 你最认同哪位老师的教学，为什么？

### （二）主题内容工作坊（4课时）：

#### 1. 教学目标在教学设计中的位置和作用

活动1：教师讲解教学设计的基本概念，教学设计与备课和教案的区别等。

活动2：学员先独立阅读教学设计案例文本，圈出教学设计文本包括的核心要素，同时用下划线标出、或提炼出每个要素中的关键词；然后小组研讨确定，交流汇报。

活动3：教师讲解教学设计要点，教学目标的定义和功能等。

#### 2. 教学目标的设计依据

活动1：教师讲解

#### 3. 教学目标的设计和表述框架

活动1：教师讲解新课标维度框架、ABCD框架、SMART原则、动词多样化原则

活动2：学员对照Bloom Taxonomy划出适合外语课堂不同层级目标的动词词汇，小组交流分享。

### （三）案例观摩与分析（2课时）

活动1：学员分组观摩教学课例，完成以下任务：

- ❖ Group 1：记录并梳理课例中的教学环节和活动
- ❖ Group 2：记录每一个活动中教师的行为
- ❖ Group 3：记录每一个活动中学生的行为
- ❖ Group 4：分析每一个活动背后的意图

活动2：全班活动，交流分享，提炼本课教学目标。

活动3：教师引导全班通过板书做聚焦教学目标的课例分析。

### （四）学员进行教学目标实践（4课时）

活动1：学员分组设计一节课时的教学目标（北师大出版社9年级上Unit 4 Space第一课时）；

活动2：小组交流，教师指导反馈；

活动3：教师做课程小结

## 六、教学工具与资源条件

多媒体设备，黑板，教学案例视频，教学设计案例文本

参考资源和文献：

张金秀. 2018. 核心素养导向下的中小学课堂教学目标设计与达成[J]. 英语学习, (11);

张金秀. 2010. 从课标到课堂——中学英语教学目标实践问题诊断与应对[J]. 中小学外语教学 (3);

张金秀. 2015. 中学英语影响课堂教学目标达成的要素分析[J]. 英语学习 (12);

## 七、课程考核与评价

### (一) 学员学习考核

1. 学员提交一份课时教学设计文本以及教学实施光盘；
2. 学员依据教学目标评价标准在网络平台进行互评和反思交流。

附：学情分析评价标准

1. 学设计要素全面 5 4 3 2 1
2. 目标设计依据合理 5 4 3 2 1
3. 目标表述符合四原则 5 4 3 2 1
4. 活动与目标匹配 5 4 3 2 1

### (二) 学员评价

学员填写课程满意度评价表

## 八、任课师资条件

授课教师信息表

姓名	张金秀
性别	女
年龄	44
工作单位	北京教育学院
职务职称	教授
研究方向	英语教育
联系方式	18612830478
本专题授课任务	1. 教学目标专题授课内容（4 课时）的设计和实施； 2. 学员实践分组指导的设计和实施（4 课时）； 3. 学员本专题考核方式设计和实施。

## 模块二：中学英语教学活动设计

一、专题名称：中学英语教学活动设计

二、适用对象

入职三年之内的初、高中英语新教师。缺少对如何依据《课标》理念，进行有效听说、阅读教学活动设计的思路和实践策略。

三、课时安排

12课时, 理论讲解和案例分析8课时, 实践分组指导和展示4课时。

四、本专题教学目标

1. 学员能够梳理出英语教学活动设计与实施中存在的主要问题；
2. 学员能够明晰中学英语教学活动设计和实施的八个要素；
3. 学员能够根据教学活动设计的八大原则有效进行活动的设计。

五、本专题内容要点与相应教学方式

（一）教学活动设计与实施中存在的主要问题

1. 教学以提问的方式引导学员明晰教学活动的内涵和活动设计与实施的意义。
2. 学员分成六组，教师提供6个关于听说教学活动的案例片段，引导学员以小组合作的方式分析每个案例中存在的问题，并简要提供本组的解决方案。
3. 教师提供另外两个案例，结合学科核心素养的要求，以追问的方式引导学员进一步思考教学活动设计和实施中还存在什么问题。
4. 教师引导学员梳理中学英语教学活动设计和实施中存在的主要问题。

（二）教学活动设计的八大要素

结合先前的八个案例，引导学员归纳总结教学活动设计与实施可以参照的八个要素。

（三）结合案例片段，带领学员参照教学活动设计的八大原则分析如何有效开展教学活动的设计与实施。

1. 明确活动目标
2. 有效利用材料
3. 分层设置活动难度
4. 简要交代活动程度
5. 合理安排活动人员
6. 明确告知活动产出
7. 及时开展活动评价
8. 机智调整活动生成

（四）结合完整的课例，引导学员观摩、欣赏优质听说、阅读活动的设计与实施。

课例名称：dream jobs, Ways of life

1. 现文本，引导学员进行文本分析，然后再从听前/读前、听中/读中、听后/读后

三个阶段进行简要的活动设计。

2. 优质听说、阅读活动的设计与实施，进一步反思如何有效开展教学活动的设计与实施。

(五) 学员进行教学设计活动的设计、实践、交流、指导与反思(4课时)

1. 学员个人选择确定一节即将讲授的听说或阅读教学内容；
2. 学员从听前/读前、听中/读中、听后/读后进行教学活动的设计；
3. 小组内交流，教师指导反馈；
4. 进一步修改、完善教学活动的设计和实施。

六、教学工具与资源条件

多媒体设备，学员所教中学英语教材。

参考资源和文献：

英语听说教学设计范例与课堂实录。

Brophy, J. & Good, T. 1986. Teacher behaviour and students achievement[A]. In M. C. Wittrock (ed), *Handbook of Research on Teaching*, 3<sup>rd</sup> ed. New York: Macmillan[C]. 328-75

Jack C. Richards & Charles Lockhart. 2000. *Reflective Teaching in Second Language Classrooms*[M] Foreign language teaching and research press, Cambridge university press

Penny ur. 2000. *A course in language teaching; practice and theory*[M] Foreign language teaching and research press, Cambridge university press

顾明远、孟繁华. 2003. 国际教育新理念[M] 海南：海南出版社

教育部. 2001. 英语课程标准[M] 北京：北京师范大学出版社

皮连生. 1997. 学与教的心理学[M] 上海：华东师范大学出版社

童若敏. 2009. 成就有效英语课堂 [EB/OL]

<http://gz.fjedu.gov.cn/yingyu/ShowArticle.asp?ArticleID=30523>, 2009-4-20

叶澜. 2002. 重建课堂教学过程观——“新基础教育”课堂教学改革的理论与实践探究之二[J] 教育研究(10)：24-30.

七、课程考核与评价

(一) 学员学习考核

1. 学员提交一份听说或阅读教学的活动设计，或者是关于听说或阅读教学活动的课堂实录。

2. 学员依据评价标准在网络平台进行互评和反思交流。

附：教学活动设计评价标准

1. 目标设计合理 5 4 3 2 1
2. 材料利用得当 5 4 3 2 1
3. 指示简介清晰 5 4 3 2 1

4. 步骤简介有序 5 4 3 2 1

5. 评价及时到位 5 4 3 2 1

(二) 学员评价

学员填写满意度评价表

八、任课师资条件

授课教师信息表

姓名	陈芳
性别	女
年龄	46
工作单位	北京教育学院石景山分院
职务职称	中学高级
研究方向	教师专业发展
联系方式	18510116578
本专题授课任务	1. 中学英语教学活动专题授课（8 课时）； 2. 学员实践分组指导的设计（4 课时）； 3. 学员本专题考核方式设计和实施。

## 模块三：中学英语教学评价设计

一、专题名称：中学英语教学评价设计

二、适用对象

入职三年之内的初、高中英语新教师。缺少对如何依据核心素养培育要求，进行有效教学评价设计的整体思路 and 具体实践策略。

三、课时安排

8课时，理论讲解和案例分析4课时，实践分组指导和展示4课时。

四、教学目标

1. 学员能够了解中学英语教学评价的主要目标；
2. 学员能够明晰教学评价设计的基本内容；
3. 学员能够进行恰当的教学评价设计。

五、内容要点与相应教学方式

(一) 中学英语教学评价设计概说

1. 英语教学评价的基本含义

(1) 基本含义

● Assessment (comes from the Latin root *assidere*) means “to sit beside another” .

● Our best assessment experiences are usually the ones that reflect the word’ s roots most closely; they are the times a teacher sits beside us to gather information about our progress and support our learning.

● The best assessments help us move forward.<sup>1</sup>

(2) 国内外目前重要变化：从强调目标达成到重视价值判断与行为改进，包括学习者目标达成程度、学习者的情感态度价值观的变化（结合PISA试题样例进行讲解），以及以测评为依据促进学习者学习行为的改进等。

2. 英语教学评价的目的和意义

中学英语教学评价，是为了使学生“正在发生的英语学习”质量更高、行为更有效所进行的评价。在该过程中，

(1) 教师通过评价更加准确地了解学生学习进展，及时调整和改进自身教学，以更有效地引领学生学习过程；

(2) 学生能随时了解自身学习的优势及不足，及时进行自我调控，弥补知识漏洞，调整态度、行为和策略，使学习更加有效。

(注：结合义务教育课标和高中课标对于听说评价教学设计的目标描述。)

3. 教学实践中存在的问题

(1) 对评价功能认识不足，对评价重视不够；

---

<sup>1</sup> ——Laura Greenstein *What Teachers Really need to know about Formative Assessment.*



(2) 缺乏整体设计和理性思考，评价受喜好与评价难易度影响，与课程目标、育人目标之间吻合度不高，因现有评价方式而导致课程内容、课题范围、技能范畴、学习时空的窄化，不利于学生健康、全面发展；

(3) 对“教、学、评”间的联系关注不够，以评导学、以评促学的意识不强，对“评”的利用是片面的，静态的。

#### 4. 中学英语教学评价设计，主要包括两个层面

(1) 课堂层面，主要采用形成性评价、过程性评价等手段。

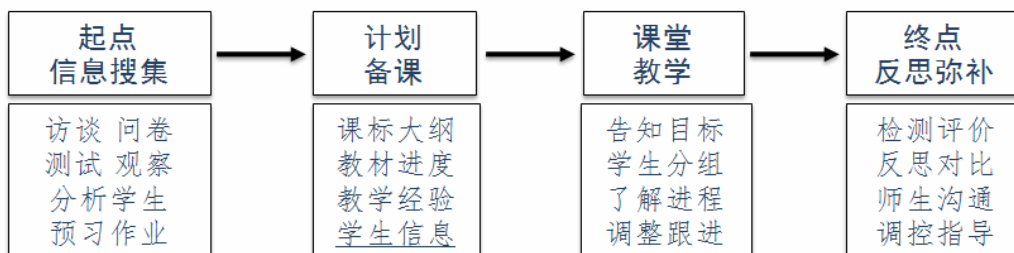

(2) 学段（学期）层面，主要采用过程性评价和终结性评价等手段。

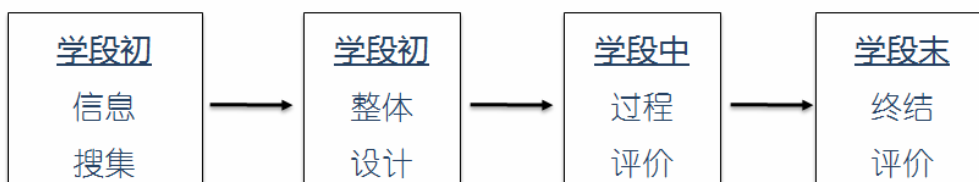

#### (二) 结合案例讲解如何设计教学评价活动

##### ● 课堂层面

##### 1. 课前测评的方法及应用，例如：

(1) 前测。教师就即将学习内容出试卷，学生先行作答；

(2) 问卷。教师提一些问题

开放性：如“对…你了解多少”；

内容性：如“…与…的区别是什么”，看学生是否真了解；

(3) 学生作品、作业（包括预习作业、学案），书写、图画、录音等均可等。

##### 2. 用心设计课中活动，将评价指标融于教学之中，使教-学-评同步发生，例如：

(1) 告知目标，使学生做好准备（期待）；

(2) 在学习进程中了解学习掌握情况；

(3) 对原有设计进行调整或者补充；

(4) 根据学习进度组织教学、指导学习等。

（注：含分层、分组、问题支架等形成性评价策略，以案例为载体进行讲解）

##### 3. 课后评价活动：包括教师总结、反思反馈和调整，以及学生的自我评估调控等。

##### ● 学段（学期）层面

##### 1. 初，信息收集、整体设计，其中

(1) 信息越详细，越有利于指导及教学设计；

(2) 整体备课，做出学段教学计划，学生方面的信息数据是教师需要重点考虑的内容；

(3) 激活学生已有知识、激发学习动机等，使学生做好准备。

2. 学段中，主要采用过程性评价方法，含过程性积分和学生自我评价设计，其中

(1) 使各种测评为学生发展服务，注重学生个体增值评价；

(2) 评价与矫正一体，将评价重点放在学生改进上面；

(3) 以评价导引学生学习过程中的成长，使最后的成功水到渠成；

(4) 恰当使用评价，避免增加学生负担。

3. 学段末，主要进行终结评价，其中，应注意过程性与终结性手段的结合、评价主体的多元、评价内容丰富鲜活、评价手段灵活多样、终结性评价对教与学的促进等。

(三) 结合案例，带领学员分析中学英语教学评价对学生可能产生的直接和间接影响，以及对应的活动设计和基本教学理念。

#### 1. 案例分析

案例一：课堂教学中形成性评价策略的应用

案例二：学生“过程性积分”数据分析及思考

案例三：学生学段自我评价数据分析及思考

2. 引导学员归纳、总结，评价的意义和价值，以及评价理念与策略。

(四) 学员进行教学评价设计实践、交流、指导和反思（4课时）

1. 学员个人选择确定授课课题；

2. 学员在原有教学评价基础上适当“嵌入”教学评价设计；

3. 小组内交流，教师指导反馈；

4. 完善教学评价设计和实施教学评价。

#### 六、教学工具与资源条件

多媒体设备，学员所教中学英语教材。

参考资源和文献：

部分教学案例和评价样例

1. 【美】诺曼·E. 格伦隆德 C. 基思·沃《学业成就评测》，教育科学出版社

2. L·W·安德森《学习、教学和评估的分类学》皮连生主译 华东师范大学出版社2008.1

3. Laura Greenstein: What Teachers Really Need to Know about Formative Assessment 2010.

4. Douglas Fisher Nancy Frey: Checking for Understanding 2007.9

5. 【美】迪恩·R·斯彼德博士 著 龚艺蕾译《绩效考评革命》东方出版社

6. 朱宁波编著，《国际课程与教学改革评价研究》，东北财经大学出版社，2016.10

7. 李坤崇著，《教学评估》，华东师范大学出版社，2011.2

#### 七、课程考核与评价

(一) 学员学习考核

1. 学员提交一份教学评价设计和实施效果描述。
2. 学员依据评价标准在网络平台进行互评和反思交流。

附：教学评价设计评分标准

1. 教学内容分析全面 5 4 3 2 1
2. 学情分析准确 5 4 3 2 1
3. 教学目标设计合理 5 4 3 2 1
4. 教学评价活动设计恰当 5 4 3 2 1
5. 教学反思到位 5 4 3 2 1

(二) 学员评价

学员填写满意度评价表

八、任课师资条件

授课教师信息表

姓名	王玉萍
性别	女
年龄	50
工作单位	中国地质大学附属中学
职务职称	中教高级
研究方向	教学评价 自主与合作学习 教师专业发展
联系方式	13717938878
本专题授课任务	1. 中学英语教学评价专题授课内容（4 课时）的设计和实施； 2. 学员实践分组指导的设计（4 课时）； 3. 学员本专题考核方式设计和实施。

## 模块四：中学英语主要课型教学设计

### 专题一：

一、专题名称：中学英语听说教学设计

二、适用对象

入职三年之内的初、高中英语新教师。缺少对如何依据课程改革，进行有效听说教学设计的整体思路和具体实践策略。

三、课时安排

12课时, 理论讲解和案例分析8课时, 实践分组指导和展示4课时。

四、本专题教学目标

1. 学员能够了解新课程理念下中学英语听说教学的主要目标；

2. 学员能够明晰听说教学设计的要素；

3. 学员能够进行恰当的听说教学设计。

五、本专题内容要点与相应教学方式

(一) 为什么要进行听说教学，中学英语听说教学目标

教师通过头脑风暴式的课堂活动（小组讨论或者每个人说一点），在大家发言的基础上归纳出听说教学的主要目标。

1. Learn to listen

运用听力技能和策略促进听力理解能力

2. Listen to learn:

基于主题意义探究，以听力语篇主题和内容为主线，学习语言知识、文化知识，发展策略和听说能力，培养学科核心素养。

3. 义务教育课标和高中课标对于听说教学目标的要求描述。

(二) 结合案例分析如何设计听说教学活动

案例一：人教版九年级Unit10 You are supposed to shake hands单元Section B 1a-1c（初中）

1. 阅读听力语篇，小组简单讨论本节课的教学目标、活动设计；

2. 员提供本节课教学设计范例，学员小组进行讨论；

3. 引导学员归纳如何进行听说教学设计：语篇分析、学情分析、教学目标的确定、活动设计。

案例二：北师大版普通高中课程标准实验教科书必修模块一Unit 3 Celebration Lesson 2 Parties（高中）

1. 学员阅读听力语篇，小组简单讨论本节课的教学目标、活动设计；

2. 为学员提供本节课教学设计范例，学员小组进行讨论；

3. 重点引导学员分析基于活动观的听说学习活动形式：学习理解类活动、应用实践类活动和迁移创新类活动的设计。

(三) 结合案例，带领学员分析中学英语听说教学需要培养学生的主要听力技能和

策略，以及对应的活动设计和基本教学理念。

### 1. 案例分析

案例一：词汇学习能力培养

案例二：预测技能的培养

案例三：听记及转述能力培养

（四）学员进行听说教学设计实践、交流、指导和反思（4课时）

1. 学员个人选择确定一节即将讲授的听说教学内容；
2. 学员进行听说教学设计；
3. 小组内交流，教师指导反馈；
4. 完善听说教学设计和实施听说教学。

### 六、教学工具与资源条件

多媒体设备，学员所教中学英语教材。

参考资源和文献：

初、高中英语听说教学设计范例。

1. Gloria Poedjosoedarmo. Teaching Listening in the Language Classroom. 北京：人民教育出版社，2008

2. 李慧芳. 2017. 英语听说教学中培养中学生文化品格核心素养的实践策略[J] 中小学英语教学与研究，（12）：42-47

3. 王媛. 透视新课程理念下的英语教学设计. 北京：北京出版社，2009

### 七、课程考核与评价

（一）学员学习考核

1. 学员提交一份听说教学设计和实施效果描述。
2. 学员依据评价标准在网络平台进行互评和反思交流。

附：听说教学设计评价标准

1. 内容分析全面 5 4 3 2 1
2. 分析准确 5 4 3 2 1
3. 目标设计合理 5 4 3 2 1
4. 活动设计恰当 5 4 3 2 1
5. 反思到位 5 4 3 2 1

（二）学员评价

学员填写满意度评价表

### 八、任课师资条件

授课教师信息表

姓名	李慧芳
性别	女
年龄	42

工作单位	北京教育学院
职务职称	副教授
研究方向	教师专业发展
联系方式	13671237672
本专题授课任务	<ol style="list-style-type: none"> <li>1. 中学英语听说教学专题授课内容（4 课时）的设计和实施；</li> <li>2. 学员实践分组指导的设计（4 课时）；</li> <li>3. 学员本专题考核方式设计和实施。</li> </ol>

## 专题二：

### 一、专题名称：中学英语阅读教学设计

### 二、适用对象

初、高中入职三年之内的英语新教师，刚刚开始教学，对教材的整体把握还不够全面、细致，对于学生的认知发展特点以及外语习得规律的了解还有待深入，缺乏阅读课型的教学设计思路和教学经验。

### 三、课时安排

12课时, 理论讲解和案例分析8课时, 实践分组指导和展示4课时。

### 四、本专题教学目标

1. 学员能够了解英语阅读教学的历史发展和主要教学观点；
2. 学员能够明晰中学英语阅读课型课堂活动设计的思路和方法；
3. 学员能够结合教学设计的基本要素（文本分析、学情分析、教学目标、活动设计等），完成恰当的阅读课教学设计。

### 五、本专题内容要点与相应教学方式

#### （一）明确英语阅读的目的

学员进行小组活动，每组4-6人，限时5分钟，分别阅读不同体裁和类型的英语材料，并在大家共享的基础上归纳出英语阅读的主要目的。

1. 以获取实用信息为目的，比如产品使用说明书，机场、车站的时刻表，新闻等；
2. 以娱乐和审美为目的，比如阅读英文小说，杂志；诗歌，歌词，幽默等；
3. 以促进人际交往为目的，比如书信，电函，电子邮件，博客等；

#### （二）中学英语阅读教学的意义及需要培养的阅读策略

1. 组织学员进行头脑风暴式课堂活动，每人想一点、与同伴分享、小组讨论，即通过Think-Pair-Share活动。结合《中国中小学生英语分级阅读标准（实验稿）》（王蕾、陈则航，2016），引导学员理解和体会阅读教学中培养中学生阅读素养的教学意义，具体包括培养学生阅读品格（包括阅读习惯和阅读体验）和阅读能力（解码能力、语言知识、阅读理解和文化意识）。

2. 小组成员在组内交流分享自己在阅读过程中运用的主要阅读策略，结合《英语课程标准（2011版）》（教育部，2011）进行归纳：略读（skimming）；找读（scanning）；

预测 (predicting) ; 推理判断 (inferring) ; 归纳概括 (summarizing) 。

### (三) 中学英语阅读教学的活动设计

结合案例 (人教版新目标英语九年级课本第九单元, 以“学生喜爱的音乐和电影等业余爱好”为主题的两个主要阅读语篇“*What Do You Feel Like Watching Today?*”和“*Sad but Beautiful*”), 与学员共同讨论和分析阅读教学中主题确定及活动设计的基本原则, 并总结读前、读中和读后三个阶段活动设计的目的、主要内容、活动形式及评价方式。

1. 读前活动设计: 激发阅读兴趣, 调动背景知识; 扫清可能存在的阅读障碍, 如生词或者陌生的背景知识, 可以通过多媒体资源或问题设置等形式引领读前活动。

2. 读中活动设计: 提取信息, 理解阅读材料; 培养阅读策略, 提高学生的阅读能力。读中活动设计可以包括的内容: 语篇信息的理解和直接获取; 总结和概括信息方面的练习活动; 推断信息的活动, (作者态度、观点等); 难句的理解 (结构复杂的句子, 具有暗含意思的句子); 阅读策略的培养; 篇章结构的搭建 (段落大意、段落之间的关系与连接、篇章的主题内容概括) 。

3. 读后活动设计: 巩固语言知识运用; 提高与阅读课文主题内容相关的表达能力; 提高学生的思维能力; 渗透情感、态度、价值观、文化意识的培养。

### (四) 阅读教学与词汇学习和写作教学之间的关系

1. 阅读和词汇学习: 二者相辅相成, 没有一定量的词汇积累, 学生无法进行流畅阅读; 阅读活动又是促进词汇学习的有效途径; 教师要通过活动设计帮助学生在阅读过程中通过上下文的语境体会词汇、句型的用法并进行模仿和运用。

2. 阅读与写作教学: 阅读与写作是语言输入与输出的关系; 多数阅读教学都要兼顾读与写的结合, 理解和思考阅读材料的主题信息是培养阅读理解能力的过程; 从阅读材料中提取词汇、句型等语言表达方式, 学习其用法, 是吸收语言知识的过程; 运用语言知识进行写作的训练, 有时包括提炼阅读材料的文体结构, 有时将阅读材料的主题与自身的实际生活建立联系, 是语言内化和产出的过程。

## 六、教学工具与资源条件

多媒体设备, 学员所使用的中学英语教材, 并推荐以下参考文献:

1. Farrell, T. S. C. . *Planning Lessons for a Reading Class*. Beijing: People' s Education Press, 2008

2. 陈则航. *英语阅读教学与研究*. 北京: 外语教学与研究出版社, 2016

3. 王笃勤. *英语阅读教学*. 北京: 外语教学与研究出版社, 2012

4. 王蔷, 陈则航. *中国中小学生英语分级阅读标准 (实验稿)*. 北京: 外语教学与研究出版社, 2016

5. 王媛. *透视新课程理念下的英语教学设计*. 北京: 北京出版社, 2009

## 七、课程考核与评价

### (一) 学员学习考核

1. 学员提交一份所教教材中某一个课时的阅读教学设计和实施效果描述。
2. 学员依据评价标准在网络平台进行互评和反思交流。

附：读写教学设计评价标准

1. 内容分析全面 5 4 3 2 1
2. 学情分析准确 5 4 3 2 1
3. 学目标设计合理 5 4 3 2 1
4. 学活动设计恰当 5 4 3 2 1
5. 学反思到位 5 4 3 2 1

(二) 学员评价

学员填写满意度评价表

八、任课师资条件

授课教师信息表

姓名	国红延
性别	女
年龄	39
工作单位	北京教育学院
职务职称	讲师、博士
研究方向	外语教育与教师专业发展
联系方式	13681363362
本专题授课任务	<ol style="list-style-type: none"> <li>1. 中学英语读写教学专题授课内容（4 课时）设计和实施；</li> <li>2. 学员实践分组指导的设计（4 课时）；</li> <li>3. 学员本专题考核方式设计和实施。</li> </ol>

(课程负责人: 李慧芳)



# “小学音乐教学设计及案例分析”课程方案

体育与艺术学院

## 一、课程名称

小学音乐教学设计及案例分析

## 二、适用对象

本课程适用对象是“启航计划”项目小学音乐新任教师，他们大多受过本学科的专业训练，有部分接受过教师教育，但普遍缺乏实际教学技能和经验。

## 三、课时安排

20 课时

## 四、课程目标

1、专业知识目标：认识教学设计、课堂要素，初步了解基本课型的一般模式。

2、职业技能目标：能够初步在教材分析的基础上，了解课堂教学设计撰写的基本格式、构成要素的实际要求和基本设计方法；并结合教学设计的案例分析，能够设计教学并进行课堂实践。

3、人文素质目标：通过教学设计的撰写，结合微格课堂展示，初步感受和体验课堂教学。进一步理解学校音乐学习的过程、学生音乐学习能力的获得，尽早树立以美育人、立德树人的教育信念。

## 五、课程内容要点与相应教学方式

序号	课程内容	内容要点	教学方式	课时
1	小学音乐教学设计撰写体例	1. 音乐教学设计的基本理念与核心特点 2. 音乐教学设计撰写的基本格式 3. 音乐教学设计体例撰写典型问题与规范指导	理论学习 案例分析 分组研讨	4
2	小学音乐教学设计的内容	1. 音乐教学设计构成要素的核心内容分析与实施要点 2. 音乐教学目标的确立 3. 音乐教学过程的设计 4. 音乐有效教学方法的选择 5. 音乐教学设计的案例分析与规范指导	理论学习 案例研讨 实践练习	4
3	小学音乐基本课型与基本授课环节	1. 小学音乐唱歌课教学的基本授课环节与实施途径 2. 小学音乐唱歌课教学的基本授课环节与实施途径 3. 小学音乐课堂教学现场演练与规范指导	理论学习 实践展示 教学观摩	4
4	小学音乐教学设计案例分析	1. 小学音乐唱歌课教学设计案例分析及要领提炼 2. 小学音乐欣赏课教学设计案例分析及要领提炼 3. 小学音乐课堂教学（唱歌课、欣赏课）优质课观摩与规范指导	案例研讨 实践展示 教学观摩	4

序号	课程内容	内容要点	教学方式	课时
5	小学音乐教学设计的实践与考核	1. 小学音乐微格教学的步骤与基本要求 2. 小学音乐微格课教学优质课例观摩学习 3. 小学音乐教学微格教学现场演练与考核 4. 小学音乐教学设计的优化与规范指导	自主学习 案例研讨 情景模拟 实践展示	4

## 六、教学工具与资源条件

1. 教学环境与设施：教室、钢琴、多媒体教学设备、黑板、教具、小型打击乐器等
2. 教学资源：视频资料、典型案例资料、历届启航杯比赛录像、适合教学的音像资料等
3. 教材：《音乐课程标准》、《京版中小学音乐教材》、音乐系各类培训教学设计文集（包括已出版和未出版）等，所选教材均为小学音乐教师必备参考书目，音乐系的各类培训教学设计文集囊括了历年来一线小学音乐教学中各类具有示范引领性的优秀课例，具有较高的参考价值。

## 七、课程考核与评价

### 1. 学员课程学习考核

本课程考核采取过程性考核与终结性考核相结合。

过程性考核：一是学员在日常研修中的考勤与参与程度，二是学员针对课程学习所完成的一系列任务单包括教学反思、观摩反思、研修日志等。

终结性考核：以作业和微格教学展示评价的方式进行。1、上交一篇教学设计。要求格式符合要求；符合音乐课程标准的理念要求；学情及教材、教学内容的分析尽量全面规范；要符合课堂设计文本诸方面的写作要求。2、进行微格课堂展示。要求教态自然、大方；教学目标、内容尽量明确；合理的进行教学重点、难点的分析、设定与解决；教学过程有层次、有递进；讲解的内容清晰、语言流畅；教学内容的示范准确到位；有对于课堂提问技能的初步思考和掌握。

### 2. 学员对课程的评价

采用问卷调查方式进行，包括学习需求、课程目标与定位、教学方式方法、学习后的收获、对课程改进的建议等多维度进行测评。

## 八、任课师资条件

本课程师资为北京教育学院体育与艺术教育学院音乐系专业教师、区教研员与一线优秀特级教师、骨干教师组成，理论与实践互补。

姓名	性别	年龄	职务 职称	工作单位	研究方向	课程任务
1	赵 楚	43	副院长 副教授	北京教育学院	音乐教育、 钢琴	小学音乐单元、课时教学计划的设计与撰写

姓名	性别	年龄	职务 职称	工作单位	研究方向	课程任务
2	傅 聪	32	讲师	北京教育学院	音乐教育、 音乐治疗	小学音乐单元、课时教学计 划的反思与案例撰写
3	浦 洁	38	副主任 讲师	北京教育学院	音乐教育、 声乐	小学音乐基本教学 基本功学练
4	田 蕊	39	助教	北京教育学院	音乐教育、 钢琴	小学音乐基本教学 基本功学练
5	任 弘	66	特级	育英学校	音乐教育	小学音乐课程标准解读 与实施方法、策略
6	梁洪来	49	高级	北京市基础教研中心	音乐教育	小学音乐学科教学常规解读 与实施方法、策略
7	李 磊	49	特级	朝阳分院	音乐教育	小学音乐课堂实施方法、 策略
8	李秀军	52	特级	昌平南邵中心小学	音乐教育	小学音乐课堂实施方法、 策略
9	于淑清	49	高级	大兴区教师进修学校	音乐教育	小学音乐课堂实施与 规范化指导
10	周洁冰	42	高级	昌平教师进修学校	音乐教育	小学音乐课堂实施与 规范化指导
11	王众敬	48	高级	顺义教育研究与 教师研修中心	音乐教育	小学音乐课堂实施与 规范化指导
12	郭 宝	51	高级	怀柔教研中心	音乐教育	小学音乐课堂实施与 规范化指导

(课程负责人: 赵楚)

# “小学音乐教学基本技能与案例分析”课程方案

体育与艺术教育学院

## 一、课程名称

小学音乐教学基本技能与案例分析

## 二、适用对象

小学音乐新任教师项目

近几年的音乐新任教师都具有较好专业背景，多为音乐学院或音乐师范类学校毕业。但是音乐学科专业分类较细，通常应用到小学音乐课堂教学中主要是钢琴即兴伴奏和声乐，如果不是这两个专业方向的，就亟需把自身专业知识与教学工作相结合，弥补不足，发挥优势。

## 三、课时安排

共 32 课时，声乐基本技能 16 课时

4 课时 声乐气息、发声方法与练习

4 课时 结合教材作品的声乐技巧与练习

4 课时 教材作品案例分析与演唱实践

4 课时 歌曲演唱考核与评价

钢琴即兴伴奏 16 课时

4 课时 钢琴即兴伴奏和声编配主要规则

4 课时 钢琴即兴伴奏常用音型与练习

4 课时 钢琴即兴伴奏教材作品案例分析与弹奏实践

4 课时 钢琴即兴伴奏考核与评价

## 四、课程目标

**专业知识：**基本了解并初步掌握声乐发声与训练方法；基本了解并初步掌握钢琴即兴伴奏的和声编配与常用音型。

**职业技能：**在小学音乐课堂教学中，胜任唱歌课教学，能为学生集体歌唱、合唱弹奏钢琴即兴伴奏。

**人文素质目标：**针对如今小学音乐教师各自所具备的技能越来越专一、细化的现状，声乐与钢琴即兴伴奏这两大类基本教学技能的培训与掌握有助于一线教学的更好实施，在进一步拓宽自己的专业视野的基础上，尽可能做到“精一而通百”，发展自身专业的同时更能够对音乐教育有更深刻的认识与了解，从而树立对新时代美育工作的认识。

## 五、课程内容要点与相应教学方式

声乐基本技能的内容要点：

1. 声乐技能培训首先应树立音乐教师正确的声音观念，掌握正确的气息与发声方法。

2. 针对于教师们的声乐技能培训是立足于小学音乐课堂教学，是为落实一线教学任务的一项技能，所以必须紧密联系教材，通过对小学音乐教材作品的案例分析与研究，做好对教材歌曲的二度创作，准确表达作品。

3. 主要采用通识类教学与分层次教学、集体授课与个别指导相结合的教学方式，使没有声乐基础的音乐教师能够在最短的时间内找到一条可以掌握并适合自己的唱歌课范唱与教学方法；有声乐基础的音乐教师能够更好的理解作品，把音乐作品的深层次内涵传递给学生。

钢琴即兴伴奏的内容要点：

1. 在分析歌曲的体裁与内容、明晰乐曲的调式调性与风格特点、确定乐曲的曲式结构的基础上，为歌曲配置和弦，设计音型织体及前奏、间奏与后奏并完整弹奏

2. 针对于教师们的钢琴即兴伴奏是立足于小学音乐课堂教学，是为落实一线教学任务的一项技能，所以必须紧密联系教材，通过对小学音乐教材作品的案例分析与研究，做好对教材歌曲的伴奏编配，准确表达作品。并了解歌曲编配的基本程序。

3. 主要采用通识类教学与分层次教学、集体授课与个别指导相结合的教学方式，使钢琴程度较浅的音乐教师能够在最短的时间内找到一条可以掌握并适合自己的课堂钢琴即兴伴奏方法；钢琴程度较好的音乐教师能够更层次、多变化的加以伴奏编配，较好地表现歌曲的情绪和意境，能按歌曲的内容有感情地自弹自唱。

## 六、教学工具与资源条件

1. 最好有配备有钢琴与多媒体设备的教室与多台电钢琴的电钢琴教室，进行一对多人分组教学或集体教学。电钢琴教室建立，对钢琴即兴伴奏课程中多人演奏时起到互不干扰，同时教师也可有针对性的进行一对一教学与练习。

2. 在教材选择上，首先要使用小学音乐现有的教材，这是教师教学的必备工具，把音乐教材中的歌曲唱好、弹好、分析理解的到位是非常必要的。

3. 同时可以配合《声乐作品选 1-6 册》（人民音乐出版社）、《新编中国声乐作品选 1-15 册》（人民音乐出版社）、《钢琴即兴伴奏》（刘聪、韩冬编著）、《儿童合唱基础训练教程》（人民音乐出版社）等图书来进一步加深课程学习

## 七、课程考核与评价

考核对象	考核方法	考核目标
新任教师	教材歌曲演唱	声乐发声的基本知识点掌握程度，以及对教材作品的理解与演唱能力
	教材歌曲弹奏	钢琴弹奏基本技巧的掌握程度，以及教材作品的理解与演奏能力
	创作歌曲演唱	对声乐作品的分析与理解，与演唱表现能力
	创作歌曲即兴伴奏	是否具备在较短时间内为歌曲配弹钢琴伴奏的能力，以及对作品的理解表现能力

在课程评价方面，将分为两个部分：

### 1. 过程性评价

在学员分时学习的每一个阶段，都进行评价监控，用问卷的方式了解学生在课程学习过程中的问题与知识的掌握程度。

### 2. 结果性评价

在课程结束后进行问卷调查，了解学员对课程整体的满意度，以及对课程学习的收获程度。同时也通过最终的测评了解学员课程学习前后的变化，技能掌握程度。

## 八、任课师资条件

本课程师资为北京教育学院体育与艺术教育学院具有声乐与钢琴即兴伴奏专业学位，从事多年相关内容教学的教师，与一线音乐教研员，以及音乐学院和艺术院团中声乐表演与钢琴即兴伴奏的专业教师、演奏员组成。在课程教学中既有学科前沿的高端引领，也有一线教学实践的聚焦，努力做到贴合新教师教学技能提升的实际需求与能力提升。

姓名	性别	年龄	职务职称	工作单位	研究方向	课程任务
赵 楚	女	43	副教授	北京教育学院	钢琴即兴伴奏	钢琴即兴伴奏教材作品案例分析与弹奏实践；钢琴即兴伴奏考核与评价
黄文胜	男	51	副教授	北京教育学院	钢琴即兴伴奏	钢琴即兴伴奏常用音型与练习
魏大松	男	47	讲师	北京教育学院	钢琴即兴伴奏	钢琴即兴伴奏和声编配主要规则
高胜海	男	49	讲师	北京教育学院	声乐表演	教材作品案例分析与演唱实践
李惠玲	女	57	副教授	北京教育学院	声乐表演	声乐气息、发声方法与练习
张红阳	女	44	讲师	北京教育学院	声乐表演	结合教材作品的声乐技巧与练习
浦 洁	女	38	讲师	北京教育学院	声乐表演	教材作品案例分析与演唱实践；歌曲演唱考核与评价
于淑清	女	49	中学高级	大兴区音乐教研员	音乐教育	歌曲演唱考核与评价
周洁冰	女	44	中学高级	昌平区音乐教研员	音乐教育	钢琴即兴伴奏考核与评价
郭 宝	男	51	中学高级	怀柔区音乐教研员	音乐教育	歌曲演唱考核与评价

姓名	性别	年龄	职务职称	工作单位	研究方向	课程任务
王众敬	女	48	中学高级	顺义区音乐教研员	音乐教育	钢琴即兴伴奏考核与评价
胡廷江	男	38	教授	中国音乐学院	钢琴即兴伴奏	钢琴即兴伴奏和声编配主要规则
邓 垚	男	44	一级演奏员	火箭军文工团	钢琴即兴伴奏	钢琴即兴伴奏常用音型与练习
鄂 矛	男	40	一级演奏员	解放军总政治部艺术中心	钢琴即兴伴奏	钢琴即兴伴奏教材作品案例分析与弹奏实践
何鹏飞	男	50	副教授	中国音乐学院	声乐表演	声乐气息、发声方法与练习
曲学选	男	54	副教授	中国音乐学院	声乐表演	结合教材作品的声乐技巧与练习

(课程负责人: 赵楚)

# “小学美术教学设计与案例分析”课程方案

体育与艺术学院

## 一、课程名称

小学美术教学设计及案例分析

## 二、适用对象

北京市新任小学美术教师

## 三、课时安排

共 40 课时，依据课前、课中、课后三个阶段进行教学设计、教学实施、教学反思，及听评课能力学习与提高进行培训。

表 1 课程具体课时安排表

分段	课程名称	课时数
课前教学设计	教学设计与撰写能力提升	8
课中教学实施	讲解、示范、互动与艺术实践指导能力提升	8
	教材教法应用能力提升	8
	教学评价能力提升	8
课后教学反思	课后反思与听评课能力提升	8

## 四、课程目标

从教学设计撰写为切入点，以分析教材教法为线索，优秀案例分析为途径进行课前、课中、课后整体规划。使新教师尽快进入教学状态，能够胜任小学美术课程的教学工作。

1. 解读小学美术学科的基本性质，使新教师对小学美术课堂教学有全面认识。体现教学设计的科学性、规范性、目标性、实践性和系统性，学会撰写教学设计；

2. 学会依据学科课程标准，针对学生发展核心素养要求，立足于教材，进行美术学习领域的内容梳理等方面的问题。培养新任教师的案例分析能力，评课、思课的能力。通过案例分析使新任教师逐渐能够具备听课和评课以及司考课程设计与实施的能力；

3. 美术课堂教学能够依据教学目标进行教学环节及教学活动设计，基本方法与造型表现、欣赏 评述、设计 应用、综合 探索这四个学习领域上相契合，重点研究小学美术教学活动中，教师和学生之间教与学的活动过程。符合教学设计的学生知识、教师经验的主观条件，与教学设备、地区差异等客观条件因素，使教学设计能指导具体的实践；

4. 结合课堂教学实践，完善提升教学设计能力，提升新任美术教师的文化素养、职业素养、专业素养。

## 五、课程内容要点与相应教学方式



表2 课程内容与教学方式内容表

课程名称	课程内容要点	教学方式
课前教学设计	教学设计与撰写能力提升	理论讲座、优秀案例分析、实践指导完成一份教学设计
课中教学实施	讲解、示范、互动与艺术实践指导能力提升	讲授研讨、教学观摩、教学实践
	教材教法应用能力提升	讲授研讨、教学观摩、教学实践
	教学评价能力提升	讲授研讨、教学观摩、教学实践
课后教学反思	课后反思与听评课能力提升	讲授研讨、反思总结亮点与不足

课程具体内容：

1. 分析解读教学设计与优秀案例，准确把握课堂教学设计的内容的内涵与核心特点，学会搭建教学设计文本，制定教学目标；
2. 比较相同主题但不同方法的教案，学会根据学情分析，制定相应教学设计；
3. 从美术学科教学特点出发，教学环节明确，有突破教学重点、难点的方式、方法，与教学目标一致；
4. 通过教学设计与案例分析的学习，使之转化为教学实施、教学评价、教学反思的能力。

#### 六、教学工具与资源条件

1. 针对不同课程主题，提供相应的小学美术优质课，供参训的新教师们观察、学习，例如针对不同学习领域的主题，提供示范课；
2. 针对不同课程主题，鼓励新任美术教师在小学美术课堂教学实施阶段，选择同课异构进行观摩和实践尝试；
3. 课堂观摩、教学实践等主题所需美术专业教室安排与要求，以及美术课堂教学必备的多媒体教学设备；
4. 优秀美术教师，学校的师傅，市级、区级的专家，将形成市区校三位一体的“传帮带”的框架，是新教师们能迅速提高授课能力；
5. 教师可充分利用周边的公共美术机构资源，拓展艺术视野。
6. 根据《小学美术课程标准》制定教学设计。

#### 七、课程考核与评价

1. 针对提供不同主题要求，采取多种课程考核与评价方法，例如提交教学设计文本材料、实践微课视频材料、课堂观察与诊断、教师基本功考核等考核与评价方法；
2. 采用指导教师评价、学员师傅评价、学员自评互评等评价方法。

表3 小学美术教师微课教学设计考核评分表

序号	教师	课题内容	点评	教学设计考核成绩 (每项满分100分)			
				教学设计	教学实施	教学评价	教学反思
1			教学设计：  教学实施：  教学评价：  教学反思：				

### 八、任课师资条件

本课程师资由北京教育学院体育与艺术学院获得高级职称或博士学位的教师与区县教研员、一线特高级教师组成，理论与实践相结合。

姓名	性别	年龄	职务职称	工作单位	研究方向	课程任务
吕鹏	男	52	教授	北京教育学院	中国画	小学生美术核心素养与课堂教学实践
张宾	女	48	副教授	北京教育学院	装饰绘画	单元课时教学计划的设计与撰写
王菲	女	40	讲师	北京教育学院	陶艺	教学反思案例的撰写
年淑跃	女	53	特级	大兴进修学校	美术教育	教材分析、知识梳理
刘鹏	男	49	高级	大兴进修学校	美术教育	课堂教学实施方法与策略
刘杰	女	45	高级	顺义进修学校	美术教育	教材分析、知识梳理
刘铁城	男	47	高级	昌平进修学校	美术教育	课堂教学实施方法与策略
王雅兰	女	53	高级	昌平进修学校	美术教育	课堂教学评价方法、
王爱平	女	45	高级	北京小学大兴分校	美术教育	课堂教学评价方法、

(课程负责人: 张宾)

# “小学美术教材教法与案例分析”课程方案

体育与艺术教育学院

## 一、课程名称

小学美术教材教法与案例分析

## 二、适用对象

北京市新入职的小学美术教师

## 三、课时安排

32 课时

## 四、课程目标

小学美术教材教法既是一门科学，具有自己的学科特征，又是一门课程，具有自己的教学目的。

课程目标：

- （一）教给新任小学美术教师美术教材教法的基础理论。
- （二）训练新任小学美术教师美术教学的基本能力。
- （三）帮助新任小学美术教师树立从事小学美术教学的决心与信心。

总的来说，小学美术教材教法的教学目标就是要，引导小学美术教师系统学习小学美术教材教法的基础知识与基本理论，采用多种方法，训练他们小学美术教学的基本能力，为他们从事小学美术教育工作指出一条科学的途径；在这一过程中，与其他学科相互配合，使他们巩固专业思想，具有从事小学美术教学的决心与信心，立志做一名献身教育的合格的小学美术教师。

## 五、课程内容要点与相应教学方式

### （一）课程内容

小学美术教材教法具有自己特定的研究对象，并在长期建设发展过程中逐步建立了自己的内容体系。

#### 1、研究对象

小学美术教材教法的研究对象是小学美术教学系统，这个系统包括美术教学的基本目的、基本原则、教学大纲、教材内容、教学过程、教学方法、教学形式、教学评价、教师素质等各个方面；换言之，小学美术教材教法的研究对象是小学美术教学过程中教与学活动的现象与规律。这就明确表明了，该门学科不是具体美术教材和具体美术教学方法的解说，而是具有系统的小学美术教学理论。

从小学美术教学系统的各个组成部分看，既有处于教学活动主体地位的学生，也有在教学活动中发挥主导作用的教师；既有作为组织教学活动依据的教材，又有为完成教与学活动的教法与学法。

从小学美术教材的研究内容看，就要了解各组成部分在小学美术教学系统中的地

位、作用及其相互关系，以便认识其本质，揭示其规律，探索有关小学美术教学中诸问题的解决途径，促进小学美术教学及其改革的发展。

## 2、内容体系

从小学美术教材教法的研究对象中可以看出，它所要研究的，主要是小学美术教学活动中，教师和学生之间教与学的活动过程。这个过程的内涵非常丰富。概括起来，主要有4个方面的内容：一为何教学，二是教学什么，三是怎样教学，四是什么人教。这4个方面大致涵盖了下述内容：

研究为什么教育。这主要包括小学美术学科的基本性质，小学美术教学的基本目的、基本原则等方面的问题。

研究教学什么。这主要是指义务教育美术课程标准、小学美术教材等方面的问题。

研究怎样教学。这既包括造型·表现、设计·应用、欣赏·评述、综合·探索教材等方面的问题，又包括了小学美术教学过程、基本方法、基本形式、基本评价等方面的问题。

研究由什么人来教。这主要是指小学美术教师的基本素质及其相关能力等方面的问题。

上述4个方面的内容构成了小学美术教材教法学科的内容体系。（见下图）

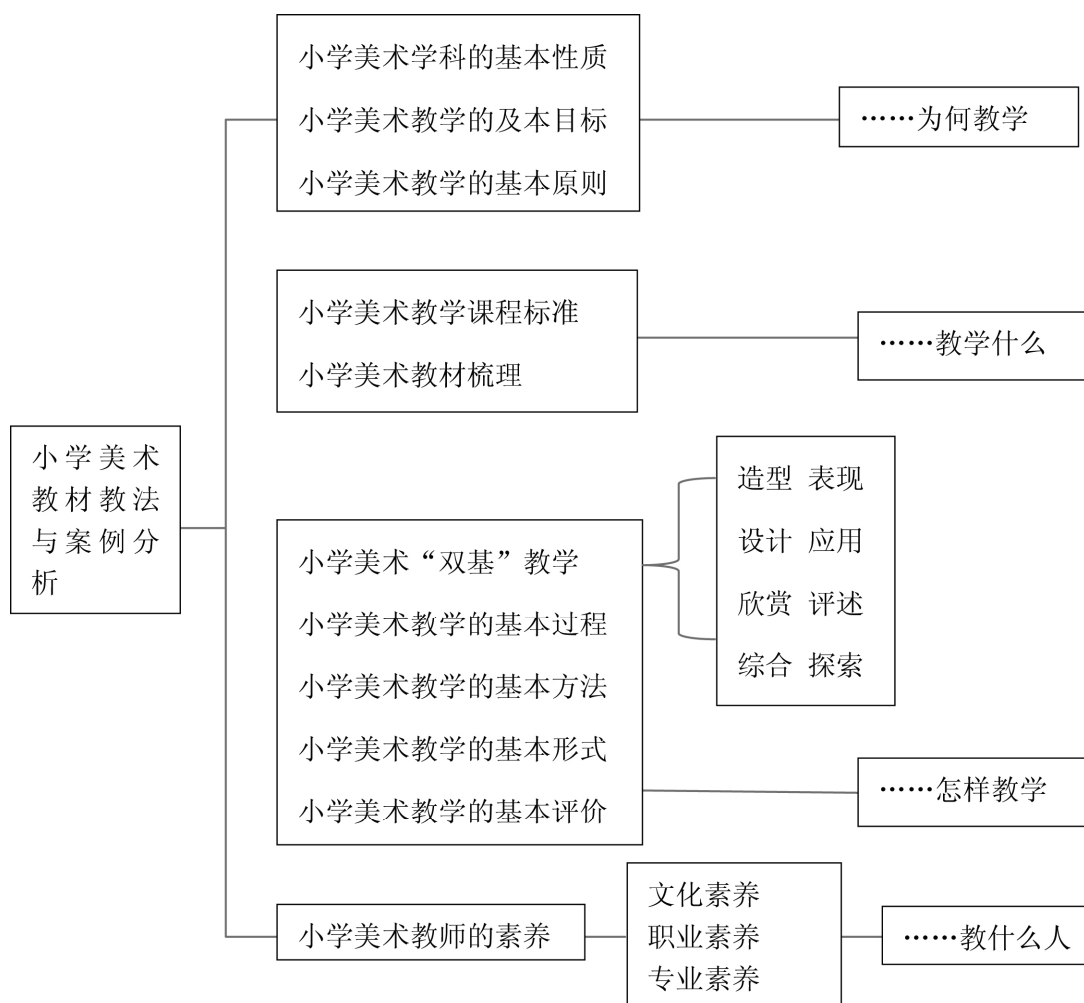

## （二）教学方式

作为一门学科，小学美术教材教法有自己的教学方法。

课堂讲授，专家引领。在班级授课制教学制度的今天，教师的课堂讲授是一种主要的教学形式。这种教学形式求精要、系统、生动活泼。

观摩课（学会听评课）。观看教学电视录像，或者去小学课堂现场听课，优秀美术教师的教学经验，可丰富在职学员的感性认识，促进他们较快地对小学美术教材教法的学科内容产生理性认识。

研究与对话。对于本学科知识中那些需要深入思考的问题，比如学科性质、教学原则、教学过程、教学评价等问题，应安排学员展开必要的讨论。讨论可以是课内的集体讨论，也可以是课外的分组讨论。通过讨论，帮助学员加深理解，提高认识。

专业创新实践。为了将知识转化为能力，对于那些实践性、操作性比较强的知识，应适当组织学员进行练习，比如设计教学提要、编写或改写教案等，以帮助学员消化吸收与记忆巩固所学的基础理论和基本知识。因为小学美术教材教法是一门应用教育理论的课程。

## 六、教学工具与资源条件

### （一）教学资源

#### 1. 丰富的教学案例资源

多年教师培训的经历，使我们积累了大量的教学案例。包括教学录像、教学设计、学生作业、教学分析对话等；各种文本的、影像的、实物的教学案例。这些教学案例有引领性的示范案例、有特色的分析案例、有价值的研究案例。这些是教学培训的丰富素材。

#### 2. 高质量的实验基地资源

本课程是研训一体，通过与区县联手、下学校指导，建立了一批高质量的培训实验基地学校。我们与这些学校的美术教师一起进行教学课题研究，新教材实验，教学研究观摩、校园文化建设等工作。我们的课程以这些学校作为我们培训、实践的课堂。在这里相互交流研究，进行专业讨论，编写校本教材等。

#### 3. 课程教材

目前学校正在组织编写适合启航计划培训的适用教材。

《美术教材教法》立足于对学生核心素养的培养，兼顾教学中的实际问题。我们的学员可以从中学到美术的知识，掌握课堂教学的基本环节，能结合教材内容进行正确的备课、书写教案、加强教师课堂教学的创新性，提高未来执教水平，从而成为一名合格的小学美术教师。

《美术教材教法》内容	
第一章 教育本体与观念	第一节 美术教育的对象及目的 第二节 美术教育的价值与观念 第三节 美术教学目标体系 第四节 美术新课程教学理念 第五节 美术新课程目标
第二章 美术教学内容	第一节 美术教学内容概况 第二节 美术造型表现知识内容 第三节 美术设计应用知识内容 第四节 美术欣赏评述知识内容 第五节 美术欣赏评述知识内容
第三章 教学原则与教学方法	第一节 美术课的教学原则 第二节 美术课的教学方法 第三节 教学方法应用分析
第四章 美术教学形式	第一节 课的类型与结构 第二节 制定学期教学计划 第三节 课堂教学的基本环节 第四节 试讲教学
第五章 美术常识与欣赏的教学	第一节 美术常识与欣赏的内容、 特点和 方法 第二节 如何进行美术欣赏
	第一节 绘画教学的内容 第二节 绘画教学的形式
第六章 绘画教学	第一节 工艺教学的内容 第二节 工艺教学的方法探讨
第七章 工艺教学	
第八章 美术课说课教学	第一节 说课的内容 第二节 说课的艺术形式 第三节 新课程说课及评价 第四节 美术课说课教学范例

## 七、课程考核与评价

小学美术教材教法既是一门理论课，又是一门实践性很强的课程。根据此特点我们把考核的形式定位为下校听评课的形式。在听课结束后根据下表（小学美术课堂教学评价方案表）给学员打分，完成考核。

“小学美术课堂教学评价方案表”的设计考虑到，这门课不仅是一门课程，更是一个复杂的活动的系统，要求能实际操作并取得实效的应用系统。需要根据教师的课堂表现进行评价。这里基本的评价范围有两条路线。1、静态的教学要素（教学目的、教学

内容、教学方法)和动态的教学环节(备课、上课、作业批改等)。2、教师的教学素质(教学能力、教学艺术、教学修养)与学生的学习效果。再结合现代教学研究成果,运用定性与定量相结合的评价方法,设计了“小学美术课堂教学评价方案表”。

在此表中,我们力求做到:1将教学目标具体化;2将具体目标要求指标化;3将指标的内容档次化;4将目标、指标、档次用百分比权重化、量化。(见下表)

**小学美术课堂教学评价方案表**

序号	具体目标	占分	指标	量化考评	目标得分
1	教学内容	20%	<p>①新课程标准树立了学生健康审美观,培养他们初步审美能力和发展其美术创造能力的教学总目标明确。该节课要表达的教学目标明确,各项活动都能围绕其目标展开。</p> <p>②遵循教育教学规律教育精神,正确理解教科书,既“教书”又“育人”。</p> <p>③重点突出,详略得当;能抓准难点,解决好难点。</p> <p>④“双基”严格,无知识性,技能性失误。</p> <p>⑤能从学生实际出发,恰当安排课堂教学的容量和密度。</p>	<p>①优(4分)良(3分)一般(2分)</p> <p>②优(4分)良(3分)一般(2分)</p> <p>③优(4分)良(3分)一般(2分)</p> <p>④优(4分)良(3分)一般(2分)</p> <p>⑤优(4分)良(3分)一般(2分)</p>	
2	教学方法	28%	<p>①讲授和演示,生动有趣、简明易懂、深入浅出,具有启发性。用普通话教学,具有启发性。</p> <p>②板书和板画,大小布局合理,图文简明工整,书画适时适地,其它教具(实物、挂图、现代教学媒体)使用得当。</p> <p>③运用启发式,充分调动学生学习的主题性和创造性,体现教师的“主导”和学生的“主体”作用,师生双边活动协调、紧凑、有序。</p> <p>④能在学生眼脑手协调并用的学习过程中,融会贯通美术教学基本原则并体现其效用。</p> <p>⑤能根据反馈信息及时调控教学。</p>	<p>①优(4分)良(3分)一般(2分)</p> <p>②优(4分)良(3分)一般(2分)</p> <p>③优(4分)良(3分)一般(2分)</p> <p>④优(4分)良(3分)一般(2分)</p> <p>⑤优(4分)良(3分)一般(2分)</p>	
3	教学效果	36%	<p>①通过问答、上台演讲等活动,说明学生对该课程内容掌握较好。</p> <p>②学生基本上都能按时完成课堂作业及作业质量普遍较好,实现了提高美术文化素养与“双基”水平、培养创新精神与实践能力的会学、会用的目标。(注:若是欣赏课,此条取消)</p> <p>③能体现“寓教于乐”的美术教学特点,课堂气氛和谐活跃,有美感与精神的陶冶,师生情绪都交饱满。</p> <p>④辅导、解疑认真有方,课堂纪律好。</p>	<p>①优(4分)良(3分)一般(2分)</p> <p>②优(4分)良(3分)一般(2分)</p> <p>③优(4分)良(3分)一般(2分)</p> <p>④优(4分)良(3分)一般(2分)</p>	

序号	具体目标	占分	指标	量化考评	目标得分
4	印象分	16%	①仪表庄重大方；教态亲切、自然。 ②进行教改探索，或自制、改制教具或探索、使用新的教学方法与现代教学媒体，且取得好的效果。 ③教案有教学目的要求、重点、难点、步骤与方法及时间安排，有板书、板画的设计示意图，并书画简洁、实用完整，所需教具准备齐全、适用。 ④对课的总印象，包括以上全部内容及教师的教学艺术水平、知识的深广度，乃至课外的辅导，作业批改等。	①优（4分）良（3分）一般（2分） ②优（4分）良（3分）一般（2分） ③优（4分）良（3分）一般（2分） ④优（4分）良（3分）一般（2分）	

### 七、任课师资条件

本课程师资为北京教育学院体育与艺术教育学院获得中级（含）以上职称或硕士学位的教师与一线中高级教师组成，理论与实践互补。

姓名	性别	年龄	职务职称	工作单位	研究方向	课程任务
段 鹏	男	34	副教授	北京教育学院	美术教育	核心素养与中小学课标解读
何墨荣	女	65	特级教师	北京教育学院	美术教育	基于中小学美术新课标的解读
林泰然	男	45	系主任 (副教授)	北京教育学院	油画、壁画	小学美术课堂大环节与校园文化
吕 鹏	男	52	教授	北京教育学院	中国画	小学生美术核心素养与课堂教学实践
张 宾	女	47	副教授	北京教育学院	装饰绘画	小学单元、课时教学计划的设计与撰写
王 菲	女	45	讲师	北京教育学院	陶艺	小学单元、课时教学计划的设计与撰写
马玉兰	女	48	副教授	北京教育学院	书法	小学美术课常规形成与组织管理方法、策略
王新宇	女	47	副教授	北京教育学院	书法	小学美术教学反思、案例的撰写
杨 岩	男	45	副系主任	北京教育学院	油画	小学美术基本教学基本功学练
朱海燕	女	48	副教授	北京教育学院	艺术设计	小学美术基本教学基本功学练
安雪梅	女	47	副教授	北京教育学院	艺术设计	小学美术教学反思、案例的撰写
周 嵬	男	42	讲师	北京教育学院	健康教育	小学美术教学反思、案例的撰写



姓名	性别	年龄	职务职称	工作单位	研究方向	课程任务
刘宇	男	48	副教授	北京教育学院	艺术设计	小学美术课堂实施方法、策略
曹颖	女	46	讲师	北京教育学院	民间美术	小学美术课堂实施方法、策略
邱虹	女	39	讲师	北京教育学院	中国画	小学单元、课时教学计划的设计与撰写
陶钧	男	55	讲师	北京教育学院	书法	小学单元、课时教学计划的设计与撰写
李振奋	男	55	讲师	北京教育学院	实验绘画	小学单元、课时教学计划的设计与撰写

(课程负责人: 王菲)

# “小学体育课堂教学基本功及教学设计” 课程方案

体育与艺术教育学院

## 一、课程名称

小学体育课堂教学基本功及教学设计

## 二、适用对象

该课程适用的对象，是小学阶段的新入职的体育教师；越来越多学历高、个人体育专业技能强的新教师加入到了体育教师这个群体，但这一群体在面对小学生时存在一定的教学困惑，例如有的个人专长不适合小学生身心发展的特点，有的只会单一的技能，而对小学的基本教学内容不熟悉等等这些问题，容易使他们产生了挫败感，对自己的选择出现了怀疑，因此有必要进行有关适合小学体育教学特点的基本功培训。

## 三、课时安排

共 40 课时，依据课前、课中、课后三个阶段分类进行教学基本功培训。

表 1 课程安排表

分类	课程名称	课时数
课前教学基本功	规范的教学设计与撰写（教学目标设计、教材与学情分析、组织管理设计等）；	8
课中教学基本功	讲解（要领、口令）、示范（动作技术、示范方式）、课堂组织基本功学练；	8
	正确、错误动作诊断及纠错基本功学练；	12
	教学评价（基于教学目标）基本功学练；	8
课后教学基本功	基于课堂教学真实性问题的反思。	4

## 四、课程目标

1. 通过学习及实践操作，提升体育课前教学设计与撰写的能力；
2. 通过学习及实践操作，提升体育课堂教学的讲解示范、诊断纠错能力、教法应用能力、教学评价应用能力。
3. 通过学习及实践操作，提升体育课后的反思和听评课能力。

## 五、课程内容要点与相应教学方式

表2 课程内容与教学方式内容表

分类	课程名称	教学方式
课前 教学基本功	规范的教学设计与撰写（教学目标设计、教材与学情分析、组织管理设计等）；	理论讲座、现场实践与指导（完成一份教学设计，进行现场指导。）
课中 教学基本功	讲解（要领、口令）、示范（动作技术、示范方式）、课堂组织基本功学练；	理论讲座、教学观摩、实践操练（师傅的诊断与指导）、考核测试
	正确、错误动作诊断及纠错基本功学练；	理论讲座、教学观摩（师傅的诊断与指导）、实践操练
	教学评价（基于教学目标）基本功学练；	理论讲座、教学观摩（师傅的诊断与指导）、实践操练
课后 教学基本功	基于课堂教学真实性问题的反思。	理论讲座、教学观摩（师傅的诊断与指导）、实践操练

## 六、教学工具与资源条件

本课程的实施需要理论讲座、实践操作，平时学练、阶段考核相结合，同时很多基本功的学练基于体育课堂教学实践观摩，进行联系实践的学练，因此不仅需要多媒体教室、实践操作的运动场所，而且需要准备新、老教师不同层次的体育课，便于新任体育教师在真实、生动的课堂教学实践中展开教学基本功的学练。

## 七、课程考核与评价

### （一）学员课程学习考核

1. 撰写规范教学设计的现场指导；
2. 教学基本功的课堂现场观察与诊断；
3. 新任体育教师教学基本功（队列口令、示范讲解）测试方案；

背景：为了提高新任体育教师的教学基本功，为了督促新任体育教师在平时工作实践中重视自身教学基本功的训练，为了监测此次新任体育教师培训的成果，举行针对队列口令、示范讲解教学基本功的测试活动。

过程：

- （1）基本功考核辅导，参与考核的专家团队熟悉测试方法。
- （2）现场抽签（确定教学内容）。
- （3）现场准备，测试分两部分，第一部分队列口令（具体内容、要求见标准要求）；第二部分针对抽到的具体教学内容，进行示范讲解测试活动。

（4）现场考试，分小学队列口令测试组、中学队列口令测试组、小学示范讲解测试组、中学示范讲解测试组4个组，同时进行，每组配备2名考核专家；新任体育教师段分成相应的4个组别，分组轮换进行考核。

- （5）现场打分。

(6) 总结分析。

附《考核内容与考核评价标准》:

第一部分: 队列由 4 个队列练习内容, 初任体育教师根据以下内容进行提前准备。

队列 1: 立正, 稍息, 跨立, 报数, 左右转向后转, 从部分到整体。

队列 2: 喊口令的种类, 口令的喊法, 口令的使用。预备口令, 复合口令, 声调的把握及气息的控制等。

队列 3: 齐步走, 跑步走, 踏步, 向左转走, 向右转走, 向后转走, 以及难度较高的右转弯走和左转弯走。

队列 4: 一列横队到二列横队的相互转换, 一列横队变二路纵队的相互转换

第二部分: 根据抽签的教学内容结果, 自行选择教学对象年级水平进行准备。

**表 3 新任体育教师体育教学基本功评价表**

学校:            教师:            课题:

评价项目		评价要点	评价等级				得分	合计
	指标		A	B	C	D		
体 育 教 学 基 本 功	队列 口令	①要求声音洪亮 ②口令准确规范 ③清晰明确 ④队列 4	10	8	6	5		
	讲解	①要有明确的目的 ②内容正确, 符合学生的程度 ③要通俗易懂, 精简扼要 ④语言要生动形象 ⑤要富有启发性 ⑥讲解的语气和语调要富有⑦感情, 能鼓舞人心	10	8	6	5		
	示范	①示范目的明确 ②示范正确合理, 符合学生的身体能力和实际水平 ③合适的示范位置、方向 ④和讲解的有效结合	10	8	6	5		
评语								

评委:

## （二）学员对课程的评价

- 1、通过问卷调查学员对课程的满意度；
- 2、通过访问调查学员对课程的认可情况；
- 3、通过观察分析学员对课程的兴趣程度。

## 八、任课师资条件

本课程师资由北京教育学院体育系专业教师、区县教研员、一线优秀骨干教师组成，理论与实践相结合。

姓名	性别	年龄	职称职务	工作单位	研究方向	课程任务
陈雁飞	女	60	教授	北京教育学院	体育理论	课程构建、实施指导
胡峰光	女	41	讲师	北京教育学院	学校体育	课程构建、实施指导
张锋周	男	41	讲师	北京教育学院	体育心理	课程构建、实施指导
韩金妍	女	45	讲师	北京教育学院	体育生理	课程构建、实施指导
税 燕	女	51	教研员	昌平进修学校	学校体育	课程构建、实施指导
梁吉涛	女	51	教研员	大兴进修学校	学校体育	课程构建、实施指导
王春梅	女	41	中高	崔村中心小学	学校体育	课程实践
宋彬杰	男	39	中高	旧宫中心小学	学校体育	课程实践

（课程负责人：胡峰光）

# “小学体育与健康教材教法分析及实施”课程方案

体育与艺术教育学院

## 一、课程名称

小学体育与健康教材教法分析及实施

## 二、适用对象

具有本科及以上学历，0-3年工作经验的体育教师。(1)热爱体育教育教学；(2)能够遵守国家法律、教育法规及本学校的规章制度及培训管理制度；(3)对学生、对工作有较强的责任心；(4)体育教育及相关专业，有一定专项运动能力和其他专项运动体验的经验；(5)对国家体质健康标准、中小学体育课程标准、中小学教师专业发展标准有一定的了解。(6)对中小學生、中小学体育教学有一定的了解。

## 三、课时安排

体育与健康教材教法分析及实施（小学）课程的共48学时。其中理论学习课时32学时，实践学习课时16学时。

序号	内容	课时安排
1	小学体育与健康教材教法概述（理论学习）	4
2	体育与健康课程标准解读（理论学习）	4
3	小学体育与健康教材分析与教学实践（理论+实践学习）	24
4	说课与听课及评课等教学技能训练（实践学习）	16

## 四、课程目标

了解课程标准的特征、性质、价值、基本理念、目标等，并掌握小学体育与健康课程教材教法的基本理论知识、科学选择教学内容和方法、合理运用教学原则、明确体育教学的重点和难点。要根据本学科的性质，处理好理论与实践、知识与能力、继承与发展、改革与创新等关系。

本着教学有法，但无定法，贵在得法，创造新法的精神，使学生融知识、能力和创新精神于一体，以提高实际操作的能力。在教学过程中，要密切关注学校体育的发展动态和最新的研究成果以及最新的教学方法，要紧跟时代改革和发展的步伐，要有所创新和突破。

学习者具备在体育教学中提高学生对体育与健康的认识、激发学生锻炼身体的自觉性和积极性等方面的知识和能力，培养学生实际动手的能力、自学自练的能力和运用新知识、新方法分析问题与解决问题的能力。

## 五、课程内容要点与相应教学方式

第一部分 小学体育与健康教材教法概述。主要是结合基础教育改革和素质教育要求,特别是结合基础教育的体育与健康课程改革,探讨体育教材教法的课程性质、课程目标、研究对象、课程内容、学习方法、教材的选择、基础教育体育教材特点等体育教材教法的问题。

第二部分 体育与健康课程标准解读。在解读教育部颁布的《义务教育体育与健康课程标准(2011版)》时,首先要深刻领会课程标准中的课程理念;其次是要完整准确理解课程标准中设定的运动参与、运动技能、身体健康、心理健康和社会适应的课程目标,把握好“目标引领内容”与“内容引领目标”的关系;第三要全面分析课程标准中提出的指导性课程内容、课程实施方案、课程学习评价和课程资源开发。

第三部分 小学体育与健康教材分析与教学实践策略。在教材分析阶段主要以《体育与健康课程标准》为指导,梳理小学体育与健康课程的教学内容,结合各个版本的体育与健康教材,确立本课程的体育与健康教材体系。结合小学生特点,探讨各类教材在不同学段、学年、学期的教学计划安排,根据教材的学理及不同教材的特点设计教学单元的学时数及教法,在单元和课时层次上实现内容引领目标。对不同类型的教材进行教学设计,重点解决不同学段、学年及学期的安排与教学内容衔接等教学策略。在教学实践策略环节重点理解运动技能的掌握规律,解决好示范、技能练习条件变化与教师追加反馈之间的关系。

第四部分 说课与听课及评课等教学技能训练。体育教学技能训练是体育教材教法课程的实践教学内容,重点训练学生的说课、听课、评课能力。在学习教学内容设计的基础上,学习说课、听课及评课的基本方法,加强学生的说课、听课、评课能力的训练。以第三部分教学内容为载体,在做好单元及课时体育教学设计的同时,强调说课训练,兼顾听课及评课技能训练,提高学生的体育教学研究能力,以适应培养专业化体育教师的需要。

## 六、教学工具与资源条件

由于本课程理论与实践紧密结合的特点,需要小学教学环境(基本以各新任体育教师的课堂为主),必须的场地、器材(以学校普遍开展的体育运动场地、器材为主),理论教学教室和微格教室(以北京教育学院相关教室为主)。

教材是达成课程目标的重要载体,精选教材内容,制定科学合理的教学大纲是课程建设的必备要素。体育教材教法课程按田径、体操、篮球、排球、足球、武术及基本理论等若干专题进行教学内容设计。

依托北京教育学院的优质校基地资源,学员可在基地校中见习观摩。

## 七、课程考核与评价

按照“谁上课谁负责考核和出成绩”的原则,课程结构中的每部分课程都要进行考核并给出每位学员的课程学习成绩,具体考核方式可由任课教师根据实际内容要求确定。但在考核方式初次实施之前,任课教师要把课程考核方式报所在系(室)主任、二级学院和教务处审批和备案。上课完成之后,任课教师应及时进行考核并给出每位学员

明确的考核成绩。课程考核成绩建议按照优秀(100~85分)、良好(84~70分)、合格(69~60分)和不合格(60分以下)四个等级给定。对于未参加课程学习的学员,要求重修本课程,然后再参加课程考核;对于已参加课程学习且考核不合格的学员,可以给与一次补考的机会。

根据教材内容与学生学习的具体情况,采用灵活多样的方式方法进行考核,包括课堂考勤记载、回答提问、见习观摩笔记、教案编写、模拟教学与评价等。

#### 八、任课师资条件

本课程师资由北京教育学院体育系专业教师、区县教研员、一线优秀骨干教师组成,理论与实践相结合。

姓名	性别	年龄	职务 职称	工作单位	研究方向	课程任务
陈雁飞	女	60	教授	北京教育学院	体育理论	课程总体设计、确定课程框架结构,确定各部分的详细内容
胡峰光	女	41	讲师	北京教育学院	学校体育	教材的具体内容、详尽目录、参考文献的收集整理、撰写课标解读部分
张锋周	男	41	讲师	北京教育学院	体育心理	根据教材内容做好人员分工,教材的最终统稿工作、撰写体育与健康教材分析,尤其是心理健康的分析与教学实践部分
韩金妍	女	45	讲师	北京教育学院	体育生理	教材的资料收集,撰写体质健康的教材的分析与实践
班建龙	男	39	教研员	昌平进修学校	学校体育	材料收集与整理,主要撰写田径类教材的教学分析和实践
梁吉涛	女	51	教研员	大兴进修学校	学校体育	材料收集与整理,主要撰球类教材的分析和教学实践
丁强	男	47	教研员	怀柔区教师进修学校	学校体育	材料的收集整理,主要撰写说课、听课、评课教学技能训练部分
张子恒	男	47	中高	顺义区教研中心	学校体育	材料收集与整理,主要撰写体操类的教材与分析

(课程负责人:张锋周)



# “教师职业规范”课程方案

学前教育学院

## 一、课程名称

教师职业规范

## 二、适用对象

适用于北京教育学院“启航计划”幼儿园项目学员，即幼儿园新入职一年以内的教师。

## 三、课时安排

12 课时（4+4+4）

## 四、课程目标

1. 专业知识目标：正确理解教师职业规范的基本内容，尤其要熟知和理解工作中的基本法律底线、教师职业道德规范的基本要求和职业行为的基本准则，明确幼儿园教师专业标准；深刻认识到遵守规范的意义与重要性。

2. 职业技能目标：能够运用教师职业规范分析、解释教育现象或教育行为；同时能够在日常工作中有意识地、正确执行教师职业规范。

3. 人文素质目标：在工作中能自觉遵守法律底线，具有良好的法律意识、职业道德和行为规范执行意识，初步具有专业精神。

## 五、课程内容要点与相应教学方式

内容要点		教学方式
一级内容	二级内容	
专业标准与教师专业发展 (上课时间：入职 2 周内)	1. 《标准》的基本内容 2. 教师专业发展的意义 3. 教师专业发展的内容 4. 教师专业发展的对策与途径	讲授、 案例教学、 自我研究
教师职业法律与政策规范 (上课时间：入职 2 周内)	1. 幼儿的基本法律权利 2. 教师常见的侵权行为及法律责任 3. 幼儿园安全事故归责与防范	讲授、 案例分析
教师职业道德与行为规范 (上课时间：入职 2 月后)	1. 《十项准则》及其践行 2. 教师常见违反师德行为及其处理办法	案例分析、 讲授

## 模块一：专业标准与教师专业发展（4 课时）

模块目标：

1. 深化对《幼儿园教师专业标准》的内涵和内容的理解（发展的依据）；
2. 理解幼儿园教师专业发展的意义（为什么发展）；
3. 明确幼儿园教师专业发展的内涵和外延（发展什么）；
4. 掌握幼儿园教师专业发展的途径与方法（怎样发展）。

模块内容：

1. 《幼儿园教师专业标准》基本内容（发展的依据）
  - 1.1 四大理念
  - 1.2 基本框架
  - 1.3 实施建议
2. 幼儿园教师专业发展的意义（为什么发展）
  - 2.1 提高工作效率，保证教育质量
  - 2.2 提升专业地位，实现职业幸福
3. 幼儿园教师专业发展的内涵和外延（发展什么）
  - 3.1 教师专业发展的内涵
  - 3.2 教师专业发展的外延（情怀、知识、能力、自我）
4. 实现教师专业发展的对策与途径（怎样发展）
  - 4.1 实现教师专业发展的对策（涵养情怀、丰富知识、提升能力、形成自我）
  - 4.2 实现教师专业发展的途径（学习、研究、反思、实践）

## 模块二：教师职业法律与政策规范（4 课时）

模块目标：

1. 明确幼儿享有的基本法律权利。
2. 明确教师常见的侵权行为及其应负的法律 responsibility，并能够在日常工作中有意识地遵守相关法律政策。
3. 掌握安全事故的归责依据，强化幼儿园教师的安全管理意识。

模块内容：

1. 幼儿享有的基本法律权利
  - 1.1 人身权
    - 1.1.1 生命健康权
    - 1.1.2 姓名权
    - 1.1.3 肖像权
    - 1.1.4 名誉权

- 1.1.5 隐私权
- 1.2 受教育权
- 1.3 参与权
- 1.4 发展权
- 2. 教师常见的侵权行为及应负的法律 responsibility
- 2.1 教师常见的侵权行为
  - 2.1.1 体罚
  - 2.1.2 隐私权
  - 2.1.3 名誉权
  - 2.1.4 肖像权
- 2.2 教师侵权后应负的法律 responsibility
  - 2.2.1 行政责任
  - 2.2.2 民事责任
  - 2.2.3 刑事责任
- 3. 幼儿园安全事故归责与防范
  - 3.1 幼儿园安全事故的归责与处理依据
  - 3.2 幼儿园安全事故的防范

### 模块三：教师职业道德与行为规范（4 课时）

模块目标：

- 1. 了解党中央与北京市对教师职业道德与行为规范系列文件并认识其重要意义；
- 2. 能够辨识违反教师职业道德的行为，清晰了解行为底线；
- 3. 认识自己履行职业道德与行为规范的程度与盲点；
- 4. 掌握遵守教师职业行为准则的有效方法。

模块内容：

- 1. 《十项准则》及其践行
  - 1.1 教育部及北京市《幼儿园教师职业行为十项准则》解读
  - 1.2 “十准十不准” 自查自评
  - 1.3 遵守《准则》方法大讨论
- 2. 教师常见违反师德行为及其处理办法
  - 2.1 换位思考：师德考核办法与违反师德行为处理办法小组研制
  - 2.2 教师职业行为案例分析与自我反思

#### 六、教学工具与资源条件

##### （一）教学资源

- 1. 文件与讲话类

- [1] 《幼儿园教师专业标准（试行）》
- [2] 《中华人民共和国未成年人保护法》
- [3] 《中华人民共和国教师法》
- [4] 《中小学教师职业道德规范》
- [5] 《新时代幼儿园教师职业行为十项准则》
- [5] 《幼儿园教师违反职业道德行为处理办法》
- [7] 《新时代北京市幼儿园教师职业行为十项准则》
- [8] 《北京市幼儿园教师师德考核办法》
- [9] 《北京市幼儿园教师违反职业道德行为处理办法》
- [10] 《严禁中小学校和在职中小学教师有偿补课的规定》
- [11] 习近平：做党和人民满意的好老师——同北京师范大学师生代表座谈时的讲话（2014年9月9日）

## 2. 教材与案例类

- [12] 沈建洲编. 幼儿园教师专业发展[M]. 北京师范大学出版社, 2015.
- [13] 叶岚. 幼儿园新教师导读[M]. 高等教育出版社, 2011.
- [14] 李生兰. 学前教育法规政策的理解与运用[M]. 南京师范大学出版社, 2012.
- [15] 骆海江. 中小学幼儿园法律法规教师教育读本[M]. 吉林大学出版社, 2014.
- [16] 洪秀敏. 幼儿园教师必知的60条教育政策与法规[M]. 中国轻工业出版社, 2014.
- [17] 全国师德教育研究课题组. 师德突出问题典型案例评析: 幼儿园教师读本[M]. 北京师范大学出版社, 2014.
- [18] 乐比悠悠、乐迪安全教育视频
- [19] 北京红黄蓝幼儿园虐童案一审宣判 [EB/OL]. (2018-12-30) [2018-12-28]. [http://www.xinhuanet.com//2018-12/28/c\\_1123918733.htm](http://www.xinhuanet.com//2018-12/28/c_1123918733.htm).
- [20] 携程亲子园虐童案一审开庭 8名被告人当庭认罪悔罪 [EB/OL]. (2018-12-30) [2018-9-26]. <https://www.chinacourt.org/article/detail/2018/09/id/3514370.shtml>.
- [21] 专家详解“携程虐童案”一审判决焦点：定罪量刑合理 [EB/OL]. (2018-12-30) [2018-12-3]. [http://legal.gmw.cn/2018-12/03/content\\_32090755.htm](http://legal.gmw.cn/2018-12/03/content_32090755.htm).

[22] 师德与职业行为案例：《老师，我吃了一个卡子！》

[23] 师德与职业行为案例：《我们的约定》

[24] 新教师专业发展案例：《抓住机会寻求认可》

## 3. 工具类

[25] 个人专业发展规划框架

[26] 专业发展规划工具（SWOT SMART 5W1H）

### （二）教学条件

1. 保证授课教室多媒体设备并在线上网；
2. 教室桌椅按照四人一组摆放；
3. 大白纸、彩笔、剪刀、胶带、便利贴每组一套及粘贴墙。

## 七、课程考核与评价

### (一) 学员课程学习考核

1. 模块一：1) 撰写 1 个入职适应期自身发展过程中的案例。  
2) 撰写个人专业发展三年规划。

2. 模块二：请运用所学对红黄蓝虐童事件进行综合分析。

事件具体经过及处理过程，请见 <https://baike.baidu.com/item/%E7%BA%A2%E9%BB%84%E8%93%9D%E5%B9%BC%E5%84%BF%E5%9B%AD%E8%99%90%E7%AB%A5%E4%BA%8B%E4%BB%B6/22220134?fr=aladdin#1>

3. 模块三：请运用所学针对《老师，我吃了一个卡子!》进行分析。

### (二) 学员对课程的评价

学员在课程评价表上对课程内容、教学方法进行评价，提出对授课教师的改进建议和自己尚不明白的地方。

## 八、任课师资条件

本课程师资为对教师职业规范有长期研究和全面把握的高校教师（获得高级职称或博士学位）和幼儿园园长（任职十年以上），其中高校教师专业为学前教育、教育哲学、教师教育、教育学原理、教育政策等教师职业规范相关专业。任课教师团队具体信息如下：

姓名	性别	年龄	职务职称	工作单位	研究方向	任课模块
杨秀治	女	56	教授	北京教育学院	教师教育	教师职业道德规范、专业标准与教师专业发展
王军	女	32	副教授	北京教育学院	教师教育	
肖萍	女	48	园长/幼儿园高级	中国人民解放军63921部队幼儿园	学前教育	
申桂红	女	55	园长/中学高级	槐柏幼儿园	学前教育	
孙美红	女	34	讲师	北京教育学院	学前教育与基础教育政策	教师职业法律与政策规范

(课程负责人：王军)

# “幼儿园班级管理——从班员到班长的专业发展” 课程方案

学前教育学院

## 一、课程名称

幼儿园班级管理——从班员到班长的专业发展

## 二、适用对象

启航项目：幼儿园新任教师（入职一年以内）

## 三、课时安排

16 课时。

## 四、课程目标

### 1. 情感、态度、价值观目标

新教师在理解幼儿园教育理念和和管理战略的基础上热爱班级管理，热心于幼儿、家长和班级所有教师之间的深度沟通；培养新教师家园合作的良好心态，具有积极沟通、合理冷静对待家园共育的态度。（这一目标需要通过教师对“教师合作案例”和“家园合作案例”的分析深度来体现）

### 2. 认知与技能目标

明确自我管理和班级管理之间的关系；理解班级管理与园所管理的关系；了解家园沟通的基本方法。（通过研发班员和班长的自我评价量表来体现）

### 3. 能力目标

初步具备认识自我、领导自我、进而引领幼儿和家长需求的能力；提高新教师沟通能力；案例分析能力。（通过现场诊断、幼儿园教师成长档案来体现）

## 五、课程内容要点与相应教学方式

### （一）课程内容要点

1. 从认识自我到自我领导、自我管理
2. 同伴互助——问题三：如何促进班级教师间积极合作
3. 家园合作策略——问题二：如何解决家长和教师观念冲突
4. 师幼班级公约的形成——问题一：如何制定有效的班规
5. 班级管理品质的提升——问题四：如何从保育员或配班教师走向班长

内在关系是从认识自我、自我引领到认识同伴与相互助力与成长，再到与家长的沟通与合作，与幼儿合作建立班级公约——班级文化形成的中间环节，最后到班级管理品质的提升和教师的自我发展方向和路径的确立。

### （二）相应教学方式

讲解、案例讨论、实践练习、小组分享、问题诊断、实践性知识总结与分析（提出改进对策）。

### 专题一、自我理解、自我引领（2课时）

内容要点：

1. 认识作为新教师的我——我的成长史分析
2. 我的优势、不足、困境和机遇
3. 自我引领的价值与策略
4. 自我领导与自我管理的内容及策略

### 专题二、教师同伴与师幼互助（4课时）

内容要点：

1. 从认识自我到认识我的同伴（包括幼儿）——班级合作共同体的形成
2. 班级教师与师幼合作案例分析——正反面案例
3. 教师合作与师幼合作的影响因素分析
4. 教师合作、师幼合作品质的形成

### 专题三：家园共育（2课时）

1. 幼儿及其家庭教育环境案例分析——北京城乡的不同个案
2. 家庭和教师教养立场、观念及方法的分析
3. 家园合作中的教师、家长的情绪应对
4. 家园沟通技巧与方法

### 专题四：班级文化建设——班级管理的灵魂（4课时）

内容要点：

1. 班规——班级文化建设的中间环节
2. 班规案例分析
3. 新教师所在班级的班规分享与分析
4. 从班规到班风的形成

### 专题五、班长的专业发展（4课时）

内容要点：

1. 优秀班长的故事——城乡不同的教师
2. 班长专业发展阶段
3. 班长专业发展的影响因素之一：从自我认同到认同与接纳不同的观点与方法
4. 中国传统文化背景下班长的发展境界（自立，立人；自达，达人；自强，强人）

## 六、教学工具与资源条件

教学资源：学历课积累的教师活动成果

教学环境：40-50 人的教室、多媒体设备；活动材料；自编讲义；  
 教材选择：左志宏主编. 幼儿园班级管理[M]. 华东师范大学出版社，2017 .  
 选择理由：案例新颖而丰富、班级管理策略实用、操作性强。

### 七、课程考核与评价

理论考核（根据认知目标设计面试和笔试考题）与实践考核（教师的幼儿园班级活动设计与实施、新教师座谈会）相结合。

终结性评价（教师的案例分析深度）和过程性评价（新教师成长档案袋）相结合。

小组评价（小组活动自评、互评、教师评）和个人评价（个人反思笔记）相结合。

实践能力考核（过程考核、小组考核）：

将学员分组，每组到前面抽取一个班级管理的情境性案例；在组长的带领下，进行任务分配、情境研讨与分析、表演（所有成员都要上场）；讨论时间 15 分钟，每组展示时间 3 分钟；展示结束后进行评价；先本组自评、然后其他组互评，最后是老师点评并给出成绩。（继续研发实践能力考核的各级指标，用以明确新教师发展的不同阶段并提出相应建议和对策）

### 八、任课师资条件

本课程师资为北京教育学院学前教育学院获得高级职称或博士学位的教师与一线特高级教师组成，理论与实践互补。

姓名	性别	年龄	职务职称	工作单位	研究方向	课程任务
杨瑞芬	女	38	讲师	北京教育学院	幼儿园文化	专题一、四
刘 畅	女	38	讲师	北京教育学院	家园共育	专题三
朱丽芳	女	38	讲师	北京教育学院	教师专业发展	专题二
张 妍	女	40	幼教高级	三教寺幼儿园	班级管理	专题五
张瑞芳	女	38	幼教高级	海淀教师进修学校	幼儿园艺术领域活动	专题五
邹 平	女	50	特级教师	北京五幼	园所管理	专题五

（课程负责人：杨瑞芬）



# “ 幼儿心理 ” 课程方案

学前教育学院

## 一、课程名称

幼儿心理

## 二、适用对象

幼儿园新任教师（入职一年以内）

## 三、课时安排

16 课时。

## 四、课程目标

1. 专业知识目标：帮助新教师了解幼儿心理学的基本概念、基本理论、基本研究方法；掌握学前儿童认知与语言、情绪与人格、个性与社会性等发展的基本特点和发展规律。

2. 职业技能目标：培养新教师具备分析和研究学前儿童心理现象的能力；具备运用学前儿童心理知识分析幼儿园教学活动的的能力；具备促进学前儿童心理发展的能力；具备一定的干预学前儿童心理问题的能力。

3. 人文素质目标：培养新教师具有热爱幼儿、热爱幼教事业的情感，具有科学的儿童发展观以及浓厚的观察和研究幼儿的兴趣。

## 五、课程内容要点与相应教学方式

### （一）课程内容要点：

1. 幼儿认知与语言发展（4 课时）
2. 幼儿情绪与人格发展（4 课时）
3. 幼儿个性与社会性发展（4 课时）
4. 幼儿发展中的常见问题（4 课时）

（二）相应教学方式：理论讲解、案例讨论、实践练习。

### 专题一、幼儿认知与语言发展（4 课时）

内容要点：

1. 幼儿感知觉与空间认知能力的发展
  - a) 感知觉发展对于幼儿智力和情感发展的重要性
  - b) 如何保护并促进幼儿的感知觉发展？
2. 幼儿记忆的发展
  - a) 幼儿记忆发展的特点
  - b) 如何利用幼儿的记忆特点促进幼儿的各方面发展？
3. 幼儿注意的发展

- a) 幼儿注意的发展特点
- b) 如何根据幼儿注意的特点开展活动?
- c) 如何保护并促进幼儿的专注力?
- 4. 幼儿思维与推理的发展
  - a) 幼儿思维与推理的发展特点
  - b) 如何根据幼儿的思维与推理发展特点开展教育活动?
- 5. 幼儿想象力的发展
  - a) 幼儿想象力发展的特点
  - b) 如何保护和激发幼儿的想象力?
- 6. 幼儿言语的发展
  - a) 幼儿言语发展的特点
  - b) 如何促进幼儿的言语发展?

### 专题二、幼儿情绪与人格发展（4 课时）

内容要点:

- 1. 幼儿的情绪发展
  - a) 幼儿的基本情绪以及情绪发展的特点
  - b) 如何帮助幼儿发展情绪认知、情绪表达以及情绪控制能力?
- 2. 幼儿的气质和人格发展
  - a) 幼儿的主要气质类型特点
  - b) 如何根据不同幼儿的气质类型特点进行个别教育?

### 专题三、幼儿个性与社会性发展（4 课时）

内容要点:

- 1. 幼儿自我发展概述
- 2. 幼儿自控能力
  - a) 幼儿自我控制能力的发展特点
  - b) 如何发展幼儿的自我控制能力并正确看待幼儿的“问题行为”?
- 3. 幼儿亲社会能力发展
  - a) 幼儿亲社会能力的发展特点及其重要性
  - b) 如何发展幼儿的亲社会能力?
- 4. 幼儿的同伴交往
  - a) 幼儿的同伴交往发展特点
  - b) 如何促进幼儿的同伴交往能力?
- 5. 幼儿性别认知
  - a) 幼儿的性别认知发展特点

b) 如何开展幼儿的性健康教育

#### 专题四、幼儿发展中的常见问题（4课时）

内容要点：

1. 幼儿言语发育障碍和智力迟滞
2. 幼儿进食、睡眠与排泄障碍
3. 幼儿期的自闭症

#### 六、教学工具与资源条件

教学环境：40-50 人的教室、多媒体设备。

教材：陈国楣著. 北京师范大学出版社. 《幼儿心理学》2017 年第二版

雷雳著. 浙江教育出版社. 《幼儿心理学》2016 年

【美】唐许布纳著，秦丹萍译. 新星出版社. 美国心理学会儿童情绪管理丛书

胡萍著. 江苏科学技术出版社. 《善解童贞 1:0-6 岁孩子的性发展与性关怀》

文献：

早期儿童自我控制的发生. 沈悦, 杨丽珠, 刘歌. 学前教育研究, 2015 (5)

幼儿气质、教师期望和同伴接纳对自我控制的影响. 杨丽珠, 沈悦, 马世超. 心理科学, 2012 (11).

幼儿健全人格培养的意义与模式. 杨丽珠, 宋芳. 学前教育研究, 2008 (9)

促进被拒绝和被忽视幼儿的同伴交往的三种训练法. 王争艳, 王京生, 陈会昌. 心理发展与教育, 2000 (3)

幼儿创造力干预项目的国际发展动态与启示. 段海军, 白红红, 胡卫平. 学前教育研究, 2015 (10)

#### 七、课程考核与评价

1. 考核内容：

- 专业知识考核：通过本课程书面考试。
- 职业技能考核：完成 1 份教学活动设计，1 份案例分析，参与课堂相关讨论。
- 人文素质考核：根据所学内容，提供 4 份日常工作中的观察记录或工作随笔。

2. 考核方式：课堂参与讨论和练习（30%），作业（50%），考试（20%）。

#### 八、任课师资条件

任课教师需要有教育心理学专业背景并有深入幼儿园的经验、对幼儿园教育活动比较熟悉，有幼儿园教师培训相关经验的高校教师。任课教师团队具体信息如下：

姓名	性别	年龄	职务职称	工作单位	研究方向	课程任务
李丰	女	48	副教授	北京教育学院	社会心理学、 学前教育	幼儿个性 与社会性发展
闻莉	女	41	讲师	北京教育学院	发展与教育 心理学	幼儿情绪与人格发展、 幼儿发展中的常见问题
刘畅	女	37	讲师	北京教育学院	发展与教育 心理学	幼儿认知与语言发展

(课程负责人: 闻莉)

# “幼儿教育活动设计与组织”课程方案

学前教育学院

## 一、课程名称

幼儿教育活动设计与组织

## 二、适用对象

北京市幼儿园新教师

## 三、课时安排

24 课时

## 四、课程目标

通过本课程的学习，让学员认识幼儿园教育活动设计与组织的趋向，探究与认识健康、社会、语言、科学、艺术五大领域的教学目标、内容与方法等，探究与认识幼儿园教学的材料运用，培养学员进行幼儿园教育活动设计、教学与探究的能力。

## 五、课程内容要点与相应教学方式

### 专题一：幼儿教育活动设计概述（8 课时）

专题目标：

1. 了解幼儿教育活动设计所遵循的儿童观、教育观及价值观
2. 解析当前幼儿幼儿教育活动设计与组织存在的问题
3. 掌握教育活动设计的原则和方法

专题内容：

1. 幼儿教育活动设计所遵循的儿童观、教育观及价值观
  - 1.1 尊重生命权和发展权的儿童观
  - 1.2 以儿童为主体的价值观
  - 1.3 历史上的教育观流派；行为主义、认知主义、建构主义
2. 当前幼儿幼儿教育活动设计与组织存在的问题解析
  - 2.1 教育活动目的不明确
  - 2.2 教育活动内容高空
  - 2.3 教育活动过程高控
  - 2.4 老师控制着活动评价权
3. 优秀教育活动案例评析
  - 3.1 优秀教育活动案例评析的要点
  - 3.2 优秀教育活动案例评析的方法

## 专题二：幼儿教育活动设计与实施（8课时）

专题目标：

1. 了解幼儿教育活动设计与实施的原则；
2. 理解幼儿教育活动设计与实施过程的要素；
3. 能够自行设计与实施有质量的幼儿教育活动；

专题内容：

1. 五大领域幼儿教育活动目标的设计
  - 1.1 目标设计的三维度：知识经验；过程与方法；情感态度价值观
  - 1.2 幼儿教育活动目标的撰写技巧
2. 五大领域幼儿教育活动内容的选取与组织
  - 2.1 五大领域幼儿教育活动内容的选取
  - 2.2 五大领域幼儿教育活动内容的组织
3. 五大领域幼儿教育活动设计过程策略
  - 3.1 五大领域幼儿教育活动过程设计原则和策略
  - 3.2 五大领域幼儿教育活动组织实施程序与方法
4. 幼儿教育活动设计的文案撰写

## 专题三：中外著名的幼儿园课程方案及设计原理解读及借鉴运用（8课时）

专题目标：

1. 了解国外先进课程方案的教育理念、教育内容和做法；
2. 尝试自行设计并实施教育活动，在实践中学习；
3. 学习和借鉴国外优秀幼儿教育活动的精髓。

专题内容：

1. 美国《高瞻课程》的基本内容与教学方式
  - 1.1 美国《高瞻课程》的教育理念
  - 1.2 美国《高瞻课程》的基本内容
  - 1.3 美国《高瞻课程》的教学方式
2. 瑞吉欧《项目教学》的介绍与经典教学案例评析
  - 2.1 瑞吉欧《项目教学》的内容特色
  - 2.2 瑞吉欧《项目教学》中幼儿的学习
  - 2.3 我们向瑞吉欧《项目教学》学什么
3. 新教师自行设计教案并组织实施教学
  - 3.1 带领新教师做执教之前的集体备课
  - 3.2 观摩新教师的教学活动并组织研讨
4. 新教师教育活动设计与组织的问题与对策

4.1 新教师教育活动设计与组织实施中的问题诊断

4.2 新教师教育活动设计与组织实施的改进对策

## 六、教学工具与资源条件

### 1 教学资源

1.1 朱家雄著. 幼儿园教育活动设计【M】. 华东师范大学出版社

1.2 陈晓芳. 幼儿园教育活动设计策略与案例评析【M】. 北京师范大学出版社

1.3 幼儿园教学活动视频光盘

### 2. 教学条件

2.1 保证授课教室多媒体设备并在线上网;

2.2 教室桌椅按照四人一组摆放;

2.3 大白纸、彩笔每组一套及粘贴墙。

## 七、课程考核与评价

### 1. 学员课程学习考核

在课前和课后分别撰写一份《教育活动设计方案》并组织实施，要求字数 1000 以上。评价重点为：

1.1 活动设计目标定位准确，符合幼儿的身心发展特点和立德树人要求；

1.2 活动内容丰富翔实，体现目标要求；

1.3 活动组织过程与方法得当，能够引发幼儿学习和探究的热情，

1.4 帮助幼儿活动有益的经验，活动效果优良。

1.5 新教师对比培训前后自己的变化，学习反思深刻、准确、得当。

### 2. 学员对课程的评价

2.1 对每位老师课堂教学的评价（5 点计分法）：

2.2 教学目标是否明确？

2.3 教学内容是否聚焦？

2.4 教学过程中是否不断对学生的学习做出反馈？

2.5 教育活动中是否注重对学生的世界观、人生观、价值观引导？

## 八、任课师资条件

本课程师资为北京教育学院获得高级职称或博士学位的教师与一线特高级教师组成，理论与实践互补。

姓名	性别	年龄	职务职称	工作单位	研究方向	课程任务
赵灵萍	女	37	副教授	北京教育学院	学前教育	专题一
陈小明	女	55	中学高级教师	北京市第六幼儿园	学前教育	专题二
陈晓芳	女	49	副教授	北京教育学院	学前教育	专题三

（课程负责人：陈晓芳）

# “游戏设计与指导”课程方案

学前教育学院

## 一、课程名称

游戏设计与指导

## 二、适用对象

新任幼儿教师（任职一年以内教师）

## 三、课时安排

20 课时。

## 四、课程目标

1. 认知目标：掌握游戏的基本理论；幼儿游戏的分类与发展；了解幼儿园游戏的环境与条件的创设；理解与掌握幼儿游戏的观察和指导；理解与掌握幼儿园游戏的分类指导。

2. 能力目标：通过课程教学，让学员具有合作学习的能力；初步具备组织和指导游戏的实践能力；初步具备观察和评价游戏的意识。

3. 思想方面：激发对幼儿游戏的热情，真正意识到幼儿游戏的重要性，树立正确的儿童观、游戏观；获得用所学知识来指导和分析幼儿园游戏的乐趣，并在此基础上加深对学前教育专业的感情。

## 五、课程内容要点与相应教学方式

### 【第一讲】 游戏的基本理论

计划学时：2 学时

基本要求：

- (1) 了解早期经典游戏理论和当前代表性游戏理论的基本内容
- (2) 理解游戏的内涵、基本特征
- (3) 掌握幼儿游戏的基本类型
- (4) 理解游戏与幼儿发展的关系
- (5) 理解游戏与课程的关系

教学重点与难点：

教学重点：游戏的含义、特点及与课程的关系；

教学难点：根据幼儿年龄特点选择适宜的游戏材料及游戏类型。

基本内容：

- (1) 游戏的基本理论
- (2) 游戏的概念、特征、分类
- (3) 游戏与幼儿发展的关系
- (4) 游戏处于以发展为基础的课程的中心



教学方法：理论讲解、自主阅读、案例分析

**【第二讲】 不同类型的游戏活动的组织与指导（一）**

计划学时：8 学时

基本要求：

- (1) 理解学前游戏指导的几种常见策略
- (2) 理解角色游戏的基本特点，掌握角色游戏的指导任务与指导要点
- (3) 理解结构游戏的基本特点，掌握结构游戏的指导任务与指导要点
- (4) 理解表演游戏的基本特点，掌握表演游戏的指导任务与指导要点
- (5) 理解规则游戏的基本特点，掌握规则游戏的指导任务与指导要点

教学重点与难点：

- (1) 教学重点：各类游戏的特点、教育作用、分类
- (2) 教学难点：各类游戏的指导任务与指导要点

基本内容：

- (1) 游戏指导的几种常见策略及其运用方法；
- (2) 角色游戏的指导
- (3) 结构游戏的指导
- (4) 表演游戏的指导
- (5) 规则游戏的指导。

教学方法：案例体验、小组研讨、参与“三研究”体验，创造创编

**【第三讲】 不同类型的游戏活动的组织与指导（二）**

计划学时：6 学时

基本要求：

- (1) 观摩学前游戏指导的策略
- (2) 观摩角色游戏的开展与指导
- (3) 观摩结构游戏的开展与指导
- (4) 观摩表演游戏的开展与指导
- (5) 观摩规则游戏的开展与指导

教学重点与难点：

- (1) 教学重点：将游戏理论与实践观摩相结合，加深对各类游戏设计开展策略的理解。
- (2) 教学难点：益智游戏的设计与指导策略。

基本内容：

- (1) 游戏指导的几种常见策略及其运用方法；

- (2) 角色游戏的指导;
- (3) 结构游戏的指导;
- (4) 表演游戏的指导;
- (5) 规则游戏的指导。

教学方法：入园观摩、研讨、反思。

#### 【第四讲】 绘本游戏的设计与指导

计划学时：4 学时

基本要求：

- (1) 理解绘本的教育价值
- (2) 掌握绘本游戏的创作方法
- (3) 理解绘本游戏的发展价值

教学重点与难点：

- (1) 教学重点：绘本游戏创作的方法
- (2) 教学难点：激活游戏库，将游戏与绘本元素相结合

基本内容：

- (1) 绘本赏析与游戏体验
- (2) 绘本解读与游戏设计

教学方法：体验、小组研讨、创造创编

### 六、教学工具与资源条件

《儿童游戏通论》. 刘焱主编. 北京师范大学出版社. 2008 年.

《学前游戏论》(第 1 版). 丁海东主编. 山东人民出版社. 2001 年.

《幼儿园游戏》(第 1 版). 董旭花主编. 科学出版社. 2009 年.

《幼儿园游戏教学论》(第 1 版). 刘焱主编. 中国社会出版社. 2000 年.

《学前游戏论》(第 1 版). 郑名著. 甘肃人民出版社. 2010 年.

《人：游戏者》. 胡伊青加著, 成穷译. 贵州人民出版社. 1998 年.

《幼儿园绘本游戏设计与指导》胡彩云等著, 光明日报出版社, 2018 年.

### 七、课程考核与评价

#### (一) 学员课程学习考核

1. 平时成绩占总评成绩的 50%，分别为：课堂表现占 10%、课内实践占 20%、课外作业占 20%。

课堂表现主要指：第一、出勤不低于 90%。第二、按时上课，不迟到早退。

课内实践主要指：积极参与教师在课堂上组织的各类游戏，并完成课堂展示与作业。

课外作业主要指：完成一篇游戏设计方案。游戏设计方案考核指标及分值如下：

指标	表现	分值
游戏年龄适宜性	游戏所设置的年龄班复合该年龄段幼儿的身心发展特点	5
游戏的趣味性	游戏有趣、好玩，复合儿童的兴趣、好奇心或心理需求。	6
游戏的教育性	幼儿在游戏中能够获得多方面经验的生长，获得身心的发展。	6
游戏的安全性	游戏操作性强，安全，无危险隐患	3

2. 期末考核成绩占 50%。

期末考核为闭卷考试，卷面分值 100 分，考试时间 2 小时。期末考核成绩占整个课程考核的 50%。主要考核指标及分值如下：

指标	描述	考查标准			分值	比例
		知道	理解	应用		
游戏基本理论知识	游戏经典理论代表人物及主要观点、游戏的内涵特征及类型等。	v			25	15
角色游戏设计	理解角色游戏的设计原则，以小、中、大班任一年龄段为教育对象，设计一个角色游戏		v	v	15	15
规则游戏的设计	理解角色游戏的设计原则，以小、中、大班任一年龄段为教育对象，设计一个角色游戏		v	v	15	15
表演游戏的设计	理解角色游戏的设计原则，以小、中、大班任一年龄段为教育对象，设计一个角色游戏		v	v	15	15
益智游戏的设计与指导	以给定的益智玩具为例，分析其玩法、教育价值、指导策略。			v	30	30
总计					100	100

## （二）学员对课程的评价

学员对每次培训进行随堂评价。

## 八、任课师资条件

本课程师资为北京教育学院获得高级、副高级职称或博士学位的教师，与一线特高级教师、有丰富实践经验的骨干教师组成，理论与实践互补。

姓名	性别	年龄	职务职称	工作单位	研究方向	课程任务
胡彩云	女	40	副教授	北京教育学院	学前课程设计与指导 幼儿园游戏设计	绘本游戏的讲解与指导。
杨瑞芬	女	38	讲师	北京教育学院	幼儿园游戏设计与指导 幼儿园文化	游戏课程基础理论讲解。
朱丽芳	女	35	讲师	北京教育学院	幼儿园游戏设计与指导 绘本阅读与指导	游戏的分类、价值、教学应用讲解。
李晓静	女	46	园长	十一建华幼儿园	幼儿园游戏设计与指导 幼儿园保教工作指导	表演游戏、角色游戏的开展讲解。
李楠	女	32	教师	曙光幼儿园	幼儿园益智游戏设计与指导	益智游戏的讲解与指导。

(课程负责人: 胡彩云)

# “新任幼儿园教师语言教育”课程方案

学前教育学院

## 一、课程名称

新任幼儿园教师语言教育

## 二、适用对象

幼儿园新任教师（入职一年以内）

## 三、课时安排

建议 16 课时

## 四、课程目标

1. 知识目标：帮助新任教师学习并掌握幼儿语言发展的特点及幼儿园语言教学的基本理论和方法。

2. 能力目标：能运用所学的知识进行儿童语言教育活动设计，并有效组织幼儿语言教育活动，在教育教学中具有较强的处理问题的能力和灵活的应变能力。

3. 情感目标：培养热爱幼儿、忠于幼教事业的精神，形成正确的儿童语言观、发展观和教育观。具备幼儿园教师所应具有的教育教学的基本素质，能用正确的科学的眼光对待学前儿童语言教育中的问题与现象。

## 五、课程内容要点与相应教学方式

### （一）内容要点

专题一：幼儿园语言教育理论基础（共 4 学时）

1. 基本理论概述（2 学时）

（1） 幼儿语言教育与幼儿发展；

● 0-6 岁学前儿童语言教育的特点

（2） 幼儿语言教育的基本观点。

2. 幼儿园语言教育的目标、内容、要求与实施途径（2 学时）

（1） 幼儿园语言教育的目标；

（2） 幼儿园语言教育的内容；

（3） 幼儿园语言教育的要求与实施途径。

● 专门组织的语言教育活动

● 日常生活和游戏语言教育

专题二：幼儿园语言教育活动的设计与实施（共 4 学时）

1. 如何写一份完整的语言教育活动方案

2. 语言教育活动设计与实施案例讲解

专题三：幼儿园语言教育活动中的教师与幼儿（共 8 学时）

1. 教师在语言活动中的角色定位（2 学时）

- (1) 教师在语言活动中与幼儿的关系
- (2) 教师在语言活动中的作用
2. 语言教育活动中教师有效提问的策略（4 学时）
  - (1) 提问的种类
  - (2) 提问的原则
  - (3) 新任教师提问常见问题分析
  - (4) 提问的有效策略
3. 语言教育活动中教师的应答（2 学时）
  - (1) 倾听与交谈
  - (2) 应答与梳理
  - (3) 追问和反问

## （二）教学方式

本课程教学在讲授的同时，综合运用讨论法、案例分析法、讲解法、谈话法等方法，需要运用多媒体，以增强教学的直观性和形象性。

幼儿园现场语言教育活动观摩，并在观摩后进行集体研讨及互动交流，同步提升理论水平及语言教学能力。

## 六、教学工具与资源条件

教学环境：40-50 人的教室、多媒体设备。

参考教材：

1. 武建芬，学前语言教育 [M]，南京：南开大学出版社，2013。
2. 周兢，余珍有，幼儿园语言教育 [M]，北京：人民教育出版社，2004。
3. 张明红，学前儿童语言教育与活动指导 [M]，南京：江苏教育出版社，2014。
4. 刘宝根，学前儿童语言教育与活动指导 [M]，上海：华东师范大学出版社，2014。

## 七、课程考核与评价

### （一）学员课程学习考核

本课程考核由平时成绩、期末成绩两部分构成。采用百分制，平时成绩占 50%，由课堂表现（活动观摩后积极参与发言与讨论、观点独特与创新）占 15%、平时作业（按完成数量与质量）占 20%、课外作业（幼儿园语言教育问题与改进）占 15%。

设计一个语言活动教学微活动（50%），具体要求：

#### 1. 教学目标和内容

- (1) 充分体现本活动内容的教育价值，注重幼儿发展与能力的培养
- (2) 目标准确、明确、具体，符合幼儿实际
- (3) 内容有针对性，难度适当

#### 2. 语言领域教师行为

- (1) 教师与儿童之间的师幼互动进行是否顺利、和谐
- (2) 否巧妙而熟练地运用角色的变化引导幼儿在该领域的学习

(3) 是否为每名幼儿提供表达自己想法、发展语言能力的机会和获得成功的机会。

### 3. 语言领域教师与幼儿的互动情况的评价

(1) 是否为幼儿提供了与语言教育目标相一致的教学活动

(2) 所提供的语言教育活动是否能有效地促进幼儿在语言和其他方面的和谐、有效的发展

(3) 是否注意到了在语言活动过程中充分激发幼儿运用语言能力，能否创设一个使幼儿想说、敢说、喜欢说、有机会说而且能否得到一个积极应答的环境

(4) 是否为幼儿提供了人际交往的机会，特别是幼儿之间相互学习和自由交往的机会

(5) 是否引导幼儿参加各种集体活动，体验与教师、同伴等共同生活的乐趣

### 4. 对语言领域活动组织途径的评价

(1) 是否提供幼儿与成人、同伴之间共同生活、交往、探索、游戏等幼儿语言学习的途径

(2) 是否恰当地采用了集体活动、合作活动以及个别活动等多种组织形式

(3) 活动的组织是否既适合大多数幼儿语言发展的水平与需要，又体现了对个体差异的尊重和照顾，体现个别化的特点

(4) 能否适时地给幼儿以具体帮助，针对个别差异进行指导

### 5. 语言领域活动效果评价

(1) 活动中，幼儿的情绪是否愉快，注意力是否集中

(2) 幼儿在活动中的积极性和主动性如何

(3) 活动预期目标的达成情况如何

### (二) 学员对课程的评价

学员对课程的评价采用问卷星形式，由学员上网作答。问卷内容主要包括对课程内容、形式、考核、授课教师态度与质量四个方面。

## 八、任课师资条件

理论导师与实践导师相结合。理论导师由北京教育学院学前教育学院教师担任；实践导师由学员所在幼儿园具有一线丰富保教经验的骨干教师或者保教管理干部担任。

姓名	性别	年龄	职务职称	工作单位	研究方向	课程任务
霍琳	女	40	讲师	北京教育学院	幼儿园课程 国际动态	幼儿园语言教育 理论基础
李丰	女	48	副教授	北京教育学院	心理学	语言教育目标的依据与 目标、内容
李静	女	51	副教授	北京教育学院	学前教育	幼儿园语言教育活动的 设计与实施
张瑞芳	女	38	中高	海淀进校	幼儿园语言 教育实践	幼儿园语言教育中的教 师与幼儿

(课程负责人: 霍琳)

# “小学数学教学入门”课程方案

初等教育学院

## 一、课程名称

小学数学教学入门

## 二、适用对象

新入职小学数学教师

## 三、课时安排

本课程共 24 课时。其中理论学习 16 课时，教学实践 8 课时。

## 四、课程目标

### （一）总体目标

1. 了解小学数学教学的基本流程，掌握小学数学教学设计的基本流程。
2. 能设计并实施开学第一课。

### （二）具体目标

1. 初步掌握小学数学教学设计的方法。了解进行教学内容分析的要素和方法、理解小学数学教学设计的基本要素及整体结构；
2. 能够使用 ABCD 法撰写教学目标；会根据教学目标设计教学活动并写清设计意图；
3. 小学数学课堂教学组织与调控的基本方法；
4. 初步了解《义务教育数学课程标准（2011 版）》

## 五、课程内容要点与相应教学方式

本课程充分考虑如何理解什么是小学数学教学？基于 2018 年“启航计划”小学数学新教师培训过程中的实施效果和对学员调研结果为依据，主要回答如下几个问题：备课方面如何有效且高效的备课？备课需要注意什么？如何在上课前知道自己备课是成功的？课堂组织方面低段学生活动组织如何更有效和有秩序？提问与课堂语言方面如何用比较形象的语言描述比较抽象的知识点？从学科知识、学生学习和学科教学维度来落实开学第一课的教学。课程内容要点紧扣课程目标，突出以学生为中心的数学课堂学习组织、基于课程标准和教材的内容分析来进行教学设计。针对于课程核心内容，设置不同类型的教学方式：面授讲座、案例分析、备课指引、交流研讨、教学展示等。包括理论讲座和实践操作。基于理论讲座与研讨掌握教学设计的基本方法，通过实践或模拟课堂落实教学设计，以说课的方式进行展示交流。

理论讲座包括：数学课程标准解读，教学设计的理论框架，教材分析，学生研究，教学活动设计，教学评价。

内容分析和学情分析是确定教学目标的重要依据；教学活动为实现教学目标服务；教学评价是了解教学目标的达成度。



表 1 课程内容要点、课时分配、教学组织方式

课程模块	内容要点	课时	教学组织方式
组建小学数学学习共同体	培训方案解读 构建班级数学学习公约 构建班级学习小组	4	集中讲授 分组研讨 头脑风暴
小学数学课堂组织与管理	数学课堂组织形式 数学课堂管理策略	4	理论讲座+案例研讨
小学数学教学设计入门及小学数学教学活动设计实战	教学设计的理论框架；课程标准与教材的关系 教学设计要点分析（以 1, 3, 5, 7, 9, 11 册小学数学教材的第一课为例） 教材分析要点； 学情分析方法； ABCD 方法确立教学目标； 教学活动设计原则； 教学评价	8	理论讲座+案例研讨 备课指导 每个活动包括三个部分： （1）体验教学设计的全过程——学员按照示例模仿完成教学设计 （2）理解教学意图——学员是同行，任课教师说课（目标，过程和评价）。 （3）反思总结——学员作为教师通过体验式学习，总结如何设计有利于学生完成学习目标的活动。
	按照选定内容，用 ABCD 方法进行教学设计，准备说课稿	4	案例研讨 （案例请结合 1, 3, 5, 7, 9, 11 册书中的第一课时内容）
	按照选定的内容进行说课展示 整体点评，提出修改意见	4	分组 交流研讨+说课展示+备课指导

学科入门课程旨在通过讲练演评的方式，新教师能够初步：了解小学数学教学的基本流程，掌握小学数学教学设计的基本流程。学习并完成基于理解课程标准要求，读懂教材和关注学情的教学设计。具体如下几个方面

本课程共 24 学时，本课程充分考虑如何理解什么是小学数学教学？从学科知识、学生学习和学科教学维度来落实开学第一课的教学。课程内容要点紧扣四、课程目标，突出以学生为中心的数学课堂学习组织、基于课程标准和教材的内容分析来进行教学设计。针对于课程核心内容，设置不同类型的教学方式：面授讲座、案例分析、备课指引、交流研讨、教学展示等。包括理论讲座和实践操作。基于理论讲座与研讨掌握教学设计的基本方法，通过实践或模拟课堂落实教学设计，以说课的方式进行展示交流。



## 六、教学工具与资源条件

本课程集中授课。需要为上课提供讲座、研讨教室和多媒体设施；为学员提供本课程教材、教学参考文献及教学视频资源。具体如下：

### 1. 教学参考资源

(1) 中华人民共和国教育部制定. 义务教育小学数学课程标准. 北京师范大学出版社. 2011 年；

(2) 《中小学幼儿园教师培训课程指导标准（义务教育数学学科教学）》

(3) 《义务教育数学课程标准（2011 年版）解读》

(4) 小学数学课程与教学论. 北京师范大学出版社 2016 年 9 月北京师范大学出版社；

(5) 张丹，小学数学教学设计的基本过程，小学青年教师，2006 年第 6 月；

(6) [美] 泰勒. 课程与教学的基本原理. 中国轻工业出版社. 2014；

### 2. 引导工具

相应的学习任务单

指向教学设计成果表达的工具：教学设计模板及评价工具（附件 2 和附件 3）。

### 3. 教学条件

教室要有多媒体设备（包括网络）、黑板和可移动的白板；桌椅能够移动，以便分组；大白纸，彩笔等；话筒。

## 七、课程考核与评价

本课程主要考核学员教学设计能力。本课程采取综合考查的方式，使用“小学数学教学设计量表”、“小学数学教师课堂教学展示量表”对学员的学习效果及表现进行考查

并给出反馈意见。

具体考核方式如下：

1. 每组依据附件 2 和附件 3 设计完成一个内容的教学设计，按组给成绩，分优，良，合格。
2. 利用网络、移动终端等开展相关研讨。
3. 成绩由任课教师团队依据附件 2 和附件 3 集体考评，提供成绩。并且以组为单位给出具体反馈意见。

## 八、任课师资条件

本课程的师资以具有丰富的小学数学课堂教学研究和实践经验的教师，特别是需要兼具理论认识水平和实践指导水平的教师，包括本院资深培训师和来自一线的优秀教师、教研员。院内、外授课教师占比要求：院内：70%；院外：30%，其中高校 75%、基础教育研究单位 25%。

姓名	性别	年龄	职务职称	工作单位	研究方向	课程任务
刘月艳	女	47	讲师	北京教育学院	数学教育	负责人：整体规划，组织集体备课并授课；数学教学设计入门+组建班级共同体+小学数学说课
彭 纲	男	36	讲师	北京教育学院	几何学	核心成员：组建班级共同体+小学数学说课
潘丽云	女	40	讲师	北京教育学院	数学史	核心成员：组建班级共同体+小学数学说课
刘加霞	女	50	教授	北京教育学院	数学教育	授课教师：小学数学课堂组织与管理+数学教学设计入门+小学数学说课
刘晓婷	女	36	副教授	北京教育学院	数学教育	授课教师：小学数学课堂组织与管理+数学教学设计入门+小学数学说课
刘琳娜	女	43	副教授	北京教育学院	数学教育	授课教师：数学教学设计入门+小学数学说课
马晓丹	女	30	讲师	北京教育学院	数学教育	授课教师：数学教学设计入门+小学数学说课
崔英梅	女	39	讲师	北京教育学院	课程论	授课教师：数学教学设计入门+小学数学说课
周卫红	女	50	正高级	昌平教师进修学校	数学教育	授课教师：数学教学设计入门+小学数学说课
董翠娟	女	43	一级	大兴教师进修学校	小学数学教学	授课教师：数学教学设计入门+小学数学说课
孙家芳	女	57	副高	朝阳教研中心	小学数学教育	授课教师：用 ABCD 法进行内容分析、目标确立和活动设计

(课程负责人：刘月艳)

# “小学语文阅读教学”课程方案

初等教育学院

## 一、课程名称

小学语文阅读教学

## 二、适用对象

本课程培训对象为小学语文新教师。此课程为满足小学语文新教师尽快适应小学语文阅读教学实践需求的补充性课程，具有较强的基础性、综合性和实践性特点。

## 三、课时安排

本课程安排总课时数为 48 课时，均为集中面授课时。安排在两个学期，每个学期各 24 课时。

## 四、课程目标

1. 理解阅读能力发展的基本理论及其对小学语文阅读教学的指导意义。
2. 掌握文本分析的理论和方法，能够分析或鉴赏文章。
3. 掌握阅读教学设计的基本流程及阅读教学开展的主要策略，能够完成各种类型的阅读教学设计。
4. 掌握对学生在阅读能力评价的理论及方法，能够在教学对学生在阅读能力评价。

## 五、课程内容要点与相应教学方式

内容框架	课时	主要内容	具体内容
阅读概论	4	阅读的目的与态度	阅读是什么；阅读能力与阅读素养的关系。
		阅读能力发展阶段	从“学会阅读”到“从阅读中学习”；阅读发展阶段理论与阅读教学。
		阅读行为的认知心理机制	三种模式；篇章理解与图式理论；阅读策略；阅读中的元认知技能；阅读动机；阅读行为的认知心理机制与阅读教学
文本解读	12	文本解读的主要理论依据	解释学理论、叙事学理论等。
		文本解读的主要种类	文本细读、文体论式解读、社会学解读、文化学解读、接受美学解读、互文式解读法等。结合具体案例讲解。
		文本解读案例学习	名家名篇和普通文本均有。

内容框架	课时	主要内容	具体内容
阅读教学设计	22	课程与阅读教学	结合具体案例讲解不同年段的要求，课文与阅读教学的关系
		阅读策略的教学	典型阅读策略的教学模式、教学方法和教学工具。
		阅读教学的基本路径	唤醒经验-阅读策略教学-分享阅读；文学鉴赏教学路径；读写结合路径。
		各类文体的阅读教学要点及设计案例	散文、小说、诗歌、实用文、文言文等。
阅读评价	8	阅读能力的维度。	评价与教学的关系，国际阅读能力测试 PISA 与 PIRLS 简介。
		阅读评价的实际运用	如何使用标准性测试的编制原理与基于学生日常阅读活动的表现性评价。

## 六、教学工具与资源条件

1. 教学资源：多媒体教室、经典阅读教学课录像

2. 参考教材：

张必隐《阅读心理学》，北京师范大学出版社，1998

理查德迈耶《学科教学心理学》，江苏教育出版社，2015

王荣生《阅读教学教什么》，华东师范大学出版社，2016

教育部考试中心教材研究所《语文学科知识与教学能力》，高等教育出版社，2016

祝新华《促进学习的阅读评估》，人民教育出版社，2015

## 七、课程考核与评价

1. 考核内容：阅读教学相关基本知识；文本解读能力；阅读教学设计；阅读教学实践

2. 考核方法：

	具体内容	占比	满分
1	日常表现：出勤率、课堂表现	20%	20
2	阅读教学文本分析一篇	20%	20
3	阅读教学设计一篇	60%	60
合计			100

## 八、任课师资条件

本课程师资为北京教育学院初等教育学院获得高级职称或博士学位的教师与一线特高级教师组成，理论与实践互补。

姓名	性别	年龄	职务职称	工作单位	研究方向	课程任务
陈琳	女	48	副教授	初等教育学院	文本分析研究、 中外名著教学	文本解读基础 理论、名家名篇 文本解读
陈莉	女	44	副教授	初等教育学院	儿童文学研究、 阅读教学设计、 图画书阅读教学	阅读教学设计 与评价、儿童文 学文本解读
李怀源	男	46	副教授	初等教育学院	阅读教学设计、 整本书阅读教学	阅读教学 设计与评价， 整本书阅读
倪燕	女	40	副教授	初等教育学院	阅读教学基本理论、 阅读教学设计、 阅读评价研究	阅读概论、 阅读教学设计 与评价

(课程负责人: 倪燕)

# “小学语文教学入门”课程方案

初等教育学院

## 一、课程名称

小学语文教学入门

## 二、适用对象

培训对象为新任小学语文教师或语数双科教师。

## 三、课时安排

小学语文教学入门课共 24 学时，其中“如何上好一节课（含教学基本技能）”案例分析与讲解 8 学时，“如何做教学设计（含教材概述）” 8 课时，自主实践与展示 8 课时。

## 四、课程目标

1. 了解教学设计组成部分及每个部分的撰写要求，读懂一份教学设计，能够独立完成一份教学设计。概要了解小学语文教材内容。

2. 掌握上好一节课所必需的教学技能，包括导入、新授课、课堂小结、布置作业等课堂教学环节的基本要求与操作要点，能够根据教学设计在模拟课堂进行一个片断的教学实践。

3. 能够在教学模拟情境（微课）中正确应用讲解、提问、反馈、板书等教学基本技能。

## 五、课程内容要点与相应教学方式

小学语文教学入门课教学由市、区级专业教师围绕如何设计及上好一节课的基本要求，通过讲解、指导实践等方式，帮助新任教师初步了解教材、了解教学设计各部分的内容与要求，掌握基本教学环节的操作要求，并指导新任教师完成一个教学片断的模拟教学。

具体内容要点包括：

专题课程	课程内容	内容要点	教学方式	评价方式
如何上好一节课(含教学技能基本)	分别以小学语文低段、中高段课堂教学为例，分析、讲解课堂教学各环节的操作要点及注意事项。	1. 以小学低段识字写字课堂教学为例，讲解识字写字教学策略及主要教学环节操作要点及主要教学技能的操作要点； 2. 以小学中高段阅读课堂教学为例，讲解阅读教学策略及主要教学环节操作要点及主要教学技能的操作要点；	案例分析+讲解	考查。 根据学员上交的教学设计文本和教学片段实践情况，对学员表现进行评价。

专题课程	课程内容	内容要点	教学方式	评价方式
如何写教学设计(含教材概述)	了解教学设计每个部分的内容及撰写要求,自己撰写一份教学设计;概要讲解教材内容及其编排特点。	1. 分析教学设计文本,掌握每一部分的内容要点,撰写要求等。 2. 分别以小学语文低、中高段教材为例,概要讲解教材内容,包括文本解读的方法及教材各部分的内容。 3. 能够独立完成一份完整(或部分)教学设计。	讲解+动手实践	按优 85 分以上、良 75-84 分、合格 60-74 分、不合格 60 分以下,进行等级评定
自主实践与展示交流	独立撰写一课时的教学设计,并在模拟情境下进行教学片断教学	1. 以小组为单位撰写一课时的教学设计。 2. 选取教学设计中的一个片断,进行课堂教学模拟 3. 全班展示与交流	实践+展示交流	

## 六、教学工具与资源条件

1. 观摩、分析的课例,以低段教学或阅读教学为主题,提供教学环节与教学技能示范或问题分析的素材。
2. 学习单,包括教学设计模板、教材内容、评价量表等材料。
3. 多媒体、小组活动用场地。
4. 教材:《小学语文典型教学内容设计与评析》,清华大学出版社,2019。(掌握教学设计主要组成部分及每个部分的撰写要求。)

## 七、课程考核与评价

### (1) 学员课程学习考核

本课程为考查课,根据学员的出勤情况、实践环节的能力表现,综合评定学员的本门课成绩,按优、良、合格、不合格四个等级给予成绩。出勤少于8学时入门课成绩不合格。

能力要求	考核要点	考核方式	考核标准
教学设计能力	1. 能读懂教学设计 2. 了解教学设计书写规范及每一部分的要求 3. 能够根据参考资料撰写一份完整的教学设计	教师根据学员教学设计文本进行评价。	可参考附件:《课堂教学设计与实施评价量表》
教学实施能力	1. 掌握说课的环节及要求 2. 能独立完成一课时的说课 3. 能够结合一个教学内容进行模拟教学。	教师现场教学诊断	



### 课程等级评价表:

等级	成绩(分)	表现
优秀	85--100	1. 出勤次数不低于 90%; 2. 认真完成作业, 且作业成绩优秀 3. 学习期间内积极参与学习活动, 在研讨活动中发言积极, 贡献个人智慧。
良好	75-84	1. 出勤次数超过 85%; 2. 较认真完成作业, 且作业的成绩均为良好; 3. 研修期间内参与学习活动, 在研讨活动中认真倾听, 能发表个人的观点。
合格	60-74	1. 出勤次数超过 75%; 2. 完成作业, 且作业的成绩均为合格。 3. 研修期间内参与学习活动, 在研讨活动中能够认真听讲。
不合格	60 分以下	1. 缺勤次数超过 30%, 直接评定为不合格。 2. 课程学习不认真, 不能及时提交作业。

### (2) 学员对课程的评价。(请在相应的格内划“v”)

项目	非常满意	满意	基本满意
帮助你了解如何进行教学设计, 如何上好第一节课。课程内容切实有效。			
教学方式恰当, 对你有切实的帮助。			
上课教师能够结合案例进行讲解, 清晰、明了。			

### 八、任课师资条件

本课程师资为具有丰富教学经验或指导经验的教师, 包括北京教育学院教师及区县教研员、优秀一线教师。北京教育学院教师要求副教授以上或博士以上。教研员或一线教师要求高级职称, 经验丰富。

姓名	性别	年龄	职务职称	工作单位	研究方向	课程任务
倪 燕	女	40	副教授	北京教育学院	语文教学	讲座及实践指导
李怀源	男	45	高级	北京教育学院	语文教学	讲座及实践指导
王 蔚	女	48	副教授	北京教育学院	语文教学	讲座及实践指导
吕俐敏	女	45	副教授	北京教育学院	语文教学	讲座及实践指导
陈 丽	女	46	教研员	昌平教师进修学校	语文教学	实践指导
高春杰	女	49	教研员	昌平教师进修学校	语文教学	实践指导
吴瑞霞	女	50	教研员	西城分院	语文教学	讲座及实践指导
冯建平	女	50	教研员	怀柔教师进修学校	语文教学	实践指导

附件：课堂教学设计与实施评价量表

评价维度	优	合格	不合格
教材分析	1. 教材内容解读正确； 2. 能够根据课文、课后练习、课外资料等确定教学内容	1. 教材内容基本解读正确；对主题的理解不全面 2. 能够根据课文、课后练习等确定内容，但教学内容不准确。	1. 不能正确解读教材； 2. 不能能够根据课文、课后练习确定教学内容
学情分析	1. 有学情分析意识； 2. 能够根据学生的年龄特征、学习基础等分析学情。	1. 有学情分析意识； 2. 对学生年龄特点认识不足，对学生的已知与未知把握不准。	1. 没有学情分析； 2. 不了解学生的已知与未知。
教学目标及教学重难点	1. 教学目标及教学重难点体现教学内容分析结果； 2. 能够根据学情设计目标； 3. 教学目标规范、目标清晰可测评。	1. 教学目标及教学重难点与教学内容分析和学情分析完全匹配。 2. 教学目标不够全面，不能体现三维目标。	1. 不知道根据什么内容撰写教学目标 2. 教学目标撰写不正确
教学活动	1. 教学流程合理、活动设计有层次； 2. 教学活动能够落实教学目标； 3. 开发和充分利用教学资源。	1. 教学流程基本合理、有活动设计； 2. 教学活动能够部分落实教学目标； 3. 有一定的教学资源。	1. 教学流程不合理、没有设计学生活动； 2. 教学活动不能落实教学目标； 3. 教学资源开发不足。
讲解	1. 语言清楚明确，思路清晰； 2. 能够根据学生学情进行讲解，无错误。	1. 语言基本明确，思路清晰； 2. 无知识性错误	1. 语言不明确，思路不清晰； 2. 有知识性错误
提问	1. 主要设问准确； 2. 提问指向教学目标； 3. 能结合学员回答进行反馈。	1. 设问基本准确； 2. 提问指向教学目标； 3. 反馈不准确或不及时。	1. 设问不准确； 2. 提问不能指向教学目标； 3. 无反馈
板书	1. 体现教学的重点、难点； 2. 书写规范、正确，美观。	1. 有一定的教学内容； 2. 书写规范、正确。	1. 无板书 2. 书写有知识性错误
成绩或等级			

(课程负责人: 王蔚)

# “数与代数内容的教学”课程方案

初等教育学院

## 一、课程名称

数与代数内容的教学

## 二、适用对象

针对参加北京教育学院启航计划的新任小学数学教师。

## 三、课时安排

本课程一学年总共 48 课时。其中数与代数领域本体性知识及教学要点讲座及案例分析 32 课时，现场教学展示及研讨交流 16 课时。

## 四、课程目标

本课程总目标为准确理解小学数学各学段数与代数内容、地位与作用，理解教材编排意图和数学核心素养，夯实数与代数内容领域的教学设计、教学实施、教学评价能力，重点关注新任教师的教学法，胜任学科教学与教育工作。具体阐述如下：

1. 熟悉《课标》中数与代数领域的核心教学内容及教学目标，理解相关领域的教材内容及活动设计意图分析、各版本教材对比、教学重难点、学情分析、教学评价，设计合理完整的数与代数领域的教学；
2. 掌握数与代数领域的本体性知识，根据学生特点设计教学活动，贯穿考虑知识技能、数学思考、问题解决、情感态度的目标；
3. 熟悉数学关键能力中“数感”“数据分析”“运算”能力及数学核心素养内涵，针对数与代数内容能够选择合适的教学策略有意识培养和落实。

## 五、课程内容要点与相应教学方式

本课程充分考虑从学科知识、学生学习和学科教学维度整合数与代数内容的教学。课程内容要点紧扣课程目标，突出以学生为中心的教学设计、学生对学习内容的理解、学生学习困惑及典型错误。针对于课程核心内容，设置不同类型的教学方式：面授讲座、教学示范、翻转课堂、案例分析、备课指引、交流研讨、教学展示等。具体安排见表 1：

表 1 课程内容要点、课时分配、教学及评价方式

专题	内容要点	课时	教学组织方式	评价方式
数的概念	<p>自然数的认识</p> <ul style="list-style-type: none"><li>● 数的起源与发展，小学自然数认识的四个阶段的教学内容，教材编排意图及逻辑，把握“进制”“位值”教学核心</li><li>● 学生学习数概念的困难及错误原因，在教学中借助直观、半抽象、抽象模型辅助教学</li><li>● 落实数学关键能力中数感的培养</li></ul>	8	<p>面授讲座/翻转课堂</p> <p>活动一 专题讲座</p> <p>活动二 案例分析</p> <p>活动三 示范模拟</p>	<ul style="list-style-type: none"><li>➤ 考查(评价标准见表 3)</li><li>➤ 考试(要点及达成水平见表 2)</li></ul>

专题	内容要点	课时	教学组织方式	评价方式
	分数、小数、负数的认识 <ul style="list-style-type: none"> <li>● 数系扩充的基本知识、三类数的本质意义及关系，教材编写意图及相应教学策略</li> <li>● 认识不同的数时结合数的本质与现实中的原型，借助典型的情境促进学生理解</li> <li>● 学生学习错误类型及转化有教学资源</li> </ul>	8	面授讲座/翻转课堂/工作坊 活动一 专题研究 活动二 案例分析 活动三 问题研讨	<ul style="list-style-type: none"> <li>➤ 考查(评价标准见表3)</li> <li>➤ 考试(要点及达成水平见表2)</li> </ul>
数的运算	数的运算教学(四则运算) <ul style="list-style-type: none"> <li>● 从本质上理解自然数、小数、分数及负数的四则运算内容，对计算教学“意义、算理、算法和技能”有机结合有初步思考，考虑单元教学策略</li> <li>● 学生错误及困惑分析与对策，通过结合模型、写画折等数学活动中理解算理与算法之间的联系</li> <li>● 在数的运算教学设计与实施中贯穿培养学生的“运算能力”与“推理能力”</li> </ul>	4	面授讲座/研讨交流 活动一 案例分析 活动二 经验分享	<ul style="list-style-type: none"> <li>➤ 考查(评价标准见表3)</li> <li>➤ 考试(要点及达成水平见表2)</li> </ul>
	问题解决(应用题) <ul style="list-style-type: none"> <li>● 不同类型应用题(如总量模型、乘法模型、植树模型、工程模型等)的编写意图与编排方式、模型思想与教育价值</li> <li>● 学生学习应用题的困难与错误纠正，帮助学生理解等量与变化的关系</li> </ul>	4	面授讲座/工作坊 活动一 专题研究 活动二 备课指引	<ul style="list-style-type: none"> <li>➤ 考查(评价标准见表3)</li> <li>➤ 考试(要点及达成水平见表2)</li> </ul>
式与方程	正反比例教学 <ul style="list-style-type: none"> <li>● 常见数量关系、正反比例内容的本质理解及教学策略</li> <li>● 设计具体课堂学生学习活动，举例说明促成学生的深度学习</li> </ul>	4	面授讲座/研讨交流 活动一 案例分析 活动二 经验分享	<ul style="list-style-type: none"> <li>➤ 考查(评价标准见表3)</li> <li>➤ 考试(要点及达成水平见表2)</li> </ul>
	式与方程 <ul style="list-style-type: none"> <li>● 字母表示数的教学意义、式与方程的数学思想和教学策略</li> <li>● 学生学习式与方程的困难与设计合理教学情境的经验</li> <li>● 用合理的数学表达解释现实世界的数量关系，了解模型思想，落实数学核心素养</li> </ul>	4	面授讲座/翻转课堂/研讨交流 活动一 专题讲座 活动二 经验分享 活动三 备课指引	<ul style="list-style-type: none"> <li>➤ 考查(评价标准见表3)</li> <li>➤ 考试(要点及达成水平见表2)</li> </ul>

专题	内容要点	课时	教学组织方式	评价方式
教学实践	教学实施 1（第一学期-数领域） <ul style="list-style-type: none"> <li>● 教学设计：针对数领域的某个知识点设计完整一课时，充分考虑数概念教学的学习要点（见上文）；</li> <li>● 教学实施：课堂教学中关注并化解学生学习数知识的困难，有效教学；</li> <li>● 教学评价：课堂对学生学习情况的即时评价及编排有层次的测试题目对学习效果评价，帮助改进教学。</li> </ul>	8	现场教学/工作坊 活动一 观摩展示 活动二 研讨交流	➤ 考查（评价标准见表 3）
	教学实施 2（第二学期-代数领域） <ul style="list-style-type: none"> <li>● 教学设计：针对代数领域的某个知识点设计完整一课时，充分考虑数概念教学的学习要点（见上文）；</li> <li>● 教学实施：课堂教学中关注并化解学生学习代数困难，有效教学；</li> <li>● 教学评价：课堂对学生学习情况的即时及课后学习效果的评价，帮助改进教学。</li> </ul>	8	现场教学/工作坊 活动一 观摩展示 活动三 研讨交流	➤ 考查（评价标准见表 3）

表 2 终结性评价中各知识要点及水平

内容 \ 水平	了解	理解	掌握	应用
自然数		☆	☆	☆
小数		☆		☆
分数	☆	☆		☆
负数		☆	☆	
计算与问题解决		☆	☆	
式与方程	☆	☆	☆	

表3 数与代数内容教学的表现性评价量表

评价维度	内涵	维度分值	得分
数的概念	<ol style="list-style-type: none"> <li>1. 理解自然数、分数、小数及负数的本质及内在联系，教学策略；</li> <li>2. 针对学生认识数的大小、数的关系方面出现的错误能够归因并通过讲解、学生经历操作、辨析等不同方式帮助学生理解，编制有层次的例题与习题检测学生的学习掌握水平；</li> <li>3. 有落实“数感”“抽象能力”“推理能力”等数学核心素养意识，在教学设计与教学实施中有所体现。</li> </ol>	15	
数的运算	<ol style="list-style-type: none"> <li>1. 知道《课程标准》中对数的运算具体要求，把握运算内容的结构、理解四则运算的意义、法则、算理、运算律等内容、实施运算的依据及各类运算之间的关系；</li> <li>2. 理解数运算教学培养学生“运算能力”与“推理能力”的教育价值，在培养与发展过程中注意调动学生多种感官进行直观化学习，针对学生理解困难能够转化为形象化、比拟语言讲解。</li> </ol>	5	
式与方程	<ol style="list-style-type: none"> <li>1. 基于《课程标准》了解教材中的数量关系、正反比例、方程内容，理解教材编排逻辑，知道方程学习等量关系，正反比例学习变换依赖关系，并对求得的结果讨论反思意义；</li> <li>2. 根据资料、经验、学情调研确定式与方程内容具体课时的重难点，合理使用教材中提供的问题情境，合理增设例题和习题，帮助学生理解要学习解决的问题，并经历问题解决的学习过程。</li> </ol>	5	
教学实践	<ol style="list-style-type: none"> <li>1. 在数与代数领域知识要点落实，教材内容与学情分析基础上定位教学重难点，并通过合理教学活动达成教学目标；</li> <li>2. 综合考虑知识技能、数学思考、问题解决、情感态度价值观的教学；</li> <li>3. 有落实对数与代数知识对应的数学核心素养的意识、方法、策略。</li> </ol>	15	

## 六、教学工具与资源条件

本课程集中授课安排在北京教育学院、各区教师进修学校及小学，提供讲座、研讨教室和多媒体设施；提供学员本课程教材、教学参考文献及教学视频资源。教材选用标准为国家教育部文件、初教院小学数学研究团队编写教材，以及小学数学教育界密切突出教学实践的权威性专业著作。

教学参考文献：

1. 教材：《启航新教师小学数学教学》（2019年出版）
2. 政策类文件：《义务教育数学课程标准（2011版）》《中小学幼儿园教师培训课程指导标准（义务教育数学学科教学）》。
3. 解读类文献：《义务教育数学课程标准（2011年版）解读》《跨越断层，走出误区：“数学课程标准”核心词的解读与实践研究》《小学数学教学基本概念

解读》。

4. 教学实施类:《小学数学研究》《小学数学教学案例研究》《小学数学教学策略》《小学数学课堂的有效教学》《真问题驱动的教学反思》。
5. 数学史料类:《小学数学史料与数学教学》《数学史走进小学数学课堂》。

## 七、课程考核与评价

### (1) 学员课程学习考核

本课程通过两种方式对新任教师进行考核,即课堂学习中的过程性评价及课程结束时以闭卷考试形式进行终结性评价,两种评价分值分别为40分、60分,满分为100分。表2给出终结性评价中知识要点对应要求达成水平(注:表2中的了解、理解、掌握、应用涵义参照BLOOM的目标分类学中定义),表3给出两种评价中涉及的表现性评价量规用于作品分析。

两种评价成绩之和构成本课程最终成绩,根据最终成绩评定为四个水平等级:优秀(85分及以上)、良好(75-84分)、合格(60-74分)、不合格(60分以下)。本课程若不合格,需重修取得学分。

表4 课程成绩等级说明表

等级	成绩(S)	表现
优秀	$S \geq 85$	1. 出勤次数不低于90% 2. 认真完成本课程各主题学习,及时提交作业,且各主题成绩均为85分以上(优秀) 3. 研修作业认真完成、整洁规范,有个人思考 4. 研修期间积极参与学习活动,在研讨活动中主动思考,发言积极。
良好	$75 \leq S \leq 84$	1. 出勤次数超过85% 2. 较认真完成本课程各主题学习,及时提交作业,且各主题成绩均为良好; 3. 研修作业认真完成、整洁规范、体现个人思考; 4. 研修期间内参与班级与组内学习活动,在研讨活动中认真倾听,能发表个人观点。
合格	$60 \leq S \leq 74$	1. 出勤次数超过75% 2. 完成本课程各主题学习,及时提交作业,且各主题成绩均为合格; 3. 提交研修作业,作为较为规范; 4. 研修期间内参与班级与小组学习活动,在研讨活动中能够认真倾听做笔记。
不合格	$S < 60$	1. 缺勤次数超过25%,直接评定为不合格; 2. 在本课程各主题学习中不认真,不能及时提交作业,作业不规范且各主题作业成绩均60分以下;

### (2) 学员对课程的评价

学员对本门课程的评价结合过程性学习反馈与课程结束时的调研问卷(或访谈)。以学员在学习过程的反馈构成本门课程的主体评价,反馈要点包含:

1. 本节课给你留下深刻印象的地方及对你有启发的内容？
2. 本节课的学习内容能否用于今后的教学中，怎么用？
3. 本节课的教学内容还应有哪些补充？

课程结束时的问卷整合于启航计划麦可斯调研问卷。

## 八、任课师资条件

本课程师资为北京教育学院初等教育学院小学数学及课程专业教师中获得中级以上职称或博士学位的教师与一线特高级教师组成，理论与实践互补。

本课程师资以小学数学研究、教学设计、课堂教学组织、教学评价、教学反思等方向有研究专长的院内外教师构成，提供讲座和教学研讨，完成数与代数领域各知识要点的教学。院内外专家占比要求：

院内：70%；院外：30%，院外包括高校 5%、基础教育研究单位 25%。

院内教师构成及课程任务说明如下：

姓名	性别	年龄	职务职称	工作单位	研究方向	课程任务
刘加霞	女	1972	教授 博士	初教院小学 数学教研室	小学数学教育	数与代数教材 分析、学习评价
刘晓婷	女	1983	副教授 博士	初教院小学 数学教研室	小学数学教育	数与代数课堂 教学、教学反思
刘琳娜	女	1976	副教授 博士	初教院小学 课程研究中心	小学数学教育	数的运算、教学 活动设计
刘月艳	女	19	讲师	初教院小学 数学教研室	小学数学教育	课堂教学组织
潘丽云	女	1978	讲师 博士	初教院小学 数学教研室	数学史与数学 教育	数的认识， 代数教学
崔英梅	女	1981	讲师 博士	初教院小学 课程研究中心	小学数学教育	数与代数的认 识及课程设计
彭 纲	男	1982	讲师 博士	初教院小学 数学教研室	几何学，小学 数学教育	代数领域的 教学
马晓丹	女	1989	讲师 博士	初教院小学 数学教研室	小学数学教育	数与代数教学 中的学生分析

院外教师构成：

1. 教研员，数与代数的课堂教学实践
2. 市区骨干、学科带头人等一线教师，数与代数的课堂教学实践
3. 高校首师大、北师大初等教育研究领域教师，数与代数的理论教学
4. 北京教育科学研究院、中国教育科学研究院小学教育领域研究人员，数与代数的理论教学

(课程负责人：潘丽云)



# “小学图形与几何内容的教学”课程方案

初等教育学院

## 一、课程名称

小学图形与几何内容的教学

## 二、适用对象

新任教师

## 三、课时安排

每学期 16 课时，合计 32 课时。

## 四、课程目标

- (一) 了解图形与几何内容学习的主要内容和教育价值
- (二) 了解学生理解图形与几何内容的表现特征，掌握学情分析的方法。
- (三) 了解图形与几何内容的主要教学策略，针对典型课例合理设计教学活动。

## 五、课程内容要点与相应教学方式

专题	内容要点	教学方式
“图形的认识与测量”教与学（一） （8 课时）	<p>1. 整体把握“图形与几何”的内容与要求 解读课程标准对该领域内容的定位与要求，明确该领域内容的结构；分析空间观念、几何直观和推理能力等核心词的内涵和教育价值，及其在教材中的具体体现</p> <p>2. “图形的认识与测量”内容的理解 了解《课程标准》对图形的认识、分类及图形测量的内容在第一、二学段的要求，知道教材中相关的内容；知道平面图形、立体图形的基本特征及之间的联系；知道各种图形测量的基本方法及方法之间的关系；对“图形的认识与测量”内容结构进行梳理，整理知识内容框架图；能对图形认识、测量的某一具体内容进行分析，如度量单位教材是如何编写的，长度单位、面积单位、体积单位的编写有什么异同等。</p> <p>（典型教学内容：图形的分类、角的认识与度量、平面图形的周长与面积、长方体的特征、圆的特征、圆的面积）</p>	活动一 专题内容讲座 活动二 典型课例分析 活动三 问题研讨与作业

专题	内容要点	教学方式
“图形的认识与测量”教与学（二）（8课时）	<p>3. 学生关于“图形的认识与测量”的理解特征 结合典型课例,分析学生“图形的认识与测量”学习中的典型困难,分析困难产生原因及解决策略,教授如何合理设计学情调研问卷,了解学生学习困难。例如,了解学生在初次学习立体图形的认识之前的生活经验有哪些,对生活中的立体图形已经有哪些认识;学生建立长度、面积、体积单位表象的过程中存在哪些学习困难。</p> <p>4. “图形的认识与测量”的活动设计 分析典型教学案例,教学活动与目标的达成度,教师的主要的教学策略、对学生的资源生成的有效把握以及实施中的不足问题等方面进行评析,并尝试设计特定教学活动。</p>	
“图形的运动与位置”教与学（8课时）	<p>5. “图形的运动与位置”内容的理解 了解《课程标准》对图形的运动、图形的位置在第一、二学段的要求;知道教材中有哪些相关内容;知道平移、旋转、轴对称的基本含义;知道与图形的位置相关的基本知识点。</p> <p>6. 学生关于“图形的运动与位置”的理解特征 了解学生在学习图形的运动、图形与位置不同阶段的内容时的知识基础情况,对于学生的思维水平和特点有一定了解,初步了解学生学习时的典型错误。如知道学生在判断物体位置关系与变化时可能具有的生活经验,及这些学习基础可能对学生的影响。</p> <p>7. “图形的运动与位置”的教学设计 分析典型教学案例,教学活动与目标的达成度,教师的主要的教学策略、对学生的资源生成的有效把握以及实施中的不足问题等方面进行评析,并尝试设计特定教学活动。 典型教学内容:图形的平移与旋转运动、认识轴对称图形的特征、确定方向与位置、</p>	
观摩现场课与研讨（8课时）	<p>8. 针对“图形与几何”的典型课例,进行观摩学习,并从学生的实际表现与教师的评价反馈等方面,聚焦如何有效设计教学活动展开课例评析与问题研讨。</p>	<p>现场观摩/ 工作坊 活动一 优质课观摩 活动二 评析与研讨</p>

## 六、教学工具与资源条件

1. 教学资源:本课程集中授课安排在各区教师进修学校和观摩学校,各单位责任主体提供研讨教室和多媒体设施,大白纸、彩笔等工具;提供学员课程参考书、典型教学案例、教学视频资源、学生典型学习案例等若干例。

2. 教学参考教材:(1)《小学数学教学策略》,张丹著:对小学数学个内容领域做了整体分析,给出了一般的教学原则、策略,提供了较丰富的案例分析。(2)《小学生数

学学习典型错例分析》，吴正宪等编：提供了丰富的学生典型错例与一定深度地分析。(3)《小学数学有效教学》，刘加霞著：对重要教学内容的概念学习、技能掌握、思想方法的渗透以及学生研究做了较充分的分析，提供了丰富的实践案例与反思框架。

### 七、课程考核与评价

主讲教师在课程结束前依据下列考核内容和要求，布置相应的作业任务，根据完成质量给出相应的评分等级。

考核主要内容与考核方式：

考核项	考核方法	考核点	典型教学内容	权重
教学内容分析	选择某一典型概念进行教学内容分析	从学科内容本质理解、课标要求、教材比较等方面进行分析	图形的分类、角的认识与度量、平面图形的周长与面积、长方体的特征、圆的特征、圆的面积、图形的平移与旋转运动、认识轴对称图形的特征、确定方向与位置	0.3
教学案例分析	选择某一课例中的教学活动进行分析	评析教学活动的逻辑结构和设计意图，以及学生的思维表现并关注到差异性		0.3
教学活动设计	选择某一典型教学内容撰写教学设计	按照研修方案的教学设计要求，完整撰写教学设计，各项内容有良好的匹配度		0.4

### 八、任课师资条件

本课程师资为具有丰富教学经验或指导经验的教师，包括北京教育学院教师及区县教研员、优秀一线教师。

姓名	性别	年龄	职务职称	工作单位	研究方向	课程任务
彭 纲	男	36	讲师	北京教育学院	数学教育与教师培训	讲授如何理解教学内容的学科本质与教学价值
刘月艳	女	46	讲师	北京教育学院	数学教育与教师培训	讲授如何结合特定教学内容进行有效学情分析
王彦伟	女	45	特级	东城教育研究中心	小学数学教学	教学案例分析或教学演示
魏金辉	男	48	高级	北京教育学院丰台分院	小学数学教学	教学案例分析或教学演示

(课程负责人：彭纲)

# “小学语文新任教师培训实践性教学”课程方案

初等教育学院

## 一、课程名称

小学语文新任教师培训实践性教学

## 二、适用对象

培训对象为新任小学语文教师或语数双科教师。

## 三、课时安排

实践性教学共 96 学时，其中分组教学实践 64 学时，讲述教育教学故事 16 学时，说课展示 16 学时。

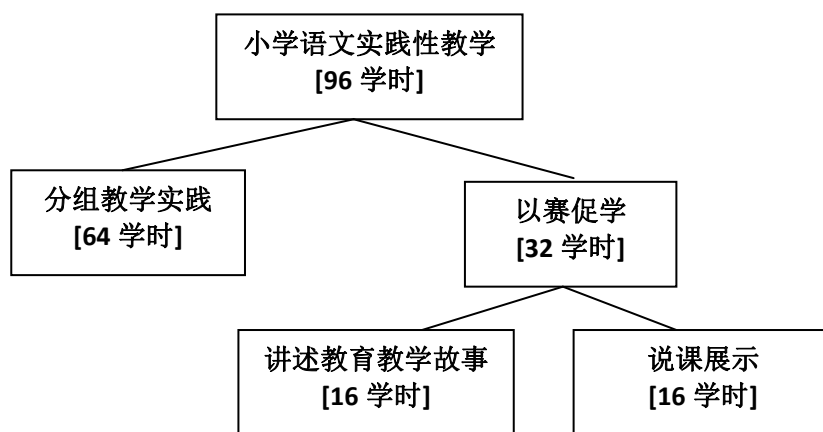

## 四、课程目标

1. 能够正确掌握讲解、提问、反馈、板书等教学基本技能操作要点，并结合识字写字、阅读、习作等小学语文典型教学内容的教学，在课堂教学中恰当应用。
2. 掌握调动学生学习兴趣与参与度的教学策略，能够组织班级、小组及个别学习，对课堂教学进行适当调控。
3. 能够对教书育人过程中或课堂教学中的案例、问题进行分析，并有解决问题的策略，并对自己或他人的教学活动进行反思，积累案例性知识，提升教师对教育教学的热爱。
4. 能够基于某个内容进行完整的教学设计，并能清晰表述自己的设计思路和思考，能够完成关键教学环节的展示。

## 五、课程内容要点与相应教学方式

实践性教学由市、区、校三级指导教师围绕小学语文课堂教学，对学员的教学实践活动进行指导。主要针对课堂教学基本环节及教学基本技能的实施过程中出现的问题开展指导，通过小组备课、展示交流、观摩研讨、教学反思等方式，提升新任教师教学实

践能力。具体内容要点包括：

**专题一：小组课堂教学实践，64 学时。**

分组教学实践共计 64 学时，建议两个学期分别安排 32 学时，以每次 8 课时计算，每个学期安排 4 次。

专题课程	课程内容	内容要点	教学方式	评价方式
识字写字领域教学实践	学员针对某一个语文学科典型内容进行完整的教学设计并进行课堂教学。指导教师根据教学中的问题进行指导。每个学员每学期至少完成一次教学实践。（课堂展示与录像课结合）	结合学员现场的教学案例，帮助学员发现教学内容选择、活动设计以及教学实施（课堂教学提问与反馈、课堂组织与调控等）中的问题，引导学员进行反思，给出明确、具体的修改建议。	学员实践教学+小组研讨+指导	考查。依照小学语文教师课堂教学实施评价量表进行评定。
阅读领域教学实践				
习作教学领域教学实践				
口语交际领域教学实践				

注：学员的实践课成果要有校指导教师及区指导教师意见，学员能够通过反思，比较分析自己教学设计的改进之外。

**专题二：以赛促学，32 学时。**

通过“以赛促学”的方式，引导学员在准备与展示的过程中，提高对教育问题的认识与理解，提高教学设计与实施的能力。其中讲述教育教学故事，16 学时，说课展示，16 课时。

讲述教育教学故事：共计 16 课时，其中区县小组展示指导 8 课时，市级展示评比 8 课时。建议安排在第一学期期末，12 月初。

专题课程	课程内容	内容要点	教学方式	评价方式
区级选拔指导	学员在小组范围内讲述班级管理、课堂教学、同侪促进或家校互动中的小故事，时间 8 分钟。要求提交文档、提前准备 PPT、脱稿演讲。	3. 学员讲述班级管理、课堂教学、同侪促进或家校互动中的小故事； 4. 通过展示交流，学员了解更多解决问题的方法。指导教师团队根据评价量表进行评价与指导。	观摩+展示+研讨	考查。依照讲述教育教学故事评价量表进行评定。
市级展示评比	参加初等教育学院启航计划——讲述我的教育教学故事展示活动。讲述班级管理、课堂教学、同侪促进或家校互动中的小故事，时间 8 分钟。要求提交文档、提前准备 PPT、脱稿演讲。	1. 学员讲述班级管理、课堂教学、同侪促进或家校互动中的小故事； 2. 学员与其他各区、各学科教师进行交流教育管理等方面的经验。 3. 评委根据评价量表选出特等奖（0.5%）、一等奖（20%）、二等奖（79.5%）。	展示+观摩+研讨	

**说课及微课展示:** 共计 16 课时, 学员在学校师傅指导下完成说课及微课准备工作 8 课时, 区级展示 8 课时。活动形式为教学设计思路整体介绍 5 分钟, 课堂关键片断展示 8 分钟, 课后反思 2 分钟。该课程建议安排在第二学期中期, 建议为 5 月中下旬。

专题课程	课程内容	内容要点	教学方式	考核方式
说课准备	通过与学校师傅、同事集体研讨形式完成说课材料准备, 包括, 完整的教学设计、说课 PPT。	1. 学员完成 15 分钟的说课展示; 2. 师傅或指导教师针对学员在教学设计与微课中的问题进行指导。.	自主研究	考查。依照小学语文教师课堂教学实施评价量表进行评定。
说课展示	以小组或班级为单位, 完成 15 分钟的说课展示, 教学设计思路整体介绍 5 分钟, 课堂关键片断展示 8 分钟, 课后反思 2 分钟。	1. 学员进行说课展示; 2. 3. 评委根据评价量表选出一等奖 (4 人)、二等奖 (8 人)、三等奖 (10 人)。	展示+研讨	

## 五、教学工具与资源条件

### (一) 活动资源

1. 观摩用的课例, 以教学环节或基本技能为主题, 提供示范或问题分析的素材。
2. 活动场地、摄录像设备等。

### (二) 文本资源

1. 教材《小学语文典型内容教学设计与评析》, 清华大学出版社, 2019。参考其中教学设计规范及评析与思考的内容。

3. 教学环节、教学技能、教学组织方式的评价标准表。包括说课评价表、微课评价表、课堂教学评价表等(参考附件中评价表)。从评价量表中把握基本要求, 并对学员的实践活动进行评价。

## 六、课程考核与评价

### (一) 学员课程考核

本课程为考查课。每个专题由指导教师根据学员在实践活动中的表现对其进行评价; 课程考核根据学员出勤、实践中的表现、作业等情况, 按照四等级进行评定, 即不合格 (60 分以下)、合格 (60~75 分)、良好 (75~85 分)、优秀 (85 分以上)。

#### 1. 考核要求

能力要求	考核要点	考核方式	考核标准
教学设计能力	1. 能够正确解读文本 2. 能够依据学科课程标准, 针对学生身心发展和认知特点, 确定恰当的教学内容 3. 能够撰写可操作可落实的教学目标 4. 能够依据教学目标进行教学环节及教学活动设计	教师根据学员教学设计文本进行评价。	1. 教学设计书写规范 2. 选择恰当的教学内容, 确定可操作的教学目标 3. 教学活动设计合理。
教学实施能力	1. 掌握课堂教学基本环节组织要求 2. 掌握教学基本技能 3. 组织全班教学、小组合作学习和个别化学习 4. 合理运用信息技术开展教学	教师现场教学诊断, 学员提交教学光盘及教学反思文本	1. 掌握讲述、提问、理答等主要教学技能, 教学方法运用恰当 2. 教学组织有效
教学评价能力	1. 课堂教学中能对学生学习进行适时评价反馈 2. 能够合理布置和评价学生的作业 3. 根据教育教学目标能对学生的整体学习情况、学习进步及综合素质进行评价	教师根据学员教学设计文本中评价部分内容以及课堂教学表现对学员进行评价。	1. 课堂教学中反馈及时、合理 2. 作业布置合理, 反馈有效。 3. 对学生课堂教学表现总体评价恰当

## 2. 课程等级评价表:

等级	成绩(分)	表现
优秀	85--100	4. 出勤次数不低于 90%; 5. 认真完成每门课程的学习, 及时提交作业, 且每门的成绩均为 85 分以上; 6. 按时提交研修作业, 作业整洁、规范, 且作业的成绩均为 85 分以上。 7. 研修期间内积极参与学习活动, 在研讨活动中发言积极, 贡献个人智慧。
良好	75-84	1. 出勤次数超过 85%; 2. 较认真完成每门课程的学习, 及时提交作业, 且每门的成绩均为良好; 3. 按时提交研修作业, 作业规范, 且作业的成绩均为良好。 4. 研修期间内参与学习活动, 在研讨活动中认真倾听, 能发表个人的观点。

等级	成绩(分)	表现
合格	60-74	1. 出勤次数超过 75%； 2. 完成每门课程的学习，及时提交作业，且每门的成绩均为合格； 3. 提交研修作业，作业较规范，且作业的成绩均为合格。 4. 研修期间内参与学习活动，在研讨活动中能够认真倾听。
不合格	60 分以下	1. 缺勤次数超过 25%，直接评定为不合格。 2. 在课程的学习不认真，不能及时提交作业，且每门的成绩均为 60 分以下。 3. 未提交研修作业，作业不规范，且作业的成绩均为 60 分以下。

(二) 学员对课程的评价：(请在下面相应的格内打勾)

项目	内容	非常满意	基本满意	不满意
学习内容	实践课程内容对教学有指导作用			
学习方式	学习方式符合学员需求			
教师指导	指导教师认真负责、对教学能力提高有帮助			
总体满意度				

### 八、任课师资条件

本课程师资为学员所在校有经验的优秀教师、区县教研员、北京教育学院培训专家。其中，北京教育学院教师要求副教授或博士，学校指导教师要求高级职称。

姓名	性别	年龄	职务职称	工作单位	研究方向	课程任务
倪 燕	女	40	副教授	北京教育学院	语文教学	实践指导
李怀源	男	45	高级	北京教育学院	语文教学	实践指导
王 蔚	女	48	副教授	北京教育学院	语文教学	实践指导
陈 丽	女	47	教研员	昌平进校	语文教学	实践指导
高春杰	女	49	教研员	昌平进校	语文教学	实践指导
冯建平	女	51	教研员	怀柔进校	语文教学	实践指导
欧风云	女	45	教研员	昌平进校	语文教学	实践指导



附 1：课堂教学实施评价量表

小学语文新任教师课堂教学实施评价量表

教师：\_\_\_\_\_ 说课内容：\_\_\_\_\_

评价维度	内涵	维度 分值	得分
教材分析	1. 单元教材、课时内容分析准确；知识前后联系分析恰当； 2. 教材主题图设计意图把握准确； 3. 核心概念内涵把握准确，思想方法分析恰当。	15	
学情分析	1. 学情分析的目的明确； 2. 能够基于调研，有证据地进行学情分析。	15	
教学目标 及教学 重难点	1. 教学目标及教学重难点体现教学内容分析结果； 2. 考虑学生情况； 3. 目标清晰可测评。	10	
教学活动	1. 教学流程合理、活动设计有层次； 2. 教学活动能够落实教学目标； 3. 开发和充分利用教学资源。	20	
导入	1. 激发学生兴趣； 2. 与主要学习内容衔接。	10	
提问	1. 主要设问准确；2. 提问指向教学目标； 3. 预设学生回答适合。	10	
板书	1. 体现教学的重点、难点； 2. 体现知识的逻辑结构，思想方法。	5	
语言表达	1. 重点突出详略得当；2. 语言亲切自然、准确流畅； 3. PPT 内容正确精美；4. 脱稿；5. 合理把控时间。	15	

附 2：讲述教育教学故事评价量表

“讲述我的教育教学故事”比赛评分标准

学校：\_\_\_\_\_ 教师：\_\_\_\_\_

评分项目	评分要点	标准分	得分
故事内容	1. 故事内容能紧紧围绕主题，主题鲜明、凝练。观点正确，具有较强的思想性	30	
	2. 结构严谨、构思巧妙，引人入胜		
	3. 故事案例充实、具体，凸显矛盾冲突		
语言表达	1. 脱稿演讲，语言规范，吐字清晰，声音洪亮圆润。	30	
	2. 表达准确、流畅，自然。		
	3. 语言技巧处理得当，语速恰当，语气、语调、音量、节奏张弛符合思想感情的起伏变化，能熟练表达所演讲的内容。		
形象风度	1. 衣着得体，举止自然大方，富有艺术感染力。	20	
	2. 精神饱满，能较好地运用姿态、动作、手势、表情，表达对故事的理解。		
综合意见	1. 故事演讲具有较强的感染力、吸引力和号召力，能较好地与听众感情融合在一起，营造良好的演讲效果。	20	
	2. 准确把握时间，控制在 8 分钟。		
合计		100	

评委签字：\_\_\_\_\_

### 附3 说课展示评价量表

## 小学语文新任教师说课展示评价量表

教师：\_\_\_\_\_ 说课内容：\_\_\_\_\_

维度	指标	要素描述	维度分值	得分
教学设计 20	标题思路	1. 标题体现自己的设计理念或思路； 2. 思路根据教材、学情制定。	2分	
	教学背景分析	1. 深度分析教材，准确把握教学内容的实质； 2. 基于证据分析学情，明确学生已有的知识技能。	6分	
	教学目标	1. 教学目标制定准确； 2. 教学目标描述清晰，行为动词使用恰当，可操作，可检测。	4分	
	教学活动	1. 与教师的教学行为对应； 2. 预设学生在教学活动中的各种可能行为	6分	
	板书设计	体现教学的重点、难点；知识的逻辑结构，思想方法。	2分	
说课 10	教学策略	选择的讲解方法或者问题设计符合利于教学目标的实现，符合学生的认知；阐述简捷、清晰；	6分	
	反思	说明教案实施的具体年级、时间及效果和反思	4分	
微格展示 70	核心问题	1. 清晰、准确地阐述核心问题； 2. 问题之间具有合理的逻辑关系；	10分	
	提问表达	1. 提问时机恰当； 2. 提问用词准确； 3. 根据问题类型有不同的等待时间； 4. 对学生的回答有反馈、引导；	15分	
	讲解技能	1. 讲解目标明确； 2. 讲解方法符合学生认知规律，考虑到学生参与； 3. 讲解过程有板书、媒体、肢体语言等的配合； 4. 能与其它学科、已有知识、学生的生活相联系； 5. 讲解有明确的结论；	30分	
	整体表现	1. 发音准确、清晰，音量适中，张弛有度； 2. 术语准确，语言精简，无语法错误； 3. 教态端庄、大方，有适当的走动，具有亲和力； 4. 板书有设计，有结构，利于目标达成； 5. 教学媒体使用恰当； 6. 时间把握合适	15分	

# 北京教育学院“启航计划” 实践指导记录手册

学员姓名\_\_\_\_\_

所在单位\_\_\_\_\_

培训班级\_\_\_\_\_

指导教师\_\_\_\_\_

### 新任教师指导工作记录 (由实践指导教师填写)

日期		地点	
活动形式	<input type="checkbox"/> 备课 <input type="checkbox"/> 上课 <input type="checkbox"/> 班级管理	指导方式	<input type="checkbox"/> 听课 <input type="checkbox"/> 研讨
活动人员			
活动具体内容			
实践指导建议			





# “信息技术学科入门课程”课程方案

信息科学与技术教育学院

## 一、课程名称

信息技术学科入门课程

## 二、适用对象

中小学信息技术新任教师。

## 三、课时安排

24 课时。

## 四、课程目标

1. 初步理解信息技术学科课程标准和对学科教学的基本要求
2. 了解信息技术学科教材的版本和特点，能够分析和处理教材
3. 能够在了解教学内容的基础上进行完整的教学设计
4. 初步掌握信息技术学科教学的基本环节和基本方法
5. 初步掌握课堂教学技能的要素及操作要点
6. 初步了解信息技术学科教学评价工具

## 五、课程内容要点与相应教学方式

### （一）信息技术新课标解读及教材分析

课时：4 课时

教学方式：专题讲座、案例分析、分组交流、提问互动

内容要点：

解读义务教育阶段信息技术课程指导意见的内涵

解读信息技术新课标

了解教材版本特点，学会分析整册教材内容以及单元教材内容

### （二）信息技术教学设计及案例分析

课时：4 课时

教学方式：专题讲座、案例分析、分组交流、提问互动

内容要点：

教学内容的选择、教学目标的确立、教学重难点分析、课堂教学的主要环节、教学时间的分配、板书的设计、教学反思等

### （三）教师常规教学技能

课时：4 课时

教学方式：参与式学习、体验式学习、角色扮演、任务驱动

内容要点：熟悉教师课堂教学技能的要点，初步掌握课堂导入、讲解、提问等主要教学环节的教学技能。



#### (四) 信息技术学科教学模式及教学方法

课时：4 课时

教学方式：专题讲座、案例分析、分组交流、提问互动

内容要点：了解信息技术课程常用的教学模式，能够选择较为恰当的教学方法应用在信息技术教学中。主要内容：教学模式及教学方法的相关概念；信息技术课程常用教学模式；教学模式和教学方法的选择依据。

#### (五) 信息技术教学评价设计与实施

课时：4 课时

教学方式：专题讲座、案例分析、分组交流、提问互动

内容要点：教学评价的类型及方式，教学评价的设计方法；教学评价的实施

#### (六) 微格教学展示

课时：4 课时

教学方式：参与式、体验式学习

教学内容：分组微格教学试讲展示、提问答辩、评委点评

### 六、教学工具与资源条件

具有网络环境的多媒体教室

### 七、课程考核与评价

- (1) 学习反思（根据同行、教研员及授课教师的点评撰写反思）
- (2) 试讲环节
- (3) 初步完成一篇信息技术教学设计

#### 信息技术新教师培训《学科教学入门》结业考评方案

维度	指标	要素
有效参与程度 20 分	出勤 10 分	保证全勤学习
	参加讨论 10 分	能积极参与课程组织的各种讨论活动
教学设计 20 分	教学背景分析（5 分）	1. 深度分析教材，准确把握学习内容的内涵、核心
		2. 学情分析具体、明确，有一定证据支持
		3. 分析课程标准等相关文件的理念、要求
	教学目标确定（5 分）	1. 目标定位准确
		2. 教学目标描述具体
		3. 教学目标可检测
	教学活动设计（8 分）	1. 教学活动目的与意图明确，与教学目标一致
		2. 教学活动之间逻辑结构清晰
		3. 教学活动突出“大问题”或“问题链”
	板书设计（2 分）	1. 板书设计突出教学的重点、难点
2. 板书设计美观大方、结构清晰		

维度	指标	要素
试讲环节 30 分	提问技能(10 分)	1. 提问内容明确、具体、恰当
		2. 提问时机适当, 理答方式多样
		3. 对学生的回答有反馈、引导、提炼
	讲解技能(15 分)	1. 讲解目标明确
		2. 讲解内容清楚、有明确的结论
		3. 讲解方法符合学生认知规律, 有学生参与与思考
		4. 讲解过程有板书、媒体、肢体语言等的配合
	整体表现(5 分)	1. 发音准确、清晰, 音量适中, 张弛有度
		2. 术语准确, 语言精简, 无科学性错误
		3. 教态端庄、大方, 有适当的走动, 具有亲和力
		4. 教学媒体使用恰当
		5. 时间把握合适
学习反思 30 分	学习反思 15 分	体现出参加本次学习的理解和反思 专家讲座、学科教学的收获, 最大的受益
	教学反思 15 分	试讲后全面深入的反思自己的教学行为 1. 自我评价 2. 问题反思 3. 教学重建

## 八、任课师资条件

本课程师资为北京教育学院信息科学与技术教育学院具有丰富培训经验的教师与一线特高级教师组成, 理论与实践互补。

姓名	性别	年龄	职务职称	工作单位	研究方向	课程任务
秦 昆	女	46	讲师	北京教育学院	信息技术教育	信息技术学科教学模式及教学方法
纪 方	女	55	副教授	北京教育学院	信息技术教育	信息技术教学评价与实施
郭君红	女	43	副教授	北京教育学院	信息技术教育	信息技术教学设计及案例分析
李 涛	女	51	副教授	北京教育学院	教育技术、微格教学	教师常规教学技能
王振强	男	54	中教高级	北京教科院基教研中心	信息技术教育	信息技术新课标解读及教材分析
马 涛	男	49	特级	海淀教师进修学校	信息技术教育	微格教学指导
张月英	女	50	特级	北师大附中大兴分校	信息技术教育	微格教学指导

(课程负责人: 秦昆)

# “ 中小学信息技术教学设计 ” 课程方案

信息科学与技术教育学院

## 一、课程名称

中小学信息技术教学设计

## 二、适用对象

中小学信息技术新任教师

## 三、课时安排

总课时 24，其中讲授 16 课时，实践指导 8 课时

## 四、课程目标

1. 专业知识：从信息技术学科教学的整体出发，综合考虑课程标准、教师、学生、教材、教法、评价等方面在教学过程中的具体作用，强调运用“整体——局部——整体”的思维方式，设计教学，实现课堂教学过程的优化。

2. 教学技能：从信息技术课型的特点出发进行教学设计，信息技术课往往是认知和技能相结合，不同的课型侧重点有所不同。对于理论课教师可精心设计学生的学习活动，如分组讨论、网络查询等形式。在进行程序设计教学时，要注重培养学生严谨的科学态度和解决问题的实际能力，掌握基本知识和基本概念。对操作技能课让学生掌握使用计算机工具的正确方法，养成良好的习惯，教师要注重规律性知识的讲授，让学生形成自学能力。

3. 学科素养：从信息技术学科教学的育人目标出发，在教学设计中增强学生的信息意识，引导学生思考信息技术为人类社会带来的机遇和挑战，履行个人在信息社会中的责任和义务，帮助学生成长为有效的技术使用者、创新的技术设计者和理性的技术反思者。

## 五、课程内容要点与相应教学方式

相应教学方式：参与式学习、体验式学习、任务驱动

### （一）信息技术学科课前系统设计（4 课时）

包括下列六个方面的内容和要求：

#### 1. 教材分析

- （1）分析《2017 版高中信息技术课程标准》的要求。
- （2）分析每课教材内容在整个学期的学习内容和本单元中的地位与作用。

#### 2. 学生分析（学习需要分析）

- （1）分析学生已有的认知水平和能力状况（对学生有什么的分析）。
- （2）分析学生存在的学习问题（对学生缺什么的分析）。
- （3）分析学生的学习需要和学习行为（对学生在学习过程中可能遇到的困难与障碍的分析）。

3. 教学目标分析：按教学大纲确定所要达到的教学目标。

(1) 知识与能力。

(2) 过程与方法。

(3) 情感、态度、价值观。

教师还要注意教学目标的表述方法：

第一种：从教师教育的角度提出的目标。（把教师作为主体）举例：“使学生掌握…知识”、“教会学生…技能”、“培养学生…能力（习惯）”等等。

第二种：从学生学习的角度提出的目标。（把学生作为主体）举例：“通过学习，能说出……”、“通过学习，能理解……”、“通过学习，能分析归纳……”、“通过学习，将形成……”，等等。

显然，第一种表述方法，是把学生置于一种非自主性的被动客体地位，难以激发其学习热情和调动其学习积极性。第二种表述方法，是以学生为主体，从人文关怀的角度，多运用赋予情感、鼓励性的语言，激发学生的自信心，调动学生的学习积极性。

A、叙述必须具备的四个基本要素：

**行为主体** 主体必须是学生而不是老师，人们判断教学有没有效益的直接依据是学生有没有获得具体的进步，而不是教师有没有完成任务。一般在写教学目标的时候行为主体可以省略，但格式必须注意如一般可以采取以下的表达：“通过……学习，能说出……”，“通过……学习，能分析归纳……”，而不是“使学生掌握……”“教会学生……”等表述方式

**行为条件** 行为条件指影响学生产生学习结果的特定的限制或范围。如“通过收集资料”“通过观看影片……”“通过本课学习”

**行为动词** 行为动词必须是具体可测量、可评价的。如知道、归纳、列举、感受、参加等等

**表现程度** 指学生学习之后产生的行为变化的最低表现水平，用以评价学习表现或学习结果达到的程度。

B、叙述最好有不同层次

根据《标准》，结合学生的认知规律和差异性，按照教学内容，由低到高，由易到难，设计具有不同要求、不同层次的教学目标，使每个学生都能在自己原有基础上有所发展。

C、过程与方法是什么？

对于过程与方法，真的存在很大的误区，以前写过程与方法，往往写的是：讨论法、合作探究、资料收集等，其实这些只是教师采用的教学手段和方法，根本不能作为学生要获得的能力目标。三维目标中过程与方法是指具体的内在的学习思维的过程，如搜集资料的过程与方法、探究问题的过程与方法、辨析史料的过程与方法，通过教学学生应该达到的目标是“学会如何收集”“学会如何探究”。（这是以前教学的薄弱环节，也是以后教学必须重视的内容，学生应该学会基本的思维的方法）

#### 4. 教学重点与难点

- (1) 教学重点。
- (2) 教学难点。

#### 5. 教学方式

确定进行课堂教学所要采取的教学策略、方法与技巧。

制定和选择教学策略的依据：

- 第一，依据教学的具体目标与教学内容。
- 第二，依据学生的实际情况。
- 第三，依据教师本身的素养。
- 第四，依据教学时间和效率的要求

#### 6. 教学环境和教学用具

- (1) 教学环境的设计与准备。
- (2) 教学用具的设计与准备。

#### (二) 信息技术学科课堂系统设计（8 课时）

包括下列四个方面的内容和要求：

##### 1. 课前探究设计

设计出引导学生进行课前准备和探究的问题与方案。

##### 2. 新课导入设计

设计出每节新课的教学导语。教学导语的设计要围绕“凝神、起兴、点题”三个方面的作用而进行设计。

##### 3. 教学结构（板书结构）设计

- (1) 设计出每节新课的教学结构（板书结构）。
- (2) 写出每步设计的设计目的（设计意图，不要搞表格）
  - ①突出学生的主体地位。
  - ②从学生的问题出发营造教学情境，设计教学问题并引导学生探究、解决问题。
  - ③设计出师生互动方式（只是设计，而不是学生的具体活动）。
  - ④争取准备两、三种针对不同群体学生的教学安排。
  - ⑤对教材内容作适当的处理，发掘出教材内容之间的内在逻辑联系及育人作用。
  - ⑥课堂教学要减少统一讲解，增加学生的自主探究，增加学生的分组活动。

##### 4. 课堂总结设计

- (1) 设计出针对知识目标的系统的回忆巩固问题及方案。
- (2) 设计出发散、扩展、升华学生思维的问题及复习巩固方案。

#### (三) 信息技术学科课后系统设计（4 课时）

1. 对学生学习效果的评价
2. 对教学设计的评价

①教学目标实现了没有？

②教育、教学理念转化为具体的教学行为了吗？通过什么方式转化？

③有没有创造性地挖掘和利用教学资源？

④教学设计最突出的亮点是什么？存在的问题和症结在哪里？

⑤针对存在的问题，提出改进的策略。

#### （四）信息技术学科教学设计说课指导（8课时）

设计自己学段的教学设计，并以说课形式考核。教学设计模板和说课评分标准如下。

#### 六、教学工具与资源条件

具有无线网络环境的多媒体教室

#### 七、课程考核与评价

课程考核：设计自己学段的教学设计，并以说课形式考核。教学设计模板和说课评分标准如下。

### 教学设计

姓名		学校			
教学课题					
学科		年级		时长	1课时
教学背景分析					
教学目标					
教学方式与策略					
教学活动设计	活动内容	活动意图	时间分配		
板书设计					
教学特色与反思					

中小学信息技术说课评分表

评价项目	权重	评价标准	评价等级(分值)				得分
			A	B	C	D	
教材分析	20	1、准确说出所授内容在教材中的地位和作用、知识的前后联系。 2、教学目标明确、具体和全面。 3、教学的重点、难点恰当,符合大纲和学生实际。 4、说明确定教学目标、重点、难点的依据。	20	16	12	8	
教法分析	15	1、能根据教材内容选择合理的教法。 2、能清楚说明选用教法的理论依据。 3、能合理、恰当地使用教学媒体辅助教学。	15	12	9	6	
核心素养培养	10	结合学习方法的选择,具体并有针对性地说出自己在核心素养培养方面所做的探索,说出自己的哪些做法是在有意识的培养学生信息技术核心素养。	10	8	6	4	
教学过程	30	1、教学思路清晰、结构严谨、过渡自然流畅。 2、能创设有助学生学习的情境。 3、分散难点、突出重点。 4、练习任务充分、明确、可操作性强,符合学生认知水平。 5、能围绕教学目标进行师生多边活动,符合课改理念。 6、能对学生活动作出适当评价。	30	24	18	12	
教师素养	15	1、仪表端庄大方,教态亲切、自然。 2、普通话规范、流畅,术语准确,思维清晰,应答自如,准备充分。	15	12	9	6	
技术辅助	10	运用 PPT 进行演示,内容清晰,页面设计布局合理,重点突出。	10	8	6	4	
简评			总得分:				

### 八、任课师资条件

本课程师资为北京教育学院信息科学与技术教育学院具有丰富培训经验的教师与一线高级教师组成,理论与实践互补。

姓名	性别	年龄	职务职称	工作单位	研究方向	课程任务
郭君红	女	44	副教授	北京教育学院	信息技术	信息技术学科 课堂系统设计
纪方	女	54	副教授	北京教育学院	信息技术	信息技术学科 课后系统设计
秦昆	女	46	讲师	北京教育学院	信息技术	信息技术学科 课前系统设计
马涛	男	49	特级	海淀教师进修学校	信息技术	信息技术学科 课堂系统设计
张月英	女	47	特级	大兴北师大大兴附中	信息技术	信息技术学科 课堂系统设计
王振强	男	50	中高	北京教科院基教研中心	信息技术	信息技术学科 教学设计指导
郑立新	男	49	中高	北京教科院基教研中心	信息技术	信息技术学科 说课指导
一线教师				各区优秀一线教师	信息技术	示范课、研究课

(课程负责人: 郭君红)



# “中小学信息技术教学实施”课程方案

信息科学与技术教育学院

## 一、课程名称

中小学信息技术教学实施

## 二、适用对象

中小学新任信息技术教师

## 三、课时安排

32 课时

## 四、课程目标

1. 掌握信息技术课程教学实施的活动组织与基本要点
2. 掌握信息技术学科教学实施的教学策略
3. 能有效组织全班教学、小组合作学习和个别化学习
4. 能够设计信息技术课堂主题活动的主题活动
5. 掌握信息技术教学中教学资源的制作方法

## 五、课程内容要点与相应教学方式

### （一）信息技术课堂教学环节及实施策略

课时：8 课时

教学方式：专家讲座、案例分析、分组交流、提问互动、教学问题诊断及改进

内容要点：通过案例教学掌握信息技术课堂教学的主要环节的教学要点，通过教学片断分析了解信息技术课堂教学实施的主要策略并能够应用于自己的教学中，重点培养教师的问题设计能力。

### （二）信息技术学科教学资源的开发

课时：8 课时

教学方式：专题讲座、参与式学习、体验式学习、任务驱动

内容要点：

了解信息技术课堂教学资源收集的常用方法，掌握开发学科教学资源的方法。重点学习微课的制作方法。教学资源开发主要包括微课教学设计和基于主题学习的微课设计以及微课制作工具三方面内容。

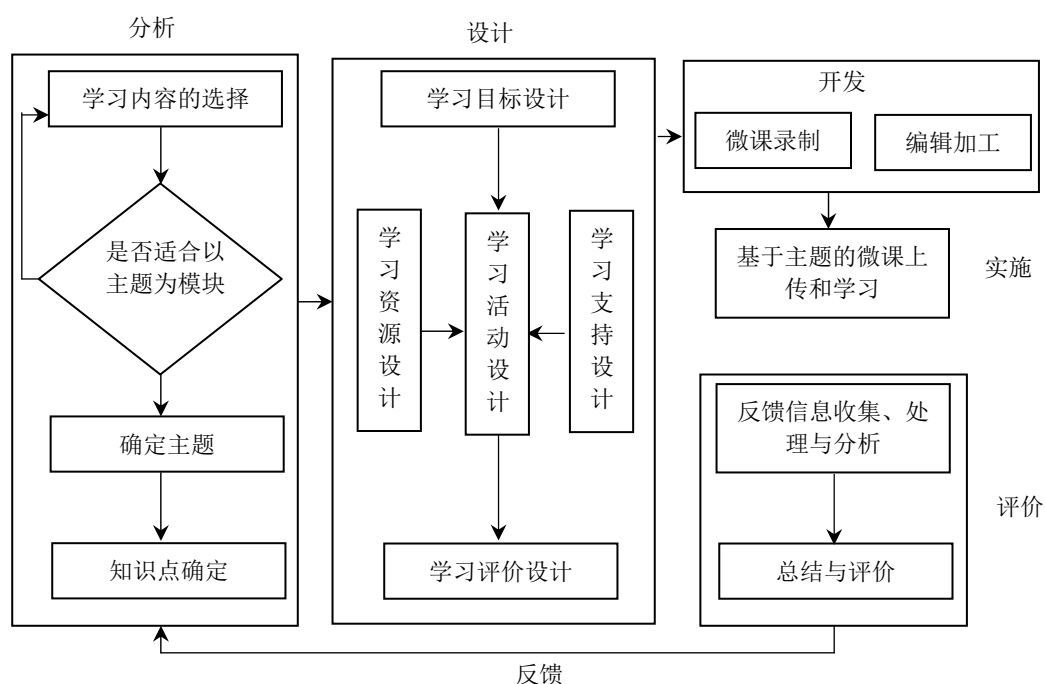

基于主题学习的微课设计流程

### 微课教学设计模板

#### 微课设计

录制时间：\_\_\_\_年\_\_\_\_月\_\_\_\_日

微课时间：\_\_\_\_分钟

系列名称	
本微课名称	
知识点描述	
知识点来源	<input type="checkbox"/> 学科：____ 年级：____ 教材：____ 章节：____ 页码：____ <input type="checkbox"/> 不是教学教材知识，自定义：____
基础知识	听本微课之前需了解的知识：
教学类型	<input type="checkbox"/> 讲授型 <input type="checkbox"/> 问答型 <input type="checkbox"/> 启发型 <input type="checkbox"/> 讨论型 <input type="checkbox"/> 演示型 <input type="checkbox"/> 联系型 <input type="checkbox"/> 实验型 <input type="checkbox"/> 表演型 <input type="checkbox"/> 自主学习型 <input type="checkbox"/> 合作学习型 <input type="checkbox"/> 探究学习型 <input type="checkbox"/> 其他
适用对象	学生：本微课是针对本学科平时成绩多少分的学生？ <input type="checkbox"/> 40分以下 <input type="checkbox"/> 40—60分 <input type="checkbox"/> 60—80分 <input type="checkbox"/> 80—100分 <input type="checkbox"/> 100—120分 <input type="checkbox"/> 120—150分 教师： <input type="checkbox"/> 班主任 <input type="checkbox"/> 幼儿教师 <input type="checkbox"/> 普通任课教师 <input type="checkbox"/> 其他 其他： <input type="checkbox"/> 软件技术 <input type="checkbox"/> 生活经验 <input type="checkbox"/> 家教 <input type="checkbox"/> 其他
设计思路	

(续表)

教学过程			
	讲解内容	画面	时间
一、片头 (20 秒以内)	内容: 您好, 这个微课重点讲解……	微课标题 主讲 第__至__张 PPT	20 秒以内
二、正文讲解 (4 分 20 秒左右)	知识点 1	第__至__张 PPT	__秒
	知识点 2	第__至__张 PPT	__秒
	技能点 1	第__至__张 PPT	__秒
三、结尾 (20 秒以内)	内容: 感谢您认真听完这个微课, 我的下一个微课将讲解…… (注: 1、微课的单位为“个”; 2、 微课的真正意义以“系列微课”体 现, 结尾应宣传您的下一个微课)	第__至__张 PPT	20 秒以内
教学反思 (自我评价)			
以下两项适用于录屏软件制作微课			
硬件准备	<p>完成以下准备可以提高微课的视觉效果:</p> <ol style="list-style-type: none"> <li>1. 麦克风音量控制 90%左右, 既可避免音量过小, 又可避免系统杂音;</li> <li>2. 摄像头应在脸部正面, 左右偏离不超过 30 度, 头像画片显示出肩膀及头部;</li> <li>3. 环境光源应在脸部正面而不是在背面。</li> </ol>		
电脑设置	<p>以下操作可以减少软件出故障概率, 提高微课质量:</p> <ol style="list-style-type: none"> <li>1. 电脑屏幕颜色设置为“16 位色”即可, 不用过高; (win7 系统设置方法: 桌面右击→屏幕分辨率→高级设置→监视器→选择色位。)</li> <li>2. 电脑屏幕分辨率设置为“1024*768”及以下, 不用过高; (win7 系统设置方法: 桌面右击→屏幕分辨率→选择分辨率。)</li> <li>3. 如果出现未知错误, 尝试以“兼容模式”打开软件; (方法: 选择桌面 Camtasia Studio 软件图标右击→兼容性→在“以兼容模式打开这个程序”选项上打钩。)</li> <li>4. 生成的微课视频格式为 FLV 或 MP4 格式, 不要用 avi 格式。</li> </ol>		

### （三）信息技术课堂活动主题设计

课时：4 课时

教学方式：专题讲座、案例分析、分组交流、提问互动

内容要点：了解信息技术课堂学生活动设计的意义，掌握学生活动的设计方法，能够设计有效的信息技术课堂学生活动

### （四）信息技术课堂学生自主学习能力培养

课时：4 课时

教学方式：案例分析、专题讲座、提问互动

内容要点：

信息技术课堂教学中培养学生自主学习能力和策略进行梳理，使新教师在信息技术教学中注重学生实践能力的培养，从多角度入手逐步培养学生的自主学习能力。

### （五）研究课观摩与交流

课时：8 课时

教学方式：观摩学习、分组交流、专家点评

内容要点：

分别观摩小学和中学信息技术骨干教师的课堂教学，重点关注问题设计、学生主体性体现、基于学生活动的信息技术课堂设计与实施策略，学员学以致用。

## 六、教学工具与资源条件

具有无线网络环境的多媒体教室

教材：《信息技术课程与教学》 高等教育出版社

《信息技术课程的教学策略与案例》福建教育出版社

## 七、课程考核与评价

1. 教学实录
2. 教学改进方案
3. 制作课堂教学资源（微课）

课堂教学评价表

序	项目	内 容	定性评定				等 第		得 分	
			好	较好	一般	较差				
一	教学要 目求 标的 与确 教定	1. 目标设定符合教材要求					好		17~20	
		2. 目标设定符合学生实际					较好		13~16	
		3. 目标含认知、操作、情感领域的要素					一般		9~12	
		4. 目标含对学生人格培养的要求					较差		5~8	
		5. 教学要求明确、具体								

序	项目	内 容	定性评定				等 第	得 分	
			好	较 好	一 般	较 差			
二	教学 学 过 内 程 的 与 组 织	1. 教学内容的广度和深度提供信息的丰富性					好	25~30	
		2. 从教材和学生实际出发导入课题							
		3. 知识传授与能力培养的有序性							
		4. 自然、活跃的课堂交流活动					较好	19~24	
		5. 注重学生的亲身体验, 进行基本理论和基本方法的教学							
		6. 注重学生的正确表达					一般	13~18	
		7. 将知识、理论、方法应用于实际							
		8. 突出重点与突破难点							
		9. 形成新的认知结构					较差	7~12	
		10. 作业量度得当, 并含激发兴趣让学生自我创作的作业							
三	教学 策 略 的 与 采 用	1. 引发兴趣					好	25~30	
		2. 组织全员参与							
		3. 启发式					较好	19~24	
		4. 因材施教							
		5. 讨论交流							
		6. 阅读指导					一般	13~18	
		7. 自主探究							
		8. 动手实践							
		9. 运用多种媒体					较差	7~12	
		10. 及时反馈							
四	教 师 学 教 技 学 艺 素 的 养 与 现	1. 教师备课的充分性					好	17~20	
		2. 教师的专业知识素养							
		3. 教师的活力与激情							
		4. 教师的语音、语调, 口头表达能力					较好	13~16	
		5. 教师的板书的示范性与启发性							
		6. 教师提问技巧与下达指示的清晰度							
		7. 教师的教学智慧和随机应变能力					一般	9~12	
		8. 教师熟练地运用多种媒体的能力							
		9. 教师的教态、对学生积极引导及对学生的尊重。							
		10. 教师对学生的学法指导					较差	5~8	

序	项目	内 容	定性评定				等 第	得 分	
			好	较 好	一 般	较 差			
评语			导师评议:	整体 评价	好	85-100			
					较好	70-84			
					一般	55-70			
					较差	55分 以下			

**课堂教学资源（微课）制作评分表**

评分项目	评分要点及分值	得分
教学安排 50分	<p>一、选题价值（10分）</p> <p>选取教学环节中某一知识点、技能点、专题、实训活动作为选题，针对教学中的常见、典型、有代表性的问题或内容进行设计，类型包括但不限于：教授类、解题类、答疑类、实训实验类、活动类。选题尽量“小而精”，具备独立性、完整性、示范性、代表性，能够有效解决教与学过程中的重点、难点问题。鼓励深入浅出、通俗易懂、短小精悍的作品。</p>	
	<p>二、教学设计与组织（20分）</p> <p>1. 教学方案：围绕选题设计，突出重点，注重实效；教学目的明确，教学思路清晰，注重学生全面发展。</p> <p>2. 教学内容：严谨充实，无科学性、政策性错误，能理论联系实际，反映社会和学科发展。</p> <p>3. 教学组织与编排：要符合学生的认知规律；教学过程主线清晰、重点突出，逻辑性强，明了易懂；注重突出以学生为主体的教学理念以及教与学活动有机的结合。</p>	
	<p>三、教学方法与手段（20分）</p> <p>1. 教学策略选择正确，注重调动学生的学习积极性和创造性思维能力；能根据教学需求选用灵活适当的教学方法；信息技术手段运用合理，正确选择使用各种教学媒体，教学辅助效果好。</p> <p>2. 采用多元设计理念、方法、手段设计微课，教师在授课过程中，可使用但不限于：把图片、动画、视频、HTML网页等多种媒体技术，恰到好处地运用在教学过程中，以实现较好的教学效果。</p>	
教学效果 50分	<p>一、目标达成(15分)</p> <p>完成设定的教学目标，有效解决实际教学问题，能促进学生知识运用及专业能力提升。</p>	
	<p>二、教学特色(20分)</p> <p>教学形式新颖，教学过程深入浅出，形象生动，趣味性和启发性强，教学氛围的营造有利于提升学生学习的积极主动性。</p>	
	<p>三、教学规范（15分）</p> <p>教师不出镜类微课作品：教学表述规范、清晰，教学逻辑严谨，严守职业规范，能够较好运用各种现代教育技术手段把相关教学内容、教学环节、知识点等讲解清楚。</p>	
合计		
改进建议		

## 八、任课师资条件

本课程师资为北京教育学院信息科学与技术教育学院具有丰富培训经验的教师与一线特高级教师组成，理论与实践互补。

姓名	性别	年龄	职务职称	工作单位	研究方向	课程任务
秦 昆	女	46	讲师	北京教育学院	信息技术教育	信息技术教学环节及实施策略
纪 方	女	55	副教授	北京教育学院	信息技术教育	信息技术学科教学资源开发
郭君红	女	43	副教授	北京教育学院	信息技术教育	信息技术教学环节及实施策略
张月英	女	50	特级	北师大附中 大兴分校	信息技术教育	研究课指导交流
王振强	男	54	中教高级	北京教科院 基教研中心	信息技术教育	信息技术课堂学生自主学习能力的培养
马 涛	男	49	特级	海淀教师 进修学校	信息技术教育	信息技术主题活动的设计
张 军	男	66	特级	北京八中	信息技术教育	研究课指导交流

(课程负责人: 秦昆)

# “教师基本课堂教学技能训练”课程方案

信息科学与技术教育学院

## 一、课程名称

教师基本课堂教学技能训练

## 二、适用对象

适用于各学科新任教师。

## 三、课时安排

课程实施所需的课时为 32 课时。

## 四、课程目标

- 1、能有效分析学情，以学情为依据设计相应的教学活动
- 2、能分析各教学技能要素，在教学过程中体现各技能要素
- 3、能根据教学技能评价量规，有针对性地进行课堂教学技能自我评和评价其他教师的课堂教学

4、能将各教学技能在实际课堂上进行有效的整合

## 五、课程内容要点与相应教学方式

### （一）理论学习（讲授及案例研讨分析）

#### 1、教学语言技能（2 课时）

内容目标：（1）理解教学语言的作用；（2）理解教学语言的基本特征；（3）了解什么是教学语言技能；（4）掌握教学语言技能的构成要素；（5）应用如何评价教学语言技能。

#### 2、课堂观察技能（2 课时）

内容目标：（1）什么是观察技能；（2）观察技能在课堂教学中的作用；（3）观察技能与其它教学技能的区别和联系；（4）观察行为的构成要素；（5）观察点的行为表现，判断学生的学习状态、情绪反应；（6）提高观察技能的训练方法。

#### 3、导入技能（2 课时）

内容目标：（1）了解：导入技能的定义、类型；（2）分析：导入技能构成要素、理解导入技能的心理学依据和理论基础；（3）掌握：导入设计原则、方法；（4）、应用：导入技能。

#### 4、提问技能（2 课时）

内容目标：（1）知晓提问技能的要素构成；（2）掌握提问技能要素的操作办法；（3）学会提高提问技能水平的训练方法并以此方法提升提问技能水平；（4）运用提问技能的评价量规评价并优化自己或他人的提问设计。

#### 5、讲解技能（2 课时）



内容目标：（1）知晓讲解技能在课堂教学中的作用和类型；（2）熟知讲解技能的构成要素及操作办法；（3）掌握讲解技能的训练方法并运用系统的训练方法提升讲解技能水平；（4）能依据讲解技能的评价量规对不同教师的课堂讲解进行客观的评价。

#### 6、演示技能（2 课时）

内容目的：（1）知晓演示技能的要素构成；（2）掌握演示技能要素的操作办法；（3）能设计出利于学生观察的教学演示；（4）运用演示技能的训练方法提高演示技能水平；（5）运用演示技能的评价量规评价并优化自身和同伴的演示教学行为。

#### 7、板书技能（2 课时）

内容目标：（1）体会不同类型板书之间的不同；（2）针对同一教学内容设计出不同层次水平的板书；（3）认识到教学板书不仅是将知识内容关联起来，更要揭示知识内容间的本质联系，以帮助学生建立起科学合理的认知结构；

#### 8、沟通技能（2 课时）

内容目标：（1）了解沟通技能的定义（2）理解沟通技能的要素；（3）掌握沟通技能要素实现的方法；（4）了解沟通技能背后的理论依据；（5）能根据问题情景，设定共同目标，设计共同方法。

#### 9、结束技能（2 课时）

内容目标：（1）知晓几种基本的结束技能类型；（2）能说出结束技能的构成要素；（3）理解结束技能的心理学依据和理论基础；（4）掌握结束设计的原则和方法；（5）合理应用结束技能的基本策略；（6）运用结束技能的评价量规对特定的结束设计进行有效评价。

### （二）课堂教学实践训练研讨（课堂听课，研讨分析）（14 课时）

方法：

- （1）将教学设计在课堂上进行教学实施并录像
- （2）小组成员到讲课老师课堂上听课
- （3）小组围绕老师的课堂，依据教学技能评价量规对教师的课堂教学技能评价。
- （4）讲课老师回看录像，根据小组成员及辅导老师的建议进行反思，撰写反思日志

## 六、教学工具与资源条件

普通多媒体教室（理论学习），录像设备

教材选用：《教师课堂常用教学技能培训》（本书是针对青年教师开发的，微格教学技能训练，详细阐述了各个教学技能的定义说明，分析各个技能的要素组成以及怎么做才能达到技能要素的要求，通过大量来自一线教师的教学案例分析各个技能要素的体现。基于对每种技能的分解，确立了每种技能的评价标准，并对评价的三个水平良好、尚可和需努力分别给出了具体的指标描述。实现教学技能的可操作，可观察，可展现。

## 七、课程考核与评价

- （1）学员课程学习考核

	考评与考核事项	考评与考核要求
过程 考评	1. 培训日志	记录每次课学习的主题、要点、收获和反思
	2. 网络平台讨论	每位学员要参加京师网平台上的讨论 2 次
成果 考核	1. 教学技能评价成绩	根据教学技能评价单给出评价结果。综合教案和评价结果以及出勤总结等，评出优秀成果及优秀学员
	2. 教学实践录像及教案	学员提交一节教学实践录像及相应的教学设计
	2. 实践总结	提交一份一学期教学实践的总结

## (2) 学员对课程的评价

教学技能实际训练主要采取课堂录制视频后自评和互评的方式；实践研修活动，采用走出模拟回归实际课堂听课研讨的方式。教师能结合初期教学技能理论的学习，在实际课堂中整合教学资源 and 教学技能，真正实现教学技能的螺旋式提升。

## 八、任课师资条件

本课程师资为北京教育学院信息科学与技术教育学院获得高级职称、博士学位的教师、高校教授、一线特高级教师组成，理论与实践互补。

姓名	性别	年龄	职务职称	工作单位	研究方向	课程任务
李 涛	女	51	副教授	北京教育学院	教育技术、 教学技能	技能讲授
邸 磊	男	46	副教授	北京教育学院	英语、教学技能	英语学科辅导
李秋红	女	55	副教授	北京教育学院	信息技术	信息技术学习
高大明	男	53	副教授	北京教育学院	信息技术	技能讲授
杨建伟	女	46	讲师	北京教育学院	信息技术	实践训练
俞 瑶	女	44	讲师	北京教育学院	信息技术	实践训练
孟宪凯	男	65	教授	北京教育学院	教育技术、 教学技能	技能讲授
周 静	女	58	特级	北京教育学院朝阳分院	生物、教学技能	技能讲授
张颖芝	女	46	副教授	首都师范大学	生物、教学技能	实践训练
王凤桐	男	70	中高	丰台教育科学研究所	语文	技能讲授
郭 友	男	66	教授	首都师范大学	生物	技能训练
将秀云	女	50	特级	北京教育学院朝阳分院	语文	技能讲授
苗沐霖	男	51	高级	北京教育学院朝阳分院	数学	技能讲授

(课程负责人: 李涛)

# “青蓝计划”课程方案



# “学校人力资源领导”课程方案

教育管理与心理学院

## 一、课程名称

学校人力资源领导

## 二、适用对象

适用对象：北京教育学院青蓝计划中优秀青年校长培训班学员。

## 三、课时安排

本课程总课时为 28 学时。具体学时分配如下：

序号	课程内容	学时
1	领导与学校人力资源领导经典理论	4
2	学校人力资源领导的主要内容与方法	16
3	学校人力资源领导中的疑难问题	4
4	实践性教学	4

## 四、课程目标

围绕北京教育学院青蓝计划中优秀青年校长培训班的培养目标：提升校长职业素养和理想，开阔校长的视野及办学思路，提升校长教育教学及学校管理素养，提升校长引领学校发展及优化学校管理能力，提升校长分析、解决问题的能力，本课程的培养目标是：帮助校长了解学校人力资源领导的基本原理、内容和方法，增强创新意识，拓展思维方式；提高校长运用相应理论创造性地解决工作中的疑点、难点问题的能力，推动人力资源工作变革。

## 五、课程内容要点与相应教学方式

本课程内容要点主要包括三部分：领导与学校人力资源领导经典理论、学校人力资源领导主要内容与方法、学校人力资源领导中的疑难问题。这里，人力资源侧重探讨的是教师人力资源。

教学方式主要强调三个结合：

第一，专题讲座与现场教学相结合。

通过学习不仅帮助学员掌握相关理论，而且了解实践运用的路径和方式，学习相关经典经验，促进理论的转化。

第二，专题讲座和案例教学相结合。

通过既学习理论又研讨案例，推动学员学会灵活运用理论分析、解决问题，促进理论的运用。

第三，与专家对话和学员自主研讨相结合。

通过和专家互动交流，澄清认识，开阔视野，拓展思路，通过学员自主研讨，利用

集体智慧，以他人视角作参考，以他人观点做补充，促进自我超越和新观点、新知识的产生，不断深化对学校人力资源领导的认识，推动学校人力资源工作创新。

具体安排见下表：

理论教学：

课程模块	课程内容要点	教学方式	学时
领导与学校人力资源领导经典理论	1. 领导概述	专题讲座 小组研讨 分享阅读	4
	2. 学校人力资源领导概述		
	3. 学校人力资源领导经典理论		
	4. 人力资源领导理论最新进展与借鉴		
学校人力资源领导主要内容与方法	1. 学校战略与学校人力资源规划 ●学校战略与人力资源规划 ●人力资源规划含义 ●人力资源规划的价值 ●人力资源规划的内容 ●人力资源规划的步骤 ●人力资源规划的方法	专题讲座 案例分析 现场学习 小组研讨 分享阅读 专家对话	8
	2. 新教师入职 ●新教师入职程序 ●新教师的社会化 ●新教师适应的个性化指导		
	3. 学校人力资源培训与开发 ●教师培训 ●年青教师的培养 ●教师个人生涯规划管理 ●教师学习力提升 ●中层干部的培养 ●行政干部的培养		
	4. 教师激励 ●教师激励的含义 ●教师激励的作用 ●中小学教师需要分析 ●人力资源领导视野下教师激励的策略		4
	4. 把教师培养成为领导者 ●教师领导与教师领导者 ●把教师培养成领导者的策略		4
	5. 有效团队建设 ●团队建设的含义。 ●团队建设的基本路径 ●如何使个体为团队更好做贡献		

课程模块	课程内容要点	教学方式	学时
学校人力资源领导中的 疑难问题	1. 冲突管理 ●认识冲突 ●管理冲突	专家讲座 自主学习 案例分析 现场学习	4
	2. 虚拟领导 ●什么是虚拟领导。 ●虚拟领导的内容。 ●虚拟领导的方法。		

#### 实践教学:

课程名称	主要实践性教学	教学场景	课时
学校人力资源领导实务	现场学习 主要包括三方面内容：校长介绍学校人力资源领导的方法与经验，学员查看相关材料或现场，提问与研讨。	特色学校	4
经典经验学习	北京区域内国际学校观摩 主要包括三方面内容：围绕学员关心的热点问题校长介绍经验，学员查看相关材料或现场，提问与研讨。	国际学校	4
疑难问题解决	与名家面对面或小组研讨 1. 围绕学员关注的疑难问题，访谈、提问、研讨等多种形式并用与名家面对面交流。 2. 或者围绕学员关注的疑难问题，学员分组研讨，然后分组汇报解决思路，专家点评与互动交流。 3. 或者以某些疑难案例为依托，学员分组研讨，然后分组汇报解决思路，专家点评与互动交流。	问题模拟	4

根据学员需求任选一个实践性课程（4学时）。

## 六、教学工具与资源条件

### （一）参考书目

1. 郭咸纲. 西方管理思想史[M]. 北京：北京联合出版公司，2014.
2. 彼得·G·诺斯豪斯. 领导学：理论与实践[M]. 吴爱明，陈爱明，陈晓明，等译. 5版. 北京：中国人民大学出版社，2012.
3. 加里·尤克尔. 组织领导学[M]. 丰俊功，译. 7版. 北京：中国人民大学出版社，2015.
4. Peter Earley, Sara Bubb. 领导和管理持续性专业发展：发展中的人，发展中的学校[M]. 王晓华等译，北京：中国轻工业出版社，2008.
5. 库泽斯，波斯纳. 领导力[M]. 李丽林，杨振东，译. 3版. 北京：电子工业出版社，2004.
6. 大卫·约里克，迈克·洛塞，格里·莱克. 未来人力资源管理[M]. 北京：机械工业出版社，2003.

7. 陈永明. 教育领导学[M]. 北京: 北京大学出版社, 2010.
8. 温恒福. 教育领导学[M]. 北京: 中国人民大学出版社, 2011.
9. 泰德·丁特斯密斯. 未来的学校[M]. 魏薇, 译. 杭州: 浙江人民出版社, 2018.
10. 孟瑜. 学校人力资源领导[M]. 上海: 华东师范大学出版社, 2018.
11. Castetter, W. B. The Human Resource Function in Educational Administration[M]. 6th ed. Englewood Cliffs, NJ: Prentice-Hall, 1996.
12. Bandura, A. Human Agency: The Rhetoric and The Reality[J]. American Psychologist, 1991, (46).

上述参考书目是关于人力资源领导方面比较具有代表性、前瞻性的成果, 通过阅读这些书目有助于深入领会人力资源领导的最新观点、理论, 形成对学校人力资源领导较全面而深入的认识, 从而有利于为用学校人力资源理论培植教育实践打下坚实的基础。

### (二) 其它资源

本课程需要多媒体设备、投影、大白纸、活动桌椅, 便于随时根据教学需要进行自主研讨、学员参与教学。

### (三) 思考题

课程模块	思考题
领导与学校人力资源领导经典理论	<ol style="list-style-type: none"> <li>1. 什么是领导?</li> <li>2. 什么是学校人力资源领导? 实施学校人力资源领导的基本条件是什么?</li> <li>3. 学校人力资源领导与学校人力资源管理的区别是什么?</li> <li>4. 回顾你近期的亲身经历或观察到的现象, 列出一个人力资源领导理论运用的真实例子。</li> </ol>
学校人力资源领导主要内容与方法	<ol style="list-style-type: none"> <li>1. 学校人力资源规划为什么重要? 具体内容包括哪些? 制定的步骤有哪些?</li> <li>2. 学校人力资源培训的方法有哪些?</li> <li>3. 学校人力资源开发的途径有哪些?</li> <li>4. 学校人力资源管理视野中的激励与学校人力资源领导视野中的激励有何区别?</li> <li>5. 讲述您最好的一次领导经历或办事最有效的一次经历, 您认为什么领导理论能较好地描述或反映您的领导方法?</li> <li>6. 把教师培养成领导者的目的是什么?</li> <li>7. 找出您一位您认同的领导者, 您认为一个人需要什么品质才能成为领导者?</li> <li>8. 请反思那些让您难忘的领导经历, 并从中总结 1 条以上的领导经验, 并运用科博模型描述一下该过程。</li> <li>9. 您在您的团队里是如何为他人树立角色榜样的?</li> <li>10. 在您的团队中对某些行为不道德或违反了制度的人, 您是如何处理的?</li> <li>11. 回忆您曾加入过的一个较好的团队, 归纳一下是什么因素是您感到很独特和很喜欢。</li> <li>12. 人力资源领导背景下校长角色如何转换?</li> </ol>



课程模块	思考题
学校人力资源领导中的疑难问题	1. 冲突带来的都是消极意义吗？请回忆您最近经历的一次工作上的冲突，您是如何解决的？带给您的思考是什么？ 2. 冲突管理的步骤有哪些？ 3. 请列举您见到的一个虚拟领导的例子，并谈谈虚拟领导的必要性以及虚拟领导需注意的问题。 4. 虚拟领导的内容主要包括哪些？

## 七、课程考核与评价

### （一）学员课程学习考核

本课程采用让学员回答论述题、撰写案例评析、人力资源工作某方面改进方案等形式进行考核，了解学员掌握学校人力资源领导的基本原理、内容和方法情况，考察学员运用学校人力资源领导理论分析、解决问题的能力。考核成绩分为优秀、良好、合格和不合格四个等级。

### （二）学员对课程的评价

采用网上评价或纸质调查问卷回答等形式，从教学内容、教学方式、教学态度等几个方面进行评价，评价分五个等级：非常满意、满意、一般、不满意、非常不满意。通过评价也了解学员对课程的改进建议，促进课程的不断完善。

## 八、任课师资条件

本课程师资由北京教育学院教育管理与心理学院获得高级职称或博士学位的教师、具有高级职称的区县教师进修学校教师、具有高级职称的一线名校长组成。

姓名	性别	年龄	职务职称	工作单位	研究方向	课程任务
孟 瑜	女	51	副教授	北京教育学院	学校人力资源领导与管理	学校人力资源领导的主要内容与方法
陈 丹	女	41	讲师	北京教育学院	学校人力资源领导与管理	学校人力资源领导的主要内容与方法
李 娜	女	33	讲师	北京教育学院	学校人力资源领导与管理	学校人力资源领导中的疑难问题
刘博文	女	34	讲师	北京教育学院	学校人力资源领导与管理	领导与学校人力资源领导经典理论
刘长铭	男	63	教授	北京四中	教育领导与管理	学校人力资源领导实践—经验与问题
尼 藤	男	51	中学高级	北京昌平教师进修学校	学校管理	学校人力资源领导实践—经验与问题

（课程负责人：孟瑜）

# “中小学校科研领导”课程方案

教育管理与心理学院

## 一、课程名称

中小学校科研领导

## 二、适用对象

本课程适用于青蓝校长班项目，其对象是中小学校中青年优秀校长群体。

## 三、课时安排

本课程共计 56 课时。

## 四、课程目标

中小学校科研领导这一课程模块旨在培养中青年优秀校长在学校全面工作中的研究创新能力，聚焦科研观、科研示范引领能力、科研规划能力和科研管理能力的培养。

具体目标如下：

1.通过本课程学习使学员更新中小学科研理念，了解中小学科研工作中最适切的研究理念、模式及相关方法，确立科研服务学校和学生发展的理念。

2.通过本课程的学习提高中小学校长的科研管理能力：他们应该能够制定适切的学校科研规划；组织学校课题申报及实施；评估教师科研过程与效果。

3.通过本课程学习提升中小学校长的科研示范引领能力和指导能力：掌握并实践比较适合中小学校的常用研究路径（如行动研究）和流程；了解中小学申报课题的流程；对中小学校相关科研项目的优劣及適切性具有鉴别能力，引领和指导学校科研团队开展研究工作。

## 五、课程内容要点与相应教学方式

与上述课程目标相对应，本课程主要内容包括三个模块：科研管理模块，研究流程指导模块，研究专题指导模块；其中第一个模块为专题研修模块，第二和第三个模块作为嵌入式指导模块，伴随学员整个项目研修历程。

具体模块安排如下：

课程板块	课程内容及要点	学时	研修方式
一、科研管理	1. 中小学校科研理念与实践路径 2. 中小学科研管理实务 3. 课程重在科研管理流程的把握及校长教科研领导力提升。	8	听讲座、小组研讨、学校观摩学习

课程板块	课程内容及要点	学时	研修方式
二、研究流程指导	1. 选题和研究问题的聚焦 2. 研究问题再聚焦及研究推进 3. 研究资料的收集：常用研究方法（问卷、访谈、观察） 4. 研究的推进：研究资料分析 5. 研究结果及研究论文的撰写 6. 研究成果的转化与运用 7. 科研课题申报流程与方法指导	40	嵌入式，做中学，具体有“典型案例研讨”、“小组合作研讨”；以及开题报告，课题申报等作业呈现。其中学员最需要帮助的选题模块和研究方法做重点讨论。
三、研究专题	1. 学习价值： 本板块旨在引领校长们对学校核心发展领域进行研究理论和实践路径的讨论。 2. 具体内容： 根据学员需求从以下四个内容中选择两个进行讨论。 学校整体改进研究、教师发展研究、学生研究、学校课程研究	8	典型案例分析和研讨，为相关研修专题做研究性支撑，让学员体验研究方式和流程。

本课程的安排其中依据以下几个原则：

1.在研究流程指导模块中确立“基于行动研究”的推进形式。本课程是在基本研究流程和主要研究方法的普及之上，让学习者聚焦学校实践情境的反思和改进。

2.遵循研究学习“做中学”的有效原则。课程将以“主题工作坊”的形式来推进课程形式灵活采取专家讲授、学员任务性学习、方法训练、研究工具生成、全体交流和分享等环节，使探求过程更具体验性。

## 六、教学工具与资源条件

### （一）课程实施中将实践以下具体做法

1.基于“参与式培训”模式设计教学，强调真实情境的创设、课堂的民主平等参与、设计有挑战性的任务，以激发学习者的参与性，并促进“探究共同体”的建设。

2.尝试着将课程模块进行“工作坊化”，寻求培训者之间的合作，和培训资源的整合。

3.将教学设计“策划化”，把教学目标和步骤进一步明确，注重学员的实际获得。

### （二）工具的运用

本课程将运用科研培训项目中的一些较成熟的工具，以工具为线，串起整个工作坊的设计和实施，将培训目标和具体的教学目标落地。

#### 第一类：研究类工具

研究初级意向表；研究中级推进表；课题申报书、开题结题报告书；课堂观察系列工具；叙事探究中的多层次分析框架等。

#### 第二类：反思类工具

工具一：描述性反思工具。对自己管理片段和行为的反思：“我的一天”；记录下管理中让自己惊讶的事件：“令人熟悉的震惊”等。

工具二：结构性反思工具。包括阶段性总结反思：“阶段审计单”，层层深入的反思清单，让学员学会对自我成长进行反思性的回顾。

第三类工具：学习共同体建设类工具

排队策略； 画图策略； 拼图阅读策略等。

### （三）推荐书目

- 1.张丰：《从问题到建议：中小学教育研究指南》，教育科学出版社。
- 2.李春山：《中小学校本研究管理与实践》，重庆大学出版社。
- 3.《教师行动研究（第3版）：教师发现之旅》，中国轻工业出版社。
- 4.裴娣娜：《教育研究方法导论》，安徽教育出版社。
- 5.国家教育委员会人事司组织编写：全国中小学校长提高培训教材《中小学教育科学研究》，武汉大学出版社。

### 七、课程考核与评价

本课程分为过程性考核和结果性考核两个部分，过程性考核是研修过程中的小作业和反思工具的运用。结果性考核通过一个学员课程结业时的大作业（开题报告、结题报告、学校管理案例）来体现，跟青蓝校长项目结业要求相结合。具体而言，过程性成果——小作业：个人研究计划、科研管理工作反思；课程的终结性产出——大作业：某研究开题报告或结题报告（根据学员研究进程而定）。

### 八、任课师资条件

本课程师资由北京教育学院教育管理与心理学院获得高级职称或博士学位的教师、具有高级职称的区县教师进修学校教师、具有高级职称的一线名校长组成。

姓名	性别	年龄	职务职称	工作单位	研究方向	课程任务
王志明	女	41	讲师	北京教育学院	教育研究方法	行动研究
王淑娟	女	41	副教授	北京教育学院	中小学课程研究	专题研究
许甜	女	33	讲师	北京教育学院	教育社会学	研究方法
刘博文	女	35	讲师	北京教育学院	教育管理学	研究流程
胡佳怡	女	34	讲师	北京教育学院	比较教育	研究方法
杨雪梅	女	52	讲师	北京教育学院	学校教师团队建设	专题研究
林春腾	女	50	中学高级	西城教科院	学校科研管理	科研管理和流程
张悦	女	48	中学高级	北京教育学院朝阳分院附属学校	中小学科研领导	学校科研工作管理及推进
李洁	女	46	编辑	人民教育出版社，课程教材教法编辑部	科研成果表达	科研论文写作

（课程负责人：王志明）

# “中学语文专题教学”课程方案

人文与社会科学学院

## 一、课程名称

中学语文专题教学

## 二、适用对象

“青蓝计划”中学语文教师，具备中小学中级及以上专业技术职称，教龄在 10 年左右，具有较高的专业发展潜质；原则上具有区级骨干教师或以上称号；获得过区级研究课或示范课奖励，公开发表过论文，主持过区级及以上教科研课题。

## 三、课时安排

36 课时。

## 四、课程目标

让教师真正地做到结合各种资源进行课程的开发与整合，从育人的角度理解语文课程。具体三个目标是：

1. 专业知识：理解语文专题教学的本质，模范和领悟已有专题教学优秀案例，会运用专题教学的教学组织形式实施教学。

2. 职业技能：结合学习任务群编写教材中一个具体语文专题教学实例，开展一次具体语文专题教学，固化语文专题教学成果。

3. 人文素质目标：以语文专题教学为依托改变教师课堂组织形态，从而提升教师的探究创新素养。

## 五、课程内容要点与相应教学方式

课程内容	课时	要点	教学目标	学习方式
“语文专题教学”的本质	4	(1) 语文专题教学的视角：汇总分类以往做过的专题	通过区分“单元设计”和“单篇教学”，梳理探究“专题教学”的实质。	理论学习
		(2) 单元设计和专题设计的异同：初中以苏教版专题《叶》为例，高中以苏教版专题《和平的祈祷》为例		
		(3) 单篇教学和专题教学的异同：以《陶渊明与〈桃花源记〉》专题教学为例		
		(4) 语文专题教学的内涵及价值		
“语文专题教学”的基本流程	4	(1) 确定专题教学内容	通过文献学习，归纳“专题教学”的基本流程及其理论依据。	理论学习 文献学习
		(2) 设定专题教学目标		
		(3) 围绕内容与目标选定学习材料		
		(4) 设置专题教学流程及评价方式		

课程内容	课时	要点	教学目标	学习方式
“语文专题教学”的多种样例	8	(1) “专题教学”课例研究	通过研习名师“专题教学”经典案例和教学观摩,感知“专题教学”真实过程,认识“专题教学”实践性知识。	样例学习 现场学习
		(2) “专题教学”教学观摩		
“语文专题教学”设计工作坊	12	(1) “专题教学”的选题	通过自主参与设计,体验“专题教学”设计全过程,掌握“专题教学”设计重要环节。	实践学习 自主学习
		(2) “专题教学”的材料收集		
		(3) “专题教学”的读写话题设计		
		(4) “专题教学”的实践任务设计		
		(5) “专题教学”的步骤设计		
“语文专题教学”课堂实践	8	“专题教学”的实施与改进	通过实施“专题教学”,验证和改进“专题教学”设计	实践学习

## 六、教学工具与资源条件

### (一) 教学条件

1. 便于进行讲座和组织工作坊的场地
2. 多媒体, 工作坊所需物料

### (二) 教学资源

1. 陈劲松. 高中语文选修课专题教学探索研究 [M]. 北京: 中央民族大学出版社, 2013.
2. 吴泓. 专题百问: 教学实施中的行与思 [M]. 北京: 北京师范大学出版社, 2015.
3. 吴泓. 温暖和百感交集的旅程——高中语文实施专题研究性学习的两个问题 [J]. 广西教育, 2014(12).
4. 吴欣歆, 王彤彦. 时代语文——三维阅读 互动课堂 [M]. 北京: 华文出版社, 2014.
5. 张秋玲, 郑国民, 屈浩 编. 语文专题学习设计指导丛书 [M]. 北京: 北京师范大学出版社, 2017.

这些资源都是和语文专题教学密切相关, 有理论的具有指导性, 有实例的具有可操

作性。

## 七、课程考核与评价

### (1) 学员课程学习考核

①语文专题教学设计1份(文本)——领悟创新能力

②语文专题教学研究课1节(视频)——实施协作能力

具体要求:

①语文专题教学设计内容完整,包括设计意图(指导思想、教材分析、学情分析)、教学目标、教学过程、教学反思。

②课堂教学是语文专题教学设计的重要实施环节。

考核评定:

依据语文专题教学设计的规范性和创新性,及研究课实施情况,分为优秀、合格与不合格三个等级。优秀:专题教学设计规范并具有创新性,研究课教学目标清晰、教学过程合理、评价方式科学。合格:专题教学设计规范,研究课教学目标清晰、教学过程完整、学生学习效果较好。不合格:专题教学设计部分完整,研究课目标清晰,过程较为完整、学生未达成预期学习目标。

### (2) 学员对课程的评价

结果评估:反应评估,学习评估、行为评估和效果评估。

## 八、任课师资条件

本课程师资为北京教育学院人文与社会科学学院获得高级职称或博士学位的教师与一线特高级教师组成,理论与实践互补。

姓名	性别	年龄	职务职称	工作单位	研究方向	课程任务
吴欣歆	女	46	教授	北京教育学院	语文课程与教学论	理论
胡春梅	女	40	副教授	北京教育学院	外国文学与语文教学	理论
朱俊阳	女	39	副教授	北京教育学院	语言学与语文教学	理论实践
卢 杨	女	41	讲师	北京教育学院	语文课程与教学论	理论实践
许 艳	女	42	讲师	北京教育学院	课程与教学论	理论实践
邱晓云	女	42	特级	清华附中	语文专题教学	实践
汪文龙	男	48	高级	北师大附属实验中学	语文专题教学	实践
李煜晖	男	39	高级	北师大二附中	语文专题教学	实践

(课程负责人:朱俊阳)

# “整本书阅读教学理论与实践”课程方案

人文与社会科学学院

## 一、课程名称

整本书阅读教学理论与实践

## 二、适用对象

“青蓝计划”初中或高中学段语文教师

## 三、课时安排

40 课时

## 四、课程目标

1. 专业知识：建构“整本书阅读教学”理论框架；掌握“整本书阅读教学”基本流程。
2. 职业技能：研习“整本书阅读教学”案例；设计与实施“整本书阅读教学”学程。
3. 人文素质：理解并传承整本书承载的文化。

## 五、课程内容要点与相应教学方式

	学习模块	内容要点	教学方式	目标指向
1	“整本书阅读教学”理论框架 (4 课时)	(1) 一个基本方向：“整本书阅读教学”的基本方向：发展学生独立阅读能力，提升学生语文学科核心素养。 (2) 两个目标维度：读什么和怎么读 (3) 三处阅读空间：学校提供阅读指导、家庭提供阅读陪伴、社区提供阅读资源 (4) 四对主要关系：阅读兴趣和阅读习惯、自主阅读和教师指导、整体梳理和局部精读、共同知识和个人体验 (5) 五种阅读策略：(1) 内容重构 (2) 捕捉闪回 (3) 对照阅读 (4) 跨界阅读 (5) 经典重读	理论学习	建构“整本书阅读教学”理论框架；掌握“整本书阅读教学”基本流程。
2	“整本书阅读教学”基本流程 (4 课时)	(1) 初识书册 (2) 自主通读 (3) 交流研讨 (4) 统整输出 (5) 拓展延伸	理论学习	
3	“整本书阅读教学”案例研习 (16 课时)	(1) “整本书阅读教学”案例研习（初中研习《鲁滨逊漂流记》，高中研习《巴黎圣母院》）(8 课时)	样例学习	“整本书阅读教学”案例研习；“整本书阅



	学习模块	内容要点	教学方式	目标指向
		(2)“整本书阅读与研讨”教学观摩(8课时)	现场学习	“读教学”学程设计与实施;理解并传承整本书承载的经典文化。
4	“整本书阅读教学”学程设计(8课时)	“整本书阅读教学”学程设计工作坊(《骆驼祥子》)(初中) “整本书阅读教学”学程设计工作坊(《呐喊》《彷徨》)(高中)	实践学习	
5	“整本书阅读教学”学程实施(8课时)	“整本书阅读教学”学程实施与改进	实践学习	

## 六、教学工具与资源条件

### (一) 教学资源

1. 吴欣歆,许艳.书册阅读教学现场[M].教育科学出版社2016年版.
2. [美]莫提默J.艾德勒,查尔斯·范多伦.如何阅读一本书[M].商务印书馆2004年版.
3. [美]露西·麦考密克·卡尔金斯.如何创设适宜的阅读环境与课程[M].教育科学出版社2018年版.
4. [美]露西·麦考密克·卡尔金斯.如何有效运用阅读教学策略[M].教育科学出版社2018年版.
5. [美]露西·麦考密克·卡尔金斯.如何设计阅读教学工作坊[M].教育科学出版社2018年版.
6. [美]露西·麦考密克·卡尔金斯.如何培养良好的阅读品质[M].教育科学出版社2018年版.

### (二) 教学条件

1. 桌椅可移动,便于组织工作坊的场地
2. 多媒体设备完备并可上网
3. 工作坊所需物料

## 七、课程考核与评价

### (一) 考核内容

1. 设计一份整本书阅读教学学程(或课程方案)(电子文本)
2. 实施一节整本书阅读教学研究课(教学光盘)

### (二) 具体要求

1. 学程(或课程方案)内容完整,包括设计意图(指导思想、教材分析、学情分析)、教学目标、教学过程、教学反思。
2. 研究课为学程重要环节的教学实施。

### （三）成绩评定

依据学程设计的规范性和创新性以及研究课实施情况，分为优秀、合格与不合格三个等级。

优秀：学程设计规范并具有创新性，研究课教学目标清晰、教学过程合理、评价方式科学。

合格：学程设计规范，研究课教学目标清晰、教学过程完整、学生学习效果较好。

不合格：学程设计主要内容完整，研究课目标清晰，教学过程较为完整、学生未达成预期学习目标。

### 八、任课师资条件

本课程师资由北京教育学院人文与社会科学学院获得高级职称或博士学位的教师与一线特高级教师组成，理论与实践互补。

姓名	性别	年龄	职务 职称	工作单位	研究方向	课程任务
吴欣歆	女	45	教授	人文与社会科学学院	语文课程与教学论	“整本书阅读教学”理论框架
胡春梅	女	40	副教授	人文与社会科学学院	比较文学	“整本书阅读教学”样例研习（高中）
朱俊阳	女	39	副教授	人文与社会科学学院	语言学	“整本书阅读教学”学程实施
王漫	女	49	副教授	人文与社会科学学院	课程与教学论	“整本书阅读教学”学程实施
姜峰	女	47	副教授	人文与社会科学学院	现代文学	“整本书阅读教学”学程设计工作坊（高中）
常雪鹰	女	47	副教授	人文与社会科学学院	古代文学	“整本书阅读教学”学程实施
卢杨	女	47	讲师	人文与社会科学学院	语文课程与教学论	“整本书阅读教学”教学观摩
许艳	女	42	讲师	人文与社会科学学院	课程与教学论	“整本书阅读教学”基本流程； “整本书阅读教学”样例研习（初中）； “整本书阅读教学”学程设计工作坊（初中）；
李桔松	男	35	讲师	人文与社会科学学院	古代文学	“整本书阅读教学”教学观摩
一线特高级教师按实际需求外聘						“整本书阅读教学”教学观摩

（课程负责人：许艳）

# “记叙文读写教学实践研究”课程方案

人文与社会科学学院

## 一、课程名称

记叙文读写教学实践研究

## 二、适用对象

适用于青蓝项目初中语文教师。教龄五至十年。专业发展处在熟练型走向专业型的发展阶段。这一阶段的教师在教学设计与实施中需要提升的是对学生学习重点与难点要有意识地进行研究，关注学生思维与认知发展，对学科知识的本质把握需要提升。挖掘语文学科育人特点。提升科研能力。

## 三、课时安排

共计 16 课时

1. 初中生记叙文阅读现状及问题分析及解决思路（4 课时）
2. 记叙文阅读教学难点突破策略（4 课时）
3. 初中生记叙文写作现状及问题分析及解决思路（4 课时）
4. 记叙文习作教学难点突破策略（4 课时）

## 四、课程目标

专业知识：

学习叙事学理论，从叙事性作品文体角度理解记叙文本质特点

学习阅读理论及写作理论，把握学生记叙文读写认知规律

职业技能：

优化记叙文阅读教学策略

提升记叙文写作教学策略

提升记叙文教学研究能力

人文素质目标：

1. 提升记叙文读写教学专业水平
2. 在记叙文读写教学方面形成个性化教学特色

## 五、课程内容要点与相应教学方式

课时	课程内容要点	相应教学方式
第一讲 4 课时	初中生记叙文阅读现状及问题分析及解决思路 (1) 梳理事件中的问题分析 (2) 理解主题中的问题分析 (3) 领悟表达方法的问题分析 (4) 生命链接的问题分析 (5) 解决思路	焦点讨论 思维导图 小组合作 文献阅读

课时	课程内容要点	相应教学方式
第二讲 4 课时	写人记事类记叙文阅读策略优化 (1) 梳理事件策略 (2) 理解主题策略 (3) 领悟表达方法策略 (4) 生命链接策略 (5) 记叙文阅读策略综合运用	案例研讨 嵌入式讲座 体验式活动工作坊 ——文本解读 教学视频观摩 戏剧表演
第三讲 4 课时	初中生记叙文写作现状及问题分析及解决思路(4 课时) (1) 记叙文事件写作中存在的问题分析 (2) 记叙文人物写作中存在的问题分析 (3) 详略不当问题分析及解决思路 (4) 中心不突出问题分析及解决思路	焦点讨论 思维导图 小组合作 文献阅读
第四讲 4 课时	写人记事类记叙文写作策略优化(4 课时) (1) 运用叙事弧线为思维工具解决详略不当策略 (2) 运用叙事弧线为思维工具解决中心不突出策略 (3) 运用叙事弧线为思维工具解决人物形象不鲜明策略	案例研讨 嵌入式讲座 学生作文作品分析 教学视频观摩与反思

## 六、教学工具与资源条件

### 1. 教学环境、条件与设施

普通教室

彩色笔 白纸

### 2. 教材

必备：统编版语文教科书

### 3. 参考资料：

谢锡金. 提升阅读能力到世界前列. [M]北京：北师大出版社，2012

胡亚敏. 叙事学. [M]华中师范大学出版社. 2004.

[美]西摩·查特曼. 《故事与话语小说和电影的叙事结构》. [M]中国人民大学出版社. 2013.

刘淼. 作文心理学. [M]高等教育出版社，2001

吴欣歆. 初中写作教学实践指要. [M]教育科学出版社，2016

## 七、课程考核与评价

### (一) 考核能力

1. 记叙文解读能力及阅读教学能力
2. 记叙文作文指导能力

### (二) 考点

1. 记叙文结构梳理
2. 主题描述
3. 表达方法解析及对作品个性化评价
4. 学生习作问题诊断

5. 学生习作中详略不当问题改进策略
6. 学生习作中中心不突出问题改进策略

### (三) 考核方式

1. 阅读教学改进案例撰写
2. 写作教学改进案例撰写

### (四) 考核要求分为优秀、合格及不合格三个等级。

#### 1. 阅读教学案例撰写考核要求

A. 优秀：阅读策略的改进明显提升对文本的理解；阅读策略的改进提升学生对文本的理解效果明显，文本解读及案例撰写清晰地表达阅读策略改进的效果；

B. 合格：阅读策略的改进对提升师生的理解能力有所提升，案例通过对比方式比较阅读策略改进的效果；

C. 不合格：阅读策略没有明显改进。

#### 2. 写作案例撰写考核要求：

A. 优秀：写作策略的改进提升学生写作效果明显

B. 合格：写作策略的改进对提升写作能力有所提升，案例通过对比方式比较写作策略改进的效果；

C. 不合格：写作策略没有明显改进。

## 八、任课师资条件

本课程师资为北京教育学院人文与社会科学学院、北京教育学院石景山分院及西城十三中学分校等获得高级职称或博士学位的教师与一线特高级教师组成，理论与实践互补。

姓名	性别	年龄	职务职称	工作单位	研究方向	课程任务
卢 杨	女	47	讲师	北京教育学院	语文教育	方案设计 课程建设 教学管理
姜 峰	女	47	副教授	北京教育学院	现当代文学	课程建设
朱俊阳	女	35	副教授	北京教育学院	语言学与语文教学	课程建设
王荣珍	女	47	中学高级	北京教育学院 石景山分院	文艺理论研究	课程建设
张 琴	女	48	中学高级	西城十三分中学	语文教学	课程建设
吕京京	女	47	中学高级	西城十三分中学	语文教学	课程建设

(课程负责人：卢杨)

# “数学教育新视野”课程方案

数学与科学教育学院

## 一、课程名称

数学教育新视野

## 二、适用对象

在一线从事数学教学实践的优秀青年教师，年龄在40岁以下，教龄5-10年左右，具备中级及以上专业技术职称，一般具有区级骨干教师或以上称号，或者具有硕士及以上学位。

## 三、课时安排

68课时。

## 四、课程目标

通过本课程的学习，学员将：

1. 了解数学课程目标的演变过程；了解数学课程目标的内涵及各维度内容的关系；了解课程目标具有层次性，能制定恰当的单元教学目标及课堂教学目标。
2. 加深对中小学数学知识来龙去脉、内涵及其所反映出来的数学思想和方法的理解，并能正确阐述。
3. 理解范希尔理论等数学学习理论，能运用该学习理论解读教材、解释学生学习过程中的现象，构建相应的对策。
4. 理解各种教学方法（如讲授法和启发法）的内涵，并能根据教学内容灵活选择。
5. 了解评价的基本概念和现代理念，了解国际大型评价项目的基本情况，了解评价的经典理论，能开展促进教学的评价。

## 五、课程内容要点与相应教学方式

专题名称	课程内容要点	教学方式/教学过程	教学资源/引导工具	课时
数学教育目标新视野	数学课程目标的演变过程、数学课程目标的内涵及各维度内容的关系	1. 自主阅读学习资料，完成内容提炼表 2. 分享自主学习的结果 3. 授课教师结合具体案例点评讲解 4. 用相关理论对某一课例进行对比分析、形成结论	相关理论 学习资料 教学案例 内容 提炼表	12
数学教学内容新视野	中小学数学知识的深度解读	1. 自主阅读几份教学内容解读的案例材料 2. 分享自主学习的结果 3. 授课教师结合具体案例深度解读 4. 完成对某一数学内容的深度解析	相关理论 学习资料 教学案例	16

专题名称	课程内容要点	教学方式/教学过程	教学资源/引导工具	课时
数学学习理论新视野	范希尔理论、数学概念的学与教、数学原理的学与教、数学问题解决的基本过程与教学	1. 教师结合案例先介绍某种学习理论 2. 学员以组为单位，分析案例中学生的表现 3. 分享自主学习的结果，授课教师进行点评与指导 4. 应用理论改进自己的教学，完成一份教学改进说明	相关理论学习资料 教学案例	12
数学教学方法新视野	讲授法、启发法、项目学习、基于问题的学习、慕课、微课	1. 观摩同课异构的两节课，从教学法的角度进行分析、完成自主学习卡 2. 分享自主学习的结果 3. 授课教师结合具体案例点评，结合新的具体案例介绍几种教学方法 4. 选择一种新的教学方法，设计并实施一节课（提交录像）	相关理论学习资料 教学案例 自主学习卡	16
数学学习评价新视野	中高考、PISA、TIMSS、表现性评价	1. 每位学员带来一份指定内容的评价作品（学生作业及对作业的分析、题目及评分标准等） 2. 学员交流 3. 授课教师进行点评，形成评价框架；提供相关评价理论与实践的阅读材料，结合新的具体案例介绍其他评价方式 4. 学员修改或者开发新的评价任务	相关理论学习资料	12

## 六、教学工具与资源条件

教学条件：可以播放 PPT 的电脑、投影仪、黑板、大白纸、彩笔

教材及参考资源：

专题 1, 2 的参考书目如下：《义务教育数学课程标准（2011 年版）》、《义务教育课程标准（2011 年版）解读》、《普通高中数学课程标准（2017 年版）》、《普通高中数学课程标准（2017 年版）解读》、《数学基本思想 18 讲》。

专题 3 的参考书目如下：《数学教育心理学》、《数学学习的心理基础与过程》。

专题 4 的参考书目如下：《中学数学教学概论（第 2 版）》。

专题 5 的参考书目如下：《布卢姆教育目标分类学(修订版)》、《分类学视野下的学与教及其测评》。

## 七、课程考核与评价

### 1. 学员课程学习考核

#### (1) 考核要求

课程总成绩=教学设计成绩\*60%+录像成绩\*40%

#### (2) 考核方式

成果考核：课程结束后，每位学员提交一份教学设计及相应的教学录像，由培训团队根据评价标准进行评价。

### (3) 评价标准

维度	指标	评分要点	得分
教学设计	教学内容分析 (10分)	1. 准确分析《标准》和教材相关内容 2. 准确把握教学内容的内涵	
	学生情况分析 (10分)	1. 学情分析基于调研, 调研问题设计合理 2. 有证据地进行学情分析	
	教学目标及重难点 (10分)	1. 教学目标及重难点定位合理 2. 教学目标及教学重难点体现教学内容、学生情况分析结果 3. 目标清晰可测评	
	教学活动设计 (15分)	1. 教学活动能够落实教学目标 2. 教学活动之间逻辑结构清晰 3. 预设了学生在教学活动中的各种可能行为及对策	
	课堂教学评价 (5分)	评价方式及评价试题指向教学目标, 能够测查出学生是否达成教学目标	
	反思 (10分)	1. 能够从教学目标达成与否的角度进行反思 2. 有证据地进行反思	
课堂教学	提问 (10分)	1. 问题明确、具体, 指向教学目标 2. 提问时机恰当, 理答方式多样 3. 对学生的回答有恰当的评价、提炼	
	讲解 (10分)	1. 目标明确、术语准确、内容清楚、有明确的结论 2. 考虑学生认知水平及规律 3. 讲解过程有板书、媒体、肢体语言等的配合	
	板书 (10分)	板书有设计, 有结构, 能够体现: 教学重难点、知识的联系、数学思想方法	
	整体表现 (10分)	1. 发音准确、清晰, 音量适中, 张弛有度 2. 教态端庄、大方, 有适当的走动, 具有亲和力 3. 教学媒体使用恰当 4. 时间把握合适	
	总分		

(优秀: 85分以上, 良好: 75-85, 合格: 60-74, 不合格: 60分以下)

#### 2. 学员对课程的评价

课后对学员调研, 收集学员对课程的评价和建议; 追踪学员在后续教学实践和课题研究中对该门课的运用情况。

#### 八、任课师资条件

本课程师资为北京教育学院数学与科学教育学院数学系获得高级职称或博士学位的教师与一线特高级教师组成, 理论与实践互补。

姓名	性别	年龄	职务职称	工作单位	研究方向	课程任务
顿继安	女	47	教授	北京教育学院	课程与教学	数学课程目标新视野
刘春艳	女	47	教授	北京教育学院	课程与评价	数学教学方法新视野
杨小丽	女	44	副教授	北京教育学院	课程与教学	数学学习理论新视野



姓名	性别	年龄	职务职称	工作单位	研究方向	课程任务
白永潇	女	44	副教授	北京教育学院	课程与评价	数学学习评价新视野
王建明	男	56	副教授	北京教育学院	课程与评价	数学学习评价新视野
伍春兰	女	56	副教授	北京教育学院	课程与教学	数学教学方法新视野
冯启磊	女	38	副教授	北京教育学院	课程与教学	数学教学内容新视野
章建跃	男	61	编审	人民教育出版社	课程与教材	数学课程目标新视野
张鹤	男	55	正高级	海淀教师进修学校	数学教育	数学教学内容新视野
谷丹	女	61	特级	北京四中	数学教育	数学教学方法新视野

(课程负责人: 杨小丽)

# “地理教育新视野”课程方案

数学与科学教育学院

## 一、课程名称

地理教育新视野

## 二、适用对象

在一线从事地理教育、教学的优秀青年教师，年龄在 40 岁以下，教龄 5-10 年左右，具备中小学中级及以上专业技术职称，一般具有区级骨干教师或以上称号，或者具有硕士及以上学位。

## 三、课时安排

68 课时。

## 四、课程目标

通过 68 课时的研修学习，每位学员都能站在人的发展的角度设计并实施学科教育教学。具体表现在：

1. 能够基于学科本质，对地理学科核心素养综合思维、区域认知、地理实践力、人地协调观的内涵有深入理解，明确指向落实核心素养的基本路径，能够指导和改进自己的教学，能通过骨干教师让学生们终身欣赏和认识世界。

2. 了解核心概念及其对中学地理教学的意义，能够分析出核心概念与具体教学内容的关联。

3. 借助全视角学习理论等学习理论、认知理论重新认识“学习”，能说出学习的两个过程和三个基本维度，能应用学习理论改进学习设计和教学实施，提升学生的学习效果。能尝试运用焦点讨论法、沟通、指导等新的教育教学方法优化学科教学。

4. 从促进学生的学习和发展的视角，设计针对学生和主题的评价任务，并能够对学生的学习过程和行为表现进行评价；借鉴 PISA 的测试思想进行中高考背景下试题题目特征的案例分析，命制试题或对已有的试题进行修改完善。

## 五、课程内容要点与相应教学方式

课程内容模块	课程内容要点	教学方式/教学过程	教学资源/引导工具	课时
地理教育目标新视野	1. 地理学科核心素养的内涵解析 2. 指向地理核心素养的教学路径 3. 有助于终身欣赏和认识世界	1. 专家讲座 2. 在讲座的基础上自主阅读学习资料，完成内容提炼（CE）表 3. 分享自主学习的结果 4. 指导教师结合具体案例点评讲解 5. 用理论对某一课例进行对比分析、形成结论	1. 相关理论学习资料 2. 教学案例及案例分析 3. 内容提炼表	8

课程内容模块	课程内容要点	教学方式/教学过程	教学资源/引导工具	课时
地理教育内容新视野	1. 地理学研究和 发展动向 2. 核心概念统摄下的中学地理教学，具体包括： (1)核心概念及其教育价值； (2)运用核心概念把握中学地理教学	1. 专家讲座 2. 每人通过文献检索，摘录核心概念相关文献的观点 3. 结合具体案例讲解核心概念界定及其对于中学地理教学的意义 4. 通过对某一核心概念进行分解梳理的课堂活动，搭建核心概念体系 5. 通过课堂研讨，将核心概念体系与具体教学内容相关联 6. 结合具体案例就核心概念和学习进阶理论在中学地理教学的运用进行分析、形成结论	1. 文献搜索方法 2. 核心概念梳理的相关表格 3. 教学案例	16
地理学习理论新视野	1. 全视角学习理论 2. 全视角学习理论下的中学地理教学	1. 专家讲座 2. 结合香肠教学案例学习理解全视角学习理论； 3. 运用焦点讨论法进行案例分析； 4. 借助课堂教学效果评价工具来评价课堂教学效果； 5. 应用学习理论改进自己的教学。	1. 相关理论学习资料 2. 现场教学观摩与研讨 3. ORID评价工具	8
地理教学方法新视野	1. 焦点讨论法 2. 以学生为中心教学法	1. 专家讲座 2. 引进课程资源 3. 体验式学习 4. 进行实践转化	1. 相关学习资料 2. 学员自主实践记录单	28
地理学习评价新视野	促进学生学习发展的评价理念；表现性评价的评价活动设计；PISA 试题和中高考背景下的典型试题分析，试题命制和优化完善	1. 专家讲座 2. 每位学员带来一份指定内容的评价作品（学生作业及对作业的分析、题目及评分标准等）； 3. 指导教师进行点评分析，形成评价框架； 4. 提供相关的评价的理论与实践案例的阅读材料，结合新的具体案例介绍新的评价理念和其他评价方式； 5. 学员修改或者开发新的评价任务。	相关评价理论学习资料；表现性评价示例、PISA 试题	8

## 六、教学工具与资源条件

### 1. 教学资源

(1) 参考书籍类：《当代地理学要义》、《基于理解的教学设计》；《义务教育地理课程标准（2011年版）》；《高中地理课程标准（2017年版）》；初中地理教材；高中地理教材。

(2) 案例类：现场课，典型文本案例，学员自己的教学设计案例和课堂教学实录等

### 2. 教学引导工具

5-3-1 自主实践转化记录单

### 3. 教学条件

(1) 设备物资条件：教室要有多媒体、黑板和可以动的白板；桌椅能够移动，以

便分组；需要大白纸、彩笔等辅助资料。

(2) 学习准备条件：每位学员都要完成每次学习前的前置任务，并按照每次学习的要求准备学习资料。

### 七、课程考核与评价

学员提交一份完整课例及反思（教学设计+授课资源+教学实录+课后反思+新的教学设计（具体评价量规需要进一步研发）。

### 八、任课师资条件

本课程师资为北京教育学院数学与科学教育学院获得高级职称或博士学位的教师与一线特高级教师组成，理论与实践互补。

姓名	性别	年龄	职务职称	工作单位	研究方向	课程任务
李春艳	女	51	副教授	北京教育学院	地理教育	主讲教师
曾早早	女	38	副教授	北京教育学院	地理教育	主讲教师
张素娟	女	54	教授	北京教育学院	地理教育	主讲教师
毕超	男	61	副教授	北京教育学院	地理教育	主讲教师

（课程负责人：李春艳）

# “地理课程的演变、发展与比较”课程方案

数学与科学教育学院

## 一、课程名称

地理课程的演变、发展与比较

## 二、适用对象

在一线从事地理教育、教学的优秀青年教师，年龄在 40 岁以下，教龄 5-10 年左右，具备中小学中级及以上专业技术职称，一般具有区级骨干教师或以上称号，或者具有硕士及以上学位。

## 三、课时安排

16 课时。

## 四、课程目标

1. 通过课时的研修学习，每位学员能认识我国中小学地理课程的发展简史，能站在历史的视角审视和理解当下中学地理课程的价值立意。
2. 能对比中外中学地理课程，进而能加深理解中学地理课程的特点。

## 五、课程内容要点与相应教学方式

课程内容模块	课程内容要点	教学方式/教学过程	教学资源/引导工具	课时
地理课程的演变与发展	1. 我国地理课程的起源和近现代发展 2. 1949 年—2016 年的地理课程发展 (1) 1949—1976 年 剧烈变动时期 (2) 1977 年后 稳定发展时期 3. 地理课程发展历史的审视 4. 地理课程的比较研究	1. 自主阅读：《我国主要历史时期的地理课程大纲（课标）汇编》 2. 专家讲授：《我国地理课程发展简述和历史审视》 3. 问题互动：结合新课标的理解与应用进行互动讨论	1. 相关学习资料 2. 教学设计案例 3. 单元教学设计模板	16

## 六、教学工具与资源条件

### 1. 教学资源

参考书籍类：

- (1) 《1923 年以来我国重要地理教学大纲和课程标准合编》
- (2) 《高中地理课程标准（2017 年版）》
- (3) 《高中地理课程标准（2017 年版）》解读。
- (4) 《地理课程的核心素养与育人价值》段玉山，陈庆胜，高等教育出版社
- (5) 《中学地理课程与教学》段玉山，换师范大学出版社
- (6) 《中学地理课程的育人价值》陈庆胜，华东师范大学出版社

### 2. 教学引导工具

5-3-1 自主实践转化记录单。

### 3. 教学条件

(1) 设备物资条件：教室要有多媒体、黑板和可以动的白板；桌椅能够移动，以便分组；需要大白纸、彩笔等辅助资料。

(2) 学习准备条件：每位学员都要完成每次学习前的前置任务，并按照每次学习的要求准备学习资料。

### 七、课程考核与评价

学员能完成一幅关于中学地理课程演变及国内外发展对比的分析。

### 八、任课师资条件

本课程师资为北京教育学院数学与科学教育学院获得高级职称或博士学位的教师与一线特高级教师组成，理论与实践互补。

姓名	性别	年龄	职务职称	工作单位	研究方向	课程任务
林培英	女	61	教授	首都师范大学	地理课程与教学论	主讲教师
李春艳	女	51	副教授	北京教育学院	地理教育	合作教师

(课程负责人：李春艳)

# “地理课程理论与课程开发”课程方案

数学与科学教育学院

## 一、课程名称

地理课程理论与课程开发

## 二、适用对象

在一线从事地理教育、教学的优秀青年教师，年龄在 40 岁以下，教龄 5-10 年左右，具备中小学中级及以上专业技术职称，一般具有区级骨干教师或以上称号，或者具有硕士及以上学位。

## 三、课时安排

16 课时。

## 四、课程目标

1. 区分课程、教材、课、教学、活动等关系
2. 认识并理解泰勒的课程理论的基本观点
3. 学习课程开发的一般流程
4. 在课程理论指导下进行校本课程开发及学科教学改进

## 五、课程内容要点与相应教学方式

课程内容模块	课程内容要点	教学方式/教学过程	教学资源/引导工具	课时
课程理论学习	1. 《课程与教学的基本原理》导读及案例分析 2. 教师的课程意识与课程建设	1. 著作导读：泰勒生平；泰勒教育思想的基础；《课程与教学的基本原理》的主要内容；基于泰勒原理的课程设计案例。 2. 专家讲座：《教师的课程意识与课程开发》	1. 参考书《课程与教学的基本原理》	16
课程开发案例分析	1. 学校课程建设案例分析 2. 校本课程建设案例分析 3. 学科课程建设案例分析	案例分析：十一学校课程建设案例分析；校本课程《纸浆画课程》的开发分析等		
课程开发研究与实践	学员自主在课程理论指导下的实践转化	自主实践： (1) 课题研究 (2) 单元教学设计	单元教学设计模板	

## 六、教学工具与资源条件

### 1. 教学资源

参考书籍类：《课程与教学的基本原理》

### 2. 教学引导工具

单元教学设计模板。

### 3. 教学条件

(1) 设备物资条件：教室要有多媒体、黑板和可以动的白板；桌椅能够移动，以便分组；需要大白纸、彩笔等辅助资料。

(2) 学习准备条件：每位学员都要完成每次学习前的前置任务，并按照每次学习的要求准备学习资料。

## 七、课程考核与评价

1. 将课程理论应用于指导课题研究，特别是关于“校本课程开发”、“区本课程开发”类的研究及成果的形成是否是基于课程理论的一般理论观点。

2. 将课程理论应用于指导教学设计，特别是站在课程的理论视角进行单元教学设计。

## 八、任课师资条件

本课程师资为北京教育学院数学与科学教育学院获得高级职称或博士学位的教师与一线特高级教师组成，理论与实践互补。

姓名	性别	年龄	职务职称	工作单位	研究方向	课程任务
胡定荣	男	51	教授	北京师范大学	课程论	主讲
崔英梅	女	33	副教授	北京教育学院	课程理论	主讲教师
王春易	女	48	特级教师	北京十一学校	课程管理 生物教育	主讲教师
李春艳	女	51	副教授	北京教育学院	地理教育	合作教师

(课程负责人：李春艳)



# “地理课题研究与教学研究论文写作”课程方案

数学与科学教育学院

## 一、课程名称

地理课题研究与教学研究论文写作

## 二、适用对象

北京市青蓝计划，熟练到成熟期中学地理教师；在一线从事地理教育、教学的优秀青年教师，年龄在 40 岁以下，教龄 5-10 年左右，具备中小学中级及以上专业技术职称，一般具有区级骨干教师或以上称号，或者具有硕士及以上学位。

## 三、课时安排

48 课时

## 四、课程目标

通过 48 课时的研修学习，每位学员都能对科研课题有一定的理解，掌握教学研究论文的写作方法。具体表现在：

1. 能够认识到教育科研的必要性；结合实际需求进行科研选题，了解并运用系统性文献研究和综述的方法，进行文献综述和选题价值分析；确定研究和研究方法，能够对选题进行论证写出规范的课题申报书。

2. 能够按照论文规范，提炼观点进行论述，撰写一篇规范的教学研究论文。

## 五、课程内容要点与相应教学方式

《科研课题与教学研究论文写作》课程结合学员教师的工作需求，通过任务驱动问题解决，提升其课题研究和教学研究论文写作能力。具体课程内容包括：能够通过当前实践中热点难点和重点问题和理论分析确定选题，从选题中解析出核心概念、本质问题和目标要求；了解并运用系统性文献研究和综述的方法，进行文献综述和选题价值分析；确定研究和研究方法；在导师的指导下，按照研究的基本规范和流程，进行研究设计与实施，整理和组织已有的研究素材，并按照论文或者研究报告的格式写作，形成研究成果。

表 1 课程内容要点与教学方式的设计

课程内容	内容要点	课时	教学方式/教学过程	教学资源/引导工具
科研课题研究 与教师专业发展	教育科研在教师专业成长中的作用	2	参与式学习	
选题依据的分析、 确定选题	关注热点，凝练思考，确定研究选题；如何在选题中解析出核心概念、本质问题和目标要求	6	参与式学习：（1）问题与思考：如何进行科研选题；（2）分享：倾听讲座，分享案例；（3）共识：交流主要观点；（4）现场指导个别选题	（1）科研课题相关阅读资料 （2）交互式谈话
选题论证与申报书的写作	聚焦主题，选对方法，论证细化内容：文献综述和选题价值分析；研究内容和研究方法的确定；研究流程、技术路线与预期成果等	16	体验式学习：（1）在讲座理论学习和案例分享的基础上，领会原则和操作方法；（2）自主进行文献综述和选题价值分析；（3）分享交流和现场指导：分享交流自己的作品，得到现场指导，修改完善；（4）行动：优化和改进选题论证报告	（1）不同科研课题论证阅读资料与案例 （2）自主设计引导框架、大白纸
地理教学研究论文的写作	教学研究论文题目和撰写提纲的撰写；论点和论据以及撰写规范要求等	24	体验式学习：（1）在讲座理论学习和案例分享的基础上，领会教学研究论文撰写的原则和规范要求；（2）自主进行论文框架和初稿的撰写；（3）分享交流和现场指导：分享交流自己的作品，得到现场指导，修改完善；（4）行动：优化和改进教学研究论文。	（1）地理教学研究论文的参考资料 （2）不同地理教学研究论文示范案例

## 六、教学工具与资源条件

### 1. 教学资源

（1）黄甫全等，“系统性文献综述法：案例、步骤与价值”《电化教育研究》2017 年第 11 期（总第 295 期）。

（2）郑金洲. 教师如何做研究. 华东师范大学出版社，2012.

（3）伯克·约翰逊，拉利克里·斯腾森. 教育研究：定量、定性和混合方法. 重庆大学出版社，2015.

（2）案例类：不同类型初高中地理教学研究论文示范案例

### 2. 教学条件

（1）教室：要有多媒体、有黑板或者白板；桌椅能够移动，便于分组研讨。

(2) 学习准备：每位学员带来事先准备的资料、案例。

## 七、课程考核与评价

### 1. 考核内容

(1) 学员学习本课程后要能够针对当前教学改革的热点和焦点问题进行选题，进行论证写出申报书。

(2) 能够就某一论题完成地理教学研究论文。

### 2. 考核标准

教学论文评价量规。

### 3. 课程方式

采用过程参与、实践操作与作品分析相结合的考核评价方式。

## 八、任课师资条件

任课教师原则上具有副高级及以上职称，应具有丰富的培训教学经验，在中学地理教育的理论与实践方面有较深的造诣，能够深入浅出为学员讲解和指导。

姓名	性别	年龄	职务职称	工作单位	研究方向	课程任务
张素娟	女	54	教授	北京教育学院	地理教育	主讲教师
李春艳	女	51	副教授	北京教育学院	地理教育	合作教师
曾早早	女	38	副教授	北京教育学院	地理教育	合作教师

(课程负责人：张素娟)

# “英语阅读策略培养的理论与实践”课程方案

外语与国际教育学院

## 一、课程名称

英语阅读策略培养的理论与实践

## 二、适用对象

本课程适用于青蓝培训项目的优秀中学英语青年教师，教龄 3-10 年，获得区骨称号或区级优秀青年教师，英语语言基础较强，雅思成绩在 6.5 分以上，英语教学基本功扎实，专业发展愿望强烈，有一定的课题研究能力与经验。

## 三、课时安排

本课程 40 课时。

## 四、课程目标

1. 能深入理解英语阅读策略培养的内涵、核心、模式与路径。
2. 能运用英语阅读策略培养的模式与路径，结合教学实际自主开展英语阅读策略培养的行动研究或课例研究。
3. 能结合英语阅读策略培养的目标、过程与效果，撰写符合学术规范的行动研究或课例研究论文。

## 五、课程内容要点与相应教学方式

本课程涵盖三个子模块，即英语阅读策略培养的理论（案例）学习（20 课时）、教学（课例）实践（16 课时）与反思提炼（4 课时）三个阶段。

课程阶段	内容要点	课时安排	教学方式
1. 理论学习	(1) 英语阅读策略的内涵、价值、发展、核心 ① 利用 KWL 模式引导出英语阅读策略的内涵与价值 ② 利用 Gallery Walk 方式引导出英语阅读策略发展历史与核心	2	基于课例/案例的学员学习为中心的工作坊
	(2) 英语阅读策略培养的模式、活动化与工具化 ① 头脑风暴阅读策略培养的模式与方法 ② 利用 learning station（学习站）策略讨论如何将关键策略培养进行活动化与工具化 ③ 提炼反思总结 ④ 提供拓展阅读文献	2	

课程阶段	内容要点	课时安排	教学方式
	(3) 英语阅读策略培养体验 1: 读者剧场 ① 利用 Co-teaching 方式, 理论导师进行读者剧场案例解读以及活动体验 ② 实践导师分享读者剧场实践案例	4	
	(4) 英语阅读策略培养体验 2: 语篇结构图的构建 ① 利用 Co-teaching 方式, 理论导师进行语篇结构图内涵、类型与价值分析 ② 实践导师分享语篇结构图构建培养的过程	4	
	(5) 英语阅读策略培养体验 3: 阅读圈(双实践导师) ① 基于原版整本书阅读的阅读圈案例分享 ② 基于教材的阅读圈实践案例分享	8	
2. 教学实践	(1) 确定阅读培养的重点, 并进行主题文献检索 ① 讲解文献检索策略 ② 利用 EBSCO 数据库检索 ③ 利用壹学者/维普/CNKI 数据库检索	4	体验式主题文献检索
	(2) 英语阅读策略培养的主题备课(QAR, 不同体裁) ① 学员提前准备主题课例申请单(主题、核心概念、语篇分析、学情分析、核心教学步骤、参考文献) ② 学员分享初步的主题课例设计方案 ③ 学员分组集体备课	4	分组集体备课
	(3) 英语阅读策略培养的课例实践 ① 主题课例观课(配主题课例课堂观察表) ② 主题课例议课(结合课堂观察结果+出门条)	8	课堂观察
3. 反思提炼	聚焦单一(策略群)的课例(或行动研究)实践论文撰写 ① 提前提供主题课例反思式论文三级提纲 ② 学员按照三级提纲提交初稿 ③ 理论导师结合学术规范(《中小学外语教学》格式规范)反馈学员初稿 ④ 结合反思论文质量推荐适合的意向投稿期刊	4	论文个性化指导

## 六、教学工具与资源条件

在理论学习与反思提炼阶段, 需要能提供具备上网环境并能容纳 30 人左右的教室,

教室内需要有投影、PPT等设备,桌椅摆放适宜小组合作学习。同时需要提供大白纸10-15张,5组(彩色)马克笔。

在教学实践的文献检索与集体备课阶段,需要提供可免费无线上网的3个研讨室(容纳10人)或一个教室(容纳30人),每名学员需要自带笔记本电脑。在教学实践的课堂实践阶段,需要在学员所在学校进行,需要提供符合教学目的的教学环境,并提供适量的纸质版教学设计与学案。

此外,需要给学员以下经典教材和论文,均为二语/外语阅读教学专家 William Grabe 教授所著,第一本(Reading in a Second Language:Moving from Theory to Practice)整本书及第二本(Teaching and Researching Reading)的第八章均聚焦如何培养学生的英语阅读策略展开。其余论文均为关于阅读策略及策略培养的经典文章。

Grabe, W. Reading in a Second Language:Moving from Theory to Practice[M]. Cambridge: Cambridge University Press, 2009.

Grabe,W., Stoller, F.L. Teaching and Researching Reading[M]. New York: Routledge,2011. (Chapter 8: PP220-271)

Mokhtari, K., & Sheorey, R.Measuring ESL students' awareness of reading strategies. Journal of Developmental Education, 2002(3), 2 - 10.

Mokhtari, K; Dimitrov, D.M.; Reichard, C.A.. Revising the Metacognitive Awareness of Reading Strategies Inventory (MARSI) and testing for factorial invariance[J]. Studies in Second Language Learning & Teaching, 2018(2):219-246.

此外,关于如何长期系统地培养学生的英语阅读策略,可参考:

顾永琦,胡光伟,张军.英语教学中的学习策略培训:阅读与写作[M].北京:外语教学与研究出版社,2011.

程岚.2015.面向全体学生 引导自主阅读——高中英语文学阅读七步法探索与研究[J].英语学习,(10):16-21.

徐国辉,史小昌,张金秀.2018.运用读者剧场提升中学生英语朗读能力与朗读体验的实践研究.《英语学习》(教师版),第6期.

## 七、课程考核与评价

### (1) 学员课程学习考核

本课程对学员学习的考核主要包括两部分,过程性考核与终结性考核,具体如下:

考核方式	具体形式与要点	比例
过程性考核	考勤:出勤比例与考核成绩占正比,即全勤为10分,出勤比例50,则为5分	10%
	当天的学习反思笔记或3-2-1出门条(每4课时记为一次),共10次,每次2分	20%

考核方式	具体形式与要点	比例
终结性考核	<p>1. 每名学员需要提交一份体现英语阅读策略培养的主题课例包（包含主题课例开题单、完整课例视频、PPT、教学设计+学案（初稿、修改稿及终稿）、学生作品、符合《中小学外语教学》课例规范的课例反思。</p> <p>2. 每名学员需要提交一份体现英语阅读策略培养的多模态的行动研究报告或课例研究论文：</p> <p>（1）3000-5000 字，符合《中小学外语教学》（中学篇）学术规范，至少参考 10 篇相关英文经典文献及 5 篇中文文献。</p> <p>（2）突显创新性、有鲜明的个人主张、体现国内外前沿理论引领、所提炼的策略或工具具有实践性与可推广性。</p> <p>（3）至少包含 3 个不同学习基础的学生发展作品并简要分析。</p>	70%

## （2）学员对课程的评价

学员从课程目标的定位、教学环境、课程资源提供、教学方式、指导教师水平、学习收获等六个方面利用五点量表式的满意度调查问卷，匿名在线填写问卷星。

## 八、任课师资条件

本课程师资为北京教育学院外语与国际教育学院获得高级职称或博士学位的教师与一线特高级教师组成，理论与实践互补。具体如下：

姓名	性别	年龄	职务 职称	工作单位	研究方向	课程任务
徐国辉	男	38	副教授	北京教育学院	英语阅读策略培养	英语阅读策略培养理论与实践的案例解读
张金秀	女	42	教授	北京教育学院	英语分级阅读	教学与论文指导
国红延	女	39	博士	北京教育学院	英语课程教学论	教学与论文指导
程 岚	女	48	特级	人大附中通州校区	读者剧场/基于原版阅读的 阅读圈	读者剧场、阅读圈课例分享
贺亚丽	女	37	高级	日坛中学	基于教材的阅读圈	阅读圈课例分享
郭 颖	女	38	高级	广渠门中学	英语阅读策略培养	语篇结构图课例分享

（课程负责人：徐国辉）

# “基于运动项目特性创设真实情境的小学体育课堂” 课程方案

体育与艺术教育学院

## 一、课程名称

基于运动项目特性创设真实情境的小学体育课堂——以篮球、足球、体操为例

## 二、适用对象

在一线从事小学体育教育教学实践的优秀青年教师，他们具备小学一级及以上专业技术职称，教龄在 10 年左右或以上，具有较高的专业发展潜质；原则上具有区级骨干教师或以上称号；获得过区级研究课或示范课奖励，公开发表过论文，主持过区级及以上教科研课题。

## 三、课时安排

48 课时，依据篮球、足球和体操三个项目进行专题培训。

分类	课程名称	课时	
理论解析	运动项目特性九要素和真实情境三维度分析	4	
课例研究	篮球	创设真实情境的小学篮球课堂的关键点等	4
		小学篮球教材特性的教法优化与课例研究	8
	足球	创设真实情境的小学足球课堂的关键点等	4
		小学足球教材特性的教法优化与课例研究	8
	体操	创设真实情境的小学体操课堂的关键点等	4
		小学体操教材特性的教法优化与课例研究	8
成长指导	教学情境关注阶段小学体育教师的教学风格指导	8	

## 四、课程目标

1. 知晓从九个要素和三个维度去总结提炼真实情境下篮球、足球和体操项目特性和规律，清晰三类项目对提升学生运动能力、健康行为和体育品行等方面的有更好促进作用。
2. 掌握真实情境下的篮球、足球和体操项目教学的关键点、教法优化点，完成围绕某一个运动项目进行实操性的教学研磨、课题研修、成果凝练的课例研究
3. 完成自我专业成长阶段的 SWOT 分析，制定基于教学情境关注阶段成长规划，尝试进行某一类教学风格的提炼。

## 五、课程内容要点与相应教学方式



序号	课程名称	内容提纲要点	教学方法
1	运动项目特性九要素和真实情境三维度分析	运动项目特性九要素分析 真实情境三维度分析	理论学习 分组研讨
2	创设真实情境的小学篮球课堂的关键点等	小篮球运动项目的特性分析 小篮球运动的教学理念变革 小篮球运动教学的关键点	理论学习 分组研讨
3	小学篮球教材特性的思考与教法优化指导	基于比赛的小篮球课例研究主题确定 基于比赛的小篮球课例研究教学打磨 基于比赛的小篮球课例研究的成果研讨	理论学习 实践展示 教学观摩
4	创设真实情境的小学足球课堂的关键点等	小学足球运动项目的特性分析 小学足球运动的教学理念变革 小学足球运动教学的关键点	理论学习 分组研讨
5	小学足球教材特性的思考与教法优化指导	基于比赛的小学足球课例研究主题确定 基于比赛的小学足球课例研究教学打磨 基于比赛的小学足球课例研究的成果研讨	理论学习 实践展示 教学观摩
6	创设真实情境的小学体操课堂的关键点等	小学体操运动项目的特性分析 小学体操运动的教学理念变革 小学体操运动教学的关键点	理论学习 分组研讨
7	小学体操教材特性的思考与教法优化指导	基于真实情境的小学体操课例研究主题确定 基于真实情境的小学体操课例研究教学打磨 基于真实情境的小学体操课例研究的成果研讨	理论学习 实践展示 教学观摩
8	教学情境关注阶段小学体育教师的教学风格指导	自我专业成长阶段的 SWOT 分析 基于教学情境关注阶段成长规划 体育骨干教师教学风格的提炼	理论学习 实践展示

## 六、教学工具与资源条件

本课程需要多媒体教室，篮球场、足球场和体操场地。多媒体教室用于理论学习，分组研讨等活动。体育场地用于实践展示、课例研究和教学观摩等活动。

为了更好地让教师转变教学观念，提升教学质量，特为课程提供相应的教学参考资料：《小篮球规则》、《小篮球运动图解》、《提升小学体育教师足球教学能力》《基于运动能力发展的小学体育教学探索》等。

## 七、课程考核与评价

### （一）说明

课程考核以个人与小组的考核形式、理论与实践相结合的方式。每位学员根据自己的专项选择篮球、足球或体操其中一项作为自己的研究方向。4-5 人组成一个小组，组中必须要有三个运动项目的学员。

### （二）考核目标

1. 通过理论课程的学习，让学员对项目特性九要素，真实情境三维度有一定的认识和理解。在此基础上掌握篮球、足球和体操运动项目特性，教学理念以及教学关键点

2. 根据学习、实践研确定运动主题研究方向，并就一个项目进行教学研修和课例研究

3. 通过培训实践和思考，形成个人能力判断，并设计个人规划，完成教学风格凝练总结

### （三）考核内容

1. 每个小组集体研讨，完成一份包含三个运动项目特性和真实情境的分析报告。

2. 每个人根据自己所选运动项目确定基于真实情景下运动项目研究主题，并在主题下设计教学设计，完成教学研究论文一篇。

3. 每个人根据培训收获，结合自我专业成长阶段的 SWOT 分析，完成个人三年规划以及个人风格凝练的总结一份

### 八、任课师资条件

本课程师资由北京教育学院体育系专业教师、区县教研员、一线优秀骨干教师组成，理论与实践相结合。

姓名	性别	年龄	职务职称	工作单位	研究方向	课程任务
陈雁飞	女	60	院长 教授	北京教育学院	民传体育	教学情境关注阶段小学体育教师的教学风格指导
薛正武	男	55	副教授	首都体育学院	篮球运动训练	小学篮球教材特性的教法优化与课例研究
秦治军	男	42	主任 特级	中关村一小	学校体育	小学足球教材特性的教法优化与课例研究
孙建国	男	58	组长 特级	北京中学	学校体育	小学足球教材特性的教法优化与课例研究
韩 兵	男	45	副院长 副教授	北京教育学院	运动人体科学	教学情境关注阶段小学体育教师的教学风格指导
梁吉涛	女	42	教研员 高级	大兴教师进修学校	学校体育	小学体操教材特性的教法优化与课例研究
谢 娟	女	36	教研员 高级	海淀教师进修学校	学校体育	小学体操教材特性的教法优化与课例研究

姓名	性别	年龄	职务职称	工作单位	研究方向	课程任务
李 健	女	55	副教授	北京教育学院	学校体育	创设真实情境的小学体操课堂的关键点等
张庆新	女	37	博士 副教授	北京教育学院	学校体育	运动项目特性九要素和真实情境三维度分析
史红亮	男	36	系副主任	北京教育学院	篮球	创设真实情境的小学篮球课堂的关键点等
姜宇航	男	33	讲师	北京教育学院	足球	创设真实情境的小学足球课堂的关键点等
宋占军	男	47	副校长	和平里一小	篮球	小学篮球教材特性的教法优化与课例研究

(课程负责人: 史红亮)

# “中学体育教材与教学法”课程方案

体育与艺术教育学院

## 一、课程名称

中学体育教材与教学法

## 二、适用对象

“青蓝计划”初中体育教师。

## 三、课时安排

40 课时。

## 四、课程目标

1.加深学科理解，能够系统的理解和准确把握教学内容的项目特性，系统掌握运动技能形成理论、体能发展理论和与之相关的教学理论，达到对学科属性的清晰认知和深入理解；

2.加强教学方法研究的能力，提高教学设计能力、教学评价能力，强化大单元教学意识和能力，提高运用学科理论和方法解决体育教学实际问题的综合能力；

3.提升学生研究能力，强化学生研究的意识，学会学生研究的基本理论与方法，促使教师从专注教材和教法研究向专注学生研究的转变。

## 五、课程内容要点与相应教学方式

序号	课程名称	内容要点	教学方式
1	学科理解：以项目特性为起点的教材与教学法（16 学时）	基于项目特性的教学内容梳理；运动技能形成规律；体能发展理论；课堂教学技能与负荷的设计；	讲授与案例分析、实操
3	体育教学—从学生的视角（8 学时）	基于学生为中心的教学理念设计课堂教学；通过启发式、探究式、讨论式、参与式等方式，有效实施教学；能运用有效策略组织学生活动，引发中学生独立思考和主动探究	讲授与案例分析
4	课堂教学评价（4 学时）	不同运动项目教学的技能与负荷的有效达成与评价	讲授与案例分析
5	体育课堂设计与教学法（8）	体育教学方法论； 体育课堂教学设计	讲授与案例分析
6	大单元视角下的体育教学（4）	大单元教学的理念和教学实施	讲授与案例分析

## 六、教学工具与资源条件

对教学环境、条件与设施作出明确说明。

同时根据人才培养方案要求，选择合适的教材（即为什么要选择这个教材），提供相应的参考资源。

## 七、课程考核与评价

考核内容 1：能够深入理解体育学科基本观念和思维方式，对各个运动的项目属性有深入的理解，在教学中能根据项目特点组织开展，并让学生真正理解和深度体验。考核方式：课堂实录；教学设计和教案；教师问卷和学生问卷。

考核内容 2：能根据学生心理发展规律和学习理论指导学科教学，能以学生为中心开展课堂教学。考核方式：学生研究个案；学生问卷和访谈。

考核内容 3：能用考试评价促进教学改进，能在教学中有效培养学生的核心素养，能从育人的角度理解学科课程，能整合课程，优化课程教学，能结合各种资源开发课程，能发现教育教学中的实际问题并转化为研究课题。考核方式：校本课程开发案例；教学研究案例；教师问卷。

## 八、任课师资条件

本课程师资由北京教育学院体育系专业教师、区县教研员、一线优秀骨干教师组成，理论与实践相结合。

姓名	性别	年龄	职务职称	工作单位	研究方向	课程任务
陈雁飞	女	60	院长教授	北京教育学院	学校体育教师教育	课程方向与总体框架搭建
潘建芬	女	43	博士副教授	北京教育学院	学校体育教师教育	学生质性研究课程，大单元设计课程
唐东辉	女	56	教授	北京师范大学	体育统计体质健康	课程实验数据处理与分析，健康课程
王卫星	男	61	教授	北京体育大学	运动训练	体能课程模块
胡凌燕	女	58	特级正高级	朝阳分院	学校体育教师教育	教学法课程模块
余立峰	男	53	教研员特级	浙江省教育厅	学校体育	技能课程模块
韩兵	男	45	副院长副教授	北京教育学院	运动人体科学	健康教育课程模块
康栋	男	51	教研员高级	西城教师研修学院	学校体育	教学法课程模块

姓名	性别	年龄	职务职称	工作单位	研究方向	课程任务
胡永恒	男	45	教研员 高级	海淀区教师研修学院	学校体育	评价课程模块
李 健	女	56	副教授	北京教育学院	学校体育	评价课程模块
张庆新	女	38	博士 副教授	北京教育学院	学校体育	技能课程模块
黄春秀	女	47	副教授	北京教育学院	学校体育	技能课程模块
韩金明	男	29	讲师	北京教育学院	武术	体能课程模块

(课程负责人: 周志勇)

# “小学数学学科教学研究”课程方案

初等教育学院

## 一、课程名称

小学数学学科教学研究

## 二、适用对象

北京市具备中小学中级及以上专业技术职称，教龄在 10 年左右，具有较高的专业发展潜质；原则上具有区级骨干教师或以上称号；获得过区级研究课或示范课奖励，公开发表过论文，主持过区级及以上教科研课题的优秀青年小学语文、小学数学教师。

## 三、课时安排

青蓝计划小学数学学科教学研究课程共计 68 课时，其中必修课 56 课时，选修课 12 课时。具体内容模块如下：

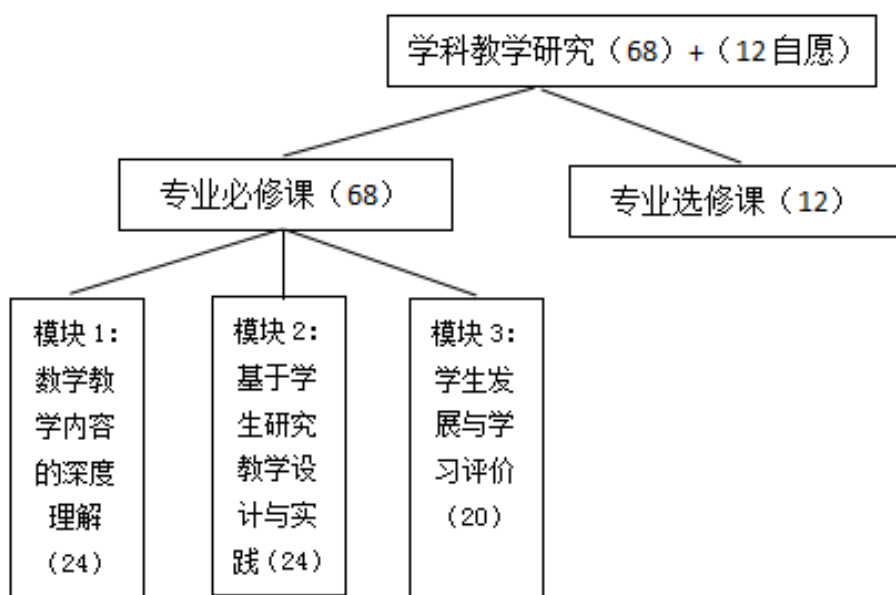

专业选修课参见《青蓝计划小学数专业选修课课程方案》。

## 四、课程目标

青蓝计划小学数学学科教学研究课程的具体目标如下：

1. 能够深入理解小学数学基本观念和思维方式
  - 1.1 能阐释小学数学核心概念的本质，教学内容背后的思想方法。
  - 1.2 能举例说明数学的思维方式。
  - 1.3 能根据学生心理发展规律和学习理论指导学科教学
2. 能用考试评价促进教学改进
  - 2.1 能设计评价量表，对学生的课堂教学中的表现（发言、合作等）进行评价。

2.2 能开发表现性评价题目，对学生数学学习进行诊断与反馈。

2.3 能使用表现性评价的结果指导、监控教学进程。

3. 能在教学中培养学生的核心素养

3.1 能在数学教学中培养学生的数学关键能力。

3.2 能在数学教学中培养学生的合作意识、规则意识、坚韧的品格和审美情趣。

## 五、课程内容要点与相应教学方式

青蓝计划小学数学学科教学研究的专业必修课包括如下 3 个课程模块，其内容要点和教学方式、授课教师如下：

课程模块	课程内容	内容要点	教学方式	上课教师
模块一：数学教学内容的深度理解(24学时)	如何做小学数学教材分析(16)	1. 学会教材分析，厘清小学数学教学内容的实质与结构； 2. 能够结合课例研究的问题进行教材分析	讲座+研讨+自主学习	刘加霞 刘晓婷 刘琳娜 王彦伟
	逆向教学设计原理指导下的小学数学教学设计(8)	熟悉追求理解的教学设计理论，能够进行教学设计	讲座+研讨	刘晓婷
模块二：学生研究与数学课堂教学实践)(24学时)	学生研究(8)	1. 能够开放工具进行学情调研； 2. 能对调研的结果进行分析；	教学实践+讲座+研讨	刘晓婷 刘琳娜 郭立军
	课堂教学实践(16)	对课堂教学进行诊断，了解教师在课堂教学中存在的问题，为后续学科教学讲座及课例研究做学前准备。	讲座+研讨	刘晓婷 刘琳娜 刘克臣
模块三：学生发展与学习评价(20课时)	小学生高阶数学思维能力的评价及教学研究(8)	熟悉小学生高级数学思维能力评价的理论与方法。	讲座+研讨	刘晓婷 张春莉
	基于学生发展的数学学习评价研究(12)	1. 理解小学生学习评估理论。 2. 学习基于学生发展的数学学习评价理论和方法。 3. 能结合课例研究内容设计评价学生数学学习的题目，并能对学生评价的结果进行分析	讲座+研讨+实践	赵德成 刘晓婷 刘琳娜



## 六、教学工具与资源条件

小学数学学科教学研究的选用教材包括：

模块	书名	作者	出版社	书号
模块一：	《作为教育任务的数学思想与方法》	邵光华 著	上海教育出版社	ISBN 9787544421232
模块二：	《教师指南》	[美] 唐纳德·R. 克里克山克著	凤凰出版传媒集团	9787534383687
	《数学学习的心理基础与过程》	鲍建生 周超著	上海教育出版社	ISBN 978-7-5444-2498-1
模块三：	《追求理解的教学设计(第二版)》	[美] 格兰特·威金斯 [美] 杰伊·麦克泰格 著	华东师范大学出版社	ISBN 978-7-5675-5658-4

《作为教育任务的数学思想与方法》从对数学思想与数学方法的各种观点的分析入手，对数学思想与方法的含义进行了梳理，对几部经典的关于数学思想方法的著作进行了分析简介，使读者能从更宏大的视野去认识数学的思想与方法。对于数学思想，本书分为全域性数学思想和局域性数学思想两大类进行论述。前者包括符号化思想、公理化思想、形式化思想、算法化思想、集合对应思想、数学辩证思想；后者包括数与运算思想、图形与几何思想、方程与函数思想、无穷与极限思想、微分与积分思想、概率与统计思想。而对数学方法则按一般性数学方法和特殊性数学方法分类论述。前者重点论述了推理证明方法、合情推理方法、数学抽象方法、数学化归方法、数学模型方法、数形结合方法；后者重点围绕分类讨论方法、反证法、反例法、数学归纳法、构造法、逐次逼近法进行了深度分析。全书力图从数学教育的角度透彻地阐明各种数学思想与方法的内涵与实质，以增进读者对数学思想与方法的理解，有助于读者在数学教育实践中更好地实施数学思想方法的教学。

《追求理解的教学设计》(第二版)提出了“逆向设计”的概念和方法，以避开学校教学设计中的两大误区—聚焦活动的教学和聚焦灌输的教学。前者没有明确学习体验如何帮助学习者达到学习目标；后者缺少明确的大概念来引导教学，缺乏为确保学习效果而进行设计的过程。本书认为教师在考虑如何开展教与学活动之前，先要努力思考学习要达到的目的到底是什么，以及哪些证据表明学习达到目的；必须首先关注期望，然后才有可能产生适合教学行为；认为最好的设计应该是“以终为始”，从学习结果开始逆向思考。

《数学学习的心理基础与过程》主要以文献综述为主，对近二十年来国际数学教育心理研究领域的主要成果和研究方法进行了梳理和剖析，其目的是：帮助读者拓展眼界，了解当代数学教育的研究前沿，提高数学学习的理论素养；帮助读者成为一个研究者，为他们提供系统的理论观点、框架、方法、案例和问题；为教师的数学课堂教学提供理

论支持，帮助他们解释教学中的疑难与困惑，提高教学的效率。

《教师指南(第4版)》以全美教师职业标准管理委员会进行的研究为指导，来分析经验丰富的教师应当了解什么。除了讨论一些重要话题如多样化、教学计划、教学方法和策略、评估和反思，《教师指南(第4版)》还包括以下内容：影响教学方法的因素、阐明不同类型学习的各大理论流派、教师如何挖掘学生的潜力，更好地激励他们学习、教师对不同教学方法的需求、评估学生学习和使用评估信息的各种方法、好教师的各种定义、达到有效教学的个人特征和技能、组织和管理复杂的课堂环境的策略、在多样化的课堂上防止发生纪律问题的策略、教师面临的挑战以及如何应对这些挑战。

要求：在上课之前提前阅读相关的书目。在完成作业期间使用书目。

## 七、课程考核与评价

### (1) 学员课程学习考核

能力要求	考核要点	考核方式	考核标准
能够深入理解学科基本观念和思维方式	<ol style="list-style-type: none"> <li>1. 能阐释小学数学核心概念的本质，教学内容背后的思想方法。</li> <li>2. 能举例说明数学的思维方式。</li> </ol>	教师发布教材分析作业，学员结合课例研究的内容进行教材分析。	<p>能够基于课例研究问题选择有效的教材分析方式；</p> <p>澄清数学核心概念的实质和教学内容背后的思想方法；</p> <p>能够得出一定的结论。</p>
能以学生为中心开展课堂教学或能评析课堂教学	<ol style="list-style-type: none"> <li>1. 能基于具体内容灵活应用启发式、探究式、讨论式、参与式等多种教学方式。</li> <li>2. 能运用有效策略组织学生活动，引发中学生独立思考和主动探究。</li> <li>3. 能根据课堂中学生的表现，灵活调整教学进程，有效应对学生的生成。</li> </ol>	现场教学诊断，提交个人教学光盘及课堂教学评析报告	<p>教师能够从学生中心——教学策略、教学方式等角度进行课堂教学分析；</p> <p>能够结合教学的目标对教学进行分析。</p>
能用学生评价促进教学改进	<ol style="list-style-type: none"> <li>1. 能开发表现性评价题目，对学生数学学习进行诊断与反馈。</li> <li>2. 能根据逆向课程设计原理，基于对学生的研究进行数学教学设计。</li> <li>3. 能使用学生研究的结果指导教学设计。</li> </ol>	教师发布学习评价作业，学员结合课例研究的内容进行学前调研，并提交学生调研报告。	<p>教师能够结合课例研究的题目进行有效的学生调研测评工具的设计；</p> <p>能够选择合适的样本进行学生研究；</p> <p>能够对学生研究的结果就行合理的解读，并有效应用到教学设计中。</p>

附：等级评定。

青蓝项目按照四等级进行评定：不合格 60、合格 60~75、良好（75~85）、优秀（85 以上），下面对四个等级进行说明。

等级	成绩(S)	表现
优秀	$S \geq 85$	出勤次数不低于 90%； 认真完成每门课程的学习，及时提交作业，且每门的成绩均为 85 分以上； 按时提交研修作业，作业整洁、规范，且作业的成绩均为 85 分以上。 研修期间内积极参与学习活动，在研讨活动中发言积极，贡献个人智慧。
良好	$75 \leq S < 85$	1. 出勤次数超过 85%； 2. 较认真完成每门课程的学习，及时提交作业，且每门的成绩均为良好； 3. 按时提交研修作业，作业规范，且作业的成绩均为良好。 4. 研修期间内参与学习活动，在研讨活动中认真倾听，能发表个人的观点。
合格	$60 \leq S < 75$	1. 出勤次数超过 75%； 2. 完成每门课程的学习，及时提交作业，且每门的成绩均为合格； 3. 提交研修作业，作业较规范，且作业的成绩均为合格。 4. 研修期间内参与学习活动，在研讨活动中能够认真倾听。
不合格	$S < 60$	1. 缺勤次数超过 25%，直接评定为不合格。 2. 在课程的学习不认真，不能及时提交作业，且每门的成绩均为 60 分以下。 3. 未提交研修作业，作业不规范，且作业的成绩均为 60 分以下。

## （2）学员对课程的评价

按照学院要求在结业前让学员对课程进行评价。

## 八、任课师资条件

青蓝计划小学数学项目的师资包括高校和研究机构的专家学者，也包括一线中有丰富教学经验和教学特长的特级教师、优秀教师。专业方向导师原则上要求副教授以上或具有博士学位的教师承担。以下是本项目所涉及的主要师资。

姓名	性别	年龄	职务职称	工作单位	研究方向	课程任务
刘加霞	女	49	教授	北京教育学院	教育心理学	小学数学核心内容教学解析
刘晓婷	女	36	副教授	北京教育学院	数学教育测量与评价、数学教学论	小学数学核心内容教学解析 小学生数学学习评价研究 逆向教学设计案例研究
刘琳娜	女	43	副教授	北京教育学院	教育学	小学数学核心内容教学解析 小学生数学学习评价研究
赵德成	男	48	教授	北京师范大学	学习评价	促进学生学习的评价研究
张春莉	女	49	教授	北京师范大学	数学教育心理学	小学生高阶思维能力评价研究
刘克臣	男	47	特级/中高	西城教师研修学院	小学数学教学	小学数学教师课堂教学实践策略
王彦伟	女	49	特级/中高	东城教师研修学院	小学数学教学	小学数学核心内容教学解析
郭立军	女	53	特级/中高	北京教育科学研究院	小学数学教学	小学生数学学习诊断研究

(课程负责人: 刘晓婷)

# “课程开发”课程方案

初等教育学院

## 一、课程名称

课程开发

## 二、适用对象

北京教育学院“青蓝计划”小学数学、小学语文学科学员，具备小学中级及以上专业技术职称，教龄在 10 年左右，具有较高的专业发展潜质；原则上具有区级骨干教师或以上称号；获得过区级研究课或示范课奖励，公开发表过论文，主持过区级及以上教科研课题。

## 三、课时安排

包括专业必修课 32 课时，由课程设计理论（8 课时）、学科实践活动课程设计（4 课时）、综合实践活动课程开发（8 课时）、学科课程开发（12 课时）几部分组成（结构如下图）。具体内容要点见第五部分。

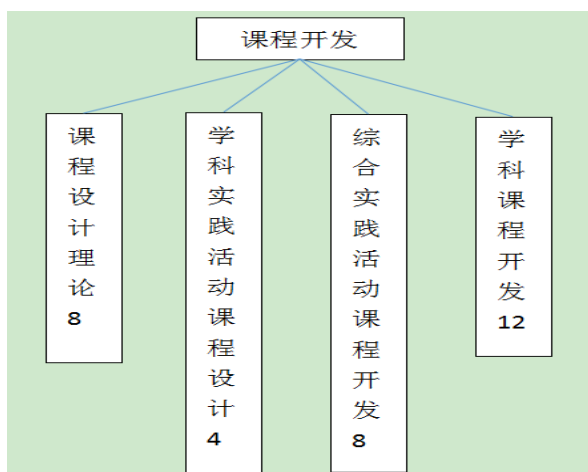

## 四、课程目标

本课程的总体目标是：学员具备较强的课程开发能力。能从育人和全人教育的角度理解小学数学、小学语文学科课程和综合实践活动课程，并在此基础上整体构建课程，结合各种资源进行课程的开发与整合。具体阐述如下：

1. 补充课程设计的基本理论，了解课程设计、开发与评价的方法、步骤和基本流程；
2. 加强课程资源的筛选、开发、利用、整合能力，在资源开发中提升教师人文素养；
3. 更新教育理念，进一步理解指向学生发展的课程设计，提升教师课程设计与实施能力；
4. 增强对单元课程整体设计与开发的热情，提升教师“整体育人”的理念。

## 五、课程内容要点与相应教学方式

课程内容	内容要点	课时分配	教学方式
课程设计理论	课程设计与评价的基本理论，重点讲授经典课程理论及其课程设计流程	4	面授+参与式研讨
	教师课程取向及其影响因素，重点讲授教师课程取向的现状、特点、发展脉络及其影响因素与建议	4	面授+参与式研讨
学科实践活动课程设计（小学语文、小学数学）	以学科教材资源为切入点，讨论学科实践活动课程的资源开发与利用、学科实践活动课程设计的步骤与流程	4	面授+参与式研讨
综合实践活动课程开发	跨学科综合实践活动课程资源开发、利用及课程设计的步骤与流程	8	面授+参与式研讨或观摩研讨
学科课程开发（小学语文、小学数学）	学科课程标准解读、学科课程改革与评价的前沿理论	12	面授+参与式研讨
合计		32	

## 六、教学工具与资源条件

教学环境根据具体学习内容进行准备。

- 讲授类课程资源准备：教室、多媒体、课件、教学用书或相应的资料等
- 体验类课程资源准备：专用教室、相应的教具学具、场馆、活动场地等
- 自学类课程：恰当的学习任务、自学阅读书目、讨论话题等

## 七、课程考核与评价

1. 根据学员出勤、上课表现等情况进行考核，占 20%；
2. 结合本课程的教学目标，重点考核学员课程设计能力、课程实施能力、课程资源开发能力。占 80%。

考核说明：考核内容不是在本课程中学到的知识点，而是侧重“能力”的考核，因此不需要每次课结束时进行考核，而是由项目负责人或指导教师根据考核方式和考核标准进行考核，提交的作业、现场课等可聘请相关专家共同评分。

学员能力	考核要点	考核方式	考核标准（根据标准给出水平等级）
课程资源开发能力	1. 从教材、生活、博物馆等角度中选择课程资源 2. 能够分析课程资源的教育价值 3. 提出相应的课程设计建议	教师发布作业，学员提交作业，例如： 请选择教材中、生活中或你在本课程中获得的课程资源并分析其教育价值	1. 能够选择相应的课程资源 2. 能够有依据地分析自选或给定课程资源的教育价值并给出课程设计建议
课程设计能力	能够独立或小组合作设计完整课程方案，可以是学科课程，也可以是学科实践或综合实践活动课程	学员提交课程方案，可独立完成，可小组完成	课程方案包括课程背景、课程目标、活动设计（每活动的目标、教学组织、课时安排实施方式等）、课程评价
课程实施能力	能够依据预先设计的课程进行教学实施和实践，实施可以是学科课程/学科实践课程/综合实践课程	方式一：现场教学 方式二：提交光盘	根据设计的课程内容，聘请相关专家现场听课或看光盘进行评价。

## 八、任课师资条件

根据课程内容、教师的专业背景、教学经验等遴选师资，师资包括学科课程专家和综合实践活动课程专家，院内外结合，理论与实践互补。授课教师原则上要求副教授以上或具有博士学位的教师承担。师资库具体信息如下：

姓名	性别	年龄	职务职称	工作单位	研究方向	课程任务
刘琳娜	女	43	副教授	初教院	小学课程/小学教育学教育	主讲教师
吕俐敏	女	46	副教授	初教院	小学语文教育	主讲教师
刘晓婷	女	36	副教授	初教院	小学数学教育	主讲教师
陈晓波	女	37	副教授	初教院	语文课程论	主讲教师
崔英梅	女	37	讲师	初教院	数学课程论	主讲教师
王轩蕊	女	35	无	小轩窗	综合实践课程	主讲教师
马晓东	男	51	无	678 家委会	综合实践课程	主讲教师

（课程负责人：刘琳娜）

# “课题研究实践”课程方案

初等教育学院

## 一、课程名称

课题研究实践

本课程指向实践，考虑到教师工作的情境性以及本阶段教师在学校角色，因此，本课程在课例研究中进行课题研究，对于课题的选定，一般指向本学科的热点和难点问题，在课例研究的实践中聚焦问题，在情境中解决问题。一方面帮助教师获得在情境中解决热点难点问题的能力，一方面帮助教师明白教师的课题研究是指向实践，解决实践中的问题，进而在理论提升中，获得实践的自觉。

## 二、适用对象

北京教育学院“青蓝计划”小学数学、小学语文等学科学员，备小学中级及以上专业技术职称，龄在 10 年左右，有较高的专业发展潜质；原则上具有区级骨干教师或以上称号；获得过区级研究课或示范课奖励，公开发表过论文，主持过区级及以上教科研课题。

## 三、课时安排

本课程包括专业选修课和专业必修课两个部分。其中专业选修课 4 课时，专业必修课 64 课时，共计 68 课时。

## 四、课程目标

**总体目标：**本课程的整体目标是提升教师的教育科研能力，能够发现教育教学中的实际问题，并转化为研究课题；能够基于研究问题选择恰当的研究方法，并撰写研究成果，进而促进课堂教学的改善与提升。

### 具体目标：

1. 通过特定主题的课例研究，提升学员的行动研究能力，认识到行动研究在教师专业发展过程中的重要作用；
2. 通过课例研究的实践，提升学员课题教学问题的临场解决能力，认识到特定主题课例研究对于提升教师反思能力和实践能力的作用；
3. 通过课例报告的撰写，提升教师的言说和书写自我的能力，进而获得职业自信。

## 五、课程内容要点与相应教学方式



课程内容	内容要点	教学方式	课时	师资
课例研究理论：教师如何做课例研究	课例研究的概念及其发展脉络梳理（文献） 课例研究的方法：行动研究（案例） 课例研究的模式、目的、特点（根据文献归纳的学习成果） 怎样在课例研究中寻找真问题（案例）	讲座 +研讨	必修 4	刘琳娜 陈晓波
课例研究选题及开题	如何选题（真问题的提炼与梳理） 如何查阅文献，筛选文献，做文献综述（针对真问题的文献检索与查阅） 如何撰写开题报告（开题报告的逻辑与各个部分内容的撰写示例） 开题论证（论证课例研究的可能性与不足）	实践 +微讲座 +研讨	必修 8	吕俐敏 邹青 陈晓波 陈莉 刘琳娜 刘晓婷
课例研究的方法、模式与实践	前置活动：从文本解读到教学设计（从学科本质的理解到教学设计的撰写） 行动研究以及课例研究的模式 ● 一教一反思（教学设计的第一次实施、讨论、反思与修改） 围绕选题，进行教学实施，在课堂观察中重点观察选题中想解决的问题，并进行讨论与反思，在此基础上修改教学设计，撰写本轮研究形成的研究成果，并准备第二轮行动研究，制定研究计划。 ● 二教二反思（基于第一次设计的改进、讨论、反思与修改） 围绕选题，进行教学实施，在课堂观察中重点观察选题中想解决的问题，并进行讨论与反思，在此基础上修改教学设计，撰写本轮研究形成的研究成果，并准备第三轮行动研究，制定研究计划。 ● 三教三反思（基于第二次设计的改进、讨论、反思与修改） 围绕选题，进行教学实施，在课堂观察中重点观察选题中想解决的问题，并进行讨论与反思，在此基础上修改教学设计，撰写本轮研究形成的研究成果，汇总三次研究的过程，形成研究结论，验证研究假设。 ● 集体汇报与交流（行动研究的汇报、总结与反思）	现场教学 +微讲座 +研讨	必修 40	吕俐敏 邹青 陈晓波 陈莉 刘琳娜 刘晓婷
借鉴：通过对优秀教师教学行为的分析，观察其思维特质	优秀教师的思维特质有哪些？（学员列举+文献支持总结归纳优秀教师的思维特质） 阐释这些思维特质 对专业成长的影响（案例） 教师应该如何发展这些优秀的思维特质	讲座+研讨	必修 4	刘加霞
如何撰写案例式教学反思	什么是反思，为什么要做反思？什么是案例式教学反思，案例式教学反思该如何撰写？在案例式教学反思中，如何提出问题——分析问题——解决问题	讲座 +研讨 +交流	必修 4	吕俐敏 刘晓婷

课程内容	内容要点	教学方式	课时	师资
如何撰写课例研究报告	课例研究报告包括几个部分，各个部分之间的逻辑是什么 三教三反思的课例研究模式在报告中如何体现？（示例） 每个部分该如何撰写（示例）	讲座 +研讨 +交流	必修 4	吕俐敏 陈晓波 邹青 刘晓婷 刘琳娜 刘加霞
教育科学研究论著选	教师研究的基本范式 行动研究、课例研究的基本范式；质性研究、量化研究的基本特点及功能	导读	选修 4	刘加霞 陈晓波

## 六、教学工具和资源条件

教学环境要求：有网络便于文献查阅，有黑板便于现场生成，有投影便于展示，教师大点便于活动，桌子方便摆放便于分组

参考文献：

1. 《教师如何做课例研究》文献汇总
2. 《以“学的活动”为基点的课堂教学》

## 七、课程考核与评价

结合本课程的教学目标，重点考核学员的教育科研能力，能够发现教育教学中的实际问题，并转化为研究课题；能够基于研究问题选择恰当的研究方法，并撰写研究成果，进而促进课堂教学的改善与提升。

考核说明：考核内容不是在本课程中学到的知识点，是侧重“能力”的考核，因此不需要每次课结束时进行考核，可由项目负责人或指导教师根据考核方式和考核标准进行考核，提交的作业、现场课等可聘请相关专家共同评分。

能力	要点	方式	标准
由问题转化为课题的研究能力	能够选择真实教学情境中的真问题 并展开真实的研究，重在研究过程的凸显 得出的结论有推广的价值	案例式教学 反思	能够发现教学中的真问题，并真的做研究，凸显研究的过程以及在此基础上得出的有证据的研究结论，并能够书写表达。
教师的研究报告写作能力	能够围绕课例研修“三教三反思”的模式进行研究，并积累每次研究的案例与问题 能够在行动研究中完成对一个真问题的研究，并得出有证据支持的结论，并形成研究报告	研究报告	能够按照研究报告的几个部分文通字顺地完成报告文本的撰写； 能够在报告中体现研究的过程和研究结论，并用精炼的语言进行描述；
课堂教学的改进与提升能力	围绕课例研修的选题以及在研修过程中，课堂实践中呈现出的问题进行研究并尝试解决问题，能够看到清晰的解决轨迹	教学设计 教学实录 教学反思	根据研究内容，聘请相关专家现场听课或看光盘进行评价

## 八、任课师资条件

本课程师资为北京教育学院获得高级职称或博士学位的教师与一线特高级教师组成，理论与实践互补。

姓名	性别	年龄	职务职称	工作单位	研究方向	课程任务
刘加霞	女	40	院长教授	北京教育学院	数学教育	完成《优秀教师的思维特质有哪些?》授课任务,并作出相应考核。 作为青蓝计划小学数学学科的专业指导教师,完成课例研修的指导任务,并作出相应考核。 完成教育科学研究论著导读
刘晓婷	女	26	主任副教授	北京教育学院	数学教育	负责青蓝计划小学数学的课例研修整体安排,对学员作出相应考核; 负责具体课例研修过程中的指导教师任务,完成课例研修分组指导任务,并对学员做相应考核; 完成小学数学学科的《如何进行案例式教学反思撰写》讲座
刘琳娜	女	30	主任副教授	北京教育学院	数学教育	负责具体课例研修过程中的指导教师任务,完成课例研修分组指导任务,并对学员做相应考核; 完成小学数学学科《如何进行课例研究》的专题讲座
陈晓波	女	28	副教授	北京教育学院	语文教育	负责具体课例研修过程中的指导教师任务,完成课例研修分组指导任务,并对学员做相应考核; 完成小学语文学科《如何进行课例研究》的专题讲座 完成教育科学研究论著导读
陈莉	女	39	副教授	北京教育学院	语文教育	负责具体课例研修过程中的指导教师任务,完成课例研修分组指导任务,并对学员做相应考核;
邹青	女	25	博士	北京教育学院	语文教育	负责具体课例研修过程中的指导教师任务,完成课例研修分组指导任务,并对学员做相应考核;

姓名	性别	年龄	职务职称	工作单位	研究方向	课程任务
吕俐敏	女	40	副教授	北京教育学院	语文教育	负责青蓝计划小学语文的课例研修整体安排，对学员作出相应考核；负责具体课例研修过程中的指导教师任务，完成课例研修分组指导任务，并对学员做相应考核；完成小学语文学科的《如何进行案例式教学反思撰写》讲座
牛玉玺	男	40	高级教师	海淀教师进修校	语文教育	负责具体课例研修过程中的指导教师任务，完成课例研修分组指导任务，并对学员做相应考核；
刘利	女	40	高级教师	人大附中丰台学校	语文教育	负责具体课例研修过程中的指导教师任务，完成课例研修分组指导任务，并对学员做相应考核；
张宝萍	女	40	高级教师	北京市海淀区实验小学	语文教育	负责具体课例研修过程中的指导教师任务，完成课例研修分组指导任务，并对学员做相应考核；
张龙	男	35	高级教师	芳草地国际学校	语文教育	负责具体课例研修过程中的指导教师任务，完成课例研修分组指导任务，并对学员做相应考核；
赵成会	女	50	高级教师	房山区教师进修学校	语文教育	负责具体课例研修过程中的指导教师任务，完成课例研修分组指导任务，并对学员做相应考核；

(课程负责人: 吕俐敏)

# “基于计算思维的 Scratch 程序设计教学” 课程方案

信息科学与技术教育学院

## 一、课程名称

基于计算思维的 Scratch 程序设计教学

## 二、适用对象

信息技术青年骨干教师

## 三、课时安排

16 课时

## 四、课程目标

1. 了解 Scratch 编程课程设计的要点
2. 掌握基于计算思维的 Scratch 课堂教学的基本策略并能够实施教学
3. 学会 Scratch 与传感器连接进行创意编程的基本方法

## 五、课程内容要点与相应教学方式

### （一）Scratch 编程课程设计

课时：8 课时

教学方式：专题讲座、案例教学、任务驱动、上机实践、交流研讨

内容要点：

了解 Scratch 的基本功能及应用范围，学会 Scratch 下载、安装、注册及发布等操作，探索讨论 Scratch 教学实例，能够理解 Scratch 教学理念，能够应用常见的教学方法开展教学。

### 1. Scratch 的简介

Scratch 是 MIT (麻省理工学院) 发展的一套新的程序语言，可以用来创造交互式故事、动画、游戏、音乐和艺术。很适合 8 岁以上儿童使用，目前 1.4 版已经完全支持中文界面，更方便使用，完全不用背指令，使用积木组合式的程序语言，让学习变得更轻松，并充满乐趣。

官方网站：<http://scratch.mit.edu/>

目前已经推出 2.0 版本，支持在线和离线模式。

由于国外网站速度较慢，gateface 门面，已经集成了 scratch 的程序，所以只要安装了伽卡他卡电子教室（15.5 以上版本）或这个 gateface5.5 以上版本，都有 scratch，不用另外安装。（伽卡他卡电子教室集成了 gateface，scratch 在 gateface 的门面编辑器里，点击相应按钮，就可以启动 scratch）

Gateface 中，集成的是离线程序，可以不用登录 scratch 网站，在本机使用。搜索伽卡他卡电子教室或者 gateface 都可以到官网或者华军下载。

分享 SCRATCH 作品的方法：

方法 1：放到网站共享。SCRATCH 网站，可以上传 sb2 格式的文件，这样，别人通过访问 SCRATCH 网站来访问你的作品，需要在 SCRATCH 注册账号，分享上传时需要登录账号。

方法 2：gateface 门面，将 sb2 格式文件转化成 swf 格式的 flash 文件，放在 gateface 门面空间页面里，别人直接访问门面空间，就能看到你的作品。

### 1-1 下载与安装

如果已经安装了伽卡他卡电子教室 15.5 以上版本或者 gateface 门面 5.5 以上版本，不需要另外安装离线版本，直接从 gateface 门面编辑器里启动离线程序即可使用。

在线版本不用安装，直接登录 SCRATCH 网站使用。

(1) 首先登录官方网站页面：<http://scratch.mit.edu/>

(2) 点击 Download Scratch 按钮

(3) 如果年龄小于 13 岁直接点击：Continue to Scratch download

(4) 根据操作系统，选择下载。(示例为 Windows 操作系统，点击 ScratchInstaller1.4.exe)

(5) 选取存放文档位置

(6) 下载完成执行安装程序

(7) 选取安装目录，一般采用默认值就可以

(8) 选取开始菜单的资料夹，采用默认值就可以

(9) 接下来就开始进行安装，完成后按 NEXT

(10) 安装完成后，系统会寻问是否启动 Scratch 及在桌面建立捷径，采用默认两个都选，按 Finish

(11) 启动 Scratch 后是英文界面，两秒钟后 Scratch 会根据操作系统自动变成中文界面。如果没有转换，可以选择语言。

### (二) Scratch 与传感器创意编程

课时：4 课时

教学方式：专题讲座、案例教学、上机实践

内容要点：通过案例教学了解 Scratch 传感器板中使用 LED 灯、使用蜂鸣器、使用声音以及亮度传感器编程的方法

案例：在 Scratch 中使用 LED 灯——防火小卫士



把烟雾浓度作为森林火灾预警依据：

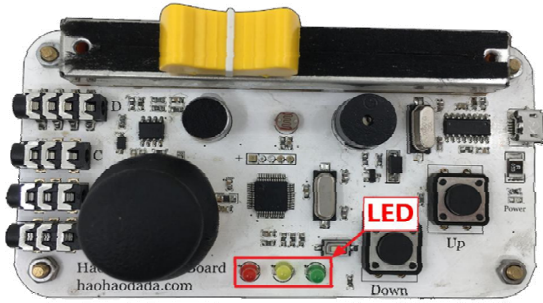

有无烟雾	LED灯状态	状态说明
没有烟雾	绿灯亮	安全无火警
有少量烟雾	黄灯亮	提示火警隐患
有大量烟雾	红灯亮	提示火警危险

设置绿灯亮灭



设置黄灯亮灭



设置绿色和黄色 LED 灯亮灭，取值范围为 ( 0 , 1 )

"0" : 灯灭

"1" : 灯亮

设置红灯亮度



设置红色 LED 灯的亮度，取值范围为 ( 0-100 )

"0" : 灯灭

"1" - " 100" : 参数值越大，灯越亮

## 设置舞台背景与初始化

舞台



forest

变量



初始化



当“烟雾”变量值=“0”时，绿色 LED 灯亮，表示森林安全。

用黄色 LED 灯表示有烟雾且在安全范围内（“烟雾变量数值”>“0”并且“烟雾变量数值”<“30”）

当“烟雾变量数值”=“30”或者“烟雾变量数值”>“30”时，红色 LED 灯亮起，表示森林存在危险。

### （一）基于计算思维的 Scratch 课堂教学策略研究

课时：4 课时

教学方式：案例教学、专题讲座、分组交流

内容要点：

通过案例教学，从精选教学内容，渗透计算思维；创新课堂教学，训练计算思维；强化成果评价，发展计算思维等三个方面，就如何借助 Scratch 来促进学生的计算思维做了一些探讨。

案例“魔法时钟”

项目简介：本项目要设计一个可以报时的时钟：通过键盘上的按键来控制时钟的转动与停止，当按下某个按键时指针开始转动，再次按下按键指针缓慢停下，停下后 20 自动报时。



学习目标：初识数据模块，练习与“变量”相关的操作，继续学习运算模块的相关积木，熟悉积木的叠加。通过在编程知识中融入数学元素，形成逻辑思维能力。

知识链接：

1.编程知识：

- (1) 新建变量、变量的应用；
- (2) 事件模块：当绿旗被点击；
- (3) 运动模块：面向,,方向、右转,,度、方向；
- (4) 控制模块：在,,之前一直等待、重复执行直到,,、如果,,那么,,、重复执行,,次、等待,,秒；
- (5) 外观模块：说,,；
- (6) 侦测模块：按键,,是否按下；
- (7) 运算模块：连接,,和,,、向下取整、,,除以,,的余数；
- (8) 积木的叠加。

2.数学知识：

- (1) 指针转动一圈为  $360^\circ$ ，钟表上的一大格为  $30^\circ$ ；
- (2) 在 Scratch 中规定：向上为  $0^\circ$ ，向下为  $180^\circ$ ，向右为  $90^\circ$ ，向左为  $-90^\circ$ ；
- (3) 变量“时间”与“指针方向”之间的关系、将“时间”的数值转化成几点几分：使用列举法列出一段数列，发现规律、总结公式。

思维导图：

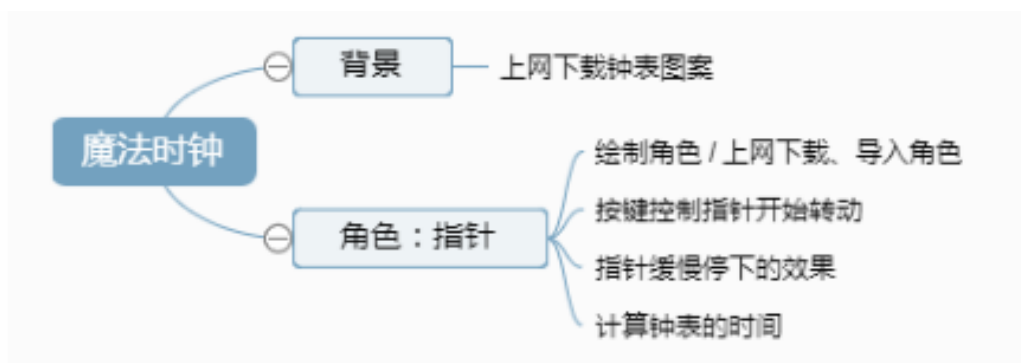

## 六、教学工具与资源条件

具有网络环境的机房

教材：《Scratch 编程从入门到精通》 清华大学出版社

## 七、课程考核与评价

根据要求设计一个 Scratch 课程教学方案

维度	指标	要素
有效参与程度 40分	出勤 10分	保证全勤学习
	参加讨论 完成课堂任务 30分	1. 能积极参与课程组织的各种讨论活动（10分） 2. Scratch 编程课程设计任务（10分） 3. Scratch 与传感器创意编程任务（10分）
Scratch 课程方案设计 设计 60分	课程背景 10分	1. 深度分析 Scratch 的内容，准确把握学习内容的内涵、核心
		2. 分析信息技术课程标准等相关文件的理念、要求
	课程目标 10分	1. 目标等位准确，源于课标与学生研究；
		2. 教学目标描述具体，告诉别人通过此内容的学习如何指向信息技术学科核心素养或关键能力；
		3. 按目标叙写规范，每条按三维陈述；相类似的陈述方式如：通过什么方式学习什么，理解或会做什么，提高或体会什么。
	课程内容 30分	1. Scratch 课程内容选择科学合理，结构清晰，呈现形式与初中学生发展水平相适应
		2. 教学内容之间逻辑清晰
		3. 教学内容处理依据目标、学情、条件；课时安排合理，有利于学生学习和目标达成
		4. 所选择的教与学的方法与目标匹配；创设有利于学习的情景；学习方式多样；以资源、活动、事件来陈述，体现学科化、本学期或模块化。
	课程评价 10分	评价框架（评什么、怎么评、谁来评）的设计与结果解释与目标匹配；

## 八、任课师资条件

本课程师资为北京教育学院信息科学与技术教育学院具有丰富培训经验的教师与一线高级教师组成，理论与实践互补。

姓名	性别	年龄	职务职称	工作单位	研究方向	课程任务
秦 昆	女	46	讲师	北京教育学院	信息技术教育	课程整体设计 Scratch 编程课程 设计
纪 方	女	55	副教授	北京教育学院	信息技术教育	Scratch 编程课程 设计
郭君红	女	43	副教授	北京教育学院	信息技术教育	Scratch 与传感器 创意编程
王振强	男	54	中教高级	北京教科院 基教研中心	信息技术教育	基于计算思维的 Scratch 课堂教 学策略研究

(课程负责人: 秦昆)

# “基于计算思维的程序设计教学”课程方案

信息科学与技术教育学院

## 一、课程名称

基于计算思维的程序设计教学

## 二、适用对象

信息技术区级以上骨干教师

## 三、课时安排

24 课时

## 四、课程目标

以 python 语言或图形化编程为例，通过程序设计类培训，使中学信息技术教师掌握程序设计语言主要知识点，了解开设程序设计语言对于信息技术教学的意义和影响，研究程序设计模块的语言特点。同时通过培训，信息技术教师能够有效开展程序设计类课程的教学设计。

## 五、课程内容要点与相应教学方式

共计 24 课时，初识 Python，数据的表示和计算，函数模块。研究课展示。

章节	主要知识点	相关操作	对应案例
第一节 初识 Python	1. Python 历史 2. 面向对象 3. Python 对信息技术教学影响 4. Python 语言的特点	讲授	
	5. Python 的教学案例及优劣势分析	讲授： 1 算法与程序结构 2. 图形绘制 3. 图形化操作 4. 数据应用 5. 人工智能	猜数游戏 海龟作图 Tkinter 库使用 签到系统 人脸识别
	6. python 环境的安装	1. Python3.6 idle 安装 和环境变量配置 2. Anaconda 集成环境使用	
	6. IDLE 的基本使用 (简单体验)	1. input 和 print	1. 计算圆面积
		2. 脚本编程	1. 求解智能方程 2. 修改猜数游戏
7. jupyter notebook	1. pip 安装 2. 安装中的问题及解决 3. 交互式笔记本的基本使用		

章节	主要知识点	相关操作	对应案例
第二节 数据的 表示和计算	1. 面向对象的方法论 包括： (1) 面向对象 (2) 数据抽象 (3) 封装 (4) 继承 (5) 多态 (6) Python 语言	讲授	
	2. 数据和数据类型 (1) 数据表示和抽象 (2) 内置数据类型	不同类型数据准换	观察不同数据运算，分析错误
	3. 变量 (1) 概念 (2) 动态类型 (3) 命名规则 (4) 常用赋值方法	赋值 并行赋值 交换变量	为点餐系统设计相关变量
	4. 数据的运算 (1) 算术运算符 (2) 内置函数支持的运算	运算符使用	1. 输入数值判断奇偶 2. 判断闰年
	(3) math 模块	1. 导入模块 2. 调用模块方法	1. 求开方 2. 计算三角形面积
	4 字符串的操作	1. 定义 2. 提取 3. 运算	检验身份证信息： 提取校验位 提取生日信息 获取长度 合法性判断
	5 列表操作	1. 创建 2. 索引 3. 切片 4. 遍历与打印 5. 修改 6. 添加 7. 删除	设计我的好友姓名列表
	6 字典	1. 创建 2. 索引 3. 修改和添加 4. 删除	制作带有信息的好友字典
第三节 函数模块	1. 函数的基本概念 (1) 概念 (2) 特点和作用		
	2. 自定义函数应用 (1) 定义方法 (2) 参数及传递 (3) 局部变量和全局变量 (4) lambda 函数 (5) map 函数	自定义函数的操作及相关使用	1. 求解数学问题 2. 打印成绩单 3. 数学问题的批量求解 4. 利用函数判定身份证

章节	主要知识点	相关操作	对应案例
	3 函数的递归算法	1. 递归的实现	1. 从前的故事 2. 求解阶乘 3. 字符串反向输入 4. 兔子的繁殖 5. 汉诺塔
	4 内置函数 (1) 数值运算 (2) 类型转换 (3) zip 函数	1. 内置函数的应用	1. eval 编写计算器 2. 三角形判定 3. 保留小数位数 4. 字典与函数应用—挑选武将
	5. 模块的基本概念 (1) 模块与库 (2) 内置模块与非内置模块、自定义模块		
	6. 模块的导入方法	利用三种方法导入模块	
	7 常用模块	1. random 模块操作	1. 选课系统设计 2. 猜拳游戏
		2. os 模块	1. 遍历制定文件中的文本文件 2. 获取微信好友头像 存储指定文件
		3. calendar 模块	打印指定年份日历

## 六、教学工具与资源条件

具有网络环境的计算机教室、Python3.x 安装环境

## 七、课程考核与评价

完成跟所学内容相关的一节课教学设计，教学设计模板及评分标准如下。

### 教学设计

姓名		学校			
教学课题					
学科		年级		时长	1 课时
教学背景分析					
教学目标					
教学方式与策略					

教学活动设计	活动内容	活动意图	时间分配
板书设计			
教学特色与反思			

### 信息技术学科教学设计参考评分标准

项目	内容	权重
1. 教材分析	1. 对教材内容作全面梳理, 理清本课所涉及的知识、技能与前后知识、技能的联系; (5) 2. 明确本节课学生要掌握的各知识、技能点, 合理选择教学内容; (5)	10
2. 学情分析	1. 学生已经具备的与本节内容学习相关的知识经验和能力水平; (4) 2. 学生的认知能力与学习本节内容的相适应程度 (3) 3. 学习本节知识达到的学习目标还需要涉及相关知识和技能; (3)	10
3. 教学目标	1. 体现知识与技能, 过程与方法, 情感、态度、价值观三个维度的教学目标; (6) 2. 目标明确、具体, 具有层次性和可操作性。 (4)	10
4. 重难点分析	1. 确定本节课的重点; (2) 2. 确定本节课的难点; (2)	4
5. 教学策略	1. 能根据学生已有的知识经验、能力基础及学习本节课的可能遇到的困难、问题, 合理使用教学资源, 选择恰当教学手段和方法。 (3) 2. 制定突出重点、突破难点的具体途径与方法。 (3)	6

项目	内容	权重
6. 教学过程	1. 根据教学目标、教学内容和学生实际合理安排教学组织形式、课型结构、教学媒体、教学方法等，教学方法、策略等多样有效。（10） 2. 教学环节完整、清晰、详细，教学容量和难点安排合理。（10） 3. 关注学生的学习活动及师生交互活动的策略与预期效果。（10） 4. 合理、有效利用教学资源，能将各种媒体有机整合，重视现代信息技术资源运用。（10）	40
7. 评价与反馈	1. 及时、有针对性（5） 2. 有指导性和层次性（5）	10
8. 板书设计	板书规范、直观，突出教学重点	5
9. 文本格式	规范，符合文件要求	5
	满 分	100

#### 八、任课师资条件

本课程师资为北京教育学院信息科学与技术教育学院具有丰富培训经验的教师与一线高级教师组成，理论与实践互补。

姓名	性别	年龄	职务职称	工作单位	研究方向	课程任务
郭君红	女	44	副教授	北京教育学院	信息技术、教育技术	初识 Python
纪 方	女	54	副教授	北京教育学院	信息技术、教育技术	数据的表示和计算
秦 昆	女	46	讲师	北京教育学院	信息技术、教育技术	函数模块
王振强	男	50	中教高级	基教研中心	信息技术教学	教学设计指导
郑立新	男	49	中教高级	基教研中心	中学信息技术教学	研究课指导
王 飞	男	31	中教一级	基教研中心	信息技术教学	初识 Python、数据的表示和计算、函数模块

（课程负责人：郭君红）



**“ 教育改革专题培训项目 ”**  
**课程方案**



# “学校生涯教育”课程方案

教育管理与心理学院

## 一、课程名称

学校生涯教育

## 二、适用对象

初高中心理教师、班主任、学科教师。有一定的心理学基础知识，有2年以上班主任工作经验，具有指导学生生涯发展的意愿，积极主动学习的动机。

## 三、课时安排

本课程80课时。

## 四、课程目标：

**知识与方法：**通过生涯理论知识的学习，让培训学员能够了解生涯教育的基本内容，理解生涯理论中自我探索、学业指导、职业规划等最核心理论，掌握指导学生探索自我、管理自我、规划学业、了解学科与职业、进行未来职业及人生规划的方法。

**过程与内容：**通过学习生涯理论与教学设计，将生涯教育融入主题班会、学科渗透、生涯专题活动，引导培训教师将生涯教育过程与学生当下的学业、选学、选考、升学与就业、未来社会需求联结，引导学生做人生的规划，促进学生更好地发展。

**能力与素质：**通过理论学习与实践操作，提升培训教师自身生涯教育的理论素养和指导学生生涯探索与规划的能力。

## 五、课程内容要点与相应教学方式

### （一）课程模块说明

培训的理念是将生涯教育与立德树人相结合，寻找学生发展与生涯教育的结合点，一方面为提升班主任的班级管理能力和学科教师指导学生学习与未来就业、心理教师上生涯主题课的教学设计能力，另一方面通过二者的结合，让教师的生涯辅导有所依托。

培训共分以下三个模块：生涯教育理论学习（40课时），教学设计环节（16课时），教学实践（24课时）。

**模块一：生涯理论与中学生生涯发展特点：**在这一模块中，学员将学习中学生心理发展的基本特点及个体差异，如兴趣、价值观、性格、能力、学习风格等；了解学生常见的生涯发展需求。

**模块二：生涯教育活动或生涯班会课教学设计：**在这一模块中，教师将根据生涯教育的理论与方法，尝试与自己的教学或班级管理结合，设计生涯教育活动或生涯主题班会课；对学生进行系列化的生涯教育。

**模块三：生涯教育活动实践：**在这一模块中，教师将教学设计环节付诸于教学实践。通过教学活动展示、教学观摩等现场学习与交流方式，培养和提升教师生涯教育的能力。



## （二）课程内容要点及相应教学方式

课程阶段	内容要点	课时安排	教学方式
1. 理论学习	（1）学校如何开展生涯教育 ①学校生涯教育的定位 学校生涯教育的价值 学校生涯教育的新形态 ②初中生涯教育的目标与内容 初中生涯教育目标设定的依据 初中生涯教育目标 初中生涯教育内容 初中生涯教育实施途径 ③高中生涯教育课程的目标与内容 普通高中职业生涯教育的目标 如何确定生涯教育课程的目标与内容	4	专题讲座与分享沙龙
	（2）如何理解及运用生涯教育理论 用舒伯的生涯发展理论理解中学生生涯发展的阶段与任务 霍兰德的职业兴趣理论及运用 生涯决策理论及运用	4	
	（3）如何进行自我探索 兴趣探索的方法与工具 价值观探索的途径 性格探索的途径 能力探索的途径 （4）如何进行职业和专业探索 我国的职业和专业分类 职业和专业探索的途径和方法 如何选择适合自己的大学 如何选择适合自己的专业 （5）如何进行生涯管理 如何设定目标 时间管理的方法 学习策略管理	8	

课程阶段	内容要点	课时安排	教学方式
	(6) 生涯课或生涯班会课设计 如何定位生涯课程目标 如何确立生涯课程主题 如何组织课程内容 如何筛选课程资源 如何设计课程活动	8	
	(7) 如何开展生涯辅导 新高考背景下生涯辅导有哪些问题 生涯辅导教师的职责是什么 如何开展个体生涯辅导 学生团体生涯辅导如何开展	4	
	(8) 生涯教育有哪些测评工具可以用 如何正确理解与使用生涯测评 使用生涯测评工具的注意事项有哪些 常用的生涯测评工具有哪些 生涯测评结果如何解读	4	
	(9) 如何设计一堂生涯专题课—课例示范与分析	4	
	(10) 如何设计一节生涯班会课—课例示范与分析	2	
	(11) 如何将生涯教育与学科教学关联—课例分析	2	
2. 教学设计	教师将运用所学习的生涯理论与中学生心理发展的基本特点结果，了解学生常见的生涯发展需求，选择生涯教育的一个点，如自我探索中兴趣、价值观、性格、能力、学习风格、大学专业与未来职业等生涯主题；设计一堂生涯教育的专题课或班会课。提升学员将理论学习转化为教学设计的能力。	8	教学设计 自主学习
	分小组集中研讨小组每个成员的教学设计，以说课的方式，每位小组成员谈自己教学设计的出发点，设计的思路，教学设计中困惑的问题，通过小组同伴分享交流，进一步细化各自的教学设计。促进学员教学设计的反思与建构能力。	4	教学设计 分组研讨
	请专家一对一对每位学员的教学设计进行面授指导，指出教学设计中的问题，给出教学设计的改进建议，提升学员教学设计的能力，对教学设计进行细化和打磨，达到实施教学活动的水平。	4	教学设计 个性化指导
3 教学实践	每小组选择或自荐 2 位小组成员为本组展示生涯课，小组成员集体观摩，小组成员共同评议，并请专家现场指导。	8	小组教学 现场观摩
	每小组选择或自荐 2 位小组成员为本组展示生涯课，小组成员集体观摩，小组成员共同评议，并请专家现场指导。	8	小组教学展示 交流
	全班推荐一位最优秀的学员的教学设计，在学员所在校进行公开教学活动，全班学员现场观摩学习，专家评课、议课，学员分享交流，提升学员生涯教育的实施能力。	8	全班优质教学 课观摩学习

### 3. 培训形式

培训形式有专题讲座、问题沙龙、体验式学习、实践观摩、在线指导等。综合以往的培训经验，对于教师来说体验式、参与式学习的效果更好，因此在本次培训中加强了实践、研讨、观摩的环节，并注重培训成果的过程化指导。

### 六、教学工具与资源条件

教学环境可集中在教育学院培训，也可在各区县针对心理教师、班主任和学科教师进行不同侧重点的主题培训。如心理教师“指导生涯教育教学设计能力”培训、“提升班主任教师生涯主题班会课设计与指导能力”培训、学科教师“提升学科教师学科渗透生涯教育与指导学生选科能力”培训。

教学条件要求各区县和学校能够提升支持和辅助。因教学参加培训的教师将所学理论与实践结合，需要现场观摩学习交流，所以要提供教学实习和展示的课堂和活动场所。

教材：采用我们团队编写的《学校生涯教育指南》，2019.7 教育科学出版社出版。这本书将生涯的理论与学校生涯教育的具体内容相结合，理论通俗易懂，而且理论与实践有机融合，对一线老师如何指导学生自我探索、指导学生学习、选择学业、升学和选择职业、如何设计生涯主题班会、生涯教育活动、个性化生涯辅导及测量，有非常具体的理论讲解和操作指导。

### 七、课程考核与评价

#### (1) 学员课程学习考核

学员教材根据教学目标的三个具体指标考核与评价

##### ①知识与方法：

理论学习要求学员提交学习反思日志，将每堂课学习的理论内容、知识要点深入理解与消化，并与自己的实际工作结合反思；同时要求学习掌握如何将理论知识运用到指导学生的生涯发展的教育教学活动中，提交教学设计。

##### ②过程与内容：

要求学员全程参加学习活动，不无故缺勤迟到。在学习过程中认真学习、积极反思、参与互动和讨论。具体指标是考勤与提交作业、论坛发帖，交流观点。

##### ③能力与素质：

提交一份设计生涯主题系统教学活动方案，提交一个具体的生涯教学课堂设计，在小组或全班实际展示一节生涯教学课或活动。

#### (2) 学员对课程的评价

学员每次上完课后，完成一份教师课堂教学评价表，通过问卷星进行即时教学评价反馈。

**“学校生涯教育”学员评教表**

专题		主讲（持）人				
时间		地 点				
讲座 满意度 调查	项目	满 意 度				
		很满意	满意	一般	不满意	很不满意
	讲座主题					
	讲座内容					
	讲座方式					
	理论深度					
	实际方法					
	讲座风格					
	讲课举例					
本次 讲座 收获 调查	项目	收 效 度				
		效果非常明显	效果较明显	一般	效果不明显	没有效果
	提升理论水平					
	转变教育观念					
	改变教育方法					
	提高教育能力					
	提高教学能力					
	希望改进建议					

**八、任课师资条件**

本课程师资由北京教育学院校长学院获得高级职称或具有博士学位的教师、兄弟师范院校、区级专业教师组成。

姓名	性别	年龄	职务职称	工作单位	研究方向	课程任务
曹新美	女	55	副教授	北京教育学院	教育心理学	生涯教育设计
金颖	女	35	讲师	北京教育学院	教育心理学	生涯班会课设计
曾盼盼	女	41	讲师	北京教育学院	教育心理学	自我发展
沈彩霞	女	41	讲师	北京教育学院	教育心理学	自我探索
马英	女	36	讲师	北京教育学院	教育心理学	生涯测量
林雅芳	女	35	讲师	北京教育学院	教育心理学	生涯辅导
张玉静	女	31	总经理	北京教育学院	生涯规划	如何选考选学
顾雪英	女	55	教授	南京师范大学	生涯测量	中学生生涯发展
王凯	男	47	研究员	北京教育科学院	课程论	新政下生涯教育
陈晨	女	38	中学二级	北师大实验中学	教育心理学	如何上生涯课?

(课程负责人: 曹新美)



# “学校管理（变革）创新”课程方案

教育管理与心理学院

## 一、课程名称

学校管理（变革）创新

## 二、适用对象

任职 5-8 年之间的中学正职校长

## 三、课时安排

总共 14 学时

## 四、课程目标

本课程聚焦部分学校发展领域关注和实现如下目标：

- （1）帮助学习者树立和践行学校系统发展的理念；
- （2）帮助学习者了解和掌握与课程建设相关的学校管理和学校变革的系统知识；
- （3）通过学习，学习者提高运用思维分析工具决策、依据数据信息促进学校课程变革的能力；

## 五、课程内容要点与相应教学方式

课程设计的主要思路：

“创新”是指以反省思维模式提出有别于常规或常人思路的见解为导向，利用现有的知识和物质资源，在特定的环境中，本着理想化需要或为满足社会需求，而改进或创造新的事物、方法、元素、路径、环境，并能获得一定有益效果的行为。

学校管理创新课程，面对任期在 5-8 年，处于发展期的校长。通过课程学习，在学校发展的观念层面转化（观念更新），技能层面提升（理性思考和工具使用），目的在于能够在领导行为和管理行为上进行创新（基于数据的决策行为，激励与合作的领导行为），促进学校师生的发展。

互联网、人工智能引发教育手段的重大变革，但最主要的变革是把教师的“教”转变为学生的“学”，最根本的变革是把“教师教”“教师传授知识”变成“学生学”“学生自己学习”。

学校的任务、校长的任务和教师的任务是为学生营造一个自主学习的环境，引导学生自己去探究、去研究、去提出问题和解决问题，从而培养学生的创造思维和创造能力。对于学校而言，课程就是学校发展中最重要核心技术指标，转变“教教材”为“用教材教”的理念，起点在于校长在学校课程规划、课程管理和课程实施上的定位和思考。

基于以上两个方面的思考，未来的教育变革不仅是技术方面的，更重要的是观念的变革，校长的课程观念变革，校长课程领导方式和管理方式的变革，通过指方向，定结构，定标准，调速度帮助教师提升课程能力。

本课程将“学校发展理念”、“学校发展诊断工具”和“学校改进行动策略”作为观

察和分析学校课程建设的框架。利用这个分析框架，通过对基层校长的问卷调查以及对培训师的访谈调研，调查在学校发展中最关注和亟需以新的思路和做法改进的领域，本课程聚焦学校课程中的“课程规划”“课程资源”和“课程开发”三个关键领域，形成在变革语境下学校课程发展的分析矩阵。

### “学校管理创新课程”的课程结构

关键事务 创新路径	学校课程规划	课程管理	课程开发实践
理念与框架 解读： 思考学校课程发展的视角和价值观导向 课程哲学与课程流派	形成适合学校发展的课程观： 1. 课程哲学 2. 课程理论	变革时代的课程管理 1. 新课程改革的课程政策 2. 课程管理的层次和决策 3. 课程体系的结构特征	学校课程开发思路： 1. 学科课程二次开发 2. 综合实践课程 3. 学科融合的主题课程 4. 学校特色课程
工具（方法） 运用方法将课程理念转化为可操作的课程管理和领导的程序和流程	学习思维分析工具： 运用分析工具进行学校课程规划的制定，优化决策。 （1）诊断工具：PSET分析 （2）战略开发工具：洋葱模型 价值链分析 7S 概念模型 （3）思维练习：聚合思维与发散思维	学校课程需求现状调研： 1. 课程满意度调研 2. 学校特色课程资源调研	学校课程开发制度： 1. 课程规划发布制度 2. 课程申报制度 3. 课程评审制度
行动（改进，怎么做） 回应现实问题的改进与创新	学校课程规划案例	学校课程需求调研框架分析	学校课程一体化建设路径

### “学校管理创新课程”内容与课时结构

序号	课程模块	课时	课程内容	授课方式
1	创新实践与反省思维： 突破学校发展困境	2	（1）学校发展困境全扫描 新课改理念与传统教学观的冲突与整合 教师角色转变与专业能力提升的落位 组织扁平化与教师实施专业自主权 （2）反思：学校管理创新思路寻踪 理念层面： 管理层面： 方法层面： （3）课程建设：决定学校发展的核心内容	主题讲授

序号	课程模块	课时	课程内容	授课方式
2	规划视角下的课程变革	4	(1) 变革理论： 变革型领导与交易型领导 (2) 课程理论和课程领导 课程理论发展：学科主义/人文主义/社会改造主义 课程类型与课程结构 课程领导： 课程观 课程目标 课程体系 课程评价 课程更新	主题讲授
			(3) 组织自我诊断的方法与技术 规划工具的使用 思维导图的使用	规划工具工作坊
			(4) 学校课程规划的方法支持	学校课程规划工作坊
3	管理视角下的课程变革：	4	课程管理 (1) 了解和掌握国家课程政策 (2) 梳理和建构学校课程体系	主题讲授
			课程调研 (3) 课程满意度调研 调研问卷结构 调研结果使用和反馈 (4) 课程资源调研 内部课程资源 外部课程资源	主题讲授
			(5) 课程开发制度建设 课程规划发布制度 课程申报制度 课程评审制度	主题讲授
4	实施视角下的课程变革： 为学生发展而设置课程	4	课程开发实践 (1) 国家课程二次开发 (2) 学科实践课程 (3) 特色课程	课程开发实践工作坊
			中小学课程一体化建设最新成果	主题讲授

## 六、教学工具与资源条件

指定相关阅读书目作为学习教材（详见附件1）。

提供预习思考题，帮助学习者搭设脚手架，进入学习准备状态（详见附件2）

教学环境与设施：

学员人数不超过25人

教室布置为小组式围坐课座椅，申请配备相关教具。

## 七、课程考核与评价

（一）学员课程学习的过程考核和终结性考核两种方式：

1. 过程性评价：对学员出勤率和学习态度及参与程度进行评价，通过班级考勤、课堂观察及任课教师反馈实施，占30%。

2. 终结性评价：每个学习模块有相应的作业作为考核任务，导师团队根据作业完成情况给与评分，占70%。

作业题目	考核日期	考核标准	考核分数
1. 学校课程建设诊断报告	第二模块结束	1. 阐明学校课程发展理念,明确发展方向 2. 运用诊断工具 3. 梳理诊断程序和流程 4. 结果运用与修订反馈	20
2. 学校课程资源调查	第三模块结束	1. 课程资源调查方案设计	20
3. 学校课程方案撰写思路	第四模块结束	1. 学校课程观 2. 学校课程开发思路	20
4. 学习总结	第四模块结束	对学习过程进行总结,并陈述如何在实践中学以致用。	10

(二) 学员评教：学员对学习内容、学习方式、学习资源和学习效果的评价

通过“问卷星”评价平台为学习者学习提供反馈渠道，对学习内容、重点和难点、学习效果进行评价，及时收取反馈信息，修订课程满足学习者需求。

## 八、任课师资条件

本课程师资由北京教育学院获得高级职称或具有博士学位的教师组成。

姓名	性别	年龄	职务职称	工作单位	研究方向	课程任务
吕 蕾	女	46	副教授	北京教育学院	学校发展与变革	模块 1, 2
陈 丹	女	38	讲师	北京教育学院	学校发展	模块 1, 2
刘博文	女	36	讲师	北京教育学院	学校治理	模块 1, 3
曹 杰	女	29	讲师	北京教育学院	校长领导力	模块 3, 4
杨雪梅	女	55	教授	北京教育学院	学校课程与学校文化	模块 2, 4
王淑娟	女	38	副教授	北京教育学院	课程一体化建设	模块 3, 4

## 附件 1：阅读书目

1. 《组织理论:理性、自然与开放系统的视角》  
作者: 理查德·斯科特(Richard Scott)  
出版社: 中国人民大学出版社, 第 1 版 (2011 年 5 月 1 日)
2. 《品质学校治理:循证改进》  
作者: 李伟涛  
出版社: 华东师范大学出版社, 第 1 版 (2018 年 4 月 1 日)
3. 《变革的挑战——学校改进的路径与策略》  
作者: 迈克尔·富兰 (Michael Fullan), 叶颖(译者)  
出版社: 北京大学出版社; 第 1 版 (2013 年 4 月 1 日)
4. 学校课程领导论: 理论研究与实践探索  
作者: 靳玉乐  
出版社: 人民教育出版社 2011 年
5. ALPHS 课程: 执行课程层面的探索  
作者: 李军  
出版社: 华文出版社 2018 年
6. 校本课程开发  
作者: 李臣之  
出版社: 北京师范大学出版社 2015 年

## 附件 2：课前预习及思考题

### 模块 1.

1. 请思考时代背景下学校课程变革的可能性和必要性?
2. 学校课程发展的困境的分析, 哪些是可以解决的“真”问题?

### 模块 2.

3. 什么是“课程规划”, 校长如何运用创新思维解决学校发展中的课程问题?
4. 请试着运用一种思维工具分析学校课程发展现状。

### 模块 3.

5. 请您对学校课程管理的现状进行分析?
6. 请思考突破现有课程开发与管理机制促进教师发展的切入点。

### 模块 4.

7. 请阐释您的学生发展观和课程观、学校课程体系与课程实施方式之间的逻辑关系。

(课程负责人: 吕蕾)

# “ 中小学管理者课程领导力提升 ” 课程方案

教育管理与心理学院

## 一、课程名称

中小学管理者课程领导力提升

基于“课程领导”文献分析和北京市中小学课程建设现状的问卷调研分析（以上内容详细部分可参见本课程方案的调研报告），本课程方案计划从规划学校课程设置、变革教师课程组织与实施的方式、以多元评价推进课程改革三个方面提升中小学管理者的课程领导力。

## 二、适用对象

本课程所适用的项目有中小学正职校长研修班、教学副校长研修班、主管课程或教学的中层干部研修班、年级组长研修班等。

培训对象主要负责学校课程体系的顶层架构、学校课程方案的设计与实施、各学科国家课程的校本化实施，他们是将理想课程转化为学生能实际获得的真实课程之中坚力量，涵盖学校的正职校长、教学副校长、中层干部、年级组长、骨干教师各个层次。

## 三、课时安排

课程实施需 64 课时。

## 四、课程目标

按照布卢姆的教育目标分类学，认知过程维度按照认知的复杂程度从低到高划分为识记、理解、应用、分析、评价和创造六个层次。同时，项目将各层次干部的课程领导提升聚焦在确定规划学校课程设置、变革课程组织与实施的方式、以多元评价推进课程改革三个领域。据此，将此次培训目标具体化为以下三个方面：

1. 识记与理解层面：培训结束时，能深刻理解互联网、人工智能等信息技术、法治社会发展、新的中高考政策等对基础教育提出的挑战；能了解国内外“课程领导”的理论研究进展，知晓国外学校实施课程领导力的内容和方式；能够了解教学方式变革、课程体系建设与课程评价创新方面的先进管理经验。

2. 应用与分析层面：以国内外先进的课程领导理论或实践改进我们已有课程体系建设、课程评价、教师课程开发能力、课程资源建设等工作；能够比较教学方式变革、课程体系建设与校本研修创新方面的典型案例之优劣；能够运用相关理论阐释学校课程建设当中的具体现象与问题。

3. 评价与创造层面：能够结合学校课程建设中的突出问题或已有特色，给出中肯评价，研制和应用问题改进方案或特色提升方案；能够对自己的问题改进或特色提升做全程反思，并能形成一篇表达个人观点的论文或课程建设叙事；能够结合所学进行创造性、本土化应用，推陈出新，使得课程建设问题得到创造性解决，或使已有特色更加突出，获得更高的美誉度与知名度。

## 五、课程内容要点与相应教学方式

本项目课程模块主要包括课程规划的领导、课程实施的领导和课程评价的领导三个模块。各模块具体内容会根据具体培训对象作出灵活调整，正职校长、副校长侧重领导力培训，如教师激励、学校组织变革、选课走班模式、课程统整、学校课程体系；中层干部和年级组长班侧重课程实施和学习方式变革，如课程统整、项目式学习、研学旅行、综合实践活动、表现性评价等。

课程模块	课时数及课程安排	内容要点	教学方式	师资
课程规划的领导	16 课时	课程体系建设，梳理学校现有课程横向和纵向结构	工作坊+案例分析+ 现场学习	杨雪梅、吕蕾、胡佳怡、王淑娟、张艳霞
课程实施的领导	32 课时	国家课程校本化实施、课程统整、激励教师参与课程开发以及学习方式变革（如从学习科学看课程统整、项目式学习、研学旅行、STEAM）、选课走班等	工作坊+现场学习+案例分析； 任务驱动：每个学校要出台一个综合实践活动实施方案。 现场学习：安排优秀案例学校进行系列专题学习。	王淑娟、胡佳怡、许甜、山东张斌研究员（开展真实的学校课程变革）、十二中校长李有毅
课程评价的领导	16 课时	表现性评价、工具，围绕评价工具的使用来展开	技能训练+案例分析	王淑娟、许甜、梁国立

在具体培训实施上，注意在以下方面有所创新：

1. 可以尝试对学员进行项目式学习与项目管理。共同感兴趣的分成一组，教师提供场地和资源，组长负责召集研讨、研究和学校实践。例如，可以组织一个项目式学习小组，将课下和课上学习时间相结合，研究和实践相结合，意在回答有关项目式学习的一些关键问题：项目式学习就是完成一个个项目成果吗？项目式学习应该成为当下课堂学习的补充还是应该成为学校教学的常态？所有的学习内容都适合用项目化的方式进行吗？集中突破在大班额、分学科、高效率的学科知识体系中，如何进行项目式学习的设计？如何汲取项目式学习的精髓进行本土设计，创造出新的中西融合的课程类型？如何创造出让教师和学生都能“心智自由”的项目式学习，让教师和学生都能领略知识重新架构后的新景象？

2. 主题工作坊授课时两个教师合作，一个侧重理论，一个侧重实践、案例、工具使用、或活动。课前需要准备课程大量资料：理论研究进展、优秀学校案例、设计方案等。主题工作坊一般进行 2-3 天，可集中进行，也可分散实施。

## 六、教学工具与资源条件

工作坊要求：提供白板、教室按分组学习摆放桌椅、多媒体、翻页笔

参考资源：

微信公众号：守望新教育、预见学习、星教师、新校长

书籍：

[1] 林智中、陈健生. 课程组织[M]. 教育科学出版社, 2006

[2] 钟启泉. 课程的逻辑[M]. 华东师范大学出版社, 2008

[3] (美国)伯曼著、夏惠贤等译. 多元智能与项目式学习[M]. 中国轻工业出版社, 2004

论文若干篇, 按照课程板块分别向学员提供一组文章。

优秀学校案例若干篇。

许甜老师提供的课程领导文献综述。

## 七、课程考核与评价

### (1) 学员过程性考核

课程规划板块: 利用学习到的有关课程建设的理论对自己学校课程体系进行反思和修订, 撰写《我校课程体系存在的问题及改进》。

课程实施板块: 开发一个主题或活动统整课程, 按照主题课程方案来设计; 可以尝试开发一个学科学习或跨学科学习项目、研学旅行学习单或方案。

课程评价板块: 形成某一学习领域课程(如语文、数学、科学等)的评价方案并加以使用。

### (2) 学员终结性评价

1. 学员对自己解决学校某个课程建设问题形成论文、报告或教育叙事等研修成果。
2. 项目组围绕中小学校的课程领导力、课程统整、项目式学习等内容发表相关论文、申报市级、国家级课题。

## 八、任课师资条件

本课程师资为北京教育学院教育管理与心理学院(校长学院)获得高级职称或博士学位的教师、区级专业教师、其他高校相关专业教师等组成, 理论与实践互补。

姓名	性别	年龄	职务职称	工作单位	研究方向	课程任务
王淑娟	女	41	副教授	北京教育学院	课程统整、课程领导等	项目设计与实施
杨雪梅	女	55	教授	北京教育学院	学校文化、课程建设等	理解课程、课程规划模块
吕 蕾	女	45	副教授	北京教育学院	乡村教育、课程领导等	课程规划等
王志明	女	41	讲师	北京教育学院	教学方式变革、教育研究方法	理解课程板块
胡佳怡	女	33	讲师	北京教育学院	项目式学习、研学旅行、国际课程等	课程组织实施板块



姓名	性别	年龄	职务职称	工作单位	研究方向	课程任务
许甜	女	32	讲师	北京教育学院	课程理论、英国课程	理解课程板块
黑岚	女	49	副教授	北京教育学院	综合实践活动	学习方式变革
杨明全	男	48	教授	北京师范大学	综合课程、 国际课程等	综合课程
李群	女	51	研究员	北京教育 科学研究院	传统文化、课程开发	课程实施工作坊
张艳霞	女	42	中学高级	十二年一贯制 学校育英学校	国家课程校本化实 施、课程体系建设	领导课程 规划工作坊
张斌	男	48	主任	山东省教育 科学研究院	课程标准解读、 学校课程建设	领导课程 规划模块
李有毅	女	64	校长	十二中	选课走班、 课程校本化实施等	领导课程 实施工作坊

(课程负责人: 王淑娟)

# “职业院校内部质量诊断与改进”课程方案

督学研修中心

## 一、课程名称

职业院校内部质量诊断与改进

## 二、适用对象

北京市中高职学校主管教学的校长，教科研中心、督导室、职教所或其他履行内部质量监控或教育教学质量提升职责部门的负责人及教师。

## 三、课时安排

80 学时

## 四、课程目标

通过培训，使学员结业时能够：

（一）深刻理解国家和首都职业教育政策、发展形势以及国家职业教育督导政策，了解学校发展所面临的内外环境及要求；

（二）了解企业对职业院校人才培养质量的要求，把握新时代下职业院校人才培养质量的内涵，树立科学的内外质量观；

（三）了解职业教育国家教学标准体系（《专业目录》、专业教学标准等），初步具备研究区域、行业产业发展动态及政策调整、对专业和课程设置及调整提出指导性建议的能力；

（四）具备课堂教学评价、指导改进的技术，能通过课堂教学评价促进教师教育教学能力提升；

（五）能撰写符合国家及市级要求、体现学校办学特色的职业教育质量年报及办学能力评估报告。

## 五、课程内容要点与相应教学方式

根据上述培养目标，本项目的内容要点与相应教学方式如表 1 所示。

表 1 课程内容要点与相应教学方式一览表

课程模块	课程名称及内容要点	学时	教学方式
（一）职业教育质量的内涵及内部督导机制	1. 职业院校内部质量诊改/监控机制 1.1 本校内部质量诊改/监控保障机构设置现状、问题 1.2 不同模式内部督导机构的利弊 1.3 内部质量诊改运行机制	4	小组讨论
	2. 企业视角下的职业院校人才培养质量 2.1 企业眼中的好员工标准 2.2 职业学校毕业生缺少什么？ 2.3 如何培养具有综合素质的职业院校毕业生？	4	讲授法 沙龙研讨

课程模块	课程名称及内容要点	学时	教学方式
	3. 现场学习：职业院校内部质量监控机制	8	现场学习
(二) 职业教育政策及形势	4. 新时代职业教育质量提升 4.1 新时代职业教育取得的新进展、新成就 4.2 新时代抓内涵的战略举措	4	讲授法
(三) 职业院校专业与课程诊改	5. 北京产业结构调整下职业院校专业设置与调整 5.1 北京城市规划与北京产业布局 5.2 北京职业院校专业设置现状 5.3 北京产业布局对专业设置及调整的启示	4	讲授法
	6. 职业院校课程诊改 6.1 职业院校课程政策 6.2 职业院校课程开发方法 6.3 面向学生综合能力培养的课程改革	4	讲授法 讨论法
	7. 职业院校现场学习：专业设置与调整	8	现场学习
(四) 职业院校教学质量监测与诊改	8. 国外职业教育主流教学思想、教学模式 8.1 MES 教学模式 8.2 行动导向教学模式 8.3 翻转课堂教学 8.4 项目教学法	4	讲授法
	9 我国职业教育教学改革与标准 9.1 职业教育教学政策脉络 9.2 职业教育国家教学标准体系：专业目录修订及专业设置、专业教学标准制定以及课程标准（教材） 9.3 对职业教育教学改革的思考	4	讲授法
	10 职业院校教学分类诊断与改进技术与方法 10.1 公共基础课诊断与改进 10.2 专业课诊断与改进	4	讲授法 小组讨论
	11 高绩效教学督导与改进——教练型督导 11.1 什么是高绩效教练 11.2 高绩效教练的模式与实施（GROW） 11.3 如何在职业院校教学督导中实施高绩效教练模式	4	讲授法 讨论法
	12. 现场学习：职业院校课堂教学评价与指导实践	8	现场学习
(五) 职业院校教学质量监测与诊改技术	13. 内部诊改方案编制、信息收集及处理技术 13.1 内部质量改进方案研制 13.2 内部质量信息采集工具编制（问卷编制、访谈提纲研制） 13.3 信息的处理（定性、定量）	4	讲授法 角色扮演法

课程模块	课程名称及内容要点	学时	教学方式
	14 现场学习：职业院校内部质量诊断机制现场学习	4	现场学习
(六) 职业院校内部质量总结	15 职业教育质量年报的撰写 15.1 北京职业教育发展背景 15.2 职业教育质量年报政策背景 15.3 职业教育质量年报撰写的规范和要求 15.4 职业教育质量年报撰写中的常见问题	4	讲授法 案例法
(七) 成果研讨暨结业交流	16 成果研讨暨结业交流	8	讨论法

## 六、教学工具与资源条件

### (一) 自编教材

《职业院校内部督导理论与实践》(正在进行)

### (二) 其他参考书目

1. 克劳斯·贝克, 石伟平. 职业教育教与学过程[M]. 外语教学与研究出版社, 2011.
2. 徐国庆. 职业教育原理[M]. 上海教育出版社, 2007.
3. 石伟平, 徐国庆. 职业教育课程开发技术[M]. 上海教育出版社, 2006.
4. 姜大源. 当代德国职业教育主流教学思想研究[M]. 清华大学出版社, 2007.
5. 和震. 职业教育产教融合制度创新[M]. 科学出版社, 2018.
6. 仇雅丽. 职院教学质量的监控[M]. 机械工业出版社.

## 七、课程考核与评价

### (一) 学员课程学习考核

#### 1. 出勤及有效参与

对学员的出勤及课堂有效参与情况进行记录和考核。出勤课时不低于总课时量的3/4。

#### 2. 结业评价

根据所学内容就本校专业设置、课程、教学撰写诊断与改进方案。

考勤合格且作业成绩优良者将如期获得结业证书, 否则将延期发放结业证书。

### (二) 学员对课程的评价

反思日志随堂提交, 提供对课程的即时反馈, 包括对内容、师资、教学形式等满意程度的评价, 以及从该课程中的收获、对课程的建议等, 帮助课程不断完善。

## 八、任课师资条件

本课程师资队伍由获得高级职称或博士学位的北京教育学院督学研修中心 4 位教师、7 位高等院校及研究机构职业教育理论研究者、4 位中高职院校督导室主任或教学

主任以及 1 位曾经担任中职学校校长、现任企业总经理的企业专家构成，师资队伍结构合理。

姓名	性别	年龄	职务职称	工作单位	研究方向	课程任务
和 震	男	50	教授	北京师范大学	职业教育政策及原理	第 6 章
邢 晖	女	56	教授	国家教育行政学院	职业教育宏观政策	第 4 章
孙翠香	女	44	教授	天津职业技术 师范大学	职业教育质量保障	课程咨询
唐以志	男	50	副教授	教育部职教中心所	职业教育质量与评估	课程咨询
刘义国	男	42	副教授	教育部职教中心所	职业教育教学	第 9 章
高卫东	男	43	副教授	北京教科院	职业教育质量和政策	第 15 章
侯兴蜀	男	39	副教授	北京教科院	京津冀职业教育发展	第 5 章
孙玉直	男	49	总经理	北京一轻日化集团	职业教育、人力资源管理	第 2 章
贾光宏	女	42	中高	北京市昌平职业学校	职业教育课堂教学评价	第 10 章、 现场教学
蔡 泉	女	40	中高	首钢工学院	职业教育内部督导	第 13 章、 现场教学
蒋鸿雁	女	50	中高	北京市黄庄职高	职业教育内部督导	现场教学
张培艳	女	40	中高	北京市园林学校	职业教育内部督导	现场教学
石英德	男	48	讲师	北京教育学院	教育管理	第 1、16 章
高山艳	女	38	讲师	北京教育学院	职业教育质量、教师	课程设置、 质量保障、第 1、8、11 章
何育萍	女	46	副教授	北京教育学院	学校管理	第 1、16 章
马效义	女	40	副教授	北京教育学院	教育督导	第 1、16 章

(课程负责人: 高山艳)

# “有效应用史料提升教学效果”课程方案

人文与社会科学学院

## 一、课程名称

有效应用史料提升教学效果

## 二、适用对象

本课程培养对象为具有一定教学经验的初高中历史骨干教师

## 三、课时安排

40 课时

## 四、课程目标

采用教师教学工作坊模式，通过线上线下的自主研修、短期集中学习和实践指导转化，帮助一线教师梳理教学实践中的史料问题，理清与史料、史料教学相关的理论，掌握有效应用史料开展教学活动的策略与技巧，在培训结束后能修改完善教学设计，应用到实际教学中，提升学生的历史学科核心素养。

1、完整解决与在历史教学中应用史料相关的系列问题，从道、术、技三个层面帮助一线教师提升教学质量。

2、从历史学视角系统思考历史研究、历史教学、史料的复杂关系，把握历史教学的特征与目的。

3、促进教师学科本位意识的产生和思考，以形成教师对自己的教学活动的自我觉察、解析和修正。

## 五、课程内容要点与相应教学方式

### （一）课程内容要点

课程围绕中学历史教师在教学中运用史料的过程，分六环节次序展开，每环节解决一个核心问题，以求能真正解决教学困惑和问题，帮助教师改进教学。

#### 1. 历史教学的困境与突围

从中学历史教学的困境出发，指出历史教师加强学科修养，加深对学科特征把握的必要性。同时从历史本体特征、历史认识的客观性和主体性、历史解释的多样性、历史文本的叙述性、教育学的经验取向等多个纬度重新思考历史教学，提出历史教学要回归历史学的纪实叙事传统。

#### 2. 历史学视野的史料与特性

针对历史教师史料概念、特性、分类等认识不准确、不完整的缺陷，予以系统梳理，特别是分析了史学理论的发展对史料的影响，为教师理解和应用史料提供了方便。

#### 3. 中学历史教师的史料占有

提供方法和工具，帮助一线历史教师解决史料收集、辨析、整理上存在的问题和困难，同时基于课程目标的达成，对中学历史教师在史料掌握方面提出了明确要求。

#### 4. 史料在历史教学中的用途

在对历史研究和历史教学的差异进行分析的基础上,从历史学视角,重新审视史料、史实、史论在历史教学中的作用,将史料视为凸显变化、建构联系、营造理解、强化态度的桥梁。进而分析史料使用原则与策略,为教师教学提供了新的视角和参考。

#### 5. 基于史料的教学模式

基于史料的教学模式展开研究,根据教学内容和目的的差异,提出两种探究式史料教学模式,对两种模式的适用范围、基本程序和关键节点进行了梳理。

#### 6. 教学中不同类型史料的研读方法

对教学中常用史料的研读方法进行了总结,既是教师开展教学所必须的方法,又是学生学习历史所必要掌握的工具。

### (二) 主要教学方式

- 1、理论演示课程(专家讲座、驱动阅读);
- 2、经验传递课程(案例分享、参观交流、现场观摩)
- 3、技能训练课程(自主作业、任务驱动、活动指导)

## 六、教学工具与资源条件

### (一) 教学资源

1. 谢国桢《史料学概论》,北京出版社,2014年版。

该书系统地阐述了史料学的形成、学科特点、与邻近学科——金石考古和地理方志的关系及其在史学中的地位,介绍了历代史籍的源流,历代史乘评介,提出了处理史料的原则和方法,指点古籍,如数家珍,材料丰富,内容充实。

2. 相关学术领域论文。

### (二) 教学条件

1. 保证授课教室多媒体设备并在线上网;
2. 教师桌椅按圆桌摆放,符合引导式培训要求;
3. 大白纸、彩笔及粘贴墙。

## 七、课程考核与评价

### (一) 学员课程学习考核

参考柯式评估法,着重从以下三个层次对学员进行考评:

- 1、学员学习反应:

主要考察学员的考勤、研讨参与程度、课程满意度测评等方面,具体包括:

1. 严格遵守请假制度。
2. 参与小组讨论与成果展示,通过课堂参与活动表统计;
3. 认真完成过程性作业和研讨。

### (二) 学员学习效果

修改完善研修前提交的最有困惑的一份教学设计案例

序号	评价指标	评价标准	实际得分
1	课标理解（5分）	准确理解课程标准的要求	
2	内容分析（20分）	正确理解和把握课程内容 准确分析教学内容在单元中的地位和作用 能根据授课内容和学情确定本课重难点	
3	目标表述（10分）	教学目标符合课标要求和学生实际 目标表述具体、可观察、可检测 三维目标有机整合	
4	学情分析（10分）	准确描述学生学习新知基础 准确分析学生的认知特点 描述的内容与本节学习内容直接相关。	
5	过程设计（40分）	活动的设计为教学目标服务 教学流程体现知识逻辑和学生认知规律 活动的组织有清晰的指令，问题明确，过程具体，能有效渗透解决问题的方法 活动使不同学生各有收获 有意识对活动的效果观测和调整	
6	媒体使用（5分）	多媒体课件制作及板书设计符合教学要求 熟练进行实物教具的操作、讲解示范。	
7	评价设计（10分）	课堂教学评价要与教学目标相对应 重点和难点在检测中有所体现 能够利用提问、活动观察、态度表现等对学生的学习进行过程性评价	
总得分			
学科教学设计评价等级：优 <input type="checkbox"/> 良 <input type="checkbox"/> 合格 <input type="checkbox"/> 不合格 <input type="checkbox"/>			
指导教师指导意见及评语：			



(三) 学员工作转化:

在研修中的现场观摩听评课环节中进行观察、问卷测评和学员、学生访谈

#### 八、任课师资条件

本课程师资为北京教育学院人文与社会科学学院获得高级职称或博士学位的教师与一线特高级教师组成，理论与实践互补。

姓名	性别	年龄	职务职称	工作单位	研究方向	课程任务
赵建建	男	40	讲师	北京教育学院	中国古代史、史学理论、 历史教学	主责、主讲
李 燕	女	38	副教授	北京教育学院	中国古代史	课程开发
程 张	男	48	讲师	北京教育学院	古代文献	课程开发
李 洁	女	45	编审	人教社	中国古代史	课程开发
李晓风	男	60	教授	人大附中	中国古代史、历史教学	课程开发

(课题负责人: 赵建建)

# “STEM 理念下的综合实践活动研究与实践”

## 课程方案

数学与科学教育学院

### 一、课程名称

STEM 理念下的综合实践活动研究与实践

### 二、适用对象

STEM 相关学科：如物理、化学、生物、地理、通用技术、数学

有意建设综合实践活动课程的优质校，初、高中学段教师

### 三、课时安排

40 课时

### 四、课程目标

1. 学习国际前沿 STEM 教育理念及综合实践活动课程开发的方法
2. 体验中外 STEM 综合实践活动的具体案例，学习课程设计及课堂组织策略
3. 完成 STEM 理念下的综合实践活动课程项目开发与实践

### 五、课程内容要点与相应教学方式（含教学资源与条件）

时间	内容要点	教学方式	资源与工具
第一天 上午	主题讲座 1. 课程安排及破冰活动 2. 《中美教学改革对综合实践活动的启示》 对比中美两国科学课程标准 STEM 理念内涵界定 建立核心概念统领下的层级式知识结构	互动讲座 体验学习	课程学习手册 美国 NGSS 课程标准 美国 STEM 能量教学案例体验活动 课堂分组原则及角色
第一天 下午	STEM 理念下的综合实践活动案例体验学习 1 案例：	体验学习	美国 STEM 项目案例资源 课堂评价量表
第二天 上午	STEM 理念下的综合实践活动案例体验学习 2 案例：	体验学习	加拿大 STEM 项目案例资源 课堂组织工具及评价指标
第二天 下午	STEM 理念下的综合实践活动课程开发选题指导 1. STEM 学科活动案例 2. STEM 跨学科活动案例 3. STEM 课程跨学科如何实现 4. STEM 课程开发流程	互动讲座 头脑风暴 自主学习	STEM 课程载体情境量表 STEM 课程案例资源 跨学科科学核心概念 工程技术核心概念 问题解决流程 思维导图

时间	内容要点	教学方式	资源与工具
第三天 上午	综合实践活动课程设计指导（分组） 1. STEM 课程设计原则解读 2. STEM 课程设计模板解读 3. STEM 课程资源示例 4. 学员分组设计初稿	互动讲座 跨学科交流 自主学习	STEM 课程设计原则 STEM 课程设计模板 STEM 课程设计案例及学生 导学案案例资源 STEM 课程课堂实录资源
第三天 下午	STEM 理念下的综合实践活动课堂组织及评价 1. 多种课堂组织形式及工具 2. 多维评价方式 3. 评价指标及量表 4. 从 STEM 到 STEAM 融入	互动讲座 体验学习	课堂组织工具 评价指标 评价量表 评价试题及问卷、访谈开发 工具
第四天 上午	课程设计方案优化（分组 4） 1. 方案设计载体及情境分析 2. 方案设计承载核心概念分析 3. 方案设计逻辑分析 4. 学生导学案及评价完善	实践指导 方案优化	跨学科专家团队提供个性 化方案设计指导 培训实践指导流程图
第四天 下午	课程实践备课指导（分组 4） 1. 课程内容实际效果测评 2. 课堂组织及实施指导 3. 方案优化 4. 课程实践反思	实践指导 反馈优化	跨学科专家团队提供个性 化实践备课及试讲指导 教学设计评价指标 学生现场反馈及访谈工具 课程实践反思模板
第五天 上午	课程实践指导（分组 4） 1. 课程内容实际效果测评 2. 课堂组织及实施指导 3. 方案优化 4. 课程实践反思	实践指导 反馈优化	跨学科专家团队提供个性 化课程实践指导 听评课课堂观察模板 学生现场反馈及访谈工具 课程实践反思模板
第五天 下午	课程展示及反思交流 1. 学员展示典型课程 2. 学员代表反思发言 3. 专家点评	展示交流	学员生成案例资源

## 六、教学工具与资源条件

本教学需要场地为普通多媒体教室，具体资源与工具见上表

## 七、课程考核与评价

1. 每位老师应提交一份 STEM 项目教学设计，并包含具体的课时设计及教学工具设计。

2. 部分老师在课程实施后，应提交课程实践典型课堂教学实施实录、PPT、微课学生作品等电子资源包。

3. 每位老师对培训进行反思，应形成一份培训总结及反思报告。

4. 最终考核成绩由两部分组成：过程考评包括考勤和课堂作业（50%）与结果考评（50%）

附： 过程考评中 STEM 课程实践指导流程

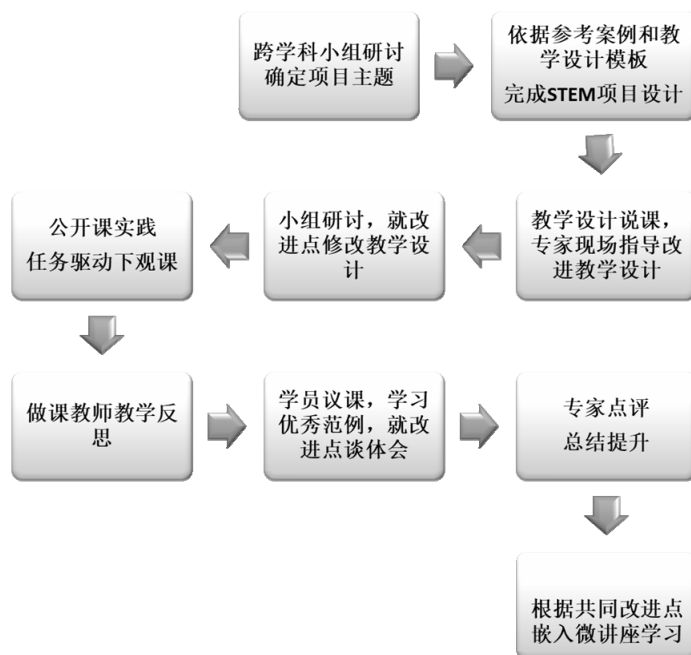

## 八、任课师资条件

### 项目负责人介绍

周莹博士，北京教育学院 数学与科学教育学院 STEM 教育研究中心主任

北京师范大学物理系博士，曾任香港城市大学材料与物理学院研究员，参与并主持多项自然科学及教育研究课题。2012 年至今任职于北京教育学院，主要从事基础教育阶段理科教育研究及教师培训工作。个人主要研究方向包括：通用技术、物理学科教育教学、NGSS 理科课程标准研究、PISA 教育测评理论及实践、STEM 教育教学研究等。

### STEM 教育研究中心

北京教育学院数学与科学教育学院 STEM 教育研究中心成立于 2017 年 3 月，中心团队核心成员 18 人，由来自小学科学、生物、物理、化学、数学、地理、通用技术等相关学科的培训专家组成构成了一支跨学科、跨学段的 STEM 教育研究及培训团队。中心同时聘请来自美国、加拿大等国家的国际 STEM 教育研究专家，与来自中科院等科学与工程领域的 STEM 行业专家，共同参与 STEM 教育研究与培训工作。

中心团队自 2015 年开设第一批北京市骨干教师 STEM 外教培训班起，目前已经开设

多个境内外 STEM 教育项目及培训班，如面向教师的中外教专题培训班、STEM 专家面对面科学讲座，面向学校的协同创新项目、STEM 基地校建设，以及直接面向学生的开放性科学实践活动与 STEM 科技嘉年华活动等。

姓名	性别	年龄	职务职称	工作单位	研究方向	课程任务
沈雷雷	男	36	讲师	北京教育学院	物理及综合实践	课堂工具设计
张 芳	女	45	副教授	北京教育学院	物理及通用技术	教学设计及实践指导
何彩霞	女	55	教授	北京教育学院	化学教育	教学设计及指导
靳 飞	男	39	讲师	北京教育学院	生物教育	教学设计及实践指导
曾早早	女	38	副教授	北京教育学院	地理教育	教学设计及实践指导
于 戈	男	40	高级	海淀实验中学	数学教育	课例及观摩
郭君红	女	45	教授	北京教育学院	信息技术	教学设计及实践指导

(课程负责人: 周莹)

# “ 高考改革背景下促进学生物理迁移能力提升 ”

## 课程方案

数学与科学教育学院

### 一、课程名称

高考改革背景下促进学生物理迁移能力提升

### 二、适用对象

高中物理教师

### 三、课时安排

80 课时

### 四、课程目标

1. 通过课程学习，学员将达成趋于一致的认识，即在新高考改革背景下，高中物理教学中培养学生的迁移能力是必要的。
2. 通过讲座、实践和积累，学员将掌握 2 种以上培养学生迁移能力的方法和素材。
3. 学习提升学生迁移能力的教学策略并在教学中运用，并完成相应的教学设计。

### 五、课程内容要点与相应教学方式

模块	专题内容要点	教学方式/教学过程	教学资源/ 引导工具	课时
理论 学习	从高考数据看迁移能力的重要性	专题讲座：通过高考答题情况，得分数据分析教学中应该注重的能力和意识的培养，指出学生迁移能力提升的必要性。	高考试题 高考数据	8
	新课程改革背景下的物理教学价值取向	课堂教学：了解新课程改革要求，把握方向，了解高考可能的走向及价值取向。	课程标准	8
	基于实际情境和问题解决，促进学生迁移能力提升的物理教学	案例教学：解读提升学生迁移能力的策略与方法：包括以实际情境为背景、以问题解决为线索进行物理教学；促进学生质疑的对话教学策略等等。	教学案例	8
	如何通过问题设计促进学生迁移能力提升？	工作坊：问题设计是教学过程中的重要环节，有效的问题设计能激发学生思考、促进学生迁移、点燃学生创新，本专题着重解决如何设计能学生引领学生思维发展的问题。	头脑风暴 及教学案例	8

模块	专题内容要点	教学方式/教学过程	教学资源/ 引导工具	课时
观摩 实践	现场课观摩学习	观摩研讨：观摩以实践情境为基础、问题解决为线索的课堂教学并研讨。	优质课堂 观摩学习	8
	学员自主实践	研究并积累可用于课堂教学并促进学生迁移能力发展的实践情境、尝试在课堂中设计有效问题。	参考书记与 网络资源	8
展示 总结	学员展示准备	在研究积累和专家指导讲座的基础上进行教学设计	参考书籍、 学员积累 资料	8
	学员展示	教学实践：学员通过展示课来展示学习准备的内容。	专家评析	16
	总结、评价与反思	课程结业：负责人总结项目情况，学员代表展示学员学习成果，学员反思，专家点评。	学员反思 分享与 专家点评	8

## 六、教学工具与资源条件

### 1. 教学资源

优秀课例、教学大赛视频

### 2. 参考文献资源

(1) 2017 版课程标准

(2) 教学设计优秀案例

(3) 新版课程标准解析与教学指导高中物理，郭玉英主编，北京师范大学出版社

(4) 教师怎样提问才有效——课堂提问的艺术，Marylou Dantonio 著，宋玲译，

中国轻工业出版社

## 七、课程考核与评价

1. 每位学员完成至少 1 个提升学生迁移能力案例收集；

2. 每位学员完成一份基于情境创设与问题设计的教学设计，重点体现如何促进学生迁移能力的提升；

3. 2-3 名学员完成研究课展示。

课程考核等级分为优秀、合格和不合格三个等级。

## 八、任课师资条件

本课程的师资是教育学院任课教师、区县教研员或者优秀的一线教师，原则上应该具有硕士以上学历或高级以上职称。

姓名	性别	年龄	职务职称	工作单位	研究方向	课程任务
冯 华	女	56	副教授	北京教学学院	物理教育	课标解读
张 芳	女	46	副教授	北京教育学院	物理教育	课堂指导
邓靖武	男	41	副教授	北京教育学院	物理教育	案例分享 课堂指导
冯 爽	女	36	副教授	北京教育学院	物理教育	理论讲座
乔灵芝	女	48	讲师	北京教育学院	物理教育	课堂指导
孙章华	男	41	讲师	北京教育学院	物理教育	课堂指导
张玉峰	男	46	高级教师	北京市教育科学研究院	物理教研	理论讲座及指导
任伟然	男	41	高级教师	首都师范大学附属中学	物理教学	高考数据分析

(课程负责人: 邓靖武)



# “科学探究主题下的初中物理培训”课程方案

数学与科学教育学院

## 一、课程名称

科学探究主题下的初中物理培训

## 二、适用对象

初中物理、城区优质校骨干教师

## 三、课时安排

40 课时

## 四、课程目标

1. 通过中美新课标及教材的比对研究，学习国际前沿科学探究的理念。学员应在理念转变的过程中深入理解科学探究的内涵与变迁，能够自主建立科学探究实施模式与要素的核心概念分解细化指标框架。

2. 个性化追踪指导，实现科学探究主题下的系列教学课程开发与实践。学员应能具备自主设计单元教学的能力，能够结合教学实际，通过学生研究与考试研究确立科学探究主题教学的系列载体，系统进行单元教学设计。并具备课程实施能力。

3. 研修一体，共建资源。课程研发过程中，穿插教学研究的方法和案例学习，提升教师的教学研究能力及课程开发的教育技术，教师应能学会开发主题式课程，扩充学校教学资源。

## 五、课程内容要点与相应教学方式（含教学资源与条件）

时间	内容要点	教学方式	资源与工具
第一天 上午	主题讲座 1. 课程安排及破冰活动 2. 《中美新课程标准对科学探究主题的界定与变迁》 对比中美两国科学课程标准 科学探究内涵界定 建立科学探究内涵及模式	互动讲座 体验学习	课程学习手册 美国 NGSS 课程标准 我国物理课程标准 小学、初中、高中 科学探究教学案例示意
第一天 下午	1. 科学探究相关中外文献及教材阅读及比对研究（分组） 2. 分组阅读并交流展示对比	阅读体验 学习	科学探究文献 人教版初中物理教材 美国科学启蒙 物理部分相关教材 美国科学探索者 物理部分相关教材

时间	内容要点	教学方式	资源与工具
第二天 上午	主题讲座 《从科学探究到科学实践—— 科学探究的多维评价方式》 从中考试题分析看科学探究 科学探究的多维评价方式 学生研究与测评方法	互动讲座 理论学习	中考试题科学探究相关试题 学生评价测试示例 学生调研方法示例 PISA 评价理论框架
第二天 下午	科学探究评价研究及指导（分 组） 1.中考科学探究题型及要素分 析 2.科学探究过程性评价设计	分组互动自 主学习	中考科学探究相关试题考察指标 试题分析框架及模板 学生过程性评价模板及案例 思维导图
第三天 上午	科学探究主题式课程设计指导 1.主题式课程设计原则解读 2.主题式课程设计流程解读 3.主题式课程设计方案形成：建 立科学探究主题式系列课程结 构、确立研究载体及分工	互动讲座 跨学科交流 自主学习	主题式课程设计原则 主题式课程设计流程 主题式课程设计方案资源 课堂实录资源
第三天 下午	科学探究主题下的课程设计 1.课程设计方案及模板 2.多维评价方式 3.科学探究要素及指标	互动讲座 自主学习	主题式课程设计模板 科学探究要素指标及评价指标 评价试题及问卷、访谈开发工具
第四天 上午	课程设计方案优化（分组4） 1.方案设计载体及情境分析 2.方案设计承载科学探究核心 分析 3.方案设计逻辑分析 4.学生导学案及评价完善	实践指导 方案优化	专家团队提供个性化方案设计指导
第四天 下午	课程实践备课指导（分组4） 1.课程内容实际效果测评 2.课堂组织及实施指导 3.方案优化 4.课程实践反思	实践指导 反馈优化	专家团队提供个性化实践备课及试 讲指导 听评课模板 学生现场反馈及访谈工具 课程实践反思模板
第五天 上午	课程实践指导（分组4） 1.课程内容实际效果测评 2.课堂组织及实施指导 3.方案优化 4.课程实践反思	实践指导 反馈优化	专家团队提供个性化课程实践指导 听评课模板 学生现场反馈及访谈工具 课程实践反思模板
第五天 下午	课程展示及反思交流 1.学员展示典型课程 2.学员代表反思发言 3.专家点评	展示交流	学员生成案例资源

## 六、教学工具与资源条件

本教学需要场地为普通多媒体教室，具体资源与工具见上表

## 七、课程考核与评价

1. 每个学员小组形成科学探究主题下的文献研究报告一份，单元教学设计一份。
2. 每位学员提交一份单元下的课时教学设计初稿，及课堂教学实施实录、PPT、微课等电子资源包。
3. 每位学员提交一份指导改进后的最终教学设计，及课后反思形成培训总结及反思一份。
4. 对每位学员进行考勤和过程考评，最终结业成绩由两部分组成：过程考评（50%）与结果考评（50%）

## 八、任课师资条件

培训项目负责人：周莹。北京师范大学物理系博士，曾任香港城市大学材料与物理学院研究员，参与并主持多项自然科学及教育研究课题。2012年至今任职于北京教育学院数学与科学教育学院物理系，并任 STEM 教育研究中心主任，学科教育研究中心研究员。主要从事基础教育阶段物理及 STEM 教育研究及教师培训工作。个人主要研究方向包括：通用技术、物理学科教育教学、NGSS 理科课程标准研究、PISA 教育测评理论及实践、STEM 教育教学研究等。

姓名	性别	年龄	职务职称	工作单位	研究方向	课程任务
冯 华	女	58	副教授	北京教育学院	物理教育	教学设计指导
沈雷雷	男	36	讲师	北京教育学院	物理教育	教学设计及实践指导
张 芳	女	45	副教授	北京教育学院	物理教育	教学设计及实践指导
冯 爽	女	38	副教授	北京教育学院	物理教育	核心素养讲座
邓靖武	男	42	副教授	北京教育学院	物理教育	教学设计及实践指导
刘丹杰	女	56	高级	海淀区教研员	物理教育	中考改革及专题复习
安立艳	女	39	高级	北京市第十三中学分校	初中物理教育	课例及观摩

(课程负责人：周莹)

# “高中通用技术课堂教学改进”课程方案

数学与科学教育学院

## 一、课程名称

高中通用技术课堂教学改进

## 二、适用对象

高中通用技术教师

## 三、课时安排

24 课时。

## 四、课程目标

1 依托项目学习重新组合教学资源进行课堂实践，增强对技术学科教学知识内涵及其建构的深刻理解，提升教学实施能力。

2 掌握在通用技术课堂教学中采用项目学习的策略和方法。

## 五、课程内容要点与相应教学方式

内容模块	课程类型	内容要点	学时	方式
基于项目教学模式的建构	面授	<p>分析通用课程教学内容的类型和不同内容下学生学习机制，构建几种典型的有利于实现课程功能的教学模式。</p> <p>从教学实践出发，经概括、归纳、综合，形成理论；同时从理论出发，经类比、演绎、分析，提出教学模式，开发教学模式案例，经过实践检验，反馈修正后的教学模式，在教学实践中检验推广。</p>	8	讲座、研讨
基于项目的学生学习资源开发	面授	<p>在探索基于项目的教学方式中，开发能够体现课程功能的学生学习资源是非常重要的环节。</p> <p>研制的基本原则有三：第一，遵照课标；第二，辅助各版教材；第三，最终形式为开放活页式。</p> <p>以项目为单元，整合高中通用技术教材不同章节的知识和技能，把课标中规定的基本内容以镶嵌式的方法嵌入项目中。</p>	8	讲座、案例分析

内容模块	课程类型	内容要点	学时	方式
		<p>以 4C 为主要栏目，借鉴“乐高”的 4C 模式，该模式在皮亚杰建构理论的理念基础上形成，包括联系(connect)、建构(construct)、反思(contemplate)和延续(continue)，本研究用 4C 栏目引导学习过程，体现学生主动学习和全人发展的理念。</p> <p>研究内容</p> <p>(1) 研究基于项目学习理论</p> <p>(2) 研究技术探究活动“乐高”的 4C 模式理论</p> <p>(3) 研究课标以及教材，提炼通用技术“核心概念”</p> <p>(4) 研究能整合通用技术教材知识，能镶嵌课标基本内容的项目资源。</p>		
基于项目学习的教学模式的效果评估	面授	<p>项目学习的教学模式在实际应用中产生了哪些影响？如何对项目学习的教学实施效果做出客观的评估和分析？这些问题对于项目学习教学模式的进一步发展与推广和课程体系的建设至关重要，同时也是国内研究的空白之处。本课题将从教学评价和学业评价方面对项目学习教学模式的效果进行评估，并研究研究项目学习教学模对教师专业发展及学生终生发展的意义和影响。</p> <p>1. 通用技术教学评价内容及其标准；</p> <p>2. 通用技术学生学业评价内容及其标准；</p> <p>3. 分析项目学习教学模式在北京各区县中学的实施情况；</p> <p>4. 对比项目学习教学模式实施前后的效果；</p> <p>5. 对比项目学习教学模式和传统教学模式的课堂实施效果之间的区别和联系及产生的原因。</p> <p>6. 项目学习教学模对教师专业发展及学生终生发展的意义和影响。</p>	8	案例分析

## 六、教学工具与资源条件

教材与参考资料为：技术与设计 1-探究活动手册 技术与设计 2-探究活动手册。教室要合理布局，有利于小组学习及研讨。

在探索基于项目的教学方式中，开发能够体现课程功能的学生学习资源是非常重要的环节。团队多年研究了基于项目的教学方式，并开发了“技术探究活动手册”上、下两册，在十五所学校开展教学实验。实验校和北京及全国其他地区的一线教师不断创新、改造，实践中创造了许多能够体现课程功能和目标的项目。

## 七、课程考核与评价

(1) 学员课程学习考核

优质教学课例（含教学设计、PPT、学案、教学录像、学生作品等）

(2) 学员对课程的评价

问卷调查

## 八、任课师资条件

本课程师资为北京教育学院数科学院获得高级职称或博士学位的教师与一线特高级教师组成，理论与实践互补。

姓名	性别	年龄	职务职称	工作单位	研究方向	课程任务
李晶	女	65	教授	北京教育学院	通用技术课程发展及教学研究	基于项目教学模式的建构
张芳	女	48	副教授	北京教育学院	通用技术教学研究	基于项目学习的教学模式的效果评估
公维余	男	39	讲师	北京教育学院	通用技术教学研究	基于项目的学生学习资源开发
高大伟	男	49	高级	大兴进校	通用技术教学研究	基于项目的学生学习资源开发

(课程负责人: 公维余)

# “基于信息技术的中学数学实验活动”课程方案

数学与科学教育学院

## 一、课程名称

基于信息技术的中学数学实验活动

说明：在本课程中，信息技术指带有数学学科特征的软件或硬件，选择了动态几何软件 GeoGebra，其适用于各个教育阶段的数学教与学的数学软件，它集几何、代数、表格、绘图、统计和微积分等于一体的动态开源数学软件。

## 二、适用对象

初中熟练期数学教师，对数学学科有较为深刻的思考，对信息技术有兴趣。

## 三、课时安排

56 课时

## 四、课程目标

- (1) 通过任务驱动的方式掌握 GeoGebra 的基本使用；
- (2) 借助 GeoGebra 开发设计适用于学生进行数学实验的数学活动，掌握数学实验活动的基本要素，增强发现问题、提出问题的意识和能力；
- (3) 通过数学实验活动的设计，认识数学实验性的一面，丰富对数学、数学教学及数学学习的认识。

## 五、课程内容要点与相应教学方式

内容要点	教学过程	资源与工具
三角形主题下的实验活动设计： 多种方法构造特殊三角形及相关知识的联系；三角形中的主要线段的构造及研究问题的提出；	1. 三角形三高规律探究的案例阅读和讨论，了解数学实验活动； 2. 演示绘制两种三角形的操作过程；学员演练其他三角形的绘制； 3. 演示三角形主要线段的构造，学员分组提出研究问题并讨论，选择其中的一个研究问题进行探究并交流。	三角形三条高规律探究案例
三角形全等条件探究： 实验方案的初步设计；四边形全等条件探究；	1. 小组阅读并比较不同版本教材三角形全等设计，并进行实验方案初步设计；讨论并形成数学实验方案；演示三角形全等条件 1 的制作，学员练习其他； 2. 对四边形全等条件提出猜想，并进行探究。	不同版本的初中数学教材； 公开发表的论文或教学设计；

内容要点	教学过程	资源与工具
函数性质探究： 探究随着参数变化，函数的变化规律；给出指定范围的函数图像；	1. 演示如何构造动态函数图像，学员进行二次函数的构造练习； 2. 演示两种指定范围函数图像做法并练习。	
函数图像平移和翻折： 函数图像的平移规律；函数图像的翻折；	1. 分析函数图像的平移，讨论如何设计探究活动，演示如何通过 GeoGebra 实现； 2. 演示函数图像翻折，学员练习并迁移图形翻折。	新函数探究公开发表文章；
圆周率近似 正多边形与圆内接正多边形； 圆周率的近似	1. 演示构造正多边形并思考如何构造圆内接正多边形，进行演示； 2. 圆内接正多边形与圆周率近似演示；演示通过文本功能呈现圆周率近似结果； 3. 阅读并讨论圆周率近似教学案例；	圆周率数学史阅读材料  圆周率近似案例
3D 立体图形不同构造方式； 立体图形与平面图形的变换； 2D 与 3D 的配合；	1. 以圆柱为例，演示立体图形构造及展示方式，学员练习其他图形； 2. 演示通过圆内接正多边形将 2D 与 3D 结合，学员练习并自主设计两绘图区结合。	
函数探究主题； 几何探究主题； 综合探究题	1. 如何利用 Geogebra 构造题目中的图形； 2. 讨论在 Geogebra 下分析题目的特点； 3. 在教学中如何使用的建议。	近三年中考试题； 公开发表的文章
勾股定理的验证 勾股定理不同证明方式的构造及关系	1. 小组阅读材料； 2. 自主尝试使用 Geogebra 构造验证及不同证明方式； 3. 讨论不同证明方式之间的关系，并使用 GeoGebra 进行实现，在这个过程中要注重用数学角度分析； 4. 设计核心问题	勾股定理不同证明方式阅读材料

## 六、教学工具与资源条件

### (1) 教学环境

教学需要计算机机房，有教师管理系统，能对学生机进行控制。

### (2) 教学资源



初中数学教科书、已有的数学实验活动案例、已有发表相关文章；

参考书目：GeoGebra 基本操作指南（高等教育出版社，沈翔）

GeoGebra 与数学实验（清华大学出版社，王贵军）

数学文化小丛书（高等教育出版社）

## 七、课程考核与评价

### （1）学员课程学习考核

出勤 80%以上；

完成一个数学实验活动方案设计，以核心问题设计为评价的主要要素，附加活动设计需要的 GeoGebra 的课件。从以下五个方面具体评价，包括：

- ①方案设计要素全；
- ②问题类型，封闭性问题不超过 30%；
- ③问题关联性：独立问题不超过 10%；
- ④体现让学生提出问题或提出猜想；
- ⑤活动设计体现如何“研究”问题或数学。

### （2）学员对课程的评价

学员对课程的认可度、收获的关键词、不足和建议；

追踪学员在后续教学中使用情况（用于常规教学演示、数学探究工具、学生数学学习的工具）。

## 八、任课师资条件

本课程师资为北京教育学院数学与科学教育学院获得高级职称或博士在读的教师与一线特级、高级教师组成，理论与实践互补。

姓名	性别	年龄	工作单位	职务职称	研究方向	课程任务
李红云	女	36	北京教育学院	讲师	数学教育、统计教育	主讲教师
伍春兰	女	56	北京教育学院	副教授	数学教育，教师教育	主讲教师
陈鹏举	男	33	北京教育学院	讲师	数学教育，教育评价	指导教师
王贵军	男	57	北京八十中学	特级	数学教育	指导教师
李青	女	39	陈经纶中学	高级	数学教育	指导教师
罗士海	男	45	陈经纶中学	高级	数学教育	指导教师
赵维娟	女	39	陈经纶中学	高级	数学教育	指导教师

（课程负责人：李红云）

# “初中地理复习课的单元优化设计与实施”课程方案

数学与科学教育学院

## 一、课程名称

初中地理复习课的单元优化设计与实施

## 二、适用对象

北京市专题培训项目，初中地理教师

## 三、课时安排

24 课时

## 四、课程目标

通过 24 课时的研修学习，每位初中地理教师都能具备对初中地理教学内容进行统整优化进行有效复习课的改进。具体表现在：

1. 能够基于地理核心概念，在整体把握的视域下，对初中地理教学内容进行统整优化、形成主题目标单元。
2. 能够以单元教学推进初中地理复习的进程，掌握情境创设、概念学习以及概念体系梳理、知识结构构建等有效的教学策略。
3. 获得实际的初中地理复习课的主题单元教学设计与实施策略的操作经验。

## 五、课程内容要点与相应教学方式

《初中地理复习课的单元优化设计与实施》课程结合初中地理教师的工作需求，帮助教师运用整体把握重组和优化复习内容，学会将地理学科核心概念进行分解和合并整合，确立复习主题单元；对单元内容进行初中地理学习进阶分析，进行进一步优化整合主题单元和分层目标设计；结合考点和测试水平要求，选择不同尺度的典型案例，从学生的自主建构和深度加工，学习力的提升等方面，形成初中地理有效复习的有效推进和教学策略。

表 1. 课程内容要点与教学方式的设计

模块 1: 复习课的定位 (8 课时)

课程内容	内容要点	教学方式/教学过程	教学资源/引导工具
何谓复习? - 从“复”到“习”; 从“温故”到“知新”, 新在哪里?	复习课与新授课的区别和复习课的特点	参与式学习: (1) 问题与思考: “知新”新在哪里; (2) 分享: 倾听讲座, 分享理论; (3) 共识: 交流主要观点	活动问题设计表
复习主题单元的确定 1——用哪些地理学科核心概念统整教学内容?	地理学核心概念的提炼与厘清; 初中地理教学中可以用以统摄教学内容的核心概念	(1) 小组讨论, 问题与思考: 初中地理教学中有哪些核心概念? (2) 小组合作提炼概括, 交流研讨主要观点 (3) 倾听讲解, 初中地理教学内容体系的整体把握中确立的核心概念, 分享理论, 达成共识	(1) 《地理教育国际宪章》 (2) 初中地理课标 (3) 地理学思想方法等相关阅读资料
复习主题单元的确定 2——如何通过核心概念分解, 确定单元主题?	地理核心概念的分解, 与初中地理课标内容的对接, 确定复习主题单元	体验式学习: (1) 体验: 自主设计复习主题单元; (2) 案例展示和分享: 已有的主题单元案例; (4) 共识: 核心概念统摄下内容统整优化后的主题单元与课程安排	(1) 初中地理复习主题单元案例 (2) 参考书《地理也可以这样学》
复习主题单元教学内容的确定	主题单元与初中地理课标内容的梳理	小组合作式学习: (1) 分组任务内容的梳理; (2) 共享交流 (3) 教师指导下的反思与补充完善; (4) 一天活动小结和反思	(1) 初中地理课标 (2) 初中地理中考考试说明

### 模块 2: 主题单元教学设计 (8 课时)

课程内容	内容要点	教学方式/教学过程	教学资源/引导工具
主题单元教学设计-单元内容梳理解析、单元内容结构建构	知识分析、概念学习与概念体系梳理、单元内容与结构的构建、	参与式学习: (1) 问题与思考: 单元结构的构建; (2) 嵌入式讲解: 倾听讲座, 分享理论和案例; (3) 共识: 主要观点和操作路径	
主题单元教学设计-主题单元教学分层目标设计	学习进阶理论指导的主题单元内容进阶分析与分层目标设计	(1) 嵌入式讲座: 学习进阶与单元分层目标案例分析 (2) 小组合作: 主题单元进阶分析与分层目标设计 (3) 交流分享, 达成共识	
主题单元教学活动与评价设计	单元教学活动设计的原则、评价方案设计、典型试题的深度分析	(1) 嵌入式讲解: 案例展示和分享 (2) 体验式学习, 自主设计主题单元活动、评价设计、试题分析; (3) 交流分享活动经验; (4) 一天活动总结 and 反思	(1) 初中地理复习主题单元教学设计案例 (2) 试题分析与学习评价案例

### 模块 3: 复习课的改进策略 (8 课时)

课程内容	内容要点	教学方式/教学过程	教学资源/引导工具
单元复习课的教学改进-课时教学设计关键	单元复习课教学设计的关键要点; 知识分析: 地理基础知识和主干知识、学科思维方法、思想和价值性知识的分析; 情境创设和问题链的设计; 教学活动的设计; 知识和学科思维能力的转换。	(1) 案例式学习: 典型课例分析 (2) 经验分享: 分享理论和实践策略与经验; (3) 反思改进: 教学改进点 (4) 行动: 优化和改进教学	课时教学设计案例;
单元复习课的教学实施-课时教学实施策略	复习课的观摩研讨	(1) 案例式学习: 典型课例观摩 (2) 经验分享: 分享理论和实践策略与经验; (3) 反思改进: 教学改进点 (4) 行动: 优化和改进教学 (5) 复习课的教学策略总结提炼	课时教学设计案例;
总结交流与反思	研训过程收获的总结和反思; 复习课优化设计和教学实施策略的总结和提炼	答疑与反思, 总结提炼策略: 一轮、二轮复习课有效推进和实施的策略	卡片; 活动工具

## 六、教学工具与资源条件

1. 教学工具：卡片风暴、焦点讨论法、目标单元教学案例、目标单元设计模板

2. 教学资源

(1) 教材类：初中地理课程标准。

(2) 案例类：不同类型初中地理复习课案例

(3) 文献资源：

1. 张素娟. 基于地理核心素养的单元教学设计[J]. 中学地理教学参考, 2017 (8)

2. 张素娟. 新高考背景下地理教学的改进与转向. [J]. 中学地理教学参考, 2016(12)

3. 张素娟. 新中考背景下初中地理课堂教学问题的直面与教学改进. [J]. 地理教学, 2016 (16) 人大复印报刊资料《中学历史、地理教与学》2016年12期全文转载

4. 张素娟. 整体把握和实施空间素养培养的地理教学研究. [J]. 中学地理教学参考, 2016 (7) 人大复印报刊资料《中学历史、地理教与学》2016年11期全文转载

5. 张素娟. 走出地理教学的困境：从表浅走向深度学习. [J]. 中学地理教学参考, 2016 (12)

6. 张素娟. “基于核心概念和学习进阶的初高中地理教学内容衔接”. [J]. 中学地理教学参考, 2015 (8)

7. 张素娟. 基于学生学习问题诊断分析的高三地理复习课. [J]. 地理教学, 2014. 4. 人大复印报刊资料《中学历史、地理教与学》2016年6期全文转载

8. 张素娟. 初中生地理思维过程及思维障碍的诊断. [J]. 中学地理教学参考, 2014 (1) . 人大复印报刊资料《中学历史、地理教与学》2014年12期全文转载

9. 张素娟. 地理教学中如何从图像材料中获取与解读信息. [J]. 中学地理教学参考, 2011 (6) . 人大复印报刊资料《中学历史、地理教与学》2011年10期全文转载

10. 张素娟“把握学科本质，提高解题能力” 《中学地理教学参考》2009年12期

11. 张素娟“什么是最有价值的知识——基于核心概念的地理知识解析与案例” 2012. 4, 《中国教师》，人大书报资料中心 2012年8期全文转载

3. 教学条件

(1) 教室：要有多媒体、有黑板或者白板；桌椅能够移动，便于分组研讨。

(2) 学习准备：每位学员带来事先准备的资料、案例。

## 七、课程考核与评价

1. 考核内容

以小组为单位完成单元主题设计和单元教学设计案例等学习任务，师生互动共同建构初中地理一轮、二轮复习课优化设计和有效推进的操作路径，提炼教学策略。

2. 考核标准

以初中地理复习课的优化设计主题单元设计范例、目标单元教学设计模板和案例及复习课课例为参考框架。

### 3. 课程方式

采用过程参与、实践操作与作品分析相结合的考核评价方式。

### 八、任课师资条件

任课教师原则上应具有副高级及以上职称，应具有丰富的培训教学经验，在中学地理教育的理论与实践方面有较深的造诣，能够深入浅出的为学员讲解和指导。

姓名	性别	年龄	职务职称	工作单位	研究方向	课程任务
张素娟	女	54	教授	北京教育学院	地理教育	主讲教师

(课程负责人: 张素娟)

# “以学生学习为中心的中学地理课堂教学改进研究” 课程方案

数学与科学教育学院

## 一、课程名称

“以学生学习为中心”的中学地理课堂教学改进研究

## 二、适用对象

中学地理教师（可分学段，也可以不分学段，也可以不限学科）

## 三、课时安排

40 课时。

## 四、课程目标

本课程（Student Learning Center，简称 SCL）将着力帮助中学地理教师在认识学习、认识学生、认识“以学生学习为中心”的基本内涵及掌握落实“以学生学习为中心”理念的有效工具和方法等方面突破瓶颈，转变学生的学习方式，让深度学习发生，提升学生课堂中的实际获得感，提升课堂教学质量，实现课堂教与学方式的变革。具体目标是：

1. 认识“学习”的复杂性和艰难性
2. 理解“SCL”的基本理念及基本原则
3. 设计并实施“SCL”教学
4. 能自主研发有效的“SCL”课堂教学工具

## 五、课程内容要点与相应教学方式

课程内容模块	内容要点	教学方式与操作要点	课时
认识教学 与学习	1. 初高中地理课程标准中对“以学生为中心”教学的要求 2. 教学现状的自我诊断 3. 认识“学习”	1. 教师自我诊断工具 2. 体验式学习的活动工具	4
示范“SCL” 教学	1. 地理“SCL”示范教学 2. 梳理“SCL”学习活动工具 3. 提炼“SCL”教学原则 4. 运用“SCL”原则改进自己的一个教学片段 5. 反思对“SCL”教学的理解	1. 示范教学：向学员传递示范也是以学习者为中心的教学理念 2. 小组学习：小组组成学习共同体，共同概括和研发 SCL 学习活动工具	12
设计“SCL” 教学	1. 认识教学目标 2. 合作完成一节课教学目标设计 3. 合作完成一节课的教学设计	1. 做中学：小组合作完成一课时的 SCL 教学设计	8

课程内容模块	内容要点	教学方式与操作要点	课时
实践“SCL”教学	1. 每组呈现一节“SCL”课堂教学 2. 反思：一个“以学生为中心”的教学是什么样子的	2. 做中学：小组合作完成一节课的 SCL 课堂教学，在教学中使用 SCL 学习活动工具	8
评估“SCL”教学	1. 关于评价与反馈 2. 优质“SCL”教学案例观摩、评价与反思	3. 小组合作，学习 SCL 的教学原则和评价方法	8

## 六、教学资源及引导工具

### 1. 教学资源

- (1) 教材类：《“以学生为中心”的教学原则与实践》
- (2) 案例类：SCL 教学设计案例及 SCL 课堂教学实施案例
- (3) 文献类：SCL 相关文献

### 2. 教学引导工具

- (1) 教学互动工具：系列的诊断工具、学习活动工具、评价工具等；
- (2) 理论工具：与 SCL 相关的理论基础
- (3) 成果表达工具：“SCL”教学设计模板；优秀 SCL 教学设计样例等。

### 3. 教学条件

(1) 设备物资条件：教室要有多媒体、黑板和可以动的白板；桌椅能够移动，以便分组；需要大白纸、彩笔等辅助资料。

(2) 学习准备条件：每位学员都要完成每次学习前的前置任务，并按照每次学习的要求准备学习资料。

## 七、课程考核

### 1. 考核内容

- (1) 以小组为单位完成一份 SCL 教学设计和一节 SCL 课堂教学
- (2) 出勤率不低于 80%。

### 2. 考核标准

SCL 九大教学原则：①充分利用学生已有的知识和经验；②考虑学道生的需求和学习爱好；③应用形成性评价、同学评估和自我评价帮助学生学习；④培养学生核心学习技能；⑤鼓励学生独立学习；⑥学生积极参与学习过程；⑦鼓励学生提出自己的想法，培养解决问题的能力；⑧使用活动或资料来激励/帮助/挑战学生；⑨教师充当学习的促进者，而不是知识的呈现。

### 3. 课程方式

采用作品分析为主的考核评价方式。兼顾表现评价和结果评价。

## 八、任课师资条件

本课程师资为北京教育学院数学与科学教育学院获得高级职称或博士学位的教师与一线特高级教师组成，理论与实践互补。

姓名	性别	年龄	职务职称	单位	研究方向	课程任务
李春艳	女	51	副教授	北京教育学院	地理教育	主讲教师

(课程负责人：李春艳)



# “聚焦生态文明素养的中小学课程开发与实施” 课程方案

数学与科学教育学院

## 一、课程名称

聚焦生态文明素养的中小学课程开发与实施

## 二、适用对象

地理、小学科学、历史、物理、化学等学科的北京市中小学教师。

## 三、课时安排

56 课时

## 四、课程目标

通过 56 课时的研修学习，每位学员都能对聚焦生态文明素养的课程有一定的理解，学会课程设计与实施的方法。具体表现在：

1. 能理解生态文明素养的内涵；
2. 能够根据中小生态生态文明教育的教学内容框架进行课程主题的选取；
3. 能够运用“逆向设计”、追求理解的课程理念，提炼主题内容的核心概念、凝练主题的焦点问题并进行追问设计课程目标、课程评价、课程内容，体验并经历开发生态文明教育主题的校本课程过程，并进行课程实施；
4. 体验聚焦核心问题追问、教师引领下的学生自主性活动和体验，获得深层理解和感悟的生态文明教育课程实施过程，提炼总结实施中小学实施生态文明教育的教学策略。

## 五、课程内容要点与相应教学方式

《聚焦中小生态生态文明素养的课程开发与实施》课程本课程旨在帮助中小学教师明确生态文明素养的内涵，学会聚焦生态文明素养内涵，整合中小学现有课程中的相关内容，系统构建养成生态文明素养的教学内容框架，能够小组合作或独立设计和开发凸显生态文明教育主题的课程，并进行课程的实施，推进中小生态生态文明教育，帮助学生形成中小生态生态文明素养。主要内容包括：（1）从环境教育与可持续发展教育到生态文明教育的创新发展；（2）生态文明教育素养内涵解析；（3）聚焦生态文明素养内涵的生态文明教育内容框架；（4）如何在框架下聚焦素养生成实践活动课程主题；（5）聚焦生态文明素养的跨学科核心概念和问题追问作为课程设计主线的学科及跨学科实践活动的课程化及校本课程开发；（6）生态文明教育的方式实施课程的策略。

表1 课程内容要点与教学方式的设计

课程内容	内容要点	教学过程	资源与工具
生态文明教育发展历程	从环境教育到可持续发展教育再到生态文明教育	(1) 学员听微讲座, 明确生态文明的特点和定位; (2) 认识从环境教育与可持续发展教育到生态文明教育的创新和发展历程	相关学习文献资料
生态文明教育理念	生态文明教育——价值观、知识、技能与行为	(1) 参与式讨论, 厘清生态文明教育核心概念和主要理论思想; (2) 生态学校与户外环境教育基地的资源介绍或考察	(1) 生态文明教育活动引导工具; (2) 校外实践活动基地资源
生态文明素养内涵解析	生态文明素养内涵解析	参与式讲座和内涵解读, 学员生态文明素养的内涵	资料卡片;
生态文明教育内容	聚焦生态文明素养内涵与教学内容框架	小组研讨中小学中体现生态文明教育的内容梳理	问题引导表; 小组活动学案
课程设计与开发	课程化: 课程的四个要素	参与式讲座和内涵解读, 学员理解从素材案例到课程化的转化过程	课程论理论资料; 课程案例、教学案例
	“逆向设计”的课程开发的理论与流程; “追求理解”的具体表现	(1) 以学校为单位汇报生态文明教育课程的主题和聚焦关键问题 (2) 小组合作交流设计聚焦生态素养内涵的主题课程和达成的“深层理解”预期结果	相关资源材料; 课程论理论; 核心概念与问题追问的引导表
	课程开发案例分析	聚焦核心问题和学生综合性活动任务, 整合各学科教学内容, 依托学校资源开发生态文明教育主题课程	聚焦生态文明素养、凸显深层理解的校本课程案例
	课程开发指导	分组研讨, 分组集中指导, 指导学员明确将已有很多和案例校本课程资源开发的操作关键	分组活动引导工具
	生态文明教育主题课程计划方案的构建	(1) 列出课程目标; (2) 画出主要内容框架; (3) 设计主要活动过程; (4) 综合性任务活动表现性评价设计	课程开发活动引导工具
	生态文明教育主题课程计划方案的小组分享交流	小组交流展示交流, 分享经验, 教师指导反馈再改进课程方案	课程实施方案; 教学设计; 生态文明教育课程评价标准
课程实施	生态文明教育主题综合课程的教学实施观摩	校本课程观摩展示活动	课程案例
	生态文明教育主题综合课程的教学实施观摩与与教学效果评估及改进	在此基础上展开小组交流与讨论, 以表现性评价工具对工作计划进行评价与反馈, 进一步改进工作计划	追求理解的校本课程评价标准

课程内容	内容要点	教学过程	资源与工具
课程实施策略提炼	示范性生态文明教育课程的展示交流与论坛	生态文明教育示范性主题校本课程的展示交流	主题论坛 PPT
	经验总结与策略提炼	聚焦生态文明素养培养、体现学生自主探究、深度参与和体验感悟的教学策略的提炼总结	成果预期表；总结与成果提炼的方法

## 六、教学工具与资源条件

### 1. 教学资源

(1) 生态文明教育相关研究文献与参考书

格兰特·威金斯《追求理解的教学设计》华东师范大学出版社。

(2) 案例类：生态文明教育校本课程设计案例“校园洗浴限时 10 分钟是否合理”调研。

### 2. 教学条件

(1) 教室：要有多媒体、有黑板或者白板；桌椅能够移动，便于分组研讨。

(2) 学习准备：每位学员带来事先准备的资料、案例。

## 七、课程考核与评价

### 1. 考核内容

(1) 学员学习本课程后要能够运用“逆向设计”课程思路，设计体现聚焦生态文明素养、“深层理解”等生态文明教育课程方案的特色和标识的中小生态生态文明教育课程。

(2) 能够就该课程完成校本教材。

### 2. 考核标准

校本课程评价量规。

### 3. 考核方式

根据学员的校本课程方案，采用作品分析为主的考核评价方式。

## 八、任课师资条件

任课教师原则上应具有副高级及以上职称，应具有丰富的培训教学经验，在中学地理教育的理论与实践方面有较深的造诣，能够深入浅出的为学员讲解和指导。

姓名	性别	年龄	职务职称	工作单位	研究方向	课程任务
张素娟	女	54	教授	北京教育学院	地理教育	主讲教师
曾早早	女	38	副教授	北京教育学院	地理教育	合作教师

(课程负责人：张素娟)

# “STEM+计算思维的综合项目学习”课程方案

信息科学与技术教育学院

## 一、课程名称

STEM+计算思维的综合项目学习

## 二、适用对象

适用的专业（项目）：适用于信息技术学科相关专题特色培训班。

培训对象特点：有信息技术教学新课标，新内容，新方向的探索精神，有变革当前教师讲授式课堂为主的教与学方式的兴趣和决心。

## 三、课时安排

24 课时

## 四、课程目标

说明课程所要达到的专业知识、职业技能、人文素质目标。目标要明确具体，定位科学准确，针对性与可操作性强。

总体目标：STEM 教育旨在培养学生的科技理工素养，“STEM+计算思维”的理念是希望将计算思维/计算机科学概念引入教育中。本课程通过物联网背景下家具产品智能化的电子创意搭建基础上，引入设计和编制远程控制手机 APP 程序，关注在 STEM 的学科中结合计算思维进行教育；以 STEM 理念的物联网智慧家居项目学习活动为例，期望通过“STEM 教育+计算思维”综合实践活动类课程的实践探索，吸引各学科教师和学生对计算思维的理解和参与，探索计算机科学思想的普及教育，为推动 K-12 阶段开展计算思维/计算机科学教育的找到更有效的实践途径。

具体目标如下：

1. 学习硬件原理，了解系统设计思想
2. 了解传感器结构和工作原理。
3. 分析心率监测系统功能设计设计图，引导学生认识物联网的功能组成和软硬件实现。
4. 引导学生认识智能系统组成。
5. 引导学生了解软件工程的各个环节。
6. 注意引导学生关注系统设计、功能测试和软件调试的过程和方法。
7. 引导学生总结基于项目学习的步骤，总结系统开发进程和软件生命周期。
8. 引导学生思考：什么是真正的智能化；
9. 引导学生思考并设计未来拓展功能：可以建立监测数据库，进行大数据分析，形成个人心率图表等功能，为用户提供健康建议，更可以与运动手环、智能手表等互联。

## 五、课程内容要点与相应教学方式

设计思路是在 STEM 教育理念的引导下，以解决一个真实的问题为目标，通过问题聚焦、获取证据、科学解释、拓展反思四个学生活动步骤，培养学生的解决问题的科学方法，从工程技术的角度驱动科学知识的学习，最终动手做出一个产品，培养学生问题解决能力和动手实践能力。



选用的是开源的 App Inventor 拖曳式编程，学生可以很容易得学会在手机上开发一个简单 APP，并通过外部由心率传感器，主控模块和蓝牙或者 Wifi 输出设备组成的测控装置，将心率传感器和手机相连，通过使用 APP 在手机上设置、监控、记录和分析人的心率达到健康监控的目的，在心脏的心率超标时发送语音等报警。由于可以通过自己开发的 APP 随时随地的知晓自己或家中老人的心脏情况，也体验了物联网智能家居中的健康系统，学会基本的编程思想和物联网思想，增强对物联网的认识。具体内容要点如下：

1. 基于 STEM 的综合实践项目案例分析
2. STEM 教育的教学设计与实施
3. 开源硬件项目设计与实现
4. 编程控制项目设计与实现
5. 项目应用功能整合实现

第一步：问题聚焦： 真实情境创设、心率问题聚焦

学生通过阅读材料学习和小组讨论，知道心率是指单位时间内心脏跳动的次数，一般指每分钟的心跳次数，是临床常规检查的生理指标。心率监测系统在我们的日常生活

中已经得到了非常广泛的应用。在医学上，通过测量人的心率，便可初步判断人的健康状况。

能够了解心脏病突发大多发生在院外，且隐匿性较强，仅靠医院常规检查远远不够。日常生活如果随时监控心率随时随地快速自查心电图，满足日常自测和疾病突发及时检测，不放过任何一次“异常”的心电波形，可以大大提高心脏疾病的检出率。医学上通过测量人的心率便可初步判断人的健康状况。日常生活如果能够随时监控心率，可大大提高心脏疾病的检出率。智能家居健康系统中，通过智能心率监测器，实现日常心率监控，同时还可以让家人或医生借助手机 APP，随时了解家人的心率数据实现健康监测和治疗指导。

**问题形成一：** 查阅和讨论需要心率测量的情况，并记录下来：

测量原因	测量地点	数据用途	是否可以远程传输	有没有在线指导

**问题形成二：** 物联网主要组成部分有哪些？物联网在智能家居中的应用有哪些？

**问题形成三：** 设计一款物联网心率检测器，记录设计过程：

用户需求	设计系统	可利用的技术和工具	可实现的功能	不可实现的原因	未来可实现的途径和方法

通过头脑风暴等项目初步设计，利用 5W1H 分析法（也叫六何分析法），对选定的项目、工序或操作，从原因（何因 Why）、对象（何事 What）、地点（何地 Where）、时间（何时 When）、人员（何人 Who）、方法（何法 How）等六个方面提出问题进行思考，最后问题聚焦在智能家居的目标之一就是实现健康家居，作为物联网与人的生活的一个重要组成部分，也包含了物联网两个重要组成部分：无线互联和传感器。如何在物联网思想指导下，实现智能家居之健康生活—心率近端实现和远端监控。

问题聚焦后，分析、设计、认识心率监测系统所需组件和技术：a. 数据采集与输入：心率传感器；b. 数据处理与控制：Arduino UNO 主板；c. 数据输出与显示：液晶显示屏、报警蜂鸣器、警示 LED 灯；d. 远端手机监控和数据分析：利用 Google App Inventor 开发环境编制并发布手机 APP。构思并画出设计图，并搭建完成硬件系统。

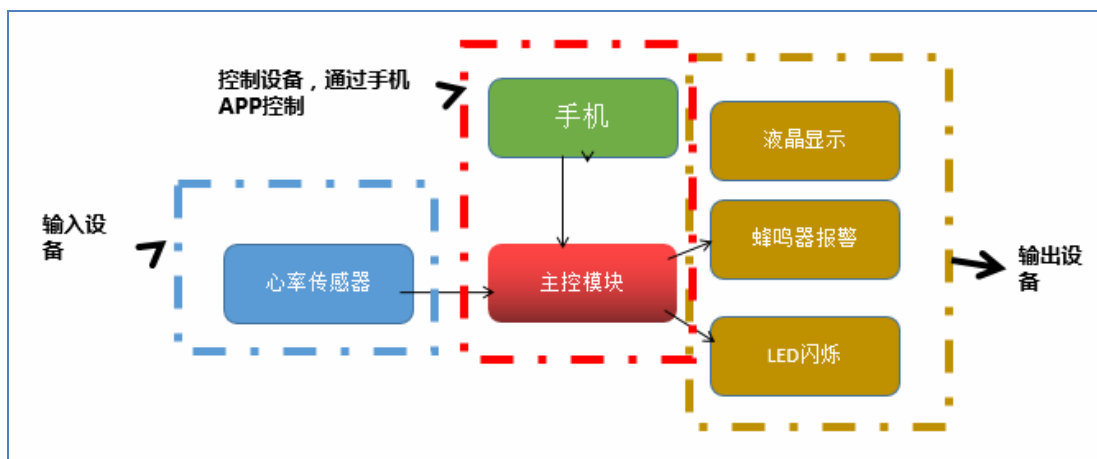

学生设计的心率监测系统系统结构设计图和外形结构图

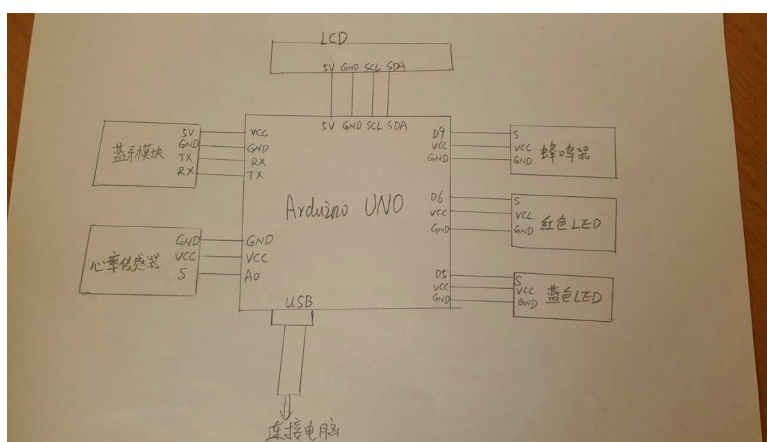

学生绘制的心率监测系统硬件连接图



搭建完成的心率监测系统

第二步：获取证据：观察思考、对比探究、操作编码、调试记录

在这一步骤中，主要是手机应用程序用户界面设计和程序设计及功能改进，学生通过观察思考，例如思考：心率测量需要控制哪些变量？需要获取哪些数据？哪些数据需要长期保留？如何分析这些数据？大数据的用途等等，设计该应用程序的功能，设计应用界面。学生在这里要学会功能描述，例如利用物联网心率检测器测量人心率，当检测到心率值超过设定阈值时，提醒使用者降低运动量，或者注意健康，同时 LED 闪烁警示。随后就要安装程序、借用小工具、编程、调试程序等数字化学习和应用的工具使用学习和思维方式培养。

**观察思考一：认识智能心率监测器组件**

名称	功能	工作原理	引脚功能

**观察思考二：绘制智能心率监测器硬件系统逻辑图。**

**对比探究一：**

在观看视频和网络调研基础上，根据已有的各种心率测量监控设备，和物联网、智能家居的标准和期望，设计自己的智能心率监控系统，绘制系统结构设计图

**对比探究二：**

在手机上安装 AI 伴侣 MIT A12 Companion，进入 Google App Inventor 环境，熟悉编写手机 App 的环境和基本组件认识。

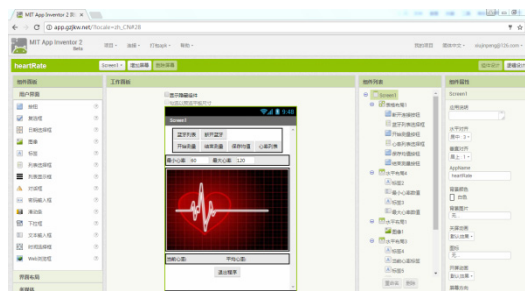

**对比探究三：根据需求，设计手机应用程序的功能和界面：**





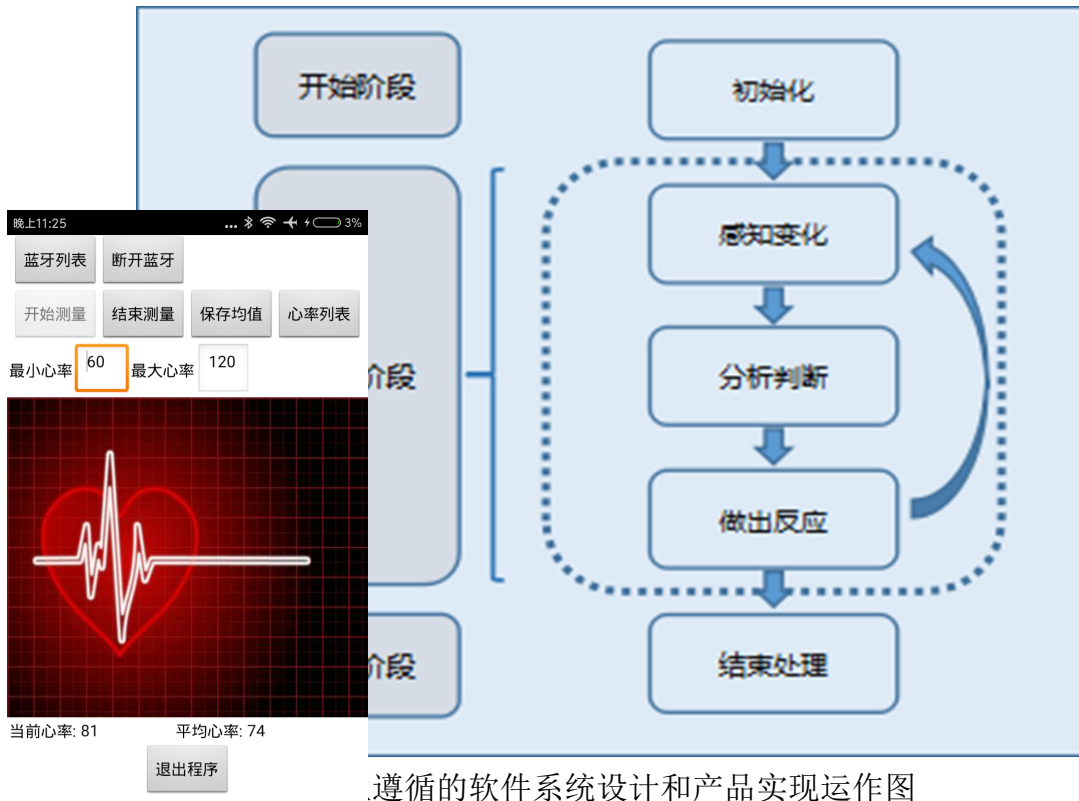

第三步：科学解释：心率传感器原理、了解 Arduino 主控板程序

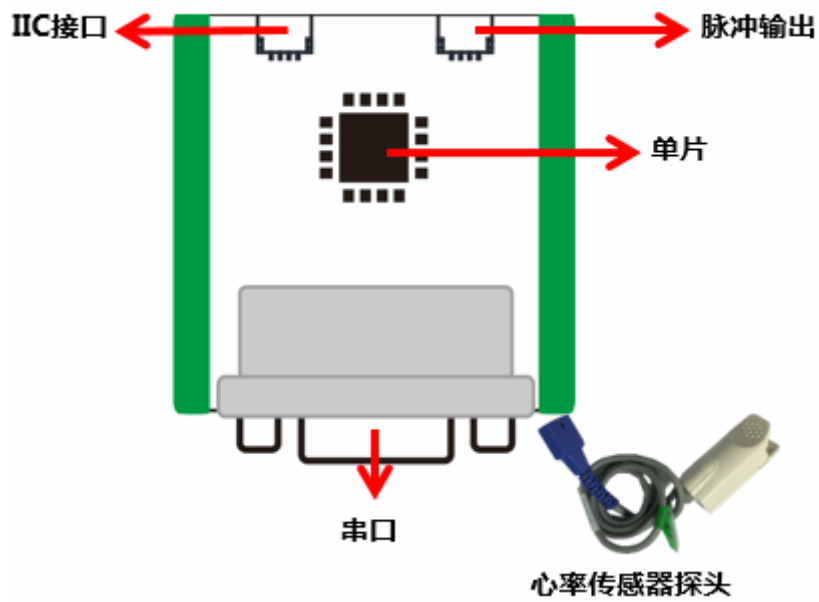

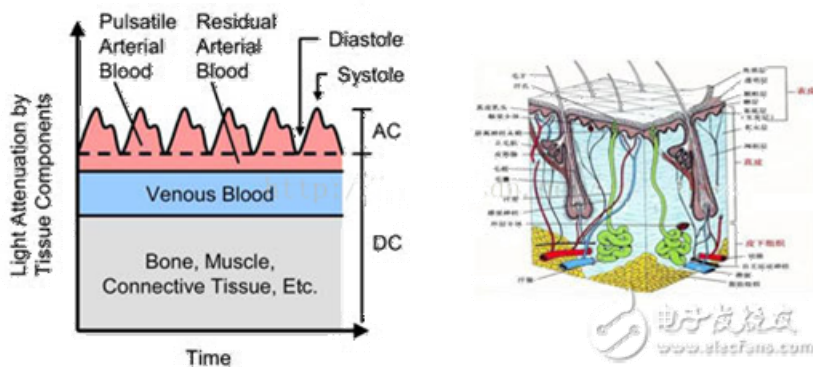
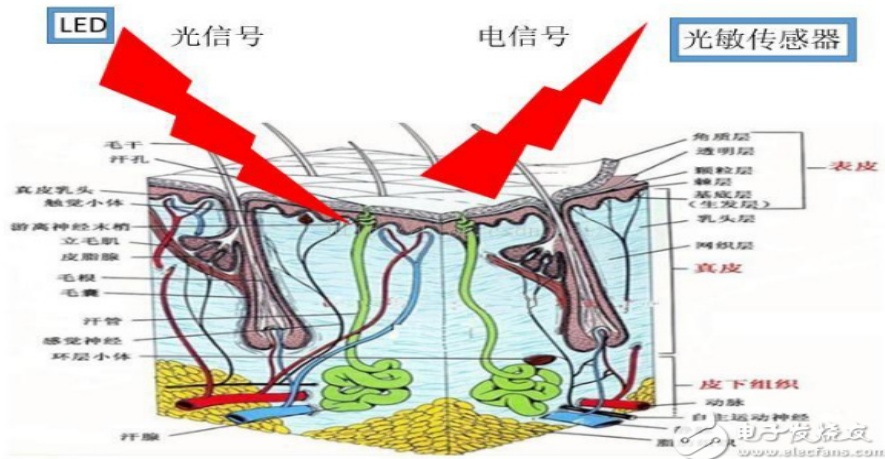

LED 灯发光测量心率的原理

第四步：拓展反思：

在反思阶段，引导学生从功能拓展、应用拓展、设计和调试过程反思、产品开发流程反思、硬件连接总结、软件编程经验总结等各方面进行拓展性思考。

例如功能拓展：

## 心率监测器功能和应用拓展

**疾病初步筛查**

心脏病突发大多发生在院外，且隐匿性较强，仅靠医院常规检查远远不够。家庭智能心率监控系统随时随地快速自查心电图，满足日常自测和疾病突发及时检测，不放过任何一次“异常”的心电波形，大大提高心脏疾病的检出率。

**心脏家庭医生**

作为家用医疗级心电监测设备，仅需与智能设备的蓝牙相连，即可随时随地的采集心电信息，把复杂难懂的心电图翻译成易于看懂的健康报告，在线医生提供快速读图指导，让普通大众轻松了解自己的心脏健康。

**捕捉异常供就医参考**

当患者感到有心慌、心悸症状时，可立即使用“心率检测系统”采集、记录异常的心率跳动信息，并会自动存储到手机和云端双备份，等到医院就诊时为医生提供发病时的心电图证据，有利于心律失常的早期诊断和术后/药物治疗的效果评估。

**在线医生快速读图指导**

您还可以通过手机APP“掌上心率”将记录到的心电图发送给“心热线平台”在线医生或自己的主治医生，得到及时的回复建议，相当于拥有了远程的健康助理或私人医生。

还可以通过拓展活动、反思实践过程、提出新问题：请在现在的设计基础上，对自己的物联网心率检测器进行程序控制上的重新设计，实现程序设计功能，并把设计过程记录下来；思考系统设计和实现过程：初始化、感受变化、分析判断、做出反馈处理的问题解决过程。

<p>四、拓展反思</p> <p>1. 引导学生思考：什么是真正的智能化；</p> <p>2. 引导学生思考并设计未来拓展功能：可以建立监测数据库，进行大数据分析，形成个人心率图表等功能，为用户提供健康建议，更可以与运动手环、智能手表等互联。</p>	<p>1. 想一想心率传感器还有哪些应用？</p> <p>2. 利用同样的技术，更换或加入新的传感器，还可以设计实现智能家居的新产品新功能。</p>
---	--

1. 心率监测系统功能拓展：

拓展功能	用途	目标	备注

2. 利用同样的技术，更换或加入新的传感器，你可以实现智能家居的那些新功能？

新产品名称	功能	需要的传感器	手机 APP 客户端的功能

智能家居系统中，和人密切相关的问题之一是健康问题，而心脏是人体最重要的器官，心脏的外部监控手段之一就是心率监控。今天的系统是通过心率监控，一个人可以知晓他当时的心脏情况，未来拓展可以在大数据方面进行更多的拓展，记录个人一天，一星期，一月，一年甚至很多年的心率检测数据，形成大数据库，通过统计分析心率大数据，通过日积月累的大数据记录和分析，可以给出一个人心脏的健康值以及异常值，在普通监控模块的同时由于大数据的介入而实现个性化监控。

本课程所做的智能心率检测系统仅仅是远程控制家居的一个实例，而实际中，通过手机，除了监测心率，你还可以在千里之外查看家里的灯是否关好、冰箱里还剩几个鸡蛋甚至远程预蒸煮美食，让用户在千里之外也可监控家中情况，如果安装了智能门锁，只要携带授权手机靠近大门即可开门，再也不需要把备用钥匙藏在花盆下面。如果有亲戚朋友临时要来做客而你又不在家中，完全可以远程授权为他们开门，等等，这些应用，都是对传统生活和设备的颠覆，也是本案例智能家居的拓展应用。

## 六、教学工具与资源条件

对教学环境、条件与设施作出明确说明。同时根据人才培养方案要求，选择合适的教材（即为什么要选择这个教材），提供相应的参考资源。

开源硬件

计算机

安卓移动设备

连接线

## 七、课程考核与评价

### （1）学员课程学习考核

以 STEM 教育基于产品的设计为导向，以最终的产品来表达对课程的掌握程度。培训结束对学员进行综合评估，评估内容包括出勤考核、课程考核和结业考核三项。具体考核评估要求如下：

验收指标	支撑材料
1. 总体出勤率不低于总学时的 85%	学员签到表
2. 每门课程学习成绩都达到合格及以上要求	学员成绩单及相关材料
3. 学员课程作品或课程作业	课程作品
4. 学员综合素质有明显的提升	学习总结 教学课例
5. 学员示范引领作用得到发挥	公开课 教师指导

建立学员电子档案袋，将理论学习、教学实践和观摩反思日志、自主学习文献和读书笔记、教学设计和教学课例实践、研究中的问卷设计、访谈提纲、数据收集与分析、研究报告和论文修改等过程性资料、学习总结等都进行收集，作为过程性考核材料。

### （2）学员对课程的评价

以教务处的课程评价标准为依托，结合表现性评价。

## 八、任课师资条件

本课程师资为北京教育学院信息科学与技术教育学院获得高级职称或博士学位的教师与高校专家教授及一线高级教师组成，理论与实践互补。

姓名	性别	年龄	职务职称	工作单位	研究方向	课程任务
于晓雅	女	45	副教授	北京教育学院	计算机教育	总体设计， 开发，授课
樊磊	男	56	教授	首都师范大学	计算机教育	计算思维

姓名	性别	年龄	职务职称	工作单位	研究方向	课程任务
王忠民	男	47	教授	北京科技大学 VR 重点实验室	VR 教育	虚拟现实
傅 蹇	男	43	副教授	北京师范大学	创客教育	开源硬件
修金鹏	男	35	市骨	人大附中西山分校	计算机教育	APP 编程, 开源硬件
刘中凯	男	46	中教高级	北京教育学院丰台分院	计算机教育	APP 编程
张进宝	男	44	副教授	北京师范大学	计算机科学	计算思维
李晓明	男	55	教授	北京大学	计算机科学	算法设计
曹盛宏	男	48	高级工程师	中关村创客空间	创客教育	开源硬件和 硬件系统

(课程负责人: 于晓雅)

# “K-12 阶段 STEM 教育课程设计与实施” 课程方案

信息科学与技术教育学院

## 一、课程名称

K-12 阶段 STEM 教育课程设计与实施

## 二、适用对象

适用的专业（项目）：适用于青蓝、卓越和骨干教师培训，也适用于特招的相关专题特色培训班，学习新的教与学方式。

培训对象特点：中小学教师及从事 STEM 教育的教师

## 三、课时安排

40 课时。

## 四、课程目标

课程目标：

1. 提高教师对 STEM 教育概念内涵与发展过程的认识
2. 教授 STEM 教育教学方法
3. 提升教师组织 STEM 课堂的能力
4. STEM 课例设计和实施能力

## 五、课程内容要点与相应教学方式

本课程依据国内中小学教师对 STEM 教育的认识现状和需求调研结果而设计和开发 STEM 教育课程，结合国内外实际案例介绍 STEM 课程。呈现 STEM 教育理论知识，提高教师对 STEM 教育概念内涵与发展过程的认识；教授 STEM 教育教学方法，提升教师组织 STEM 课堂的能力；提供多国教学案例和工具资源，为教师自主设计和实施 STEM 课程提供参考；提供全球 STEM 工具、网站、期刊等信息资源。

1. 什么是 STEM 教育
  2. STEM 教育起源与发展
  3. STEM 教学中的 6E 教学法
  4. STEM 教学中的基于项目的学习
  5. STEM 课程设计与课例实施
  6. 科学探究和工程实践平衡的 STEM 课程设计
  7. STEM 教育期刊、网站及书籍
  8. STEM 课程设计与实践
- ①STEM 教育-课程体验：分子烹饪
  - ②STEM 教育-课程体验：财商素养
  - ③STEM 教育-课程体验：研学旅行
  - ④STEM 教育-课程体验：英语戏剧

## 六、教学工具与资源条件

希望有各种工具的 STEM 专业教室里授课;或者临时购买培训需要的 STEM 材料授课。

## 七、课程考核与评价

### (1) 学员课程学习考核

培训结束对学员进行综合评估,评估内容包括出勤考核、课程考核和结业考核三项。

具体考核评估要求如下:

验收指标	支撑材料
1. 总体出勤率不低于总学时的 85%	学员签到表
2. 每门课程学习成绩都达到合格及以上要求	学员成绩单及相关材料
3. 学员课程作品或课程作业	课程作品
4. 学员综合素质有明显的提升	学习总结 教学课例
5. 学员示范引领作用得到发挥	公开课 教师指导

建立学员电子档案袋,将理论学习、教学实践和观摩反思日志、自主学习文献和读书笔记、教学设计和教学课例实践、研究中的问卷设计、访谈提纲、数据收集与分析、研究报告和论文修改等过程性资料、学习总结等都进行收集,作为过程性考核材料。

### (2) 学员对课程的评价

参考教务处和督导室的教学评价表辅以形成性评价等其他评价方法。

## 八、任课师资条件

本课程师资为北京教育学院信息科学与技术教育学院创客教育研究中心和综合实践教学教研室部分教师组成。

姓名	性别	年龄	职务职称	工作单位	研究方向	课程任务
于晓雅	女	45	副教授	北京教育学院	信息技术 STEM 教育	总体设计 实施设计 案例设计与实施
步星辉	女	39	讲师	北京教育学院	综合实践	综合实践案例 设计与实施
王 丽	女	41	讲师	北京教育学院	综合实践	财经素养案例 设计与实施
韩彦龙	男		讲师	北京教育学院	综合实践	分子烹饪案例 设计与实施
邸 磊	男	44	副教授	北京教育学院	综合实践	英语戏剧案例 设计与实施
高瑞林	男	46	高级工程师	北京教育学院	计算机与网络技术	实验实施

(课程负责人: 于晓雅)

# “基于问题的综合实践活动课程开发”课程方案

信息科学与技术教育学院

## 一、课程名称

基于问题的综合实践活动课程开发

## 二、适用对象

综合实践活动课程指导教师

## 三、课时安排

40 学时

## 四、课程目标

本课程的培训对象是综合实践活动课程指导教师，针对现实中，部分指导教师缺乏对综合实践活动课程的基础理论知识、对综合实践活动课程开发与实施的方法的把握，不知道如何从生活情境中发现问题来，并将问题生成和转化成综合实践活动课程的主题，不知道如何帮助学生从问题选择到综合实践实践活动课程主题的生成等问题的存在，开发本课程，旨在帮助综合实践活动课程指导教师解决这些问题。所以，结业时参加培训教师应该：

### （一）熟练掌握综合实践活动课程开发与实施的相关知识、理论与方法

综合实践活动课程开发与实施的知识、理论与方法是综合实践活动课程指导

教师进行课程开发与实施的基础，因此需要指导教师从整体上进行把握。有关理论知识具体包括，综合实践活动课程在我国的历史发展，现状及存在的问题、综合实践活动课程在我国未来的发展趋势进、诸如《中综合实践活动课程指导纲要》之类的与综合实践活动课程实施的相关教育政策文件解读、发达国家综合实践活动课程建设经验及启示、杜威的实用主义、生活教育思想和建构主义理论与综合实践活动课程相关理论的介绍、综合实践活动课程开发与实施的原则、方法与措施等。

### （二）能够制定学校综合实践活动课程总体实施方案，以及“学校学年（或学期）活动计划与实施方案”

“学校的综合实践活动课程总体实施方案”以及“学校学年（或学期）活动计划与实施方案”是指导学校综合实践活动课程的总体纲领与具体计划，是一个学校综合实践活动课程整体推进的重要保证。而作为学校综合实践活动课程的指导教师，需要承担起这个任务。通过本项目的培训，教师们能够具备承担起这个任务的能力，独立制订出方案。

### （三）具备基于问题的综合实践活动课程开发与实施能力

具体来说，参加培训的综合实践活动课程指导教师应该能够：



1. 掌握问题和问题学习的相关知识 with 理论。
2. 具备从生活情境中发现问题的能力。
3. 具备如何从生活情境中发现问题，并生成、转化为活动主题的能力。
4. 具备如何帮助学生从生活情境中发现问题，并生成、转化为活动主题的能力。

## 五、课程内容要点与相应教学方式

本课程总共 40 学时课程，分为基础课程、专业基础课程、专业核心课程及名校观摩交流学习四个课程模块，每个课程模块内容要点和相应的教学方式如下：

### （一）基础课程

基础课程中包括我国综合实践活动课程的历史发展、现状和未来发展趋势，《中小学综合实践活动课程指导纲要》解读和发达国家综合实践活动课程建设经验及启示三个主要内容讲解，以理论教学方式为主。

#### 1. 我国综合实践活动课程的历史发展、现状和未来发展趋势

综合实践活动课程在我国的建设的从无到有，其演变过程，历史背景，发展阶段，每个阶段的特点。当前我国综合实践活动课程的现状是怎样的。综合实践活动课程的开发与实施的理论研究和现实实践的现状，在现状分析中主要聚焦学校综合实践活动课程的开发与实施现状，当然也会将国家和地方教育行政部分在综合实践活动课程开发与实施现状进行介绍。针对当前存在的我呢提，未来我国综合实践活动课程的走向，与国际教育的接轨，对我国综合实践活动课程的影响，新时代中国教育改革的发展与要求对于综合实践活动课程的影响等等。

#### 2. 对《中小学综合实践活动课程指导纲要》的解读

目前，这个《纲要》是综合实践活动课程理论研究与实践的纲领性文件，必须对它进行全方面的解读。结合自己对于综合实践活动课程的现实思考，以及对于《纲要》的理解，对政策文件进行解读。从课程性质与基本理念、课程目标、课程内容与活动方式、学校对综合实践活动课程的规划与实施以及课程管理与保障五个方面，结合实践进行讲解。让教师真正理解综合实践活动课程的本质，活动目标、活动方式，活动内容等等。除了对于《纲要》解读之外，还会对教育政策文件中，与综合实践活动课程有关的政策文件加以介绍和简单讲解。

#### 3. 发达国家综合实践活动课程建设经验及启示

对发达国家的综合实践活动课程理论研究和实施进行介绍。特别是做的比较经典的国家，如美国、英国、法国，日本等国家的做法进行介绍。目的有两个：开阔教师的综合活动课程开发与实施的视野；学习其中优秀的经验与做法。主要介绍当前各国对于称谓与内涵，如研究学习（study learning）。它是一种研究性课程，美国称之为“自然与社会研究”（studies of science technology and society，简称 STS），英国称之为“社会研究”（social studies），对应于我国综合实践活动课程重点考察探究。包括自

然研究和社会研究，通过调查研究和问题探讨的学习方式，对于自然现象、社会政治、经济、文化、历史、环境等等领域进行探究。研究性学习是围绕复杂、真实的问题，通过拓展的探究过程使得学生参与到知识的系统学习中来。主要介绍典型国家综合实践活动课程开发与实施的优秀经验做法，当然对于这些国家对于综合实践活动课程重视程度，以及取得的一些成果也会简单的进行介绍。

## （二）专业基础课程

基础课程中包括综合实践活动课程开发与实施的理论基础和综合实践活动课程开发与实施具体方法与措施两个主要内容讲解，以理论教学方式为主。

### 1. 综合实践活动课程开发与实施的理论基础

本课程主要介绍综合实践活动课程的理论基础，包括杜威的实用主义、陶行知生活教育思想和皮亚杰建构主义理论。杜威实用主义课程观强调，课程是文化的再生产、再创造的过程；课程不是用公共的框架和大纲的基准来组织，而是通过学习经验来组织。这种课程观念强调，课程实施要由教的学习向学的学习观念的转换，即通过学习经验的重新组织，保障学生的成长与发展。陶行知的生活教育思想课程观强调生活具有教育的意义，具体教育的作用，生活决定了教育，教育不能脱离生活，教育为改造生活服务，在改造生活的实践中发挥积极作用，以生活为中心，反对传统教育脱离生活而以书本为中心。强调课程开发从便于学生进行探究性学习出发引导学生从实际生活中发现问题，提出问题，应避免过去从知识体系出发的做法。

### 2. 综合实践活动课程开发与实施具体方法与措施

综合实践活动课程从转变学生的学习方式开始，强调知识的联系和社会运用，注重过程。淡化知识目标，强调对过程的参与、理解与体验。综合实践活动课程要通过内容的综合、场所的综合、时空的综合、指导的综合，强调生活与学术的交融，即经验与知识的融合。综合实践活动主题的选择与内容的设计最好与相关课程结合起来，学生们已有的知识技能和生活经验是综合实践活动实施的基础支撑；设计应该以学生能力发展的序列为线索，从由易到难，由低到高的顺序来将综合实践活动课程设计成一个层次清楚，排列有序的系统；综合实践活动的设计要灵活生活，在时空条件、人员组合和评价方式等方面要灵活多样。

基于问题的综合实践活动课程开发与实施，基于项目学些的综合实践活动课程开发与实施，综合实践活动课程开发中，与校本课程的融合开发，与社会大课堂的融合，与主题教育、学科实践活动课程开发的融合等，都是当前综合实践活动课程开发的有效方法与策略，在课程的学习中，了解和掌握当前综合实践活动课程开发与实施的方法。

## （三）专业核心课程

专业核心课程包括问题和基于问题学习的相关知识与理论、生活情境中发现问题的能力的培养、将问题转化为综合实践活动主题的能力的培养、以及基于问题的综合实践

活动课程开发与实施能力的培养四个主要内容讲解，以理论教学和实践教学方式为主。

#### 1. 问题和基于问题学习的相关知识与理论

什么是基于问题学习，为什么在课程教学中要运用基于问题的学习，有什么样的意义和作用，如何在课程学习中设置好的问题，好的问题的标准是什么样的。教师在课程教学中如何设置行之有效的教学问题。基于问题的课程学习就是既是一种课程，也是一个过程：说它是一种课程，是指它由经过仔细选择、精心设计的问题组成，而这些问题是学习者在获得批判性知识、熟练的问题解决能力、自主学习策略以及团队合作参与能力时需要的；说它是一个过程，是指它遵循普遍采用的用以解决问题或应对生活和事业所遇挑战的系统方法。

#### 2. 生活情境中发现问题的能力的培养

《纲要》中要求综合实践活动课程的主题要从生活情境中发现的问题转化而来，要求学生研究的是生活情境中的真问题。而生活情境中的有无数的的问题，哪些问题值得研究，哪些问题适合转化为主题综合实践活动课程，这些都是本节课程中要学到的知识。生活情境中发现问题的原则与方法，教师生活情境中发现问题的能力包括哪些，培养的要求与策略。如何帮助和指导学生从生活情境中发现值得研究和可以转化成主题综合实践活动课程的能力包括哪些，如何培养。

#### 3. 将生活情境中发现的问题转化为主题综合实践活动课程的能力培养

教师和学生能够从生活情境中发现值得研究的问题，适合学生研究的问题，只是第一步要求，更重要的是要将发现的问题转化为主题综合实践活动课程。转化时的原则和要求是什么，转化的办法与措施是什么，需要教师具备什么样的能力。这些都是本课程中要学习的内容。

#### 4. 基于问题的综合实践活动课程的开发与实施

一旦学会和掌握了如何从生活情境中发现问题和将问题转化为主题综合实践活动课程的知识，具备了这种能力之后，就是要学习和掌握基于问题的综合实践活动课程开发与实施的方法与措施。在掌握综合实践活动课程开发与实施的一般方法与措施基础上，学习基于问题的综合实践活动课程开发与实施的方法，聚焦解决现实中遇到的问题，提升学生解决现实问题运用所学知识的能力。

### （四）名校观摩交流

组织学员去往综合实践活动课程开发与实施比较好的学校，进行课程观摩，与优秀的综合实践活动课程指导教师进行座谈、交流与讨论，听学校主管综合实践活动课程的领导介绍综合实践活动课程开发与实施的经验，与学生进行交流座谈，了解学生对于综合实践活动课程开发与实施的感受与评价，以实践教学为主。

本课程的课程模块、课程类型、内容要点、学时安排、相应教学方式与责任主体见表 1 所示，

表1 课程内容要点与相应教学方式一览表

课程模块	课程名称	课程类型	内容要点	学时	教学方式	责任主体
基础课程	我国综合实践活动课程历史发展、现状与未来发展趋势	必修	对综合实践活动课程在我国的历史发展,现状及存在的问题进行介绍与分析,并对综合实践活动课程在我国未来的发展趋势进行预测和展望。	2	理论学习	首席
	《中小学综合实践活动课程指导纲要》解读	必修	对2017年9月25日颁布的《中小学综合实践活动课程指导纲要》进行解读,同时也会将相关政策文件中关于综合实践活动课程的部分加以解释和介绍。	4	理论学习	首席
	发达国家综合实践活动课程建设经验及启示	必修	综合实践活动课程在国外的发展变迁,及现状介绍	2	理论学习	首席
专业基础课程	综合实践活动课程开发与实施的理论基础	必修	本课程主要介绍综合实践活动课程的理论基础,包括杜威的实用主义、生活教育思想和建构主义理论	4	理论学习	院内
	综合实践活动课程开发与实施具体方法与措施	必修	本课程主要从理论方面介绍综合实践活动课程开发与实施的具体方法	4	专题讲座	院内
专业核心课程	问题和基于问题学习的相关知识理论与理论	必修	本课程主要介绍问题内涵、特征、种类、什么是基于问题学习,基于问题的综合实践活动课程开发的可行性和必然性	4	专家讲座、案例教学	培训团队
	生活情境中发现问题的能力培养	必修	从生活情境中发现问题的需要什么样的知识、能力、素质,如何辨析与确定与学生年龄特点,认知特点相适应的研究问题	4	专家讲座、案例教学	培训团队
	将问题转化为综合实践活动主题的能力培养	必修	什么样的问题适合转化为综合实践活动主题?转化生成的原则、方法和技巧	4	专家讲座、案例教学	培训团队
	基于问题的综合实践活动课程开发与实施	必修	如何帮助学生将问题转化为综合实践活动主题,这种指导能力需要什么养的知识学习,需要什么样的能力。	4	专家讲座、案例教学	培训团队
名校观摩	优秀经验学习	必修	组织学员到综合实践活动课程推行良好的学校进行参观体验交流,观摩优秀综合实践活动课程,与优秀综合实践活动课程教师进行交流与学习。	8	现场观摩	培训团队和观摩校

## 六、教学工具与资源条件

有一个可以容纳 20 人左右的多媒体教室，在教学中，主要是根据项目团队开发出来的《基于问题的综合实践活动课程开发》课程及相关教材来进行教学。

## 七、课程考核与评价

### (1) 学员课程学习考核

首先要对学员的出勤及课程表现进行考核。考勤不是目的，是手段，是为了激励和保障学员参与培训与课程学习的积极性。

其次要对课程学习进行考核。可根据课程教学实际情况，分设多种要素（教学设计、教学录像、教学反思、与研修主题密切相关的论文、个人专业发展规划、学生个案研究报告、教育创新设计等等），对学员进行考核。建立“基于问题的综合实践活动课程开发”评价指标体系，对学员进行量化考核评价；设计质性评价表，对学员进行表现性评价，做到定量与定性考核的结合。在考核中，争取让所有相关人员都参与到考核中，做到考核主体的多元化以及 360 度考核，实现考核的科学性与有效。

为了保证学员的培训效果，希望结业的时候学员教师能够提交以下成果：

1. 反思日志（每人一本）与培训总结（每人一篇）；
2. 基于问题的主题综合实践活动课程方案（每人一个）；
3. 学校综合实践活动课程总体实施方案，以及“学校学年（或学期）活动计划与实施方案”（每个学校一个）。

### (2) 学员对课程的评价

为学员设计培训课程评价表，评价包括：培训安排、培训师、培训内容、培训效果、培训方式、培训环境等方面。

与学员进行一对一的访谈，了解有关学员对于课程的深层次评价。

## 八、任课师资条件

本培训课程的师资由北京教育学院信息科学与技术教育学院获得高级职称与博士学位的教师及院外具有副高以上职称的专家、教师组成，理论与实践互补，师资成员基本信息如下表所示：

姓名	性别	年龄	职务职称	工作单位	研究方向	课程任务
郭元祥	男	55	教授	华中师范大学	教育学、综合实践活动课程	综合实践活动课程开发与实施的理论基础设施
刘玲	女	40	副研究员	北京教育科学研究院	综合实践活动课程	《中小学综合实践活动课程指导纲要》解读
邸磊	男	44	副教授	北京教育学院	综合实践活动课程	我国综合实践活动课程历史发展、现状与未来发展趋势

姓名	性别	年龄	职务职称	工作单位	研究方向	课程任务
黑 岚	女	52	副教授	北京教育学院	综合实践 活动课程	综合实践活动课程开发与 实施具体方法与措施
于晓雅	女	43	副教授	北京教育学院	STEM/创客教育、 教师专业 发展	基于 STEM 教育的综合实践 课程设计与实施研究
步星辉	女	40	讲师	北京教育学院	综合实践 活动课程	专业核心课程模块
王 丽	女	41	讲师	北京教育学院	综合实践 活动课程	发达国家综合实践活动课 程建设经验及启示

(课程负责人: 步星辉)

# “小学教师生态课堂教学能力提升培训课程”

## 课程方案

信息科学与技术教育学院

### 一、课程名称

小学教师生态课堂教学能力提升培训课程

### 二、适用对象

北京市各区对生态课堂教学理念、教学目标、教学策略高度认可的小学各个学科教师 and 教学管理干部。

### 三、课时安排

本课程实施需要 40 课时

### 四、课程目标

促进小学教师树立生态课堂的教学理念，遵循生态课堂教学原则，掌握生态课堂教学的主要策略，即掌握体现生态课堂特性要求的教学资源开发、教学活动设计与组织、教学技术手段运用、促进学生自主与合作学习等策略，提升教师营造和谐舒心的课堂自然环境和创建快乐、平等、尊重、宽容的生态课堂心理环境的能力。

### 五、课程内容要点与相应教学方式

课程模块	课程名称	课程类型	内容要点	学时	研修方式	责任主体
理论学习	生态课堂教学能力提升之培训方案解读	必修	通过生态课堂教学能力提升培训方案的解读，促进学员了解本培训的总目标、具体目标、课程体系、培训方式、考核要求等	1	讲授	张武超
	生态课堂教学能力提升之基础理论	必修	通过本课程的培训，促进接受培训小学教师深入理解生态课堂的内涵、特点、价值、理念及教育教学原则	4	讲授	段金星
教师教学行为改善的策略	生态课堂教学能力提升之教学资源开发	必修	促进教师掌握体现生态课堂特性所要求的教学资源观和各类教学资源的概念、类型、特点及开发要点	3	讲授加网上学习	张武超

课程模块	课程名称	课程类型	内容要点	学时	研修方式	责任主体
	生态课堂教学能力提升之教学设计	必修	促进教师理解现代教学设计的基本特点、基本过程与方法、掌握生态课堂的基本特点和生态课堂教学设计的要点	4	讲授加网上学习	石 瑒
	生态课堂教学能力提升之教学组织	必修	促进教师理解生态课堂的本质、小组合作学习的优势、掌握改进课堂教学的突破点和增长学生学习兴趣策略、促进学生在组内学习和处理小组合作学习中常见的问题、如何运用小组学习中的常见工具。	4	讲授加网上学习，	耿翠羽
	生态课堂教学能力提升之信息技术的运用	必修	促进教师掌握信息技术的发展对教育的影响，信息技术与生态课堂的关系，常用信息技术课堂应用技巧	4	讲授加网上学习	陈 捷
教师促进学生学习行为改善的策略	生态课堂教学能力提升之促学生自主学习	必修	促进学生掌握自主学习的内涵及突出特点、自主学习需要的条件、形成自主学习的习惯和能力，教师能适度控制学生的学习过程，	4	讲授加网上学习，	石 瑒
	生态课堂教学能力提升之促学生合作学习	必修	帮助学生形成合作学习的习惯和能力，适时提供适当的学习材料，帮助学生理解问题间的关系，鼓励学生之间进行合作学习	4	讲授加网上学习，	于秀霞
课堂环境改进策略	生态课堂幸福环境的构建	必修	促进教师理解生态课堂环境的基本要求，掌握创造和谐舒心的课堂自然环境和幸福快乐的心理环境之策略。	4	讲授加网上学习	曹新美
课例观摩与评析	生态课堂课例观摩与评析	必修	通过组织教师到开展生态课堂教学优秀的学校现场观摩并研讨，促进教师提升生态课堂教学的设计与实施能力。	8	现场教学	张武超等

## 六、教学工具与资源条件

- 1、有多媒体的教室即可；
- 2、需要配备录课设备
- 3、教材可参考黄长平著 四川教育出版社的《生态型学校发展》



## 七、课程考核与评价

### (一) 学员课程学习考核

- 1、每个模块的培训总结与反思（每人一份）
- 2、每人独立或合作（限 3 人以内）提交一节体现生态课堂特性要求的教学设计及课例
- 3、部分学员可独立或合作提交一篇有关生态课堂教学策略的研究论文。

### (二) 学员对课程的评价

学员在完成每天的培训后填写以下的研修日志，并对课程进行评价。

#### 学员研修日志

研修时间：

研修方式：

学员姓名：

主题	主讲（持）人
主要研修内容	
我的思考	<p>◆ 今天研修能引起我关注的问题是： _____ 因为_____</p> <p>◆ 通过今天的研修，我突出的感觉是：_____</p> <p>_____</p> <p>◆ 还想进一步思考的问题是：_____</p> <p>_____</p>
评价	<p>1、对今天的活动总体评价： <input type="radio"/>好    <input type="radio"/>较好    <input type="radio"/>一般    <input type="radio"/>差    <input type="radio"/>较差</p> <p>2、对今天的课程内容评价： <input type="radio"/>好    <input type="radio"/>较好    <input type="radio"/>一般    <input type="radio"/>差    <input type="radio"/>较差</p> <p>3、对今天的研修形式评价： <input type="radio"/>好    <input type="radio"/>较好    <input type="radio"/>一般    <input type="radio"/>差    <input type="radio"/>较差</p> <p>4、我对今天的主讲教师评价： <input type="radio"/>好    <input type="radio"/>较好    <input type="radio"/>一般    <input type="radio"/>差    <input type="radio"/>较差</p>

## 八、任课师资条件

本课程不仅从北京教育学院信息科学与技术教育学院、基础教育人才研究院、教育管理与心理学院聘请对生态课堂教学能力提升有深入研究的专家和老师担任主讲教师和实践指导教师，还从延庆区教科研中心聘请对生态课堂教学评价有深入研究的研究员担任生态课堂教学主评教师；还从延庆区开展生态课堂教学成效显著的学校聘请学校领导讲解生态课堂的教学理念与实践经验。

姓名	性别	年龄	职务职称	单位	研究方向	课程任务
石 瑒	男	56	副教授	北京教育学院	教育管理	生态课堂教学设计;促进学生自主学习
曹新美	女	56	副教授	北京教育学院	发展与教育心理	生态课堂幸福环境构建
陈 捷	女	56	副教授	北京教育学院	信息技术教育	信息技术支持的生态课堂
张武超	男	57	讲师	北京教育学院	教师培训	生态课堂教学资源开发
王 丽	女	42	讲师	北京教育学院	教师培训	实践指导
步星辉	女	40	讲师	北京教育学院	教师培训	实践指导
赵方红	女	53	特级教师	延庆区教科研中心	小学语文	生态课堂教学评价
段金星	男	53	中学高级	延庆区第三小学	教育管理	生态课堂基本理论
耿翠羽	女	48	中学高级	延庆区第三小学	汉语言文学	生态课堂教学组织
于秀霞	女	51	中学高级	延庆区第二幼儿园 (原延庆区第四小学)	教育管理	促进学生合作学习策略

(课程负责人: 张武超)

# “基于计算思维的 Python 程序设计教学” 课程方案

信息科学与技术教育学院

## 一、课程名称

基于计算思维的 Python 程序设计教学

## 二、适用对象

中学有一定编程基础的信息技术学科教师

## 三、课时安排

40 课时

## 四、课程目标

信息技术学科的核心素养主要包含四个方面，其一为信息意识，其二为计算思维，其三为数字化学习与创新，其四为信息社会责任。信息技术教学中，核心素养的培养关键在于将课堂教学内容与核心素养的培养融为一体。本课程通过 Python 语言程序设计的學習落实信息技术学科核心素养，特别是计算思维的培养。

课程目标如下：

1. 了解 Python 主要知识点，利用 Python 语言培养学生的计算思维。
2. 了解开设 Python 语言程序设计对于信息技术教学的意义和影响。
3. 研究 Python 程序设计模块的语言特点。
4. 能够有效开展程序设计类课程的教学设计。

## 五、课程内容要点与相应教学方式

课程内容要点：

1. 初识 Python
2. 数据的表示和计算
3. 数据的输入输出和流程控制
4. 函数模块
5. 基于面向对象的问题解决
6. 教学实践环节

教学方式：讲授法、小组合作、任务驱动法等等

章节	主要知识点	相关操作	对应案例
第一节 初识 Python	1. Python 历史 2. 面向对象 3. Python 对信息技术教学影响 4. Python 语言的特点	讲授	

章节	主要知识点	相关操作	对应案例
	5. Python 的教学案例及优劣势分析	讲授： 1. 算法与程序结构 2. 图形绘制 3. 图形化操作 4. 数据应用 5. 人工智能	猜数游戏 海龟作图 Tkinter 库使用 签到系统 人脸识别
	6. python 环境的安装	1. Python3.6 idle 安装和环境变量配置 2. Anaconda 集成环境使用	
	6. IDLE 的基本使用 (简单体验)	1. input 和 print	1. 计算圆面积
		2. 脚本编程	1. 求解智能方程 2. 修改猜数游戏
7. jupyter notebook	1. pip 安装 2. 安装中的问题及解决 3. 交互式笔记本的基本使用		
第二节 数据的表示 和计算	1. 面向对象的方法论 包括： (1) 面向对象 (2) 数据抽象 (3) 封装 (4) 继承 (5) 多态 (6) Python 语言	讲授	
	2. 数据和数据类型 (1) 数据表示和抽象 (2) 内置数据类型	不同类型数据准换	观察不同数据运算, 分析错误
	3. 变量 (1) 概念 (2) 动态类型 (3) 命名规则 (4) 常用赋值方法	赋值 并行赋值 交换变量	为点餐系统设计相关变量
	4. 数据的运算 (1) 算术运算符	运算符使用	1. 输入数值判断奇偶 2. 判断闰年
	(2) 内置函数支持的运算		
	(3) math 模块	1. 导入模块 2. 调用模块方法	1. 求开方 2. 计算三角形面积
	4 字符串的操作	1. 定义 2. 提取 3. 运算	检验身份证信息： 提取校验位 提取生日信息 获取长度 合法性判断

章节	主要知识点	相关操作	对应案例
	5 列表操作	1. 创建 2. 索引 3. 切片 4. 遍历与打印 5. 修改 6. 添加 7. 删除	设计我的好友姓名列表
	6 字典	1. 创建 2. 索引 3. 修改和添加 4. 删除	制作带有信息的好友字典
	7 嵌套列表字典	1. 嵌套 2. 遍历 3. 索引	完善好友备忘录
	8 初探 itchat (进阶)		获取好友信息
第三节 数据的输入输出和流程控制	1. 输入输出函数 (1) input 语句详解 (2) print 语句详解	1. 键盘连续输入与获取 2. 指定格式输出	模拟点菜系统 通过输入菜名, 计算总价 备注: 结合字典
	2 文件操作 (1) 路径 (2) 访问方式	1 基本操作 (1) 读取文件 (2) . 创建文件 (3) 追加信息、 (4) 行定位	完成对诗歌文件的创建, 读取和追加诗词信息
		2. excel 文件读取 (1) xlid 模块使用 (2) 选定表格 (3) 单元格的遍历 (4) 判定信息	模拟签到系统
		3. csv 文件处理 读取文件 逐行获取数据 字符与列表相互转化 数据运算与字段追加 多分支判定 结果追加	批量处理记录集中的体重问题, 追加指数记录, 并根据指数做出健康判断 (较难)
	异常 (1) 概念 (2) 分类 (3) 处理原理	设计异常程序	为键盘输入三角形计算系统添加异常处理
	总结三大结构 1. 应用场合 2. 常用组合方法		

章节	主要知识点	相关操作	对应案例
	综合任务		1. 批量处理身份证信息 导出有问题名单 2. 找出微信中的没有签名的好友
第四节 函数模块	1. 函数的基本概念 (1) 概念 (2) 特点和作用		
	2. 自定义函数应用 (1) 定义方法 (2) 参数及传递 (3) 局部变量和全局变量 (4) lambda 函数 (5) map 函数	自定义函数的操作及相关使用	1. 求解数学问题 2. 打印成绩单 3. 数学问题的批量求解 4. 利用函数判定身份证
	3 函数的递归算法	1. 递归的实现	1. 从前的故事 2. 求解阶乘 3. 字符串反向输入 4. 兔子的繁殖 5. 汉诺塔
	4 内置函数 (1) 数值运算 (2) 类型转换 (3) zip 函数	1. 内置函数的应用	1. eval 编写计算器 2. 三角形判定 3. 保留小数位数 4. 字典与函数应用—挑选武将
	5. 模块的基本概念 (1) 模块与库 (2) 内置模块与非内置模块、自定义模块		
	6. 模块的导入方法	利用三种方法导入模块	
	7 常用模块		1. random 模块操作
		2. os 模块	1. 遍历制定文件中的文本文件 2. 获取微信好友头像存储指定文件
		3. calendar 模块	打印指定年份日历
第五节基于面向对象的问题解决	1 类的概念 2 类的属性 3. 类的方法		
	tkinter 类的使用	1. 导入模块 tkinter 2. 窗体设计 3. 事件响应	猜拳游戏的图形化实现

章节	主要知识点	相关操作	对应案例
	自定义类的使用 (1) 属性描述 (2) 方法构建 (3) 类变量和成员变量	1 一般方法创建类 2. <code>__init__()</code> 方法 3. 综合应用	1. 构建图书类数据 2. 创建图书借阅系统

## 六、教学工具与资源条件

具有网络环境的计算机教室、Python3.x 安装环境

## 七、课程考核与评价

设计一节跟所学教学内容相关的教学设计，教学设计模板及评分标准如下。

### 教学设计

姓名		学校			
教学课题					
学科		年级		时长	1 课时
教学背景分析					
教学目标					
教学方式与策略					
教学活动设计	活动内容	活动意图	时间分配		
板书设计					
教学特色与反思					

### 信息技术学科教学设计参考评分标准

项目	内容	权重
1. 教材分析	1. 对教材内容作全面梳理，理清本课所涉及的知识、技能与前后知识、技能的联系；（5） 2. 明确本节课学生要掌握的各知识、技能点，合理选择教学内容；（5）	10
2. 学情分析	1. 学生已经具备的与本节内容学习相关的知识经验和能力水平；（4） 2. 学生的认知能力与学习本节内容的相适应程度（3） 3. 学习本节知识达到的学习目标还需要涉及相关知识和技能；（3）	10
3. 教学目标	1. 体现知识与技能，过程与方法，情感、态度、价值观三个维度的教学目标；（6） 2. 目标明确、具体，具有层次性和可操作性。（4）	10

项目	内容	权重
4. 重难点分析	1. 确定本节课的重点；（2） 2. 确定本节课的难点；（2）	4
5. 教学策略	1. 能根据学生已有的知识经验、能力基础及学习本节课的可能遇到的困难、问题，合理使用教学资源，选择恰当教学手段和方法。（3） 2. 制定突出重点、突破难点的具体途径与方法。（3）	6
6. 教学过程	1. 根据教学目标、教学内容和学生实际合理安排教学组织形式、课型结构、教学媒体、教学方法等，教学方法、策略等多样有效。（10） 2. 教学环节完整、清晰、详细，教学容量和难点安排合理。（10） 3. 关注学生的学习活动及师生交互活动的策略与预期效果。（10） 4. 合理、有效利用教学资源，能将各种媒体有机整合，重视现代信息技术资源运用。（10）	40
7. 评价与反馈	1. 及时、有针对性（5） 2. 有指导性和层次性（5）	10
8. 板书设计	板书规范、直观，突出教学重点	5
9. 文本格式	规范，符合文件要求	5
	满分	100

## 八、任课师资条件

本课程师资为北京教育学院信息科学与技术教育学院具有丰富培训经验的教师与一线高级教师组成，理论与实践互补。

姓名	性别	年龄	职务职称	工作单位	研究方向	课程任务
郭君红	女	44	副教授	北京教育学院	信息技术	面向对象方法论
纪方	女	54	副教授	北京教育学院	信息技术	教学设计指导
秦昆	女	46	讲师	北京教育学院	信息技术	教学设计指导
王振强	男	50	中教高级	基教研中心	信息技术教学	教学实践指导
郑立新	男	49	中教高级	基教研中心	信息技术教学	教学实践指导
王飞	男	31	中教一级	基教研中心	信息技术教学	知识点教授

（课程负责人：郭君红）



# “未来课堂互动教学系统的应用”课程方案

信息科学与技术教育学院

## 一、课程名称

未来课堂互动教学系统的应用

## 二、适用对象

中小学各学段各学科教师

## 三、课时安排

计划面授培训分 5 次，共 40 课时，1 次/每周，8 课时/次

## 四、课程目标

通过面授培训，引领教师建立信息技术与教育教学深度融合创新应用意识，理解互动教学理念的理念与方法，掌握“未来课堂互动教学系统应用”的课件和微课程的设计与制作方法，掌握互动教学和教师/学习助手的移动教与学方法，为教师的专业成长创设信息化空间，为学校和区域共建共享教育资源服务。

## 五、课程内容要点与相应教学方式

次数	内容	课时
第 1 次 (面授)	<p>更新理念-技术引领                      专家讲座：深度应用，融合创新（教育信息化 2.0 行动计划）                      未来扑面而来，你准备好了吗                      什么是教育？什么是互联网+教育？                      互联网+教育会改变什么？方向是什么？                      教育如何变革？课改是一场观念的变革！                      课堂教学变革的途径和方法？                      转变观念从以下关键词开始：“教育改革、三问教育、以学为主、任务驱动、转变教与学方式、微课、翻转课堂、问题设计等”弄清它们内涵以及之间的关系。                      信息时代教师角色的转变？                      信息互联时代教学必备技术应用工具？                      FEG 未来课堂互动教学系统基础：                      1. 程序安装运行；了解环境系统，                      2. 认识界面组成，基本操作特点；</p>	8

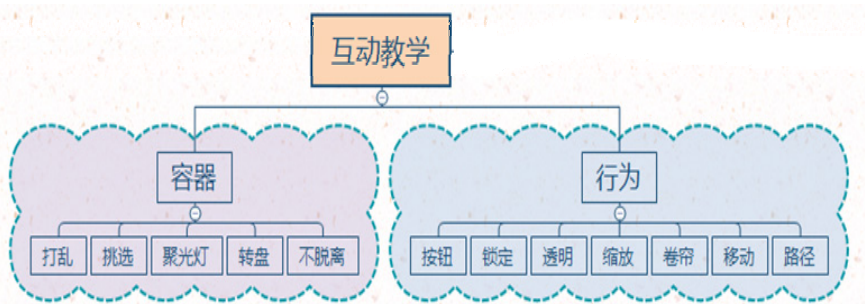
次数	内容	课时
第2次 (面授)	<p>数字化教学资源的种类和特点?如何获取数字化教学资源。如何编辑处理数字化资源? FEG 未来互动教学系统的互动工具应用?</p> <p>技术学习:</p>  <ol style="list-style-type: none"> <li>富媒体资源应用获取-应用基础(文本处理、图片处理、音频处理、视频处理、网站资源获取、摄像头资源获取)</li> <li>互动教学工具应用(按钮、锁定、透明、朔方、卷帘、移动、路径、无限复制、小白板等)</li> <li>容器设置应用(打乱顺序、挑选对象、聚光对象、多项选项转盘挑选、群组等)</li> </ol> 	8
第3次 (面授)	<p>案例分析、学科融合、技术助力、深度应用</p> <p>按学科提供相应学科技术设计应用案例、观摩交流</p> <p>技术学习:</p> <ol style="list-style-type: none"> <li>资源管理、页面管理</li> <li>微课录制、资源整合</li> </ol>	8
第4次 (行动)	<p>技术实践应用</p> <ol style="list-style-type: none"> <li>个性化教学设计研磨(提供模板)</li> <li>个性化教学课件制作</li> <li>教学过程微视频说课</li> <li>功能叠加、教师助手</li> </ol>	8
第5次 (面授)	<p>分享交流:</p> <ol style="list-style-type: none"> <li>案例分享, 设计分享</li> <li>分组实践, 观摩互动</li> </ol>	8

## 六、教学工具与资源条件

班班通网络多媒体教学环境，互动白板或触控一体机等教学环境、学员自备笔记本电脑。（操作手册和微课程视频）。

## 七、课程考核与评价

- (1) 面授要求：按时出勤不低于 85%，保质完成听课任务，完成课上要求；
- (2) 行动要求：按时提交作品（包括：一节课教学设计、未来课堂互动课件、微课）。
- (3) 作业要求：每人每周提交修改完善的一节课的作品（包括教学设计、课件、微课）。

## 八、任课师资条件

本课程师资为北京教育学院信息科学与技术教育学院教育技术教研室教师与未来教育领域的专家和一线高级教师组成、理论与实践互补。

姓名	性别	年龄	职务职称	工作单位	研究方向	课程任务
李秋红	女	55	副教授	北京教育学院	计算机应用	专题讲座 技术学习 融合应用 实践指导
李 涛	女	51	副教授	北京教育学院	教育技术	融合应用 实践指导
高大明	男	53	副教授	北京教育学院	计算机应用	融合应用 实践指导
杨建伟	女	47	讲师	北京教育学院	计算机应用	技术学习 实践指导
俞 瑶	女	44	讲师	北京教育学院	计算机应用	技术学习 实践指导
秦 昆	女	44	讲师	北京教育学院	计算机应用	技术学习 实践指导
邸 磊	男	45	副教授	北京教育学院	英语教育	融合应用 实践指导
初娜娜	女	64	教授	北京教育学院	教育技术	专题讲座 技术学习 融合应用
梁锡卿	男	52	教授	未来教育集团	教育科技	技术学习 融合应用
赖丽燕	女	54	中教高级	人大附中	英语教育	融合应用 实践指导
安淑娥	女	53	中教高级	门头沟新桥路中学	整合应用	融合应用 实践指导
师桂英	女	45	中教高级	延庆第二中学	信息技术	技术学习 实践指导

（课程负责人：李秋红）

# “微课的制作与应用”课程方案

信息科学与技术教育学院

## 一、课程名称

微课的制作与应用

## 二、适用对象

适用于《微课的制作与应用》专题培训等有关微课主题及有关翻转课堂主题的培训项目。

本课程面向中小学各学科教师中的以下群体，能较熟练地操作电脑，有一定的课件制作基础，并对新的信息技术辅助教与学有兴趣、愿意探索。本课程注重引导学员将课程所学积极应用在教学实践中、主动探索。

## 三、课时安排

24 课时。微课的选题与设计 8 课时、微课的制作 16 课时。

## 四、课程目标

课程总目标

使教师通过学习，形成变革课堂教学、改变学生学习方式的能力，促进学生综合素质发展。

课程具体目标

- 理解微课的不同应用情境与特点；
- 掌握微课选题技巧、设计方法；
- 掌握微课制作的方法和技术；
- 能尝试进行基于微课的翻转教学实践活动。

## 五、课程内容要点与相应教学方式

第一部分：微课的选题与设计 共 8 课时

- 微课的概念、特点

课时 2 课时

教学形式：翻转学习+主题研讨+案例分析与总结

资源配备：讲义、翻转学习资料、典型微课视频案例

- 微课的不同应用情境及其作用

课时 1 课时

教学形式：案例分析与总结

资源配备：讲义、典型翻转课堂教学案例

- 基于微课的翻转课堂

课时 2 课时

教学形式：讲授+主题研讨+案例分析与总结

资源配备：讲义、典型翻转课堂教学案例

- 微课选题技巧

课时 1 课时

教学形式：讲授

资源配备：讲义、典型微课视频案例

- 微课设计方法

课时 2 课时

教学形式：讲授+案例分析与总结

第二部分：微课制作的方法和技术 共 16 课时

资源配备：讲义、典型微课设计案例

- 微课制作的方法之录屏与拍摄

课时 2 课时

教学形式：讲授

资源配备：讲义、录屏、拍摄及混合类微课视频案例

- 录屏类微课课件制作的关键技术与方法

课时 8 课时

教学形式：讲授+案例分析与总结

资源配备：讲义

- 微课的后期编辑技术与方法

课时 6 课时

教学形式：讲授

资源配备：讲义、后期编辑技术应用合理的微课视频案例

## 六、教学工具与资源条件

教学环境及设备：普通机房、投影、耳机

资源条件：自编讲义及微课

## 七、课程考核与评价

评价分为成果评价和过程评价。

- 关于成果评价，具体评价设计如下：

- 可视化培训成果必须完成；

- 关于可视化成果，组织展示交流活动，并在活动中使用专门的“评价单”进行评价，综合评价总分 70 分以下的需要重新修改。目前教学中使用的“评价单”请见附件。

- 关于过程评价，具体评价设计如下：

- 全勤，全课时参与学习不缺课；

- 完成学习过程中的各项制作练习。

- 可视化培训成果内容如下：

- 微课设计
- 自主学习任务单
- 微课视频
- 基于微课的翻转课堂整体教学设计（自选）

采用问卷调查和访谈的形式进行。具体问卷及访谈提纲见附件。

#### 八、任课师资条件

精通微课选题与设计相关理论及实战策略、熟悉制作微课相关的多种技术及各自特点、有指导一线教师进行基于微课的翻转教学的实际经验或者自己进行过基于微课的翻转教学实践，凡满足以上条件者都可以作为任课教师，担任部分或全部课程任务。

姓名	性别	年龄	职务职称	工作单位	研究方向	课程任务
杨建伟	女	47	讲师	信息科学与技术教育学院	教育技术	全部内容
.....						

（课程负责人：杨建伟）

# “信息技术支持下的以学生为中心的教学”课程方案

信息科学与技术教育学院

## 一、课程名称

信息技术支持下的以学生为中心的教学

## 二、适用对象

中小学各学科教师，具备一定的教学经验，有一定的信息技术基础，想提高自己的信息技术使用水平，从而促进自己目前的教学。

## 三、课时安排

80 课时。

## 四、课程目标

本课程以利用信息技术促进以学生为中心的学习为主要目标。学员将能够用所学以学生为中心教学的理念和方法，辅以信息技术手段有效提升教学及教学研究质量。学员通过学习以学生为中心的学习理论与策略，能够设计使用信息技术针对学科课标内容设计的以学生为中心的学科教学的教学设计；通过学习以学生为中心的学习的常用工具，掌握常用信息技术工具的使用，依靠信息技术工具的帮助优化学科教学；通过分组交流研讨对选定课题的设计、分组说课并实践，实践以学生为中心的教学；创建学科教师学习共同体以促进教师专业化发展，学习以学生为中心的教学案例，参与在线讨论。

具体目标为：

1. 了解以学生为中心的学习的教学理念和策略；
2. 学会一、二个新的信息技术工具；
3. 提高常用信息技术工具的使用水平；
4. 能够把所学理论与信息技术手段结合，开展以学生为中心的学习；
5. 在信息技术环境下组建学习小组，促进协作学习；
6. 养成信息检索的习惯，能够通过互联网获取相关资料。

## 五、课程内容要点与相应教学方式

本课程通过理念渗透、技术讲座、真实案例解析、实践指导与交流等形式让学员认识“利用信息技术促进以学生为中心的学习”教学模式及其特点以及混合式学习的必要性，了解“利用信息技术促进以学生为中心的学习”的一般实践环节及方法，掌握新的信息技术工具的制作技术与使用方法，提高常用信息技术工具的使用水平。该培训课时总数为 80 课时，分为面授（采用参与式教学方式和体验式教学方法、实验式教学方法）、实践应用与指导、展示交流（研讨式教学方法）、远程学习等形式。具体课程结构与内容如下。

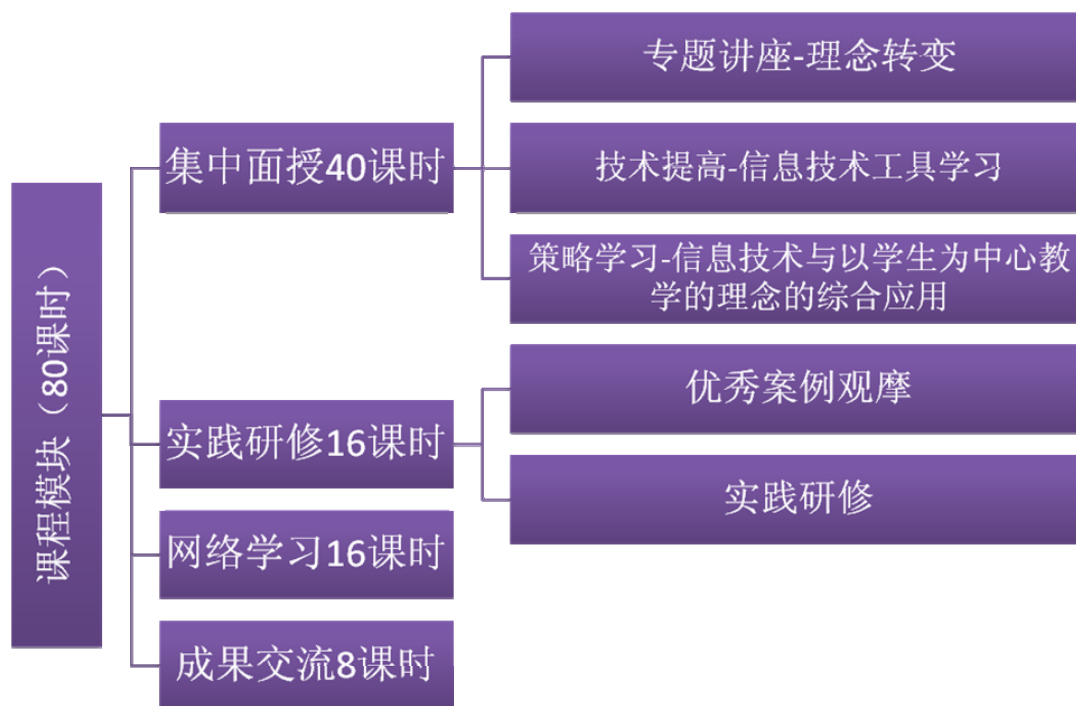

从课程框架中可以看到，课程总课时为 80 课时，其中面授占 32 课时。在面授课程的 32 课时中，

(1) 2 课时用来向学员介绍课程实施方案，让学员对课程的整体结构有所了解；

(2) 6 课时用来进行以学生为中心的教学理念讲座，在这个讲座中拟采用参与式教学，让参训学员亲身体验以学生为中心的教学中学生们的体验如何，学生在学习什么？怎么学？学生在什么情境中、条件下学习？学生还在继续学习吗？学生能够运用已学的知识和技能吗？目前的学习如何为将来的学习做准备？

(3) 24 课时，主要介绍常用信息技术工具的使用和新技术在教学中的应用，在介绍这些内容的时候采用的是体验式教学和实验式教学方法，以这些工具在学科教学中的优秀使用实例为例，让学员能够看到技术如何与学科内容有机结合，并以此为切入点讲解这些工具的具体使用方法，增强学员的参与度。

(4) 用 8 课时的时间，以讨论法让学员分学科研讨在本学科中的哪些知识点可以运用所学的技术促进以学生为中心的教学，并讨论如何应用这些技术，并在全班分享本组的讨论结果，供其他学科参考。

(5) 在讨论完成之后用 8 课时组织学员到信息技术促进以学生为中心教学开展的好学校观摩；之后安排学员在实际课堂中实施，并组织其他学员听课并研讨。

(6) 最后用 8 课时的时间，让学员分享交流学习成果。

## 六、教学工具与资源条件

本课程需要在机房中进行，要求有投影设备，教学广播软件以及相关应用软件。

## 七、课程考核与评价

(1) 学员课程学习考核

针对所有学员的预期成果如下：



1. 学员提交利用信息技术针对学科课标内容设计的以学生为中心的教学设计。
2. 学员提交利用信息技术体现以学生为中心教学的课件。
3. 课后的教学反思。
4. 实施实录光盘或者体现以学生为中的实践课堂教学实录光盘一张。
5. 培训总结。

针对部分学员除了以上预期成果外，还要完成下面的预期成果：

实践课的实录光盘。

#### (2) 学员对课程的评价

课程结束时，学员填写课程评价单，分别从理念转变、技术学习、观摩实践等方面对课程进行评价。

### 八、任课师资条件

本课程师资为北京教育学院信息科学与技术教育学院获得高级职称、博士学位的教师组成，理论与实践互补。

姓名	性别	年龄	职务职称	工作单位	研究方向	课程任务
俞 瑶	女	44	讲师	北京教育学院	信息技术	教学理念讲座、常用信息技术工具的使用和新技术在教学中的应用、实践指导
杨建伟	女	47	讲师	北京教育学院	信息技术	教学理念讲座、常用信息技术工具的使用和新技术在教学中的应用、实践指导
李玉顺	男	50	副教授	北京师范大学	信息技术	新技术讲座、常用信息技术工具的使用和新技术在教学中的应用
王 珏	男	45	主编	K12 教育网	信息技术	常用信息技术工具的使用和新技术在教学中的应用、实践指导

(课程负责人：俞瑶)

# “小学财商实践课程的开发与实施”培训课程

信息科学与技术教育学院

## 一、课程名称

小学财商实践课程的开发与实施

## 二、培训对象

小学的综合实践活动、品社、道德与法制等课程的教师

## 三、课时安排

40 课时。

## 四、课程目标

为了小学生综合素质的全面发展，学校教师必须发挥引领作用。为了更好地服务于小学教育素质教育，本项目主要定位于“提升小学教师财商实践课程的开发”。本课程既可以成为学科实践课程的一部分，也可以是一门综合实践课程。

具体目标：1. 辅助小学综合实践活动课程教师或学科教师拓展财商方面的知识；2. 指导小学教师设计有财商内容的课程并实施。

学生学习后可以自主开发一个模块的含有财商方面知识的综合实践活动课程或学科实践活动课程，能写出完整的教学设计，并且能够实施教学活动。

## 五、课程内容要点与相应教学方式

理论通识课程主要有：

- (1) 财经素养知识在学科实践活动中的应用
- (2) 我给国家做贡献——我身边的那些税
- (3) 我的零花钱我做主专题开发
- (4) 让钱生钱——收益课程的开发
- (5) 做有信用的人课程的开发

### 第一部分 财经素养知识在学科实践活动中的应用

#### 【活动目的】

本活动为小学教师拓展财经知识

#### 【活动内容】

与老师们分享有关财商及财商教育方面的一些话题

#### 【教师讲解】

什么是财商？怎样理解财商教育？

在当今社会对金钱过度追求的过程中，作为教师的我们能为孩子们做些什么？所谓财商是一个人认识金钱和驾驭金钱的能力。

关于财商的系统学习与训练，就是财商教育。

财商教育——我国著名财商教育专家汤小明先生认为：财商是指一个人认识、创造和管理金钱（财富）的能力。

**目前财商教育的基本情况分析：**学校教育、家庭教育、社会环境的影响及社会教育、手机游戏、给主播打赏、“校园贷”骗局、传销、网络诈骗

### 分享财商中的价值观念

#### 我们要做什么？

帮助孩子认识“我”是谁？

“我”有什么？“我”能做什么？

“我”他人及社会的关系

### 财商中能力的培养与教育

适当的经济常识，以及训练伴随着同学们成长中的非常重要的思维能力：独立思考能力、创新能力、自我管理能力和有效学习能力。

#### 【小故事大道理】

#### 关于获得财富的“经典案例”

《穷爸爸与富爸爸》：

#### 【教学提示】

5~6岁：和孩子一起制定他的入学派对花费预算

7~10岁：和孩子一起制定家务活动报酬清单

11岁：和孩子一起商讨他的月度零花钱数目

12岁：和孩子一起申请属于他的儿童银行卡

13岁：和孩子一起制定家庭短途旅游的花销计划

14岁：和孩子一起选择家庭保险案

15岁：和孩子一起开设他自己的投资帐户

关于贷未来：

## 第二部分 我给国家做贡献——我身边的那些税

### 【活动目的】

从生活入手，让税法走进学生家庭；引导学生从日常学习生活、社会生活从生活情境中发现问题，获得真实体验，建立学习与生活的有机联系。

秉承“税法宣传从孩子抓起”的理念，以学生生活为中心。

### 【活动步骤】

1. 了解税收——取之于民，用之于民，造福于民
2. 走近税收——消费者=纳税人
3. 运用税收——我纳税，我光荣
4. 宣传税收——守法、找法、靠法

### 【活动内容】

## 咱们身边的那些税

国家的钱从哪来？用在哪？

大家在日常生活中交税吗？谁交税？

国家为什么征税？征的税去哪了？

### 【教师讲解】

国家的钱取之于民

国家的钱去哪了？

取之于民，用之于民，造福于民

我国宪法第 56 条规定：“中华人民共和国公民有依照法律纳税的义务”。

### 【帮妈妈算算】

我身边的那些税——个人所得税：

妈妈 2018 年 10 月份基本工资 6000 元；加班工资 600 元；交通补助 400 元。请帮助计算一下：

1. 妈妈 10 月份应该缴纳多少个人所得税？

2. 妈妈 10 月份实得工资是多少？

### 【分享时刻】

你想对爸爸妈妈说什么？

你想对大家说什么？

你想对自己说什么？

## 第三部分 我的零花钱我做主专题开发

### 话题一 我的消费需求和目标

#### 【活动目的】

通过本活动的学习，使学生评估和发现自己的真实消费需求。

#### 【活动步骤】

1. 先由学生写出消费需求分析表，“存钱罐”的钱都花在哪些方面？

2. 再引导学生写出哪些项目的钱必须花，哪些是可花可不花的。

3. 最后由教师点评。

#### 【教学活动提示】

针对学生填写的消费需求分析表，逐项分析消费支出是否必要，是否合理。

#### 【点评参考】

以下表为例

**消费需求分析表**

心仪的消费	用途	大致价格	希望用多长时间购买/实现（月或年）	优先次序

**话题二 我的收支预算表**

**【活动目的】**

通过本活动的学习，使学生学会按照收支预算表有计划的管理自己的钱财。

**【活动步骤】**

1. 由教师发放个人月度收支统计表请学生填写；

**个人月度收入统计表（201 年 月）**

序号	收入来源	收入金额
1	劳动报酬	
2	父母亲戚给的	
3		
4		
	总额	

**个人月度支出统计表（201 年 月）**

序号	支出项目	支出金额
1	日常一日三餐吃饭	
2	请客吃饭	
3	买零食	
4	买衣服	
5	买日用品	
6	手机电话费	
7	上网费	
8	交通费	
9	买书、杂志、报纸	
10	运动健身	
11	参观游览娱乐	
12	其他（请列出）	
	合计	

### 【教学活动提示】

1. 教师根据学生填写的月度收支统计表，分析学生的计划是否合理。

### 【总结参考】

让学生体验到通过计划管理不但不会超支，反而还会节约的更多。

## 话题三 明智消费

### 活动1 选择适合的消费场所

#### 【活动目的】

通过本活动的学习，使学习者了解各种购物场所的特点和常见的推销手法，学会明智消费。

#### 【活动步骤】

1. 教师引导学习者讲出他们经常去哪里购物。
2. 小组比较，看看哪个组的学习者选择的消费场所和方式广泛。

### 【教学活动提示】

引导学习者根据自己的认识填写下表：

消费场所汇总表

购物场所	优点	缺点	适合我购买的物品
百货大楼/商场			
超市			
专卖店			
农贸市场/集市			
便利店			
地摊			
网络			
其他			

### 【点评参考】

买食品去超市、大商场比较有质量保障；买蔬菜和水果去集贸市场即新鲜又便宜。如果在网上购买商品，一定要注意支付安全性，使用支付宝或货到付款。

### 【总结参考】

根据消费者购买的商品不同，选择不同的消费场所。买大件电器、服装和珠宝需要去商店看实物、试穿。

如果学习者对网上购物感兴趣，就应该多介绍网上购物的特点：

## 活动 2: 应对推销, 明智消费

### 【活动目的】

通过本活动的学习, 使学习者掌握哪些地方会存在消费陷阱, 以避免被骗或遭受损失。

### 【活动步骤】

1. 由学习者讨论自己曾经遭遇过的消费陷阱。
2. 由学习者先总结明智消费的要诀。
3. 教师讲解消费陷阱及明智消费的要诀。

### 【教学活动提示】

1. 教师讲解消费陷阱。

### 【点评参考】

对冲动型和殿堂型的消费者应该严格的制定消费计划, 在拿到劳动报酬时, 第一时间先给家里, 或者存入银行, 把饭钱存到饭卡中。

对于学生写出的消费陷阱, 教师可以进行归类分析, 总结明智消费的要诀。

### 【总结参考】

3 种消费类型没有对与错之分, 有的人家庭不需要其供养, 自己挣钱自己花, 对于这样的消费者也要引导其有计划的安排消费支出, 每次消费后引导其总结不必要的消费项目; 或者给其一个理财任务, 比如进行基金定投、零存整取。

## 第四部分 让钱生钱——收益课程的开发

### 活动 1 到银行开个账户

#### 【活动目的】

1. 通过本活动的学习, 使学生知道银行卡的用途、使用和保护的方法。
2. 银行账户有哪些用途?
3. 了解与银行业务有关的专业术语。

#### 【活动步骤】

1. 阅读银行卡开户流程、用途和使用须知。
2. 教师辅导学生填写银行开户申请银行卡。
3. 讲解银行账户有哪些用途。
4. 讲解与银行业务有关的专业术语。

#### 【教学活动提示】

1. 教师到附近的银行拿取银行开户银行卡申请表。重点讲解银行卡的用途和使用的注意事项。

2. 让家长带着户口本、身份证和孩子到家附近的银行开立一个孩子的个人账户。让学生把在银行办理业务中的经历描述出来。你在银行里看到了什么? 听到了什么?

#### 【点评参考】

1. 注意填写正确的身份证号码与姓名。
2. 你打算在银行办理哪些业务？我们的生活中离不开银行。

#### 【教学活动提示】

- 一、办理银行卡手续比较简单，重要的是银行卡的安全与使用。
- 二、银行账户的用途？
- 三、与银行业务有关的专业术语

(一) 计息制度

#### 【小故事大道理】拿破仑给法兰西的尴尬

(二) 高利贷

### 活动2 我的存款计划

#### 【活动目的】

通过本活动的学习，使学生知道原来存钱也是很有讲究的。

#### 【活动步骤】

1. 阅读：与存款有关的知识链接。
2. 教师辅导学生填写银行存单。

#### 【教学活动提示】

在辅导学生填写银行存单时，提醒他们填写存款期限。  
讲解合理安排存款期限。

#### 【点评参考】

请你对照上表的存款方式及利率算一算下表中不同存款方式的一年期存款利息分别是多少：

#### 【总结参考】

依据通常财富管理的标准，个人或家庭应预留出相当于三个月生活的应急备用金。应急备用金宜留多不留少，这笔资金可作为活期储蓄。

### 活动3 我知道的理财方式

#### 【活动目的】

通过本活动树立正确的理财观念，学习一些理财的基本方法和技巧。

#### 【活动步骤】

1. 小组讨论：把每组讨论的结果填在表中。
2. 教师讲解：存款、购买债券、购买基金、基金定投、投资股票、购买黄金等。

#### 【教学活动提示】

(一) 基金投资

#### 【点评参考】

提示学生首先考虑风险，其次是收益。



按照风险由小到大的投资方式依次是：国债、货币型基金、保本理财产品、债券基金、混合型基金、股票型基金、股票投资

## （二）黄金

### 活动4 理财的收益

#### 【活动目的】

通过本活动使学生学会计算理财收益，明白不同理财产品的收益是不同的。

#### 【活动步骤】

教师讲解传销计算投资收益的骗局。

#### 【教学活动提示】

讲解清楚下式的计算方法：

$$10 \times 3800 \times 30\% + 100 \times 3800 \times 20\% + 1000 \times 3800 \times 10\% = 11400 + 76000 + 380000 = 467,400$$

元

#### 【点评参考】

天上不会掉馅饼，高额的投资收益往往隐含着较大的风险。

#### 【总结参考】

进行投资的目的是为了获得收益，但是在有些情况下最后实际获得的收益可能低于预期收益，有些投资根本没有收益甚至血本无归。

既然要投资就要承担风险，要取得比较高的预期收益就要面临比较大的风险。

### 活动5 保险

#### 【活动目的】

通过本活动使学生认识到保险的重要性，买适合自己的保险最重要。

#### 【活动步骤】

教师讲解小学生健康保险。

#### 【教学活动提示】

保险不在于买的多少，只在于买的产品是否适合于你。在合理理财的基础上来算，配置家庭收入的4321法则。就是收入的40%用于投资房产、股票、基金、黄金、收藏品等，30%用于家庭生活开支，20%用于银行存款以备不时之需，10%用于购买保险产品。

#### 【点评参考】

大多数人选择的需求次序是意外险、医疗类保险、大病类险、护理类险、养老险。家庭收入主要人保额要偏高些。

### 活动6 我的理财计划

#### 【活动目的】

通过本活动的学习，使学生能够做出一个理财的计划。

### 【活动步骤】

1. 先让学生写出自己每年的结余有多少钱。
2. 在组织并指导学生讨论如何进行投资。

### 【教学活动提示】

我的理财计划（1-3年）：

### 【点评参考】

你的理财计划要合理，短期、中期和固定存款要合理安排。

### 【总结参考】

理财的范围

## 活动7 投资有风险

### 【活动目的】

通过本活动的学习，使学生认识理财有风险，投资需谨慎。

### 【活动步骤】

1. 教师提问：有没有无风险的投资？不投资是不是就没有风险了？年收益30%的理财能买吗？
2. 教师讲解有关风险的问题

### 【教学活动提示】 投资有哪些风险？

投资风险是指对未来投资收益的不确定性，在投资中可能会遭受收益损失甚至本金损失的风险。

主要有：购买力风险、财务风险、利率风险、市场风险、变现风险、事件风险。

### 【点评参考】

风险应对的策略包括风险规避、风险降低、风险分担和风险承受等。

### 【小故事大道理】 两个和尚

## 第五部分 做有信用的人课程的开发

### 活动1：关于诚信

### 【活动目的】

通过本活动的学习，培养学习者良好的信用意识。

### 【活动步骤】

教师讲解借钱及时偿还的重要性，借钱不还丧失信用的危害。

### 【教学活动提示】

有借有还再借不难。教师多举借钱信用的案例讲解。

### 【活动内容】

诚实：诚信无欺，讲求信用

### 【小故事大道理】

一枚硬币

我们的日常生活中的诚信体现在哪里？

交房屋水电煤气费、电话费、还贷款、朋友借钱、

小学生们日常生活学习中的诚信体现在哪里？

不说谎、答应的事要做到、不迟到、借钱借东西按时归还

### 【课堂讨论】

如何保持良好信用记录？

### 【点评参考】

信用的好处：它可以让人立即方便的购买商品。借钱也可以帮助你建立信用（信用通常会让你有更多的信用）。很多人会用信用卡消费，是因为他们发现偿还贷款，比拿钱补存到一个存款账户里要容易得多。

信用的缺点：就是它对某些人有鼓励购物和过度消费的作用。这可能会导致严重的问题，比方说会重复购买已有的物品，薪水遭到抵押和破产等，信用也会因债务的形成，无法自由处理未来的收入，且负债期甚至可能比所购买物品的寿命还要久。

### 【总结参考】

十个管理信用借钱的秘诀

## 活动 2：借条

### 【活动目的】

通过本活动的学习，使学习者了解借钱应该注意哪些？应该和谁借？向谁借钱可以省利息。

### 【活动步骤】

1. 观看并指导学习者扮演借贷双方。
2. 教师讲解写借条或签订借款协议的内容。

### 【教学活动提示】

学生扮演借贷可能只是借款一二百元，由于借的少，可能一开口就答应借给朋友。因此，一定在角色扮演之前对学习者有一个提示借款金额比较大如一千或几千。

### 【点评参考】

对于朋友有困难如家里有人得病、孩子上学等原因借款还是应该借给的，但是不要碍于面子不打借条，不一定要利息。如果是消费借款尤其是买高档奢侈品借款，你可以委婉的拒绝。

借款一定写借条或签订借款协议。

### 【总结参考】

写借条或签订借款协议时应该尽可能将借款的原因说清楚，双方之间的权利与义务说清楚、写明白。能向银行借款的不要向亲戚朋友借，更不要去借高利贷。

### 【教学方式】

1. 专家引领：专家讲授课程
2. 学生参与教学：学生课程展示

### 课堂评价：

#### 例 1：

评价表

姓名								
内容								
观察思考	认真观察、记录 ☆							
	提出二个问题 ☆							
	提出有价值问题 ☆							
交流问题	认真倾听同学意见 ☆							
	勇敢讲出自己想法 ☆							
小组合作	认真倾听同学意见 ☆							
	勇敢讲出自己想法 ☆							
操作后 正确自评	知道自己的优点 ☆							
	知道自己的不足 ☆							
	接受同学的意见 ☆							
一句话总结（组长）								

#### 例 2：

##### （1）对小组活动过程的表现给予评价

等级项目	优秀	良好	合格	自评	互评
活动准备					
个人探究					
合作精神					
活动成果					
等级					

##### （2）家长对学生的评价

评价主体	评价内容	描述性评价
家长评价	1、	
	2、	
	3、	

课堂教学可以采用定性评价和定量评价相结合，个人自评、组内互评、教师评价交互进行的形式评价。在评价过程中，着重学生参与度、语言表达方面。

**评价表**

评价项目	评价要点	评价标准	评价等级			
			A	B	C	D
活动过程	1. 学生活动	积极参与，主动记录，分担小组角色				
		小组积极配合，记录清晰，发言清晰				
	2. 教师指导	教师是活动合作者、参与者、指导者				
		指导方法形式得当				
	3. 活动步骤	活动导入自然				
		学生亲自实践，动手、动脑、动口				
		活动拓展延伸				
各环节有机结合						
活动效果	1. 学生体验活动	有真实体验，陶冶情操、愉悦身心				
		多元评价贯穿于活动全过程				
	2. 学生参与活动	学生主动活动面大、活动量大、获得实践锻炼				
		以“活动促发展”，能力得到提高				
	3. 学生学习策略	知识面有所拓宽				
		学习方法、方式多样，学会学习				
具有创新精神和意识						

### 六、教学工具与资源条件

教学环境：20-30 人的教室、桌椅 U 字形排列，多媒体设备。

自编案例讲义以及现金流活动教具。

### 七、课程考核与评价

1. 每一位学生能够设计一节关于小学综合实践活动方面关于财商主题的综合实践活动课程或学科实践课程，并在学生或学生课堂成功展示，即可确定考核合格。

2. 出勤 90%以上，日常课堂积极参与活动、发言，抽查学生日志，完成圆满方能结业。

### 八、任课师资条件

本课程师资为北京教育学院信息科学与技术教育学院获得高级职称或博士学位的教师与一线特高级教师组成，理论与实践互补。

姓名	性别	年龄	职称	工作单位	研究方向	课程任务
黑 岚	女	54	副教授	北京教育学院	财会	财商课程设计总体指导
梁红霞	女	51	讲师	北京教育学院	财会	我的零花钱我做主专题开发、 让钱生钱——收益课程的开发
崔 娜	女	55	副教授	北京教育学院	经济	财经素养知识在学科实践活动中的 应用
李 杰	女	55	讲师	北京教育学院	管理	做有信用的人课程的开发
曲小毅	女	33	讲师	北京教育学院	旅游	财商与研学旅行课程的融合
胡 明	女	56	中学 高级	北京现代 职业学校	财会	我给国家做贡献 ——我身边的那些税

(课程负责人: 梁红霞)

# “小学财经素养教育主题课程开发与实践”课程方案

信息科学与技术教育学院

## 一、课程名称

小学财经素养教育主题课程开发与实践

## 二、适用对象

小学综合实践、道德与法制学科教师，或对财经素养教育有兴趣的语文、数学等学科教师培训。

## 三、课时安排

40 课时。

## 四、课程目标

专业知识目标：

1. 通过财经素养教育理论学习，掌握小学财经素养教育的基本内容和目标；
2. 通过综合实践活动课程理论学习和实践，掌握财经主题综合实践活动设计、组织和实施的方法和策略。

职业技能目标：

1. 通过案例学习与观摩，初步具备财经主题活动的设计和实践能力；
2. 通过具体项目开发与设计，能在本校开展财经教育课程，设计并组织相应实践活动，并能结合所教学科及学校特点进行校本课程开发出有特色的财经素养培养的综合实践活动课程。

人文素质目标：提高教师的财经素养，促进教师教学和科研能力的提升。

## 五、课程内容要点与相应教学方式

### （一）课程总体框架

1. 理论学习：理清财经素养教育的内容、目标和意义，解决为什么教和教什么的问题；
2. 案例分析：学习财经素养教育在小学中的实施路径和策略，解决怎么教的问题；
3. 实践探索：落实理论学习和案例研究成果，设计具体活动方案，解决我如何去做的问题。

课程模块	课程名称	内容要点	学时	教学方式	责任主体	培训产出
理论学习	1、核心素养视角下的财经素养教育	1、核心素养体系简介 2、财经素养的内涵与特征 3、财经素养与核心素养的关系	4	讲授	王 丽 苏 淞	日志与反思
	2、小学财经素养教育的国际实践及国内探索	1、财经素养教育的国际实践 2、国际经验总结及启示 3、我国财经素养教育的理论及实践	4	讲授	王 丽	日志与反思
	3、小学财经素养教育的目标确定及主题选择	1、小学财经素养教育的目标框架说明 2、财经素养教育的目标分解 3、主题财经活动推荐 4、主题财经活动设计思维导图	8	讲授+ 研讨+ 实践	王 丽 步星辉	1、细化的目标框架 2、系列主题活动 3、活动草案
课程开发案例学习	4、小学财经素养教育路径选择——与综合实践活动课程的结合	1、综合实践课程教学设计 2、财经主题综合实践活动典型课例学习 3、综合实践活动中渗透财经素养教育 4、财经主题活动设计与修改	4	观摩+ 研讨+ 实践	王义清	财经主题活动设计 思维导图细化
	5、小学财经素养教育路径选择——与各学科教学的融合	1、小学数学中的财经素养教育 2、小学语文中的财经素养教育 3、小学道德法制中的财经素养	4	案例研 讨+实 践	马俊利	研修日志 +反思
	6、小学财经素养教育路径选择——跨学科的财经素养教育课程体验	1、跨学科的综合实践课程案例介绍——阿福童计划 2、财经活动体验 3、跨学科课程开发要点总结	8	讲授+ 现场 体验+ 研讨	陈亚娜 卓思廉	1、活动反思
课程开发实践与指导	7、财经素养教育课程开发实践	学员分组进行课程开发设计，完成教学设计方案并进行实践，指导教师追踪指导	8	实践	王 丽 卓思廉 张武超 高宝通	1、财经主题活动设计方案 2、活动实施照片或教学录像

## （二）课程亮点

1. 全新的视角，系统的内容；
2. 丰富的案例，具体的指导；
3. 充分地实践，深刻地反思

## （三）课程大纲及教学实施说明

理论学习：

### 主题一：核心素养视角下的财经素养教育

教学目标：了解财经素养的内涵和财经素养教育的意义

教学课时：4 课时

教学方式：课堂讲授为主，穿插互动交流



课堂作业：研修日志+反思

内容要点：

- 1、核心素养的内涵与特征
- 2、核心素养体系对现有课程的冲击;高度重视少数工具性素养的培养、对社会参与及人文性素养重视不够、学科本位理念突出
- 3、财经素养的内涵与特征
  - (1) 财经素养的概念
  - (2) 财经素养教育的内涵
  - (3) 财经素养教育的特征
- 4、财经素养和核心素养的关系
- 5、财经素养教育的意义

## **主题二：小学财经素养教育的国际实践及国内探索**

教学目标：了解国内外财经素养教育的基本情况及其主要内容

教学课时：4 课时

教学方式：课堂讲授为主，穿插互动交流

课堂作业：研修日志+反思

内容要点：

- 1、国外财经素养教育的基本情况
  - (1) 美国的财经素养教育：基本情况、实施方式、课程目标、教育框架
  - (2) 英国的财经素养教育：基本情况、实施方式、课程目标、教育框架
  - (3) 澳大利亚的财经素养教育
  - (4) 以色列的财经素养教育：更重视智慧与责任
  - (5) 日本的财经素养教育：
  - (6) 俄罗斯中小学财经教育
  - (7) 韩国的中小学财经教育
- 2、国外财经教育经验总结及对我国的启示
- 3、我国财经教育开展现状
- 4、典型案例

## **主题三：小学财经素养教育的目标确定及主题选择**

教学目标：掌握小学财经素养教育的总体框架，明确小学财经素养教育的目标要求，并能确定根据学科和学校特点确定活动主题

教学课时：8 课时

教学方式：课堂讲授+学员实践

课堂作业：研修日志+思维导图

内容要点：

1、小学财经素养教育标准框架（中国财经素养教育协同创新中心，20180201）

2、目标研究

主题讨论：

（1）这些目标与现有教育内容是否有重合？（数学、品生品社、德育等学科或工作）

（2）这些目标是否符合当前小学教育的现实？

（3）这些目标如何落实到我们的课堂？

3、目标的落实和分解：分小组讨论合作完成以下表格

4、活动主题设计：分小组讨论合作完成以下表格

（1）能很好地实现上述目标；

（2）学生感兴趣，能激发学生的学习热情；

（3）方便操作和实施

4、根据案例，绘制思维导图

每组选择一个主题活动，初步设计一个课程方案。要素包括：活动主题、活动目标、活动过程、活动内容、课时安排等。

案例：《华东五省旅游攻略》

5、交流分享

#### 主题四：小学财经素养教育实施路径选择——与综合实践活动课程的结合

教学目标：掌握综合实践活动课程设计的基本方法和策略，学会财经素养教育在小学综合实践活动课程中的实施策略，并能确定根据所学知识细化落实本组的活动设计方案

教学课时：4 课时

教学方式：课堂讲授+学员实践

课堂作业：研修日志+活动方案初稿

内容要点：

1、开展综合实践活动要做好顶层设计——明确方向

2、结合实际，开发设计课程资源

课程开发原则：

因地制宜，依托身边资源；

因校制宜，抓住学校特色；

因人制宜，走进学生生活；

因时制宜，关注社会热点。

### 3、财经类主题综合实践活动的设计

(1) 在《中小学综合实践活动课程指导纲要》中寻找

(2) 根据学校和学生情况自主设计主题活动，如《购物的学问》、《我的零花钱》、《走进\*\*\*\*市场》等

(3) 要某些综合实践活动中渗透财经素养教育：如的设计制作类活动中就可以设计成本控制、价格制定、广告促销、产品推荐会等内容。

### 4、开展主题实践活动要抓住有效的实施途径——课堂

(1) 依托“三阶段六课型”研究设计主题实践活动方案

实施中应该注意的一些问题：

课程内容和课时分配选择可以长短结合

内容选择与组织原则：自主性、实践性、开放性、整合性、连续性

教师的指导应贯穿于综合实践活动实施的全过程。

教师不能“教”综合实践活动

(2) 依托“三阶段六课型”在课堂上给予学生活动方法的指导

(3) 依托“三阶段六课型”设计年级能力发展指标的目标等级体系

### 5、典型课例学习

(1) 课例 1：财经主题目实践活动《购物的学问》

(2) 课例 2：在设计制作活动中渗透财经素养教育《我的饮料我做主》

### 6、开展综合实践活动要亲力亲为——设计活动方案

按三阶段六课课型的模式细化主题活动设计，在方案中体现目标层次和不同阶段方法指导的策略

## 主题五：小学财经素养教育实施路径选择——与学科教学的结合

教学目标：掌握财经素养教育与小学数学、语文、品生品社等课程中融合渗透的实施策略，并能根据自己的学科背景细化落实本组的活动设计方案

教学课时：4 课时

教学方式：课堂讲授+学员实践

课堂作业：研修日志+活动方案初稿

内容要点：

#### 1、小学数学中的财经素养教育

(1) 典型课例：一年级下册《认识人民币》

(2) 典型课例：二年级上册《基于 1-9 的乘法口诀的购物体验》

(3) 典型课例：五年级《选购圣诞礼物》

(4) 典型课例：计算旅游预算

#### 1、小学语文中的财经素养教育

(1) 典型课例：卖炭翁

- (2) 典型课例：三年级上册《三袋麦子》
- (3) 典型课例：整本书阅读《鲁滨逊漂流记》

## 2、道德与法制课中的财经素养教育

- (1) 典型课例：四年级《品德与社会》：“聪明消费”
- (2) 典型课例：《我的家庭》

## 主题六：小学财经素养教育实施路径选择——跨学科的财经活动课程学习与体验

教学目标：观摩学习阿福童学校计划，掌握财经素养教育整校推进的实施策略，

教学课时：8 课时

教学方式：案例观摩+学员实践

课堂作业：研修日志+活动方案修改

内容要点：

阿福童财经素养教育体系

- (1) 阿福童财经素养教育的目标
- (2) 阿福童教育体系：课程、银行、学校
- (3) 阿福童财经课程
- (4) 阿福童行为银行
- (5) 阿福童概念学校

“阿福童概念学校”是建立校园模拟经济系统，把学校变成小社会，让虚拟币在校园里流通起来。

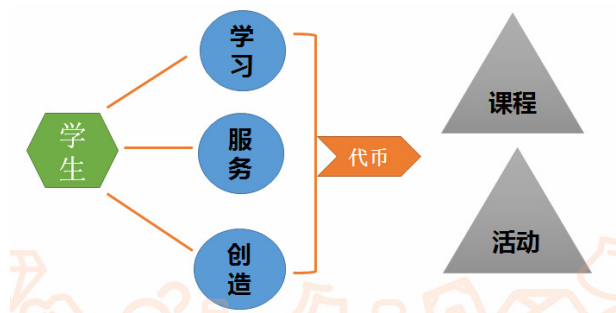

## 2、阿福童游戏体验（60 分钟）

### 3、谈感想与收获：阿福童计划对我们进行课程设计的启示

- (1) 关于阿福童课程的
- (2) 关于阿福童银行的
- (3) 关于阿福童学校的
- (4) 关于游戏体验的

## 4、修改完善小组方案

## 5、课程设计总结

## 主题七：财经素养教育课程开发实践

教学目标：通过财经素养教育课程开发，形成课程开发成果；并通过交流展示活动，进一步拓展思路和总结经验。

教学课时：8 课时

教学方式：案例观摩+学员实践

课堂作业：研修日志+活动方案+培训总结

内容要点：

1、财经素养教育课程方案撰写与指导

### 主题式课程方案模板

一、活动背景：说明选题的依据和意义

二、活动目标：具体可评价

三、活动准备：包括学校、教师、家长、学生各主体需要事先做好的工作或准备好的工具材料等

四、活动形式：

五、活动过程：教师活动和学生活动

六、活动评价：

2、财经素养教育课程展示准备与指导

（1）展示课件的指导

（2）展示内容的指导

3、财经素养教育课程现场展示

（1）场地协调

（2）流程设计

（3）人员安排

（4）工作分工

（5）总结

### 六、教学工具与资源条件

1. 有电教设备的教室即可；

2. 需要配备现金流游戏套装；

3. 需要有条件成熟的实践基地供参观观摩；

4. 教材可参考四川人民出版社的《金钥匙》系列

### 七、课程考核与评价

（1）学员课程学习考核

1. 每个模块的研修日志与反思（每人一份）

2. 一篇财经素养培养实践活动的教学设计或活动方案

3. 一篇关于综合实践活动开发与实践的教学反思

4. 一节教学示范课（按组呈现，不要求每人一课，但要参与集体备课）

评价项目	评价标准	评价等级			
		优秀	良好	合格	待合格
情感态度	自觉遵守纪律，参加所有培训活动。				
	学员之间互相合作，主动帮助有困难的同学。				
	不怕艰难和辛苦，勇于实践探索。				
	具有较强的环境保护意识。				
职业技能	能运用多种方式进行课程开发和设计。				
	能够灵活地迁移课堂中学过的知识和技能解决实践中的问题。				
	活动中有新的收获和体验。				
实践体验	积极动口、动脑、动手参与活动。				
	认真倾听专家和学员的观点和意见。				
	主动与同学交流，会与别人交往。				
成果展示	展示方式不拘一格				
	活动成果有新意。				

(2) 学员对课程的评价

学员在完成每天的培训后填写以下的研修日志，并对课程进行评价。

**学员研修日志**

研修时间：                      研修方式：                      学员姓名：

主题	主讲（持）人
主要研修内容	
我的思考	<p>◆ 今天研修能引起我关注的问题是： _____ 因为 _____</p> <p>◆ 通过今天的研修，我突出的感觉是： _____</p> <p>◆ 还想进一步思考的问题是： _____</p>
评价	<p>1、对今天的活动总体评价： <input type="radio"/>好    <input type="radio"/>较好    <input type="radio"/>一般    <input type="radio"/>差    <input type="radio"/>较差</p> <p>2、对今天的课程内容评价： <input type="radio"/>好    <input type="radio"/>较好    <input type="radio"/>一般    <input type="radio"/>差    <input type="radio"/>较差</p> <p>3、对今天的研修形式评价：    <input type="radio"/>好    <input type="radio"/>较好    <input type="radio"/>一般    <input type="radio"/>差    <input type="radio"/>较差</p> <p>4、我对今天的主讲教师评价： <input type="radio"/>好    <input type="radio"/>较好    <input type="radio"/>一般    <input type="radio"/>差    <input type="radio"/>较差</p>

## 八、任课师资条件

本课程师资主体为北京教育学院信息科学与技术教育学院多年从事小学综合实践教师培训及财经类专业教学的教师组成，既有丰富培训和教学经验的老教师，也有获得博士学位的青年教师，同时，还有中小学一线特高级教师、企业专业人员，实现了理论与实践互补。

姓名	性别	年龄	职务职称	工作单位	研究方向	课程任务
王丽	女	42	讲师	信息科学与技术教育学院	综合实践教师培训、财经素养教育	课程总体设计、主题一、二、三、七实施
卓思廉	男	59	讲师	信息科学与技术教育学院	综合实践教师培训、财经素养教育	案例收集及分析、主题六实施
张武超	男	56	讲师	信息科学与技术教育学院	综合实践教师培训、经济法	实践指导：主题七
步星辉	女	40	讲师	信息科学与技术教育学院	综合实践教师培训、管理学	主题三实施及实践指导
高宝通	男	51	讲师	信息科学与技术教育学院	综合实践教师培训、经济法	实践指导：主题七
苏淞	男	48	教授	北京师范大学经管学院	财经素养教育	理论指导、主题一讲座
王义清	男	46	中高	顺义区教师研修中心	小学综合实践	收集实践案例、主题四实施
马俊利	女	60	中高	北京师范大学二附中（已退休）	经济学	收集实践案例、主题五实施
陈亚娜	女	36	经理	盛世财商教育公司	财经素养教育实践	实践案例、整校方案、主题六实施

（课程负责人：王丽）

# 说 明

为充分发挥课程建设在人才培养中的基础性作用，保证课程建设的质量和规范，北京教育学院于 2018 年 7 月出台了《非学历继续教育课程建设管理办法(试行)》文件。依据此文件，各二级学院进一步加大了“3+1+N”人才培养体系下的课程建设力度。

2018 年，教务处组织专家对二级学院初审后提交的 112 门课程方案和调研报告进行评审，最终 89 门课程获得通过。其中，“启航计划” 48 门，“青蓝计划” 18 门，“教育改革专题培训项目” 23 门。经对 89 门课程方案按照“3+1+N”进行分类、汇总，形成了第一本课程方案汇编即《2018 年非学历继续教育培训课程方案汇编》。

此方案汇编是第二本课程方案汇编，包括了 2019 年学院评审通过的 72 门课程方案。其中，“启航计划”课程方案 28 门，“青蓝计划”课程方案 8 门，“卓越计划”中的“特级工作室”课程方案 16 门，“教育改革专题培训项目” 20 门。

特别说明两点：一是因篇幅有限，每门课程的调研报告未能汇编其中。就课程方案本身而言，尽管每门课程方案都进行了多次修改，也仍需在实践中进一步完善；二是学院将持续推进干部教师培训课程建设工作，预计 2020 年将基本完成三大计划的培训课程方案的评审工作。

衷心感谢各二级学院、各位教师及专家的辛苦付出！

教务处

2020 年 5 月





# 目 录

## “启航计划” 课程方案

“实用类文本教学” 课程方案.....	人文与社会科学学院	吴欣歆	1
“语言积累与建构” 课程方案.....	人文与社会科学学院	常雪鹰	8
“中学历史学科新任教师培训课程结业设计” 课程方案 .....	人文与社会科学学院	张学岩	15
“中学思想政治学科核心素养培育与学科教学” 课程方案 .....	人文与社会科学学院	陈 红	19
“中学思想政治教学实施与反思” 课程方案.....	人文与社会科学学院	陈 红	23
“中学数学教学实施技能” 课程方案 .....	数学与科学教育学院	冯启磊	26
“教育戏剧在英语课堂中的应用” 课程方案.....	外语与国际教育学院	柯 丹	34
“启航计划新教师国际学校观摩课程” 课程方案 .....	外语与国际教育学院	夏素彦	36
“小学英语教学设计与实施——教学实践” 课程方案 .....	外语与国际教育学院	郗利芹	38
“中小学体育实践性教学校本指导” 课程方案.....	体育与艺术教育学院	陈雁飞	41
“中小学新任音乐教师实践性教学校本指导” 课程方案 .....	体育与艺术教育学院	赵 楚	45
“中小学新任美术教师实践性教学校本指导” 课程方案 .....	体育与艺术教育学院	张 宾	50
“实践性教学（社会领域）” 课程方案 .....	学前教育学院	李 丰	55
“实践性教学（健康领域）” 课程方案 .....	学前教育学院	李 静	59
“实践性教学（艺术领域）” 课程方案 .....	学前教育学院	王元艳	63
“实践性教学（科学领域）” 实施方案 .....	学前教育学院	陈晓芳	68
“学前综合艺术课案研究与设计-以奥尔夫为切入” 课程方案 .....	学前教育学院	赵灵萍	73
“幼儿一日生活指导规范” 课程方案 .....	学前教育学院	朱丽芳	78
“统计与概率内容的教学” 课程方案 .....	初等教育学院	刘加霞	81
“识字写字教学” 课程方案.....	初等教育学院	吕俐敏	84

“综合与实践内容的教学”课程方案 .....	初等教育学院	崔英梅 87
“毕业设计”课程方案 .....	初等教育学院	彭 纲 90
“小学语文学科习作教学”课程方案 .....	初等教育学院	李怀源 93
“语文课程基本理念解读”课程方案 .....	初等教育学院	陈晓波 96
“教师职业礼仪”课程方案 .....	信息科学与技术教育学院	曲小毅 101
“团队合作与沟通”课程方案 .....	信息科学与技术教育学院	曲小毅 106
“基于 BOPPPS 教学模式的信息技术课程设计”课程方案 .....	信息科学与技术教育学院	胡淑均 109
“教师课堂教学技能培养系列课程”课程方案 .....		李 涛 119

## “青蓝计划”课程方案

“学与教的心理学”课程方案 .....	教育管理与心理学院	曾盼盼 127
“中小学校团队学习的优化”课程方案 .....	教育管理与心理学院	李 娜 130
“中国传统文化”课程方案 .....	人文与社会科学学院	方 麟 134
“语文学习任务群教学理论与实践”课程方案 .....	人文与社会科学学院	许 艳 138
“物理课程论”课程方案 .....	数学与科学教育学院	冯 爽 141
“沟通与领导力”课程方案 .....	外语与国际教育学院	王晓玲 144
“未来教育与大数据”课程方案 .....	信息科学与技术教育学院	李秋红 156
“信息技术与教育改革”课程方案 .....	信息科学与技术教育学院	李秋红 159

## “卓越计划”课程方案

(2019 北京市优秀校长 (园长)、特级教师工作室)

“教师专业伦理”课程方案 .....	教育管理与心理学院	张 红 165
“教育科研方法”课程方案 .....	教育管理与心理学院	王志明 167
“管理心理学专题”课程方案 .....	教育管理与心理学院	黄琳妍 171
“批判性思维与语文教学的融合”课程方案 .....	人文与社会科学学院	姜 峰 175
“初中统编教材记叙文写作单元教学设计”课程方案 .....	人文与社会科学学院	卢 杨 177

“小学道德与法治学科核心素养的框架体系建构” 课程方案	人文与社会科学学院	金 钊	180
“小学道德与法治课程中的法治教育” 课程方案	人文与社会科学学院	金 钊	184
“小学道德与法治学科课题研究关键环节指导” 课程方案	人文与社会科学学院	金 钊	188
“教育名著导读” 课程方案	人文与社会科学学院	王 漫	192
“中学英语骨干教师行动研究设计与实施” 课程方案	外语与国际教育学院	李慧芳	199
“卓越体育课堂要素与执教策略” 课程方案	体育与艺术教育学院	潘建芬	205
“美术学科核心素养提升” 课程方案	体育与艺术教育学院	刘 宇	209
“基于学科核心素养的中小学人工智能教学” 课程方案	信息科学与技术教育学院	郭君红	212
“人工智能技术在中小学教育教学中的应用” 课程方案	信息科学与技术教育学院	于晓雅	216
“中小学人工智能教学实践” 课程方案	信息科学与技术教育学院	于晓雅	220
“心智模式” 课程方案		曹 慧	225

### “教育改革专题培训项目” 课程方案

“中小學生人际交往指导” 课程方案	教育管理与心理学院	崔艳丽	233
“中小學生情绪管理指导” 课程方案	教育管理与心理学院	齐建芳	238
“学习的心理规律与教学应用” 课程方案	教育管理与心理学院	吕红梅	241
“基于大脑认知规律的教学策略” 课程方案	教育管理与心理学院	沈彩霞	247
“校长课程规划素养提升” 课程方案	教育管理与心理学院	杨雪梅	251
“项目式学习在课程与教学中的应用” 课程方案	教育管理与心理学院	胡佳怡	254
“学校领导理论与实践” 课程方案	教育管理与心理学院	陈 丹	257

“中小学生自我发展指导”课程方案 .....	教育管理与心理学院	黄琳妍	262
“中小学内部督导的管理架构及其运行”课程方案 .....	督学研修中心	何育萍	267
“中小学责任督学督导政策理论与实践运用”课程方案 .....	督学研修中心	马效义	272
“素养本位的物理大单元教学设计与实践”课程方案 .....	数学与科学教育学院	乔灵芝	277
“基于中高考改革背景下的化学实验研究与实践”课程方案 .....	数学与科学教育学院	王 春	289
“提升校长信息化领导力的理论基础与实践探索”课程方案 .....	信息科学与技术教育学院	邸 磊	293
“小学综合实践活动课程的设计、实施与评价”课程方案 .....	信息科学与技术教育学院	黑 岚	297
“研学旅行活动课程开发”课程方案 .....	信息科学与技术教育学院	曲小毅	303
“二维动画促进教学改进”课程方案 .....	信息科学与技术教育学院	陈捷	311
“中小学跨学科机器人课程探究与实践”课程方案 .....	信息科学与技术教育学院	陈 捷	317
“中小学人工智能课程探究与实践”课程方案 .....	信息科学与技术教育学院	陈 捷	323
“小学综合实践活动课程指导教师能力提升”课程方案 .....	信息科学与技术教育学院	步星辉	329
“中小学劳动教育理论与实践研究”课程方案..	信息科学与技术教育学院	吕亚非	333

# “启航计划” 课程方案



# “实用类文本教学” 课程方案

## 人文与社会科学学院

### 一、课程名称

实用类文本教学

### 二、适用对象

中学语文学科新入职教师

中学语文新入职教师，学习过本学科的专业知识，部分接受过系统的师范教育，学过教育学、心理学基本理论，但缺乏实际教学经验，需要发展教学知识、提升教学技能。对于中学不同文本类型的教学没有清晰的概念，难以区分教学目标的差异，难以依据文本类型选择合宜的教学内容，需要参照课程标准和考试说明逐一展开讨论。

### 三、课时安排

16 课时，课时分配如下表所示：

内容要点	组织形式	课时数量
文件解读	专题讲座	4
教学设计	工作坊、样例学习	4
教学实践	课堂观察与点评	4
教学反思	案例展示与研讨	4

### 四、课程目标

“实用类文本教学”需要达成的目标包括以下三个方面。

（一）能够解释《普通高中语文课程标准（2017 年版）》对“实用性阅读与交流”的相关要求。

（二）能够依据学生语文学习的心理逻辑设计实用类文本阅读与交流的学习活动，完成单篇课文的教学设计。

（三）能够在“实用性阅读与交流”与“当代文化参与”“跨媒介阅读与交流”等学习任务群之间建立联系，完成统整性的教学设计。

### 五、课程内容要点与相应教学方式

按照《普通高中语文课程标准（2017 年版）》规定，“实用性阅读与交流”主要在高中必修阶段完成，1 学分。依据新教师学员的具体情况和实际需求，课程内容要点包括以下四个方面。

#### （一）文件解读

文件解读的主要内容是《普通高中语文课程标准（2017 年版）》，解读要点涉及以下三个方面。



1. “实用性阅读与交流”学习任务群的教学指向与内容定位。
2. “实用性阅读与交流”的学习目标与内容。
3. “实用性阅读与交流”的教学提示与教材使用。

## （二）内容选择

1. 社会交往类，如会谈、谈判、讨论及其纪要，活动策划书、计划、制度等常见文书，应聘面试的应对，面向大众的演讲、陈述和至此。
2. 新闻传媒类，如新闻、通讯、调查、访谈、述评，主持、电视演讲与讨论，网络新问题。
3. 知识性读物类，如复杂的说明文、科普读物、社会科学类通俗读物等。

## （三）教学设计

“实用性阅读与交流”的教学应以社会情境中的学生探究性学习活动为主，合理安排阅读、调查、讨论、写作、口语交际等活动，以便更好地实现这一学习任务群的教学价值——丰富学生的生活经历和情感体验，提高阅读与表达交流的水平，增强适应社会、服务社会的能力。教学设计需要关注四个方面。

1. “实用性阅读与交流”具有提升学生思维品质的重要价值，在教学中要充分发挥这一价值。
2. 实用性阅读与交流”提供了多样化的文本类型，是学生积累言语实践经验的良好载体，在教学中要予以关注。
3. “实用性阅读与交流”是学生参与当代文化生活、思考社会问题的平台，需要选择学生关注、关心的话题作为教学资源。
4. 立足学生语文学习的心理逻辑设计教学流程，呈现具体的学习过程。

## （四）教学实施与反思

在教学实施过程中需要关注以下三个方面。

1. 教学材料的选择是否能够满足学生的学习需要，是否与社会生活的真实情境契合。
2. 教学目标达成的过程中需要补充哪些教学设计上没有“预设”的知识。
3. 教学实施过程中师生的互动交流是否平等、开放，是否有助于学生反思学习方式，推进学习进程。

按照人文与社会科学学院中文系启航计划学科必修课的教学要求，每一个文类教学，都要经历内容选择、教学设计、教学实施以及教学反思。针对以上四个方面的教学内容，《实用类文本教学》主要采用以下三种主要的教学方式：

1. 工作坊：通过工作坊以及典型课例，理论学习教学设计、教学实施以及教学反思的规范和要求。
2. 样例学习：通过现场观摩课和教师的课例分析以及学员自身的《观课报告》，直观学习一个文类的教学设计、教学实施以及教学反思。

3. 教学实践：通过学员自己上课和课后研讨，实践练习一个文类的教学设计、教学实施以及教学反思。

一般以工作坊的方式开始学习，每个学期穿插观摩课样例学习，以学员教学实践为主。

## 六、教学工具与资源条件

### （一）教学资源

1. 《普通高中语文课程标准（2017年版）》；
2. 名家教学文献资源包；
3. 一线教师的现场观摩课。

### （二）教学条件

1. 保证在线上网；
2. 教师桌椅按圆桌摆放；
3. 大白纸、水彩笔等培训工具。

### （三）教材要求

《普通高中语文课程标准解读》（高等教育出版社，2018年版）。教材中解读了《普通高中语文课程标准（2017年版）》的相关理念、核心概念，针对不同任务群的教学展开讨论，并提供了优秀教师的教学案例，融合理念与实践，既能帮助新教师理解核心素养背景下的语文教学，也有助于新教师明确不同类型文本和任务群的教学要求。

## 七、课程考核与评价

### （一）学员课程学习考核

《实用类文本教学》主要通过表现性评价对学员进行考核，通过学员具体的课堂观察、教学行为表现评估教学目标的达成情况。学员需要提交：

1. 观摩现场课例的《观课报告》（附件1）；
2. 实施一节课的讲学设计、录课光盘及教学反思（附件2）。

教学反思的内容要素：

- （1）教学内容的反思。
- （2）教学过程的反思。
- （3）教学效果的反思。
- （4）实施教学设计的优点与不足，提出改进方法。

录课光盘的具体要求：

- （1）与教学设计与教学反思同一课的教学录像光盘，一式两份。
- （2）光盘表面请帖白色标签：学校名+姓名+课名

### （二）学员对课程的评价

学员对课程的评价由两部分组成，一部分是学院组织的第三方评估，一部分是任课教师组织的学习情况交流座谈会。第一部分评价的主要目的是评定，第二部分评价的主要目的是改进教学。

## 八、任课师资条件

本课程师资由高校教师和中学教师组成，理论与实践互补，具体师资要求如下表所示。

	专业	学位	教龄	职称
类型一：高校教师	汉语言文学各专业 语文课程与教学论	硕士及以上	五年以上	讲师及以上
类型二：中学教师	汉语言文学教育	本科及以上	十年以上	高级及以上

具体师资队伍情况如下表所示。

姓名	性别	年龄	职务职称	单位	研究方向	课程任务
吴欣歆	女	45	院长、教授	北京教育学院	语文课程 与教学论	专题讲座
许艳	女	42	教师、讲师	北京教育学院	课程与教学论	教学设计工作坊
朱俊阳	女	36	支部书记、副教授	北京教育学院	语言学 及应用语言学	教学实践点评
黄玉慧	女	52	教师，特级	海淀教师进修学校	汉语言文学教育	教学实践点评
计静晨	女	46	教师，高级	东城教师研修中心	汉语言文学教育	教学反思讨论
郭峰	男	46	主任，特级	朝阳区教研中心	汉语文文学教育	微格教学评估

附件 1：观课报告

观课报告

1	日期	节次	班级	课题	执教老师
教学过程：					
2	课后思考				
<p>(1) 观摩课对我影响最大的是： <input type="radio"/>内容 <input type="radio"/>形式 <input type="radio"/>教师 <input type="radio"/>课后研讨 <input type="radio"/>其它</p> <p>(2) 最能引起我关注的问题是： 因为</p> <p>(3) 在讨论中，以下意见最能吸引我： 因为</p> <p>(4) 通过今天观摩，我突出的感觉是：</p> <p>(5) 我还想进一步思考的问题是：</p> <p>(6) 其它</p>					

--

附件 2：教学设计

教学基本信息			
课题		教师姓名	
学校		学段	
教材分析			
学情分析			
教学目标			
教学重点、难点			
板书设计			

教学过程			
教学环节	教师活动	学生活动	设计意图

(课程负责人：吴欣歆)

# “语言积累与建构” 课程方案

人文与社会科学学院

## 一、课程名称

语言积累与建构——中学语文古诗文字词教学

## 二、适用对象

中学语文新入职教师，在本科及硕士研究生阶段学习过本学科的专业知识，部分新教师接受过系统的师范教育，学习过教育学、心理学的基本理论，但缺乏实际教学技能和教学实践经验。尤其在古诗文教学中涉及到的字词教学，新教师一方面存在疏于学法指导、讲授缺乏系统性以及一味强灌的问题，另一方面新教师本身在字词教学方面需要补充学习关于字词的基本知识。因此，导致学生在学习古诗文时排斥对文言字词的学习、文言文感薄弱，并且缺乏必要的学习策略。

## 三、课时安排

20 课时。

主讲教师专题讲座 8 课时；学员自学 4 课时；课堂实操 8 课时。

## 四、课程目标

1. 新教师通过对字词释义准确、深化对语言学习积累的重要性。
2. 新教师能够随文教学，实现“文”与“言”的统一。
3. 新教师通过教学发现汉字、汉语的相关问题，通过对常用字词一词多义等的梳理归纳，验证语言文字规律。
4. 新教师通过字词教学，增强学生对优秀传统文化的理解及传承。

## 五、课程内容要点与相应教学方式

课程内容框架如下所示：

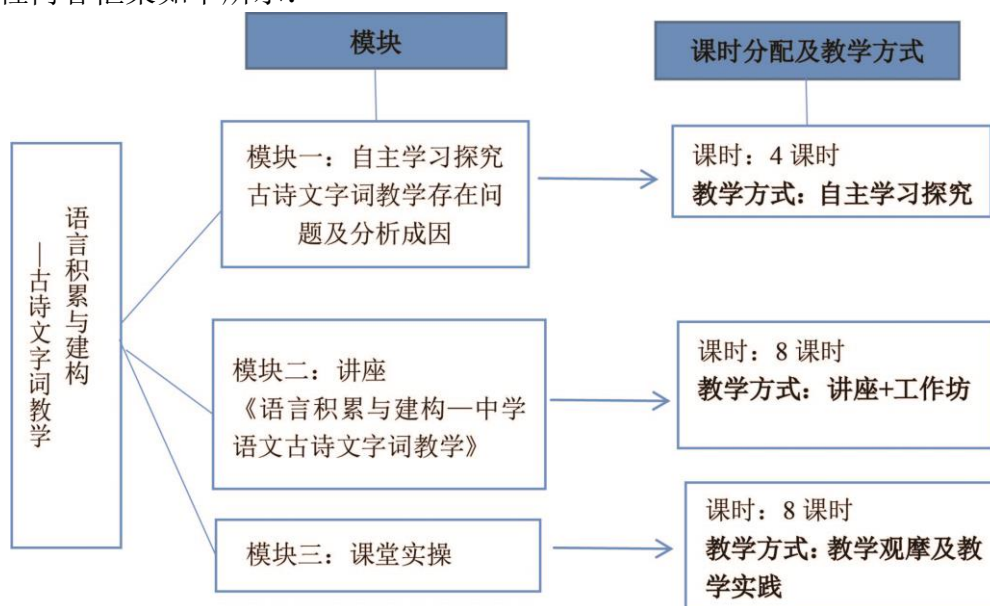

## 模块一自主学习探究古诗文字词教学存在问题及分析成因

主讲教师精选汇编至少三十篇论文，学员阅读论文后，撰写《古诗文字词教学存在问题及成因》文献综述。

## 模块二《语言积累与建构—中学语文古诗文字词教学》内容目录及要点

### 一、目前古诗文字词教学存在的问题

#### 1. 以中高考题题目为例说明针对古诗文字词考试的变化

- (1) 对教师的专业素养要求逐步提高
- (2) 注重对学生能力的提升和培养关键能力
- (3) 高中教材的变革和高考的变化对初中老师的影响

#### 2. 目前古诗文字词教学存在的问题及成因

- (一) 教师方面
- (二) 学生方面

### 二、如何进行字词教学

- (一) 明晰课标对古诗文教学的要求
- (二) 辨析教材中对重点常用字词的注释
- (三) 在字词教学中运用汉字字理

#### 1. 运用汉字字理进行字词教学的方法

- (1) 追本溯源，解析字源
- (2) 重视字的本义与引申义
- (3) 古今沟通学习词汇

##### ①古今词义的关联

##### ②利用关联教词汇

##### ③用古汉语解释现代汉语词汇现象，达到古今沟通

#### 2. 运用汉字字理进行字词教学的原则

- (1) 科学性原则
- (2) 实用性原则
- (3) 生动性原则

### 三、古诗文字词教学的意义

1. 有助于强化学生理解古诗文字词的本义
2. 有助于学生对语言的积累与运用
3. 有助于减少学生在古诗文字词中错别字的出错率
4. 对挖掘文章主题的意义
5. 对传统文化的继承

## 模块三教学实操：样例课程观摩及学员教学实践课

- 1、学习已发表优秀教师及特级教师关于古诗文字词教学的案例
- 2、观摩优秀教师及特级教师关于古诗文字词教学现场课



### 3、学员自我展示课

## 六、教学工具与资源条件

1. 初高中统编本教材
2. 中华人民共和国教育部制定 《义务教育语文课程标准》（2011 年版）
3. 《普通高中语文课程标准（2017 年版）》人民教育出版社
4. 《古代汉语常用字字典》（第五版）商务印书馆
5. 一线优秀教师及特级教师执教文言文字词教学案例

### 参考书目

1. 王宁著《汉字构形学导论》商务印书馆 2016 年版
2. 陆宗达著《说文解字通论》中华书局 2017 年版
3. 邹晓丽著《基础汉字字形义释源》中华书局 2007 年版

#### （一）教学条件

1. 固定教室、教师桌椅摆放
2. 电脑、投影等

## 七、课程考核与评价

北京教育学院《中学语文专业人才培养方案》对于本课程的结业能力从学科教学设计能力、教学实施能力、教学评价能力以及教学反思能力上提出了明确的要求。因此本课程据此设定考核方式与考核标准。

1. 理论学习部分的考核：以完成一篇关于字词教学的教学设计为主。
2. 教学实践部分的考核：新教师完成一堂古诗文课要求涉及到字词教学，考核内容主要包括：一篇教学设计、一篇教学反思以及一张录课光盘。

教学设计及教学反思的模板见附件 1。

## 八、任课师资条件

本课程师资由北京教育学院人文与社会科学学院获得高级职称或博士学位的教师与一线特高级教师、区教研员组成，充分发挥各自的优势，理论与实践互补。高校教师团队，专业以中国古代文学、语言学和语文教学为主，职称副教授及以上或具有博士学位的讲师。实践指导教师由具有丰富的教育教学经验的、具有特高级职称的中学教研员及教师担任。

姓名	性别	年龄	职务职称	单位	研究方向	课程任务
常雪鹰	女	47	副教授	北京教育学院	中国古典文学 语文教学	制订课程方案和 评价标准、主讲人
胡春梅	女	40	中文系主任、 副教授	北京教育学院	外国文学 语文教学	团队成员、 实践指导教师
朱俊阳	女	39	副教授	北京教育学院	语言学及应用语言 学 语文教学	团队成员、 实践指导教师

姓名	性别	年龄	职务职称	单位	研究方向	课程任务
张 琨	女	34	讲师	北京教育学院	语言文字 语文教学	团队成员、 实践指导教师
张学君	男	48	副教授	北京教育学院	中国古典文学	团队成员、 实践指导教师
李桔松	男	36	讲师	北京教育学院	中国古典文献	实践指导教师
王来宁	女	47	中学高级	北大附中	中国古典文学 语文教学	实践指导教师
刘德水	男	53	教授	顺义区教师进修 和教科研中心	中国古代文学 语文教学	实践指导教师
姚咏梅	女	48	中学高级	朝阳分院	中国古代文学 语文教学	实践指导教师

附件 1 教学设计模板

学校		年级、班级		执教时间	年 月 日 午第节		
课题				执教老师		学科	
教材分析							
学情分析							
教学目标							
教学重点、难点							
板书设计							

教学过程			
教学环节	教师活动	学生活动	设计意图

自我 评价	<p>1. 对于教学内容的反思:</p> <p>2. 对于教学过程的反思:</p> <p>3. 对于教学效果的反思:</p> <p>4. 改进方法:</p>
导师 评价	<p style="text-align: right;">指导教师_____ (签名)</p>

(课程负责人: 常雪鹰)

# “中学历史学科新任教师培训课程结业设计”

## 课程方案

人文与社会科学学院

### 一、课程名称

中学历史学科新任教师培训课程结业设计

### 二、适用对象

当年新入职的中学学段（含初中、高中）历史教师

### 三、课时安排

16 课时

### 四、课程目标

以提升中学历史新任教师专业素养为总目标，结合《中学教师专业标准》及中学历史课程标准的目标要求，对照历史学科人才培养方案规定的培养目标和新教师能力要求，通过能力测评，检测参训教师开展教育工作的教育能力、胜任历史学科教学的教学能力方面的能力状况，以检验培训效果；通过展示与交流，以交流促学习，促使新教师总结一年的学习成果；通过进一步的反思，强化自我发展能力，培养新教师的职业认同感。

### 五、课程内容要点与相应评价方式

展示与评价相结合，能力检测与自我反思相结合，在培训结束时每位学员分别提交一节能够体现学习成效的教学设计、课堂教学录像及教学反思等作为结业成果，由项目组根据相关评价量规给出具体评价和鉴定意见。

内容要点	教学（评价）方式
第一阶段 教学设计说课及教学实施微课展示	教学设计能力及课堂实施能力展示
第二阶段 教学设计说课及教学实施微课评价	能力评价
第三阶段 交流与反思	参与式学习

### 六、评价工具与资源条件

#### （一）、评价工具

#### 1. 教学设计能力评价标准

根据几年来的新教师培训，项目组设计了历史新教师教学设计能力评价标准，作为新教师结业评价的评价量规。具体如下表：

### 中学历史新任教师教学设计能力评价标准

维度	评价项目	观察要素描述	权重
目标研制能力	教学目标制定能力	1 能明确教学目标以学生为主； 2 能依据学情、结合课程标准确定教学目标； 3 教学目标中能体现学情分析的结果 4 能准确使用行为动词有层次地表述教学目标； 5 教学目标具有可操作性、可达成性和可检测性。	
	知识分析能力	1 能明确教学内容在学科知识体系及教材中的地位； 2 能从历史学科的角度出发分析教学内容的特点，正确梳理教材中各子目之间的逻辑关系，并确定重难点； 3 能发掘教学内容对学生成长的价值。	
	学情分析能力	1 能对学生学习新课的历史认知起点、历史思维能力水平、情感态度价值倾向做出实证分析； 2 能对学生的兴趣进行调查了解； 3 能预判学生历史学习过程中的认知困难和情感态度价值观形成障碍。	
教学策略设计能力	教学内容设计能力	1 正确梳理教材中各子目之间的逻辑关系； 2 能运用多种教学资源，合理整合教材，达成“用教材教历史”的结果。	
	教学方法选择能力	能依据学生的年龄特征、激发学生学习兴趣、利于学生的学习以及历史思维能力的培养等为出发点选择合适的教学方法。	
	教学环节设计能力	1 能完整地进行教学各环节的设计； 2 教学环节间过渡自然，逻辑层次清晰。	
	情境创设能力	能依据教学内容的不同创设各种情境，使抽象的历史具体化，促进学生的历史理解。	
	学习活动设计能力	1 能以学生为学习主体地设计活动，合理使用互动、小组合作等学习方式，学生的学习过程能体现探究性； 2 能够围绕教学重点和教学难点设计相应的教学环节和学习活动，以突出重点、突破难点； 3 设计的教学活动能紧扣教学目标，重要活动的设计考虑了基于学生分析的多种可能的预案； 4 能合理使用各种承载历史信息的有效资源帮助学生完成学习活动； 5 目标明确，指令清晰，有时间和空间保证。	
	问题设计能力	1 能设计不同类型或有层次性的问题，以问题引导教学进程； 2 通过问题激活学生的阅读兴趣和情感体验，启发学生思考。	
教学评价设计能力	教学评价能力	1 了解评价设计的内涵，具备“评价先行”的教学设计新理念； 2 能以多样化的评价方法（习作、历史调查、纸笔测验、历史制作）进行教学评价； 3 具备实施过程性评价和诊断性评价的能力。	

#### 2. 中学历史新教师课堂教学能力评价参考量表

根据几年来的新教师培训，项目组设计了历史新教师课堂教学能力评价标准，作为新教师结业教学实施能力评价的评价量规。具体如下表：

中学历史新任教师课堂教学实施能力标准

维度	评价项目	观察要素描述	权重
教师教学	教学内容	1 内容的呈现反映课标要求，符合学生认知、思维和情感规律； 2 内容的容量适合学生，内容的整合有新意，重难点突出； 3 内容富有逻辑性、思想性、情感性；	
	教学方法	4 使用多种教学方法，体现学生中心，注重设置情境帮助学生理解历史知识； 5 有效组织活动，注重训练学生学习历史的方法；	
	与学生对话	6 教态亲切自然，对学生的提问、质疑等给予及时、恰当的反馈； 7 关注到不同层次学生的学习状态，机智处理课堂生成的问题； 8 对学生进行学法指导（自主学习、合作学习、探究学习）；	
	教学基本功	9 教学环节有序、紧凑，教学环节间过渡自然； 10 各环节围绕学习目标的达成而展开； 11 导入能引起学生的学习兴趣 and 积极性； 12 提问有梯度，照顾到不同层次的学生，问题目标明确，表述清晰，留有思考的时间； 13 讲解的语言清晰流畅，准确、生动有感染力； 14 多媒体的使用熟练，并能运用多媒体技术呈现历史知识促进学生理解； 15 小结时既有对知识结构的概括，又有思维和情感的提升； 16 随堂检测题设计科学，兼顾认知与情感	
学生学习	学习状态	17 课堂有秩序，学生注意力集中于课堂教学，能倾听讲解，积极思维，与教师进行对话，提问甚至质疑，表达个人的见解。	
	学习效果	18 学习目标达成全面完整，通过课堂答问、课堂检测正确率高。 19 对学生的思维、情感价值观产生持续影响，体现人文教育价值	

(二)、教学条件

1. 多媒体；
2. 大白纸、彩笔及粘贴墙。

七、课程考核与评价

(一) 学员课程学习考核

1. 考核内容

教学设计+课堂实录+教学反思

2. 考核方法

依据项目组制定的《历史新教师教学设计能力评价标准》对新教师教学设计说课所展示的教学设计能力进行评价；依据项目组制定的《历史新教师课堂教学能力评价标准》



对新教师教学实施微课所展示的课堂教学能力进行评价；

(二) 学员对课程的评价

题目	回答
对项目的整体满意度	
满足学习需求的程度	
培训的目标设置与定位	
培训课程活动安排	
研修方式方法选择	
主讲和指导教师水平	
研修培训资源	
教学设施与条件	

八、评价师资条件

本课程评价师资为北京教育学院人文与社会科学学院长期主持继续教育项目教师为主。

姓名	性别	年龄	职务职称	单位	研究方向	课程任务
李 军	女	47	副教授	北京教育学院	世界近代史	主讲教师
方美玲	女	55	副教授	北京教育学院	中国当代史	主讲教师
赵建建	男	39	讲师	北京教育学院	中国古代史	主讲教师
张学岩	男	47	讲师	北京教育学院	世界当代史	主讲教师

(课程负责人：张学岩)

# “中学思想政治学科核心素养培育与学科教学” 课程方案

## 人文与社会科学学院

### 一、课程名称

中学思想政治学科核心素养培育与学科教学

### 二、适用对象

本课程适合当年新入职的中学教育含初中、高中、职高等道德与法治、思想政治新教师。

特殊说明：学科培训对象近几年来有部分小学道德与法治的专任新教师，客观上有需求参加这个培训，所以，我们的培训对象已经连续几年加入小学学段的道德与法治的专任教师，培训范围有拓展。

### 三、课时安排

8课时，其中包含学科教学中，新中国课改的历史进程、学科核心素养的内涵、核心素养培育的教学设计的关键环节。

序号	教学内容	课时分配	教学方式
1	育人方式的变革	1	讲座 <sup>1</sup>
2	学科核心素养	2	课标阅读+微讲座 <sup>2</sup>
3	学科核心素养的培养	5	课例+工作坊 <sup>3</sup>

需要说明的问题：

1. 本次课程方案修改课时改为8课时。原因是把原来的学科核心知识内容分离出去，成为另外一个课程《学科的核心知识》，本课程时间就大大缩减了。只是从课改发展进程，了解学科核心素养的内涵及其价值指向，以及学科核心素养培育的要素等几个方面，初步了解学科素养培育的几个关键环节。

#### 2. 需求分析

2014年3月，“核心素养”首次出现在《教育部关于全面深化课程改革 落实立德树人根本任务的意见》中。2016年9月，中国学生发展核心素养总体框架正式发布，它以培养“全面发展的人”为核心，从文化基础、自主发展、社会参与三个方面，凝练出人文底蕴、科学精神、学会学习、健康生活、责任担当、实践创新六大素养。2016年年底，基于学科核心素养的高中课程标准修订稿在全国征求意见，2018年1月，高中课程标准修订已经完成，教育部出台了新修订的高中课程标准。修订的核心问题就是基于学科核心素养的课程建构。2019年9月，基于新课标的新教材进入教学中。新教师在自身小初高中学习的过程，还是旧的课程标准，而目前课程的定位发生了很大的变化。通过

对 2018 年、2019 年新入职的教师的座谈会，得出这样的结论：

(1) 学员普遍反映对新课标不熟悉，小学、初中、高中教师 85%的新教师没有读过新课标，他们往往重视教材的程度比新课标要大很多，毕竟教材承载着教师教学的主要内容。即使 15%读过课标的新教师，也未通读过，仅关注教学内容部分。对课程的定位、目标、指导建议等方面的认知程度十分有限。

(2) 一些新教师结构说出本学科 4 个核心素养，即政治认同、科学精神、法治意识、公共参与，但是其具体内涵、相互关系，还说不清楚。学科核心素养与原来的三维目标都是什么关系，也没有一个准确的认识。

(3) 对于学科核心素养形成的机制，培育的路径，即没有直接经验，也没有间接经验。

由此，本课程需要关注学科核心素养下的教学与传统教学的异同；本次课程标准对于课程的定位“活动型学科课程”以及“议题”为统领的教学要求怎样实施，都是新教师迫切需要了解和学习的。

需要说明的是，目前小学、初中阶段的课标均是 2011 年进行修订的，还是以三维目标来表述课程的目标。但是高中课程目标已经按照学科核心素养进行表述了。在思想课程一体化的要求下，小学、初中的课程标准也在重新修订，据说最迟 2021 年会出台新课标。小学、初中新课标的指导思想与高中新课标的思路是一致的，至少学科核心素养有部分的相同之处。至于修订后的课标是否与高中课程目标完全一致，这需要以教育部小学、初中新课标正式出台为准。但是，这几年的小学和初中教师，必须对学科核心素养有所认识，跟上教育发展的步伐。所以，在培训中需要学习相关的内容。

#### 四、课程目标

1. 通过建国后多次课程改革的过程，感受当今学科核心素养的本质特征。
2. 能够说出本学科的核心素养及几个核心素养的内在关系。
3. 能够从课标中，梳理学科核心素养培养的要素，初步梳理活动型课程的实践机制。
4. 能够在教学观摩中，初步学会“议题”设计、学生学习任务设计，改变教学方式。

#### 五、课程内容要点与相应教学方式

##### (一) 人文视野下的普通高中育人方式的变革 (1 课时)

1. 国外对学生发展的核心素养的理解
2. 中国学生发展的核心素养出台的意蕴

◆教学方式：讲解为主。由于是从新中国成立以来，梳理教学改

革的进程，以及其中倡导的教育理念，所以，本课以教师讲座的方式，介绍性地提供几次课改的具体内容，以及教学改革理念的变化，帮助新教师从课程发展的视角看待本次课程改革，充分理解本次课程改革的主张，以及基本要点。

##### (二) 学科核心素养 (2 课时)

1. 思想政治学科核心素养的内涵
2. 思想政治学科核心素养与三维目标之间的关系

◆教学方式：课标梳理+研讨。高中思想政治的课程标准的课程目

标以学科核心素养进行表述的。对于课标的学习在集中学习时，已经作为教学设计的基本依据讲解过。本课程主要是在教学实践后，再次阅读课程标准，结合具体的案例，深入理解课程标准的目标、具体内容、教学建议、教学评价。教师结合学员具体教学中出现的问题，用微课的方式，进行有针对性地讲解。比如：怎样解读课程目标？怎样解读教学内容？怎样阅读教学建议？怎样解读学生学业质量标准？

（三）基于学生学科核心素养培养的教学（5课时）

1. 学科核心素养形成的要素分析
2. 如何理解学科课程“活动型学科课程”的定位
3. 如何理解教学实施要求以“议题”为统领的学科核心素养培育
4. 学科核心素养培育的教学设计的关键点

（1）“议题”设计

（2）以“学生学习为中心”的学习任务设计

5. 结合四门必修课的具体内容，落实学科核心素养的培育——四门必修课的学科教学内容的框架分析

◆教学方式：学习任务驱动+工作坊。学科核心素养培育涉及到

教学过程中，涉及“议题”涉及、学生学习任务设计，不同的教师会有自己不同的教育智慧，用工作坊的方式，相互分享、观点碰撞，共同创造，能够很好地调动学员的积极性，形成新的赋予创造性的新设计。参与工作坊的全体成员，可以通过思考、探讨、相互交流的方式，参与、创新以及找出解决课堂教学问题，提供教学对策的办法。通常的模式是：（1）选择一个课题，指导教师和其他参与者共同分享。（2）小组成员相互交流意见、相互碰撞、共同创造，提出小组对学习学习活动设计的理解，以及可以操作的实施环节。（3）各小组展示交流，充分发表小组意见。（4）指导教师总结各组的观点，呈现各组的智慧。

## 六、教学工具与资源条件

（一）教学条件

1. 多媒体设备；
2. 大白纸、彩笔及粘贴墙。

（二）教学资源

1. 普通高中思想政治课程标准（2017年版） 中华人民共和国教育部制定
2. 朱明光 《普通高中思想政治课程标准（2017年版）的基本思路与主要变化解读》发表在《思想政治课教学》2018.1
3. 韩震 《核心素养与活动型课程》 发表在《思想政治课教学》2016.1
4. 郭华 《带领学生进入历史：“两次倒转”教学机制的理论意义》发表在《北京大学教育评论》2016.4

## 七、课程考核与评价

### （一）考核内容

思想政治核心素养培育的基本要素及其实践机制；结合某一必修模块的具体内容，进行初步的“议题”设计、学生学习任务设计；

考核分三个等级：优秀、合格及不合格。

A. 优秀：能够准确说清楚思想政治学科核心素养之间的关系，并能够准确举例；结合某一必修模块进行“议题”设计、学生单元学习任务设计，层次清楚，要求明确且具体，实操性强。

B. 合格：能够准确说清楚思想政治学科核心素养之间的关系，但不能够准确举例；结合某一必修模块进行初步的“议题”设计、学生单元学习任务设计，学科特点鲜明，任务可操作性欠妥。

C. 不合格：不能够准确说清楚思想政治学科核心素养之间的关系；不能结合某一必修模块的具体内容，进行“议题”设计、学生单元学习任务设计。“议题”设计仅仅是问题设计，学生学习任务的可操作性差。

### （二）学员对课程的评价

利用问卷星对课程做出评价。

## 八、任课师资条件

本课程师资为北京教育学院人文学院获得高级职称或博士学位的教师与一线特高级教师组成，理论与实践互补。

姓名	性别	年龄	职务职称	单位	研究方向	课程任务
陈红	女	56	副教授	北京教育学院	哲学、思政课教学	主讲
石双华	女	34	讲师	北京教育学院	哲学、思政课教学	主讲
张帅	男	36	中高	人大附中	哲学、思想政治教育	实践导师
张洁	女	48	特级 (正高级)	陈经纶中学	思想政治教育	实践导师

(课程负责人：陈红)

# “中学思想政治教学实施与反思” 课程方案

## 人文与社会科学学院

### 一、课程名称

中学思想政治教学实施与反思

### 二、适用对象

该课程适用的专业中学学段（含初中、高中、职高）道德与法治、思想政治教师教学实践过程。

### 三、课时安排

课程实施按照人才培养方案的整体设计为 48 课时。

需要说明的问题：

（1）新修订的课程方案对此门课程的课程由 40 课时改为 48 课时。改变的原因，教学设计是一线教师的专业成果。入门课程虽然有专门的教学设计的理论与实践的课程，但是那还是在入职前的暑期进行的学习，真正进入课堂教学，新教师还会面临着理论如何转化为自身的教学实践的问题，不通过教学实践的过程，对自身教学实施过程进行反思，就很难快速地适应教学工作。

#### （2）需求分析

通过对 2017 年、2018 年新入职的教师的座谈会，学员普遍反映需要对教学实践给予指导以及相互学习。这是教学理论与教学实践真正结合的过程。如果仅靠新教师自己琢磨，适应教学就会比较慢。在这个过程中，既是把集中学习的理论转化为实践操作，积累经验的过程，也是小组同伴相互学习的过程。学员普遍希望，一是促进新教师相互学习，二是可以有机会走出学校，观摩优秀教师的课。

### 四、课程目标

本课程兼顾教学前-教学设计，重点在教学中-教学实施、教学后-教学反思的教学全过程而设置的。

1. 通过北京市教学设计模板，了解教学设计的各个组成部分及其意义，能够初步进行较规范的教学设计。

2. 通过在教学实践中，了解教学实施过程中的讲解、提问、教学能力；初步学会发现教学真问题、设定教学反思主题、初步感知有一定深度的教学反思的写作方法。

### 五、课程内容要点与相应教学方式

#### （一）北京市教学设计模板及其内容解析（16 课时）

1. 教学指导思想

2. 教学背景分析

3. 教学目标

4. 教学重难点

5. 教学过程

6. 教学板书设计

主要学习方式：教学实施前说课+课后研讨。

本内容主要是教学前，能够准确地知道教学设计的诸要素的具体内容，并结合一节课，写出规范的教学设计。

### （二）教学实施中的技能培养（24 课时）

1. 教学环节设计的技能（内涵、类型）

2. 教学设问的技能（内涵、类型）

3. 教学资源的开发与利用的技能（内涵、原则）

4. 结构化的教学板书的建构能力（教材逻辑板书、概念结构板书）

主要学习方式：本内容是在教学实施中，注重教学能力建设，授课教师做好课前说课+课后研讨记录+教学改进要点；非授课学员做好课堂观察记录+课后研讨+完善建议。

### （三）教学反思（8 课时）

1. 怎样发现教学的“真问题”

2. 怎样设定教学反思的主题

3. 怎样进行全面的教学反思

主要学习方式：案例分析+讲座。

本内容是课堂教学之后，根据研讨的建议与本人兴趣点，针对教学实践课，实践课后两周写出有主题的教学反思。

## 六、教学工具与资源条件

### （一）教学条件

1. 多媒体设备——微讲座、教学课例分析使用；

2. 大白纸、彩笔及粘贴墙——工作坊的参与式培训使用。

### （二）教学资源

1. 典型教学案例、新教师的课堂实录案例

2. [美]唐娜·沃克·泰勒斯通 著《如何设计有意义的学习？》教育科学出版社

## 七、课程考核与评价

### （一）学员课程学习考核

在第一次教学设计的基础上，修改原教学设计；与教学设计一致的课堂实录；写出有主题的教学反思。

考核分三个等级：优秀、合格及不合格。

A. 优秀：能够根据实践研讨，准确地修改教学设计；教学反思有主题，对主题的认识比较深刻，层次清晰，有理论支撑，有改进措施。

B. 合格：能够根据实践研讨，简单地修改教学设计；教学反思有主题，对主题的认识还不够深入，层次不鲜明，有简单的理论支撑，无改进措施。

C. 不合格：不能够根据实践研讨，修改教学设计；教学反思无主题，且泛泛而谈，无法深入。无理论支撑，无改进措施。

## （二）学员对课程的评价

利用问卷星对课程进行评价。

## 八、任课师资条件

本课程师资为北京教育学院人文与社会学院获得高级职称或博士学位的教师与一线特高级教师组成，理论与实践互补。

姓名	性别	年龄	职务职称	单位	研究方向	课程任务
陈红	女	55	副教授	北京教育学院人文与社会学院	哲学、思想政治教育	理论研究及讲座
石双华	女	33	讲师、博士		中国哲学、思想政治教育	
张莉	女	53	特级	北京中学	思想政治教育	实践教学指导
赵敏	女	53	市学带	北京师范大学附属中学	思想政治教育	实践教学指导

(课程负责人：陈红)



# “中学数学教学实施技能” 课程方案

## 数学与科学教育学院

### 一、课程名称

中学数学教学实施技能

### 二、培训对象

本课程适合于新入职教师，属于对他们开展岗位胜任培训时学科教学培训的课程。

### 三、课时安排

32 课时

### 四、课程目标

1. 理解讲解技能的基本要点，在教学实践中能够条理清晰的讲解思路，讲解过程使学生参与其中，把师生 双方的思维活动有机结合起来。

2. 理解课堂提问和倾听的意义，能够根据学生的认知规律精心设问，在教学中根据学生的问题和回答采取不同的倾听方式。

3. 理解课堂观察的意义，能够在教学中灵活运用不同的课堂观察法。

4. 了解教学语言的作用，能够准确科学地运用教学语言。

5. 明确各种板书板画类型在课堂教学中的作用及不足，了解板书板画技能的要求；并能在课堂教学中恰当运用。

### 五、课程内容要点与相应教学方式

本课程由六个专题组成，分别为：课堂组织管理、课堂观察技能、课堂倾听技能、课堂语言技能、板书板画技能和教学媒体使用技能。具体内容分述如下。这六个专题并非完全独立，而是具有紧密的联系，由于其实践属性，需要借助典型教学案例和学员教学实践案例的剖析中，帮助其理解和掌握。

专题名称	内容要点	教学方式/教学过程	教学资源/ 引导工具	课时
课堂观察 技能	1. 课堂观察技能的内涵与原则； 2. 课堂观察的范围与方法；	通过教学案例分析与课堂教学实践，理解课堂观察技能的内涵、原则和方法，在指导教师的指导下，在教学中实践课堂观察的方法。	文献资料、 教学案例	4

专题名称	内容要点	教学方式/教学过程	教学资源/ 引导工具	课时
讲解技能	1. 讲解技能的内涵与要点； 2. 讲解技能的基本要求。	通过优秀教师的教学案例的解 读，分析教师讲解技能的要点和 基本要素，在指导教师的指导下， 在教学中实践讲解技能的要点。	文献资料、 教学案例	8
课堂提问与 倾听技能	1. 课堂提问和倾听技能的 目的及基本要求； 2. 提问和倾听技能常见问 题剖析； 3. 在课堂提问和倾听案例 分析中，理解和正确使用课 堂提问的方法。	在课堂提问和倾听教学案例分 析中，了解提问和倾听的目的和 基本要求，理解课堂提问和倾听 的方法，在课堂教学实践中能够 恰当的使用提问和倾听技能。	教学案例； 文献资料	16
板书板画 技能	1. 板书板画的目的； 2. 不同类型板书板画的作 用及使用策略；	通过教学案例分析，了解板书板 画的目的；了解不同类型板书板 画的作用及使用策略；在教学实 践中，在指导教师的指导下，掌 握板书板画技能	教学案例	4

## 六、教学资源与条件

### 1. 学习场所要求

- (1) 教室：要有多媒体、有黑板或者白板；桌椅能够移动，便于分组研讨。
- (2) 基地校：具有较高的教学质量，便于学员观摩学习、研讨交流。

### 2. 学习资源要求

#### (1) 文献资源

为学员提供中国知网、万方数据库等文献资源，以利于拓展学习视野。

#### (2) 网络资源

为学员提供国内外教学资源网站。

## 七、课程考核

### 1. 考核要求

#### (1) 考勤要求

学员出勤成绩占本门课程总成绩的 20%。

#### (2) 成绩要求

课程总成绩=出勤成绩\*20%+微格展示成绩\*40%+教学实施技能成绩\*40%

### 2. 考核方式

- (1) 过程性考核：每位学员自选题目进行 15 分钟的微格展示，其中 5 分钟说课，

10分钟教学技能展示，由三位评委独立打分取平均分作为学员本学期教学技能成绩，两个学期的成绩平均作为教学技能过程性考核的成绩。

(2) 成果考核：在培训结束后，每位学员完成教学课例1份（含教学设计、PPT、学案、教学反思和教学录像）。由培训团队根据评价标准对学员的教学课例中的教学技能进行打分（100分制）。

### 3. 操作过程

(1) 过程性考核：微格展示由三位评委给出学员的优点和需要改进点，每位评委独立打分取平均分作为学员本学期教学技能成绩

(2) 成果考核：在培训结束后，每位学员完成教学课例1份（含教学设计、PPT、学案、教学反思和教学录像）。由2位培训团队对学员的教学课例中的教学技能独立进行打分取平均作为成果考核的成绩。

### 4. 评价标准

#### (1) 微格教学展示评价标准

维度	指标	要素描述
教学设计及说课 (5分钟、45分)	教学背景分析 (8分)	1. 准确分析教材设计的意图与逻辑关系，准确把握学习内容的内涵与核心 2. 学情分析具体、明确，有一定证据支持 3. 分析课程标准等相关文件的理念及要求
	教学目标确定 (8分)	1. 目标定位准确 2. 教学目标描述具体 3. 教学目标可检测 4. 教学重点、难点准确
	教学活动设计 (20分)	1. 教学活动目的与意图明确、清晰，与教学目标一致 2. 教学活动之间逻辑结构清晰 3. 教学活动突出“大问题”或“问题链” 4. 教学方法或测量恰当
	板书设计(4分)	1. 板书设计突出教学的重点、难点 2. 板书设计美观大方、结构清晰
	语言表达(3分)	1. 说课语言清晰、准确、流利 2. 适当得体的肢体语言
	实践与反思(2分)	1. 对教学实践中的“真问题”(优缺点)有思考 2. 概要描述教学的特点、特色
微格教学技能展示 (10分钟、55分)	提问技能(15分)	1. 提问内容明确、具体、恰当 2. 提问时机适当，理答方式多样 3. 对学生的回答有恰当的评价、引导、提炼
	讲解技能(30分)	1. 讲解目标明确 2. 讲解内容清楚、有明确的结论 3. 讲解方法符合学生认知规律，有学生参与与思考 4. 讲解过程有板书、媒体、肢体语言等的配合

	整体表现(15分)	<ol style="list-style-type: none"><li>1. 发音准确、清晰，音量适中，张弛有度</li><li>2. 术语准确，语言精简，无科学性错误</li><li>3. 教态端庄、大方，有适当的走动，具有亲和力</li><li>4. 教学媒体使用恰当</li><li>5. 时间把握合适</li></ol>
--	-----------	--

(2) 教学实施技能评价标准

● 讲解技能评价量规 (权重 0.25, 25 分)

	优秀	良好	尚可	需努力	权重
过程结构	所选择的讲解过程与知识的类型相适应; 内容逻辑性强, 讲解过程结构完整。	讲解过程与知识的类型相适应; 内容有逻辑性, 讲解过程不太完整。	讲解过程基本符合知识的类型; 内容有一定逻辑性, 讲解过程不完整。	不注意讲解过程与知识类型的关系; 只讲知识不关注过程。	0.2 5分
内容表述	使用教学语言和地理术语讲解; 问题表述准确, 能启发学生的思维活动, 有利于学生理解和记忆。	语言标准; 问题表述准确, 启发学生思维不够, 能帮助学生理解和记忆。	语言不太标准; 问题表述有些随意, 较少启发学生, 学生能够理解。	使用方言讲解; 问题表述较为随意, 较少启发学生, 学生不能很好理解。	0.1 2.5分
普遍联系	有机的将新知识与旧知识、生活经验、社会实践及其它学科知识等进行联系, 有利于形成良好的认知结构。	能较好的将新知识与旧知识、生活经验、社会实践及其它学科知识相联系, 注意学生的认知。	能够建立新旧知识联系, 而与生活经验、社会实践及其它学科知识的联系差, 不注意学生认知。	不能将新知识与旧知识、生活经验、社会实践及其它学科知识相联系, 心中无学生。	0.1 2.5分
共同思维	讲解中时刻注意启发学生的思维活动, 明确思维方式, 师生思维碰撞, 学生思维显性化。	能够注意启发学生的思维活动, 明确思维方式, 师生思维碰撞不够, 学生思维有一定的显性化。	注意启发学生的思维活动, 强调学生跟教师走, 无师生思维碰撞, 学生思维不能显性化。	讲解中不注意启发学生的思维活动, 只强调跟教师的思路走, 典型讲述式教学。	0.2 2.5分
学生参与	学生积极参与讲解过程, 参与有一定深度和广度, 充分发挥学习的主动性, 主体作用明显。	学生能较好地参与讲解过程, 参与有一定深度和广度, 能发挥学习的主体作用。	学生基本能参与讲解过程, 但参与的深度和广度不够, 主体作用发挥不明显。	学生不能参与讲解过程, 被教师牵着走, 不能发挥主体作用。	0.1 2.5分

	优秀	良好	尚可	需努力	权重
得出结论	在学生参与下通过一系列思维活动得出结论,结论清晰、明确。	能在学生参与下通过思维过程得出结论,结论清晰、明确。	教师给出结论,得出结论有一定过程,结论比较清晰、明确。	结论得出生硬,学生参与程度低,结论不十分明确。	0.2 5分
目标达成	讲解紧紧围绕教学目标,根据目标组织教学内容,组织有利于学生认知达到目标要求的教学活动。	讲解围绕教学目标,能根据教学目标组织教学内容,注意教学活动使学生认知达到目标的要求。	讲解能围绕教学目标,更多的是按教材组织教学内容,较少照顾学生的认知活动与教学目标的联系。	教案上写出教学目标,教学时照本宣科,不管学生认知活动与实现教学目标的联系。	0.1 2.5分

● 提问和倾听技能评价量规 (权重 0.5, 50 分)

要素	优秀	良好	尚可	须努力	权重
核心问题	每个教学活动都有明确的核心问题,围绕教学目标和重点难点核心问题之间逻辑结构很清晰。	每个教学活动都有较为明确的核心问题,能够围绕教学目标和重点难点,核心问题之间的逻辑结构比较清晰。	有一些明确的核心问题,这些核心问题能够围绕教学目标和重点难点,但不存在不明确的核心问题,核心问题之间的逻辑结构不够清晰。	不能围绕教学目标和重点难点提出明确的核心问题,问题之间的逻辑结构不清晰。	0.3 15分
问题链	针对核心问题有不同层次提问。提问由浅入深;根据学生情况有不同类型的问题,问题的量适度;有生动富有情趣的问题情境。	每个核心问题下的问题链的层次比较清晰,问题的类型和适切度比较符合学生的认知水平。	有些核心问题下的问题链层次比较清晰,问题的类型或适切度能够考虑学生的认知水平,但有些存在结构不清晰或适切性的问题。	问题链没有层次,不能根据学生的情况提出恰当的问题。	0.3 15分
提问措辞	提出问题之前有恰当的引导语,提出问题的语言清晰、生动,提出问题的时候与学生进行眼神的接触和交流。	提出问题的语言表述较为清晰。	提出问题的语言基本清晰。	提出问题的语言模糊,令学生费解	0.1 5分

停顿节奏	提问的语速和节奏根据不同层次的问题有所不同，提出问题后，根据问题难易有适当的停顿，在学生回答问题后，根据问题难度和回答的情况能够等待。	语速和提顿较为恰当，根据问题难度和回答的情况能够等待。	语速和提顿基本恰当，存在提问以后没有等待的情况。	语速和提顿基本不恰当，存在提问以后没有等待的情况。	0.15分
提问分布	提问面向全体学生，不同程度的学生都有机会回答问题，教师适时地变换位置，让更多的学生进入到教师的中心视野，提出问题的时机恰好。	提问较好的面向不同层次的学生，提问的时机较为恰当。	提问有面向不同层次的学生意识，但存在集中提问某一层次学生的现象，提问的时机较为恰当。	提问不能够面向全体不同层次的学生，常常提问某一层次的学生，而忽略其他学生。	0.15分
反馈探询	学生回答问题后有一定的反馈，学生回答错误时，能恰当地给予学生帮助，抓住机会鼓励学生提出问题；适时地将提问和对话相结合，追问，引导学生进一步思考。	学生回答后的反馈较为恰当，学生回答错误时能够鼓励学生，能够结合学生的回答进行追问和引导。	学生回答后的反馈基本恰当，存在不能抓住学生回答中的想法进行进一步引导的情况，学生回答错误时，存在忽略学生想法的情况。	学生回答后的反馈基本不恰当，学生回答错误时，忽略学生想法的情况。	0.15分

● 课堂观察技能评价量规（权重 0.125，12.5 分）

要素	优秀	良好	尚可	须努力	权重
感知与搜集信息	能够通过看和听，自觉的察觉学生的学习、情绪和行为投入状态，收集学生反馈的信息。	基本能够通过听或看察觉到学生的学习、情绪和行为投入的状态，存在对学生通过行为或应答反馈的信息不敏感的状态。	有察觉学生学习、情绪和行为投入状态的意识，但对有些学生的行为反馈的信息不敏感。	没有察觉学生行为、情绪和行为状态的意识，对学生通过行为和应答反馈的信息不敏感。	0.45分

需求判断	根据收集的信息在准确判断学生的学习需求、知识掌握情况和情绪与心理需求。	根据收集的信息在较为准确的判断学生的学习需求、知识掌握情况和情绪与心理需求。	有些情况下能够判断学生的学习需求、知识掌握情况和情绪与心理需求,但有些情况下不能够做出准确判断。	不能够做出准确判断	0.4 5分
策略调整	能够及时调整策略,满足学生的学习需求、帮助学生调节情绪,恰当的应对课堂变化。	能够比较及时的调整策略,满足学生的学习需求、帮助学生调节情绪,比较恰当的应对课堂变化。	在大多数情况下能够能够调整策略,基本满足学生的学习需求、帮助学生调节情绪,应对对课堂变化。	没有策略调整	0.2 2.5分

● 板书技能评价量规（权重 0.125，12.5 分）

特征	优秀	良好	尚可	需努力	权重
恒长性	重点内容能够长期保存在记忆中。	重点内容能够较长时间保持在记忆中。	重点内容能够引起注意。	重点内容不能留下印象。	0.1 1.25分
概括性	概括合理自然,有助于对问题的理解。	概括比较合理自然,有助于对问题的理解。	能够对问题进行概括。	没有概括的加工过程。	0.3 3.75分
生成性	很好地完成了提出问题 and 解决问题,充分利用了辅助板书。	较好地完成了提出问题和解决问题的过程,利用了辅助板书。	能够提出问题和解决问题,有辅助板书。	问题意识尚欠缺,没有辅助板书。	0.2 2.5分
整合性	板书与语言结合时机恰当,板书与教态结合自然流畅。	能够较好地使板书与语言、教态相结合。	能够边板书,边讲解。	板书与语言脱节。	0.2 2.5分
规范性	字迹工整,板图美观,结构布局设计合理。	字迹较工整,板图比较美观,结构布局设计比较合理。	能够工整地完成板书,对板书的结构布局进行了设计。	字迹尚需要进一步磨练,板书结构布局不规范。	0.2 2.5分



## 八、任课师资条件

任课教师原则上应具有副高级及以上职称，应具有丰富的培训教学经验，在学科教育的理论与实践方面有较深的造诣，能够深入浅出的为学员讲解和指导。具体师资库如下：

序号	姓名	工作单位	职称\职务	教学专长
1	杨小丽	北京教育学院	副教授	教学设计与实施与学习评价
4	冯启磊	北京教育学院	副教授	教学设计与实施与学习评价
5	李红云	北京教育学院	讲师	教学设计与学习评价
6	陈鹏举	北京教育学院	讲师	教学设计与学习评价
4	姚春艳	通州四中	中学高级	教学设计、实施与评价
8	袁京生	朝阳教师研修中心	中学特级	教学设计、实施与评价
9	吴春霞	昌平教师进修学校	中学高级	教学设计、实施与评价
10	曹春红	怀柔教师研修中心	中学高级	教学设计、实施与评价
11	师春红	大兴教师研修中心	中学高级	教学设计、实施与评价

(课程负责人：冯启磊)

# “教育戏剧在英语课堂中的应用” 课程方案

## 外语与国际教育学院

### 一、课程名称

教育戏剧在英语课堂中的应用

### 二、适用对象

小学、中学英语新任教师

### 三、课时安排

16 课时。

### 四、课程目标

通过英语戏剧活动体验，戏剧课堂设计与实践等模式的培训，学员能够丰富及创新常规英语教学手段，提高英语课堂的趣味性、参与性、灵活性和情境化，培养学生的英语语言表达能力及创造力和领导力，全面提升学生的综合素养。

- 学员能理解教育戏剧的理念，意义与理论基础。
- 学员能体验不同类型的教育戏剧游戏及教育戏剧范式，通过列清单的方式反思其作用。
- 学员能体验一节完整的英语教育戏剧课，并以小组为单位，完成一节英语教育戏剧课的教学设计。

### 五、课程内容要点与相应教学方式

课程模块	课程名称	内容要点	学时	教学方式	责任主体	每次课后作业即评价
教育戏剧理论基础	教育戏剧理论	教育戏剧理念，意义与理论基础，及与小学英语教学的关系。	4	讲座+工作坊	柯丹	出门条（3, 2, 1：课上影响最深刻的一个活动；今后教学中会使用的一个活动；还有的一个问题）
戏剧游戏、活动与英语教学	戏剧游戏	学习戏剧游戏，反思其如何应用于英语课堂	4	工作坊	柯丹	列出所学的戏剧游戏并列其在英语课上的应用。
	英语教育戏剧活动	多种类型的教育戏剧课程体验，及在英语教学中的应用的反思	4	工作坊	柯丹	梳理出本课的目标，课堂活动并分析每个活动的设计意图
英语教育戏剧课设计与实践	英语教育戏剧课设计	根据不同课型（教育戏剧课，故事/绘本课，对话课等），全班共同进行讨论，学员分组进行讨论，每组不多于 3 人，设计出一节教育戏剧课，把目标及流程写在大纸上，全班进行分享，并选出最想听的两节课。	4	教学设计指导	柯丹， 郝利芹， 王琳琳， 韩冰	每组完成一节课的完整设计。

		并鼓励其回学校实施。				
--	--	------------	--	--	--	--

## 六、教学工具与资源条件

1. 需要一个大的空场地，根据人数，能够围圈站着或者坐着。
2. 能放 ppt 的设备，能播放音乐。
3. 根据人数分组后每组一张大白纸和马克笔，每人一张 A4 纸，一个鼓，（如果有的话：一些简单的丝巾）。
4. 有一些肢体活动，学员需要穿舒适的服装和鞋子。

## 七、课程考核与评价

### （一）教师对学员的评价

1. 过程性评价：每次课学员完成相应的作业，具体作业见本方案第五条。
2. 终结性评价：每组学员上交一份英语教育戏剧课的教学设计。

### （二）学员对课程的评价

学员填写“课程满意度评价表”。

## 八、任课师资条件

授课教师信息表

姓名	柯丹	郟利芹	韩冰	王琳琳
性别	女	女	女	女
工作单位	北京教育学院	北京教育学院	北京教育学院	北京教育学院
职务职称	讲师	副教授	讲师	讲师
研究方向	英语教学，英语教育戏剧	英语教学	英语教学	英语教学
本课程授课任务	1. 制定课程方案 2. 完成课程教学设计，课件制作 3. 实施课程 4. 完成考核与评价	课程实施督导 2. 教学实践部分的指导工作	教学实践部分的指导工作	教学实践部分的指导工作

(课程负责人：柯丹)

# “启航计划新教师国际学校观摩课程” 课程方案

## 外语与国际教育学院

### 一、课程名称

启航计划新教师国际学校观摩课程

### 二、适用对象

北京教育学院各二级学院启航计划新教师

### 三、课时安排

启航计划新教师国际学校观摩课程为8学时。具体安排为国际学校现场观摩4学时；观摩后反思交流4学时。

### 四、课程目标

通过国际学校观摩和反思交流两阶段活动，达成如下目标：

（一）拓展国际视野，初步了解国际学校组织结构和管理机制，以及学校载体文化和制度文化；

（二）提升专业理念，初步把握国际学校学生为本的育人理念和教学方式。

### 五、课程内容要点与相应教学方式

时间	内容	负责人	学员任务	相应教学方式
9:00-9:45	国际学校领导致欢迎词与国际学校概况介绍	国际课程研究中心教师、国际学校领导	倾听，记笔记，提问互动	讲座
9:45-10:45	教师讲座（国际学校教师介绍国际学校课程和教学）	国际课程研究中心教师、国际学校教师	倾听，记笔记，提问互动	讲座
10:45-11:00	茶歇			
11:00-12:00	校园参观	国际课程研究中心教师、国际学校参观负责人	观察，注意国际学校的校园环境、教室环境	观摩，参与式
12:00-13:00	午餐			
13:00-15:00	观摩回顾、学员分组研讨国际学校观摩收获	国际课程研究中心教师	交流研讨，完成课程任务单	研讨，参与式

### 六、教学工具与资源条件

教学工具为国际学校观摩任务单（见附件）。资源条件为北京教育学院自2011年开始与国际学校长期合作而开展的国内访学项目的北京市优质国际学校资源，具体为北京京西国际学校；北京德威英国国际学校；北京加拿大国际学校；北京耀中国际学校；北京顺义国际学校；北京哈罗英国学校。

## 七、课程考核与评价

### (1) 学员课程学习考核

1. 过程性考核：在课程过程中综合运用各种评价方式，促使学员深度参与研修过程，保证课程的质量和效果。观摩和研讨全程学员参与学习的表现进行评价，包括（1）学员出勤和参与状态；（2）国际学校观摩中通过观摩任务单填写促使学员积极观察和思考；（3）交流研讨，学员分享观摩收获与反思。

### 2. 终结性考核：

根据学员最终完成的观摩任务单的质量给出合格、良好、优秀等三个等级评价。

### (2) 学员对课程的评价

课程结束后，学员通过问卷星填写对课程的满意度和对课程的评价。

## 八、任课师资条件

本课程师资为北京教育学院外语与国际学院国际课程研究中心教师与国际学校教师组成，理论与实践互补。

姓名	性别	年龄	职务职称	工作单位	研究方向	课程任务
王晓玲	女	46	国际课程研究中心主任、讲师	北京教育学院	国际教育、成人学习	课程教师
夏素彦	女	45	讲师	北京教育学院	跨文化教育、成人学习	课程负责人、教师
孟彦	女	31	讲师	北京教育学院	比较教育、成人学习	课程教师
牟新梅	女		副校长	北京顺义国际学校	国际教育	课程联络
冯静	女		政府事务官	北京加拿大国际学校	国际教育	课程联络
秦潇潇	女		政府事务官	北京德威英国国际学校	国际教育	课程联络
张睿	男		副校长	北京京西学校	国际教育	课程联络
王为	女		政府事务官	北京哈罗英国学校	国际教育	课程联络

(课程负责人：夏素彦)

# “小学英语教学设计与实施——教学实践”课程方案

## 外语与国际教育学院

### 一、课程名称

小学英语教学设计与实施——教学实践

### 二、培训对象

小学英语新教师，进行过教学设计、课堂管理、教学语言及教学评价等理论学习，但课堂教学实践不足。

### 三、课时安排

本课程 64 课时。

### 四、课程目标

通过本课程学习，学员能够：

1. 在教学实践中，落实新课程理念在小学英语教学设计中的运用；规范和提升小学英语教学目标和教学活动设计能力；
2. 在教学实践中，规范和提升小学英语课堂教学技能，包括教师语言技能、导入技能、提问技能、媒体运用技能、讲解技能、沟通技能和结束技能等；
3. 在教学实践中，提升教学反思能力，助理专业发展。

### 五、课程内容要点与相应教学方式

依据教学小学教师专业标准、核心素养背景下对教师教学设计和实施的要求和北京教育学院小学英语新教师专业人才培养方案及小学英语新教师的实际需求出发，本课程涵盖小学英语教学设计的实践与小学英语教学实施实践与反思两大模块。其中教学设计包括 3 个专题，教学实施包括 8 个题，共 64 课时。

	专题名称	内容要点		教学方式
教 学 设 计 实 践 (32)	英语学科核心概念及方法与教学设计	1. 英语学科核心素养 2. 小学英语主体课型的教学设计理念 3. 教学设计实施核心问题诊断	8	实践、交流、研讨
	教学目标的设计实践	1. 教学目标在小学英语教学设计中的地位 2. 制定教学目标的依据 3. 制定教学目标的核心问题及改进	8	实践、交流、研讨

	专题名称	内容要点		教学方式
	教学活动设计实践	1. 教学活动的内涵 2. 会话课教学活动设计实践与问题诊断 3. 阅读课教学活动设计实践与问题诊断 4. 复习课教学活动设计实践与问题诊断	16	实践、交流、研讨
教学 实施 实践 (32)	小学英语教师语言技能	1. 教学实施中教师课堂用语的问题分析 2. 教学实施中教师课堂用语的训练和改进	4	实践、交流、研讨
	小学英语课堂教学导入技能	1. 教学实施中教师课堂导入的问题分析 2. 教学实施中教师课堂导入的训练和改进	4	实践、交流、研讨
	小学英语课堂讲解技能	1. 教学实施中教师讲解存在的问题分析 2. 教学实施中教师讲解技能训练和改进	4	实践、交流、研讨
	小学英语课堂提问技能	1. 教学实施中教师提问的问题分析 2. 教学实施中教师提问的技能的训练和改进	4	实践、交流、研讨
	小学英语课堂媒体运用技能	1. 教学实施中教师媒体（板书）使用的问题分析 2. 教学实施中教师媒体（板书）使用技能的训练和改进	4	实践、交流、研讨
				实践、交流、研讨
	小学英语课堂沟通技能	1. 教学实施中教师的课堂管理与学生沟通的实践与问题诊断 2. 教学实施中教师的课堂管理与学生沟通技能训练与改进		实践、交流、研讨
	小学英语课堂结束技能	1. 教学实施中教师课堂教学结束存在的问题分析 2. 教学实施中教师课堂结束技能的训练和改进	4	实践、交流、研讨
	小学英语教师反思技能	1. 教学实施后教师的教学反思实践及问题诊断 2. 教学实施后教师的教学反思训练和改进	4	实践、交流、研讨

## 六、教学工具与资源条件

多媒体设备及教室，小学英语教材

参考资源和文献：

段火香. 2011. 中小学教师课堂用语手册 [M]. 外语教学与研究出版社；

教育部. 2011. 义务教育英语课程标准（2011年版）[M] 北京师范大学出版社；

- 教育部. 2012. 中小学教师专业发展标准及指导 英语 [M] 北京师范大学出版社；  
 鲁子问. 2015. 小学英语教师专业能力必修 [M] 西南师范大学出版社；  
 郗利芹. 2015. 小学英语课堂评价语言的有效运用[J]. 教育实践与研究 (8)；  
 郗利芹. 2019. 教师教学技能培养系列教程—小学[M] .中国轻工业出版社；  
 苏朝晖. 2015. 小学英语对话教学中的问题与对策 [J]，中小学外语教学（小学篇）  
 (9)；  
 张金秀. 2018. 核心素养导向下的中小学课堂教学目标设计与达成[J]. 英语学习，  
 (11)

## 七、课程考核与评价

学员要按照实践性教学课程方案要求和指导计划，在指导教师的指导下，完成实践任务

1. 形成性考核：（1）每次课程的出勤情况；（2）在日常研修中的态度、发言、思考等，以及每次实践活动的记录。

2. 终结性考核：

（1）教学设计考核：上交一篇与课堂教学实践一致的规范的教学设计；

（2）教学实施考核：上交一堂教学实践光盘。要求教态自然、大方；教学目标、内容尽量明确；合理的进行教学重点、难点的分析、设定与解决；讲解的内容清晰、语言流畅；有对于课堂教学技能的初步思考和掌握；

（3）课堂教学观课评课考核：教学实践过程的听评课记录单；

（4）教学反思考核：上交一份以自己课堂教学实践为案例的案例式教学反思。

## 八、任课师资条件

序号	姓名	工作单位	职称\职务	课程任务
1	张金秀	北京教育学院	教授	方案制定与组织； 教学指导与研讨
2	郗利芹	北京教育学院	副教授	方案制定与组织； 教学指导与研讨
3	韩冰	北京教育学院	讲师	教学指导与研讨
4	柯丹	北京教育学院	讲师	教学指导与研讨
5	王琳琳	北京教育学院	讲师	教学指导与研讨
6	朱文利	顺义区教研中心	小学英语教研员	教学指导与研讨
7	于凤芹	怀柔区教研中心	小学英语教研员	教学指导与研讨
8	顾金侠	昌平教师进修学校	小学英语教研员	教学指导与研讨



9	刘彦英	大兴教师进修学校	小学英语教研员	教学指导与研讨
---	-----	----------	---------	---------

(课程负责人：郅利芹)

# “中小学体育实践性教学校本指导” 课程方案

## 体育与艺术教育学院

### 一、课程名称

中小学体育“实践性教学”校本指导课程

### 二、适用对象

中小学新任体育教师（第一年参加工作的教师）

### 三、课时安排

64学时，第一学期28学时，第二学期36学时。

### 四、课程目标

体育与健康课程之实践性教学是指中小学新任体育教师在区县指导教师和本校师傅的指导下，加深对体育教育专业相关理论的理解，获得包括教学技能、技巧，职业道德等在内体育教师从业能力，并且有自我发展能力，进而养成一种实践性教学智慧的过程。本课程的目标主要有以下几个方面：

1. 通过指导、自学及教学实践，了解中小学学校体育工作和中小学学情情况。

2. 通过指导、自学及实践操作，提升体育与健康课程的教学设计能力，包括教材分析、教学内容组织、学情分析、教学方案撰写、教学实施过程预设等；教学实施能力，包括队列与口令、讲解与示范、诊断与纠错、教法应用与教学评价等；自我提升能力，包括课后反思、听评课、教学研究等。

3. 通过指导、自学及实践操作，树立正确的教师职业道德、正确地职业价值观。

### 五、课程内容要点与相应教学方式

序号	课程名称	内容要点	教学方式	考核方式	学时
1	教学设计与教案撰写	理解课标，读懂教材，掌握学情；教学设计的基本要素及关系	区级指导教师开展理论讲座、现场实践指导 校级师傅对介绍学情	提交《某一学习领域的教学设计》	16
2	课堂教学的实施	1、掌握本区体育课常规形成与组织管理方法、策略	区级指导教师引领，优质课堂教学观察、小组议课、归纳总结、课堂教学初体验、课后议课	提交《听评课感想总结》	8
		2、掌握基于体育学科核心素养的本校学校体育工作总体安排，体育工作的课时、内容、时间、场地、器材等情况	专家、教研员引领，开展《体育与健康课程标准与核心素养》理论讲座，现场课堂实践指导，课后评课议课 校级师傅对本校学校体育总体情况进行总结、概括	提交《某一学习领域的单元教学设计》	8
		3、掌握基本的中小学体育教学专业基本功（包括队列与口令、讲解与示范、诊断与纠错、多媒体运用、教具的制作在内的教学示	校师傅或区指导教师引领，掌握体育课堂教学组织、教师示范、课堂提问、自制器材、教具的制作、多媒体信息技术等教学技能	提交一节体育课的课例（光盘）或自制教具等	16

序号	课程名称	内容要点	教学方式	考核方式	学时
		范手段)			
3	学生学 习的评 价	体育教学教学过程性评价与学生学习评价的主要方式与内容	校师傅或教研员指导对学生课堂表现、作业等测评, 交流反馈评价方法策略	提交《学生学习评价表》	8
4	教学反 思的撰 写	学习记录课堂小日志, 撰写案例式教学反思的方法	校师傅或区级指导教师点评、学员互动研讨	提交《教学反思、教学案例》	4
5	听评课 与教学 研究	微格课堂教学的录制与评析	校师傅或区级指导教师点评、学员互动研讨	提交《微课视频、教学设计、教学反思》	4

## 六、教学资源与条件

本课程的实施需要理论讲座、实践操作, 平时学练、阶段考核相结合, 同时很多基本功的学练基于体育课堂教学实践观摩, 进行联系实践的学练, 因此不仅需要多媒体教室、实践操作的运动场所, 而且需要准备新、老教师不同层次的体育课, 便于新任体育教师在真实、生动的课堂教学实践中展开教学基本功的学练。

## 七、课程考核与评价

新任体育教师教学基本功(队列口令、示范讲解)测试方案

**背景:** 为了提高新任体育教师的教学基本功, 为了督促新任体育教师在平时工作实践中重视自身教学基本功的训练, 为了监测此次新任体育教师培训的成果, 举行针对队列口令、示范讲解教学基本功的测试活动。

**过程:**

- (1) 基本功考核辅导, 参与考核的专家团队熟悉测试方法。
- (2) 现场抽签(确定教学内容)。
- (3) 现场准备, 测试分两部分, 第一部分队列口令(具体内容、要求见标准要求); 第二部分针对抽到的具体教学内容, 进行示范讲解测试活动。
- (4) 现场考试, 分小学队列口令测试组、中学队列口令测试组、小学示范讲解测试组、中学示范讲解测试组 4 个组, 同时进行, 每组配备 2 名考核专家; 新任体育教师段分成相应的 4 个组别, 分组轮换进行考核。

(5) 现场打分。

(6) 总结分析。

附《考核内容与考核评价标准》:

第一部分: 队列由 4 个队列练习内容, 初任体育教师根据以下内容进行提前准备。

队列 1: 立正, 稍息, 跨立, 报数, 左右转向后转, 从部分到整体。

队列 2: 喊口令的种类, 口令的喊法, 口令的使用。预备口令, 复合口令, 声调的把握及气息的控制等。

队列 3: 齐步走, 跑步走, 踏步, 向左转走, 向右转走, 向后转走, 以及难度较高

的右转弯走和左转弯走。

队列 4： 一列横队到二列横队的相互转换， 一列横队变二路纵队的相互转换

第二部分： 根据抽签的教学内容结果， 自行选择教学对象年级水平进行准备。

表 3 新任体育教师体育教学基本功评价表

学校：

教师：

课题：

评价项目		评价要点	评价等级				得分	合计
	指标		A	B	C	D		
体育 教学 基本 功	队列口令	①要求声音洪亮 ②口令准确规范 ③清晰明确 ④队列 4	10	8	6	5		
	讲解	①要有明确的目的 ②内容正确，符合学生的程度 ③要通俗易懂，精简扼要 ④语言要生动形象 ⑤要富有启发性 ⑥讲解的语气和语调要富有感情，能鼓舞人心	10	8	6	5		
	示范	①示范目的明确 ②示范正确合理，符合学生的身体能力和实际水平 ③合适的示范位置、方向 ④和讲解的有效结合	10	8	6	5		
评语								

评委签字:

## 八、任课师资条件

本课程师资由北京教育学院体育系专业教师、区县教研员、一线优秀骨干教师组成，理论与实践相结合。

姓名	出生年月	职务	研究专长	学历	学位	工作单位
陈雁飞	1959.12	教授	体育理论	研究生	硕士	北京教育学院
胡峰光	1978.1	讲师	学校体育	研究生	硕士	北京教育学院
张锋周	1978.5	讲师	体育心理	研究生	博士	北京教育学院
韩金妍	1974.2	讲师	体育生理	研究生	硕士	北京教育学院
税 燕	1968.7	教研员	学校体育	本科	学士	昌平进修学校
梁吉涛	1968.9	教研员	学校体育	本科	学士	大兴进修学校
王春梅	1978.4	中高	学校体育	本科	学士	崔村中心小学
宋彬杰	1980.4	中高	学校体育	本科	学士	旧宫中心小学

(课程负责人：陈雁飞)

# “中小学新任音乐教师实践性教学校本指导” 课程方案

体育与艺术教育学院

## 一、课程名称

实践性教学

## 二、适用对象

中小学新任音乐新教师（第一年参加工作的教师）

## 三、课时安排

96 学时，第一学期 48 学时，第二学期 48 学时。

## 四、课程目标

实践性教学分为两类课程：“实践性教学 1”和“实践性教学 2”。

“实践性教学 1”是由院内教师和市/区聘请的区级指导教师实施的，主要围绕“音乐教学设计制定与教学反思”、“音乐课堂教学专业基本技能”、“音乐基本教学方法实施”、“音乐微格教学训练”四门课程开展的教学实践指导。

“实践性教学 2”：是由院内教师和学员所在学校师傅实施，以听课评课为主要形式对音乐新教师进行实践教学指导，建议师傅每月至少听学员 2 次课，提交听课评价表至市项目组，并对学员该门课程上的表现进行评价。

### 课程目标 1：

通过指导、内化及教学实践，树立正确的教师职业道德、正确的职业价值观，领会“立德树人、以美育人”的内涵。

### 课程目标 2

区级指导教师对学员进行一对一指导，建议采用“设计—实施—指导—改进—再实施”循环方式进行，使用任务单形式针对教学实践中的各个环节下放教学实践任务，任务驱动关联教学的每个环节，逐一突破新教师们在教学实施中的难点，让新教师的教学更加规范。

### 课程目标 3

针对学员不同起点、不同学段和不同的专业需求和接受能力，结合音乐（或舞蹈）学科的特点，选用“同一主题+内容”多元的课例研究形式，同课同构、同课异构等方式，在提升实践性教学能力的同时，逐步掌握教学评价与反思的能力。

## 五、课程内容要点与相应教学方式、考核方式

序号	课程名称	内容要点	教学方式	考核方式	学时
1	教学设计与教案撰写	理解课标,分析教材,掌握学情;教学设计的基本要素及关系	本院、区级指导教师、校级师傅开展理论讲座、现场实践指导	提交《某一单元、主题、一节课的教学设计》	16
2	课堂教学的实施	1、掌握音乐课课常规形成与组织管理方法、策略	市级、区级指导教师、学校师傅引领,优质课堂教学观察、小组议课、归纳总结、课堂教学初体验、课后议课	提交《听评课评议表》(见附件1)	8
		2、掌握基于音乐学科本体的音乐教材分析、基本课型的一般过程、基本教学方法,听、唱、奏、动、创等教学活动的安排。	专家、教研员、校级师傅引领学习和领会并实践音乐群体教学的基本方法,基本课型的教授方法,体会以学生为主体的课堂教学。	准备一节研究课,并提交这节课的教学设计	8
		3、掌握基本的中小学音乐教学专业基本功(包括教材歌曲的演唱和即兴伴奏、合唱指挥基本方法)	本院教师及兄弟院校相关专家引领,掌握音乐课堂专业技能基本功。	教学基本技能展示	16
3	学生学习的评价	音乐教学教学过程性评价与学生学习评价的主要方式与内容	校师傅或教研员指导对学生课堂表现、作业等测评,交流反馈评价方法策略	提交《学生学习评价表》(见附件2))	8
4	教学反思的撰写	学习记录课堂小日志,撰写案例式教学反思的方法	校师傅或区级指导教师点评、学员互动研讨	提交《教学反思、教学案例》	4
5	听评课与教学研究	微格课堂教学的录制与评析	校师傅或区级指导教师点评、学员互动研讨	提交《微课视频、教学设计、教学反思》	4

## 六、教学资源与条件

本课程的实施需要理论讲座、实践操作,平时学练、阶段考核相结合,同时很多基本功的学练基于音乐课堂教学实践观摩,进行联系实践的学练,因此不仅需要多媒体教室、实践操作的音乐、舞蹈教室,而且需要准备新、老教师不同层次的音乐课,便于新任音乐教师在真实、生动的课堂教学实践中展开教学基本功的学练。

## 七、课程考核与评价

1、针对提供不同主题要求,采取多种课程考核与评价方法,例如提交文本材料、课堂观察与诊断、教师基本功考核等考核与评价方法;



2、采用教师评价、教研员、骨干教师、学员师傅评价、学员自评等评价方法。

### 八、任课师资条件

本课程师资由北京教育学院音乐系专业教师、区县教研员、一线优秀骨干教师、各学校校级师傅组成，理论与实践相结合。

任课师资详细人员表

姓名	出生年月	职务	研究专长	学历	学位	工作单位
赵 楚	1976.1	副教授	音乐教育、钢琴	研究生	硕士	本院教师
傅 聪	1986.6	讲师	音乐教育、音乐治疗	研究生	博士	本院教师
浦 洁	1981.3	讲师	音乐教育、声乐	研究生	硕士	本院教师
任 弘	1956.3	特级教师	音乐教育	本科	学士	育英小学
曹 军	1973.2	副教授	音乐教育	研究生	硕士	中国音乐学院
谢嘉兴	1956.9	教授	音乐教育	研究生	博士	中国音乐学院
梁洪来	1970.9	市教研员	音乐教育	本科	学士	教科院
周洁冰	1975.3	区教研员	音乐教育	本科	学士	昌平进校
于淑清	1972.8	区教研员	音乐教育	本科	学士	大兴进校
王众敬	1973.5	区教研员	音乐教育	本科	学士	顺义教研中心
郭 宝	1972.2	区教研员	音乐教育	本科	学士	怀柔进校
各学校校级师傅						

附件 1:

### 音乐教师听课评议表

区（县）学校 班级听课日期

执教教师课题评课教师\_\_\_\_\_

维度	要素描述	定性 评定	得分
教学设计	1. 准确把握学习内容的内涵、核心。		
	2. 学情分析具体、明确，有一定依据支持。		
	3. 目标定位准确、可检测。		
	4. 教学活动目的与意图明确，与教学目标一致。		
	5. 对教学实践中的“真问题”（优缺点）有思考。		
教师素质	1. 教学活动的设计能够面向全员；因人、因异设计、组织教学活动。注重个性发展。		
	2. 教学基本功过硬（弹、唱、动作），准确使用音乐语言，感染力强。		
	3. 把握教学节奏，适时调控。		
	4. 熟练操作、适度使用现代教育技术辅助教学。		
学习过程	1. 人人参与学习活动。有学生参与教。		
	2. 师生之间，生生之间合作交流融洽。		
	3. 运用已有知识、经验自主学习，进行音乐实践与创造。		
学习效果	1. 会唱，能感受与理解音乐作品。		
	2. 能依据个人感受表现音乐作品。		
	3. 培养音乐兴趣，活动与时代气息相联，体现音乐与相关文化的交融。		
总体评价	1. 教学目标关注学生艺术能力和人文素质的整合。		
	2. 能够突出教学重点。		
	3. 突出创新精神和艺术能力培养。		
概要描述 教学的特点、特色 (至少写 2 点以上)			



# “中小学新任美术教师实践性教学校本指导” 课程方案

体育与艺术教育学院

## 一、课程名称

中小学新任美术教师实践性教学

## 二、适用对象

中小学新任美术教师（参加工作一年的美术教师）

## 三、课时安排

一学年 96 课时，每学期 48 课时

## 四、课程目标

通过课堂实践性教学课程，实际提高新任教师的主要能力：

- 1、组织教学能力，掌握中小学美术课常规形式与教学组织管理方法、策略；
- 2、教学实践能力，掌握中小学美术学科教学大纲、教学目标，课时安排、学习领域间的关系；
- 3、教学研究能力，研究教材，掌握中小学美术教学专业基本功，补偿急需的学科专业技能，综合教学能力。

## 五、课程内容要点与相应教学方式

序号	课程名称	内容要点	教学方式	考核方式	学时
1	教学设计的撰写	理解课标，读懂教材，掌握教学设计的基本要素及关系	教研员开展理论讲座、现场实践指导	提交《某一学习领域的教学设计》	8
2	课堂教学的实施	1、掌握美术课常规形式与组织管理方法、策略	教研员引领，优质课堂教学观察、小组议课、归纳总结、课堂教学初体验、课后议课	提交《听评课感想总结》	8
		2、掌握基于美术学科核心素养的课堂美术教学目标，课时安排，不同学习领域间的关系以及教学实施的方法与策略	专家、教研员引领，开展《美术课程标准与四个学新领域的设定》理论讲座，现场课堂实践指导，课后评课议课	提交《某一学习领域的教学设计》	8

序号	课程名称	内容要点	教学方式	考核方式	学时
		3、掌握基本的中小学美术教学专业基本功（包括多媒体运用、教具的制作在内的教学示范手段）	校师傅或区指导教师引领，掌握美术课堂教学组织、教师示范、课堂提问、板书，范画、教具的制作、多媒体信息技术等教学技能	提交《开发制作的教学范画或教具》	8
3	学生学习的评价	美术课堂教学过程性评价与学生学习评价的主要方式与内容	校师傅或教研员指导学生课堂表现、作业等测评，交流反馈评价方法策略	提交《学生学习评价表》	4
4	教学反思的撰写	学习记录课堂小日志，撰写案例式教学反思的方法	校师傅或区级指导教师点评、学员互动研讨	提交《教学反思、教学案例》	4
5	教学展示与提升	微格课堂教学的录制与评析	校师傅或区级指导教师点评、学员互动研讨	提交《微格教学视频、教学设计、教学反思》	8

## 六、教学工具与资源条件

- 1、针对不同课程主题，提供相应的中小学美术优质课，供参训的新教师们观察、学习，例如针对不同学习领域的主题，提供示范课；
- 2、针对不同课程主题，鼓励新任美术教师在中小学美术课实施阶段，选择同课异构进行观摩和实践尝试；
- 3、课堂观察、教学实践等主题所需美术教室安排与要求；
- 4、历届优秀美术教师资源。

## 七、课程考核与评价

- 1、针对提供不同主题要求，采取多种课程考核与评价方法，例如提交文本材料、课堂观察与诊断、教师基本功考核等考核与评价方法；
- 2、采用教师评价、学员师傅评价、学员自评等评价方法。

## 八、任课师资条件

序号	姓名	工作单位	职称\职务	工作内容、工作要求
1	吕鹏	北京教育学院美术系	教授	指导学员提高课堂教学专业技能，完成课堂教学设计、课堂教学实践，对学生的表现进行评价，提交实践
2	张宾	北京教育学院美术系	副教授	
3	王菲	北京教育学院美术系	讲师	
4	林泰然	北京教育学院美术系	副教授	
5	刘铁城	昌平教师进修学校	中学美术教研员	
6	王雅兰	昌平教师进修学校	小学美术教研员	

7	刘杰	顺义教育研究考试中心	小学美术教研员	教学活动评价单， 首席指导教师与区 县教师共同组织 市、区级观摩课等。
8	年淑跃	大兴教师进修学校	小学音乐教研员	
9	刘鹏	大兴教师进修学校	中学美术教研员	
10	于国菊	怀柔区教科研中心	小学美术教研员	

## 附录一

美术新教师课堂教学评价表

维度	指标	要素描述	评价结果（打√）				得分
			优	良	合格	不合格	
教学设计 (提交文本) 20分	教学背景 分析（4分）	1. 符合课程标准的核心要素 2. 准确理解教学内容本质内涵 3. 把握学段、学情细致准确 4. 合理运用教学主客观条件					
	教学目标 确定（4分）	1. 教学目标定位清晰、准确 2. 教学目标描述可操作、可检测 3. 教学目标可评价					
	教学活动 设计（6分）	1. 教学活动设计逻辑清晰、目的要明确, 有助于达成教学目标 2. 教学活动安排合理、严谨 3. 教学活动效果可检测, 有时效性					
	教学方法 与活动策略 (6分)	1. 有教学的重点、难点 2. 有教学的策略和方法 3. 教学的步骤清晰、课的容量适中 4. 教学环节时间布局合理					
课堂教学 的实施（45分钟） （30分）	语言表达 （5分）	1. 说课语言清楚、准确、流利, 教学指令清晰 2. 学科专业术语表达准确、恰当 3. 肢体语言要适当得体					
	内容明确、 重点突出 （5分）	1. 教学目标、内容明确 2. 教学活动意图清晰 3. 教学重点、难点精准, 教学方法和策略恰当					
	实践与反思 （5分）	1. 描述教学的特征、特色和特点 2. 对教学实践中的“真问题”(优缺点) 有思考					
	学生学习 （15分）	1、情感态度价值观的达成度 2、过程与方法的接受度 3、美术知识技能的掌握度 4、整体学习效果的达成度					

维度	指标	要素描述	评价结果（打√）				得分
			优	良	合格	不合格	
微格教学技能展示（15分钟） （30分）	示范技能 （5分）	1. 专业技能示范精准 2. 技能示范与知识点结合紧密、时机恰当					
	讲解技能 （15分）	1. 目标讲解明确 2. 教学内容讲解清楚，便于理解和领会 3. 教学方法符合学生认知规律，能充分体现学生的主体性和积极参与					
	整体表现 （10分）	1. 教态端庄、大方，要有学科特点，具有亲和力 2. 讲解准确、清晰，音量适中，张弛有度 3. 术语准确，语言精简，无科学性错误 4. 教学媒体使用恰当 5. 时间把握合适					
总体评价等级							

课程考核等级为优秀（85-100分）、良好（70-84分）、合格（60-69分）和不合格（60分以下）四个等级给定。对于未参加课程学习的学员，要求重修课程，然后再参加课程考核；对于已参加课程学习且考核不合格的学员，可以给予一次补考的机会。



附录二

听课评价报告

执教者		学校		评课者	
课题		课型		执教日期	
研修记录					
我的思考	<p>(要求: 内容具体、细化, 不要泛化空洞, 总字数不低于 300 字)</p> <p>一、本堂课的亮点?</p> <p>二、本堂课有待改进的地方?</p> <p>三、本堂课对我实践教学上的启发?</p>				
我的评价	<p>课堂教学完成效果 (符合教材要求、符合学生实际、完成教学要求)</p> <p><input type="radio"/>非常好      <input type="radio"/>比较好      <input type="radio"/>一般      <input type="radio"/>不太好      <input type="radio"/>不好</p> <p style="text-align: right;">签名_____ 日期_____</p>				
导师评价	<p style="text-align: right;">签名_____ 日期_____</p>				

(课程负责人: 张宾)

# “实践性教学（社会领域）”课程方案

## 学前教育学院

### 一、课程名称

实践性教学（社会领域）

### 二、培训对象

幼儿园新任教师（入职一年以内）

### 三、课时安排

建议 20 课时

### 四、课程目标

1. **知识目标：**帮助新任教师学习并掌握幼儿社会性发展和个性形成的规律，理解幼儿社会领域的学习与发展目标、方式、特点及幼儿园社会教学的基本理论和方法。

2. **能力目标：**能运用所学的知识进行幼儿社会教育活动设计，掌握有效组织幼儿社会教育活动的方法、策略与途径，将幼儿的发展目标与活动的组织联系起来。

3. **情感目标：**培养热爱幼儿、忠于幼教事业的精神，形成正确的儿童观、发展观和教育观。具备幼儿园教师所应具有的态度和行为，对幼儿的社会性发展起主导作用，通过情感态度的感染与熏陶影响幼儿的态度和行为，促进幼儿社会性情感的发展。

### 五、课程内容要点与相应教学方式

#### （一）内容要点

#### 专题一：幼儿园社会教育理论基础（共 4 学时）

##### 1. 基本理论概述（2 学时）

- （1）幼儿社会教育与幼儿发展；
- （2）幼儿社会学习特点

观察模仿学习

生活体验学习

情境引导学习

##### 2. 幼儿园社会教育的目标、内容、要求与实施途径（2 学时）

- （1）幼儿园社会教育的目标；
- （2）幼儿园社会教育的内容；
- （3）幼儿园社会教育的要求与实施途径。

● 专门性社会领域活动

● 渗透性社会领域活动

#### 专题二：社会领域集体教学活动的设计与实施（共 12 学时）

##### 1. 如何写一份完整的社会教育活动方案（8 学时）

- (1) 社会教育活动年龄班特点分析 (1 学时)
- (2) 社会教育活动准备 (1 学时)
- (3) 社会教育活动内容 (2 学时)
- (4) 社会教育活动导入 (1 学时)
- (5) 社会教育活动教学方法与组织形式 (2 学时)
- (6) 社会教育活动延伸及评价 (1 学时)

## 2. 社会教育活动设计与实施案例讲解 (4 学时)

- (1) 社会教育活动优秀设计与案例呈现、研讨 (教学设计、视频课例等) (2 学时)
- (2) 社会教育活动优秀设计与案例分析、撰写 (2 学时)

## 专题三：支持幼儿社会学习的积极环境与氛围 (共 4 学时)

### 1. 创设温暖、关爱、平等的生活氛围 (1 学时)

- (1) 每天带着积极的热情开展工作
- (2) 用你希望被对待的方式对待孩子
- (3) 相信所有的孩子都可以学习
- (4) 理解所有的孩子都需要成功
- (5) 尽可能支持孩子有成效地做事
- (6) 尽可能表扬每个孩子每天所做的事
- (7) 记住孩子有限的注意广度
- (8) 给他们身体上的休息

### 2. 建构积极健康的人际关系 (1 学时)

- (1) 健康人际关系的特征：理解与接纳、尊重与欣赏、关心与帮助
- (2) 不同类型的关系：

亲子：亲密无间

亲师：亲师共育

师师：教师共同体

师幼：师幼相契

幼幼：幼幼相亲

### 3. 呈现值得模仿的榜样 (1 学时)

教师专业标准中的要求：

- (1) 富有爱心、责任心、耐心和细心
- (2) 乐观向上、热情开朗，有亲和力
- (3) 善于自我调节情绪，保持平和心态
- (4) 勤于学习与反思，不断进取
- (5) 衣着整洁得体，语言规范健康，举止文明礼貌。

### 4. 良好的感官滋养 (1 学时)

- (1) 触觉

(2) 生命觉

(3) 律动觉

(4) 平衡觉

## (二) 教学方式

本课程教学在讲授的同时，综合运用讨论法、案例分析法、谈话法、角色扮演等方法，需要运用多媒体，以增强教学的直观性和形象性。

幼儿园现场社会教育活动观摩，并在观摩后进行集体研讨及互动交流，同步提升理论水平及教学能力。

## 六、教学资源与条件

教学环境：40-50 人的教室、多媒体设备。

参考教材：

1. 李季湄, 冯晓霞主编《3-6 儿童学习与发展指南》解读[M]北京:人民教育出版社, 2012.

2. 李洪亮主编. 幼儿社会教育 [M]. 陕西师范大学出版总社有限公司, 2013.

3. 刘晶波等著. 幼儿园社会领域教育精要——关键经验与活动指导[M]. 教育科学出版社, 2015

4. 甘剑梅、刘黔敏. 学前儿童社会教育[M]. 高等教育出版社, 2013

5. 自我成长网页：<http://blog.sina.com.cn/wonderofyourlife>

## 七、课程考核

### (一) 学员课程学习考核

本课程考核由平时成绩、期末成绩两部分构成。采用百分制，平时成绩占 50%，由课堂表现（活动观摩后积极参与发言与讨论、观点独特与创新）占 15%、平时作业（按完成数量与质量）占 20%、课外作业（幼儿园社会教育问题与改进）占 15%。社会教学活动设计占 50%。

社会教学活动设计，具体要求：

#### 1. 教学目标和内容

(1) 充分体现本活动内容的教育价值，注重幼儿发展与能力的培养

(2) 目标准确、明确、具体，符合幼儿实际

(3) 内容有针对性，难度适当

#### 2. 社会领域教师行为

(1) 教师与儿童之间的师幼互动进行是否顺利、和谐

(2) 是否熟练地运用角色的变化引导幼儿在该领域的学习

(3) 是否为每名幼儿提供表达自己想法、发展能力的机会和获得成功的机会。

#### 3. 社会领域教师与幼儿的互动情况的评价

(1) 是否为幼儿提供了与社会教育目标相一致的教学活动

(2) 是否注重自己言行的榜样作用，避免简单生硬的说教

(3) 是否注意到了在积极健康的人际关系中让幼儿获得安全感和信任感, 发展自信和自尊

(4) 是否为幼儿提供了人际交往的机会, 特别是幼儿之间相互学习和自由交往的机会

(5) 是否引导幼儿参加各种集体活动, 体验与教师、同伴等共同生活的乐趣

#### 4. 对社会领域活动组织途径的评价

(1) 是否提供幼儿与成人、同伴之间共同生活、交往、探索、游戏等幼儿社会学习的途径

(2) 是否恰当地采用了集体活动、合作活动以及个别活动等多种组织形式

(3) 活动的组织是否注意教学过程与环境的依赖性

(4) 能否适时地给幼儿以具体帮助, 针对个别差异进行指导

#### 5. 社会领域活动效果评价

(1) 社会领域目标的特点就是目标达成的内隐、滞后性。从这一特点出发对社会领域的目标更多是引导性目标, 而不是表现性目标

(2) 根据社会学习的经验与发展需求及主题内容进行选择, 借助故事、绘本、生活经验与环境资源等进行

(3) 活动环节与方法设计多提开放性与体验性问题, 注重观念与思维引导, 情境与互动策略设计

#### (二) 学员对课程的评价

学员对课程的评价采用问卷星形式, 由学员上网作答。问卷内容主要包括对课程内容、形式、考核、授课教师态度与质量四个方面。

#### 八、任课师资条件

理论导师与实践导师相结合。理论导师由北京教育学院学前教育学院教师担任; 实践导师由学员所在幼儿园具有一线丰富保教经验的骨干教师或者保教管理干部担任。

姓名	性别	工作单位	职务 职称	研究 方向	联系方式	教学任务
李 丰	女	北京教育学院	副教授	心理学	136XXXXXXXX	社会教育目标的依据与目标、内容
张 征	女	首都师范大学	副教授	学前教育	138XXXXXXXX	社会教育目标的依据与目标、内容
张玉玲	女	通州区教工 幼儿园	副高级	幼儿园社会 教育实践	136XXXXXXXX	幼儿园社会教育活动的设计与实施
肖楠楠	女	北京教育学院	中级	学前教育	136XXXXXXXX	支持幼儿社会学习的积极环境与氛围
杨 宣	男	北京教育学院	中级	教育技术	133XXXXXXXX	支持幼儿社会学习的积极环境与氛围

(课程负责人: 李丰)

# “实践性教学（健康领域）”课程方案

学前教育学院

## 一、课程名称

实践性教学（健康领域）

## 二、培训对象

新任幼儿园教师（入职一年以内）

## 三、课时安排

20 课时。

## 四、需求分析

《幼儿园教育指导纲要》指出，幼儿园必须把保护幼儿的生命和促进幼儿的健康放在工作的首位。树立正确的健康观念，在重视幼儿身体健康的同时，要高度重视幼儿的心理健康。既要高度重视和满足幼儿受保护、受照顾的需要，又要尊重和满足他们不断增长的独立要求，避免过度保护和包办代替，鼓励并指导幼儿自理、自立的尝试。因此，健康领域的活动要充分尊重幼儿生长发育的规律，培养幼儿对体育活动的兴趣是幼儿园体育的重要目标，要根据幼儿的特点组织生动有趣、形式多样的体育活动，吸引幼儿主动参与。

健康包括身体和心理两个方面，是一种在身体上和精神上的完满状态及良好的适应能力。幼儿阶段是儿童身体发育和机能发展极为迅速的时期，也是形成安全感和乐观态度的重要阶段。发育良好的身体、愉快的情绪、强健的体质、协调的动作、良好的生活习惯和基本生活能力是幼儿身心健康的重要标志，也是其他领域学习与发展的基础。因此，为有效促进幼儿身心健康发展，幼儿园教师应为幼儿提供合理均衡的营养，保证充足的睡眠和适宜的锻炼，满足幼儿生长发育的需要；创设温馨的人际环境，让幼儿充分感受到亲情和关爱，形成积极稳定的情绪情感；帮助幼儿养成良好的生活与卫生习惯，提高自我保护能力，形成使其终身受益的生活能力和文明生活方式。

在幼儿园健康教育实践中，特别是新教师，在健康活动教学过程中存在困惑与问题。在教学目标设定上，存在目标过高，与幼儿心理发展特点不契合；教学活动开展中，教师讲解为主，缺乏在教学过程中调动幼儿积极性、主动性的意识及积极鼓励幼儿参与的意识与教学技能；缺乏教学活动评价技能。在教学活动实施中，以教师讲幼儿听为主要模式，师幼互动频率与质量低。

## 五、课程目标

课程总目标：了解与掌握幼儿园健康教育目标与内容，培养幼儿园教师实施幼儿健

康教育的实践能力和技能。

具体目标：

1. 知识目标：使新任教师全面掌握与幼儿健康教育有关的专业知识，包括幼儿健康教育基本知识和基本理论，重点使学生掌握幼儿园健康教育的目标和内容、实施与评价等。

2. 能力目标：能运用所学知识进行幼儿健康教育设计，有效组织幼儿健康教育；引导教师结合幼儿园健康教育现状，创造性地思考、分析健康教育实践中的问题，并尝试运用独特教育智慧解决健康教育问题。

3. 情感目标：培养热爱幼儿、忠于幼教事业的精神，形成正确的幼儿健康观、发展观和教育观。具备幼儿园教师所应具有的健康教育教学的基本素质，能用正确的科学的眼光对待学前儿童健康教育中的问题与现象。

## 六、课程内容要点与教学方式

### 专题一、幼儿健康教育重点问题分析

内容要点：

1. 小班幼儿健康教育重点问题分析
2. 中班幼儿健康教育重点问题分析
3. 大班幼儿健康教育重点问题分析

授课形式：观摩学习、案例分析、理论讲解

计划课时：4 课时

### 专题二、幼儿园安全保护教育活动设计

内容要点：

1. 幼儿园安全保护教育活动精品课例观摩与学习
2. 幼儿园安全保护教育活动设计与实施要点
3. 幼儿园安全保护教育活动课例展示与讨论

授课形式：观摩学习、案例分析、理论讲解、自主阅读

计划课时：4 课时

### 专题三、幼儿园日常卫生习惯教育活动设计

内容要点：

1. 幼儿园日常卫生习惯教育活动精品课例观摩与学习
2. 幼儿园日常卫生习惯教育活动设计与实施要点
3. 幼儿园日常卫生习惯教育活动课例展示与讨论

授课形式：观摩学习、案例分析、理论讲解、自主阅读

计划课时：4 课时

#### 专题四、幼儿园体能教育活动设计

内容要点：

1. 幼儿园体能教育活动精品课例观摩与学习
2. 幼儿园体能教育活动设计与实施要点
3. 幼儿园体能教育活动课例展示与讨论

授课形式：观摩学习、案例分析、理论讲解、自主阅读

计划课时：4 课时

#### 专题五、幼儿园心理健康教育设计

内容要点：

1. 幼儿园心理健康教育精品课例观摩与学习
2. 幼儿园心理健康教育设计与实施要点
3. 幼儿园心理健康教育课例展示与讨论

授课形式：观摩学习、案例分析、理论讲解、自主阅读

计划课时：4 课时

### 七、教学资源与条件

教学环境：

40-50 人的教室、多媒体设备。

参考教材：

1. 李季湄，冯晓霞.《3-6 岁儿童学习与发展指南》，人民教育出版社.
2. 郑晓边.《幼儿园健康教育与活动设计》，高等教育出版社.
3. 麦少美，孙淑珍.《学前儿童健康教育指导》，复旦大学出版社.
4. 顾荣芳.《学前儿童健康教育论》江苏教育出版社.
5. 教育部教育管理信息中心.《全国优秀幼儿健康活动课例评析》，西南师范大学出版社.

### 八、课程考核

#### （一）学员学习考核

本课程考核采用百分制。由平时成绩、期末成绩两部分构成。平时成绩占 50%，由课堂表现（出勤率；回答问题主动性、正确性与独特性）占 20%、平时作业（三次家庭作业）占 30%。期末考核成绩占 50%，考核形式为一节健康教育设计。

#### （二）学员对课程的评价

学员对课程的评价采用问卷星形式，由学员上网作答。问卷内容主要包括对课程内



容、形式、考核、授课教师态度与质量四个方面。

### 九、任课师资条件

姓名	性别	工作单位	职务 职称	研究方向	联系方式
李爱华	女	延庆四幼	中高	幼儿体育教育	13661170688
李丽华	女	新中街幼儿园	中高	幼儿健康教育	
霍琳	女	北京教育学院	讲师	幼儿园课程国际动态	15810002003
闻莉	女	北京教育学院	讲师	心理健康教育	13611037184

(课程负责人：李静)

# “实践性教学（艺术领域）”课程方案

## 学前教育学院

### 一、课程名称

实践性教学（艺术领域）

### 二、适用对象

幼儿园新任教师，指幼儿园新入职一年内的职初期教师

### 三、课时安排

每学期各 8 课时，共 16 课时

### 四、课程目标

为了更好地达成学前教育专业人才培养要求，通过现场观摩与实践研修提升新任幼儿教师领域的教育教学能力，帮助新任教师学习教育策略、找准教育规律，并应用于工作实践；提升新任教师专业基本功，适应岗位要求。

#### （一）专业知识目标

基本掌握幼儿园艺术领域教育活动目标设计、内容选取、过程组织策略及活动评价。

#### （二）职业技能目标

掌握各年龄段幼儿学习与发展的特点和学习目标，能够根据幼儿的年龄及发展特点设计艺术教学活动，组织并实施；初步认识和理解艺术领域的核心价值和经验。

#### （三）人文素养目标

培养良好的教师职业道德修养及人文素养，逐步提升教育教学能力，尽快适应并胜任艺术领域教学与教育工作。

### 五、课程内容要点与相应教学方式

序号	专题名称	内容要点	教学方式	课时
1	幼儿园艺术领域教学活动设计要点	1. 艺术领域教育教学活动设计的基本思路、方法、环节及要求； 2. 幼儿艺术教育领域实践的重点与难点 3. 《3-6 岁儿童学习与发展指南》艺术领域部分解析	教学案例 理论提升	4

序号	专题名称	内容要点	教学方式	课时
2	幼儿园 艺术领域 教学活动实践 观摩	1. 观摩艺术领域教学活动（音乐、美术、舞蹈、戏剧等）； 2. 了解艺术实践性教学过程中观察与记录方法	现场观摩	4
3	幼儿园 艺术领域 教学活动 讨论与分析	1. 艺术领域教学活动（音乐、美术、舞蹈、戏剧等）内容的实施要点与策略； 2. 幼儿园艺术领域教学评价的主要方式与内容； 3. 教学过程中发现问题、解决问题的方式方法	专家引领 案例分析 互动研讨 问题解析	4
4	幼儿园 艺术领域 教学活动 实践演练 与反思	1. 实践演练艺术领域教学活动； 2. 实践演练教学活动观察与记录方法； 3. 实践演练教学反思	情境模拟 实践反思 互动研讨 返岗实践	4

本课程主要以幼儿园艺术领域活动的对象性、实践逻辑性和学科特色性为出发点，以“教—学—研—练”为主线，即领域活动设计方法教学—幼儿园艺术活动现场观摩—实践案例讨论与分析—教学实践演练与反思，实现新教师理论与实践的科学系统转化。

#### （一）幼儿园艺术领域教学活动设计要点（4课时）

##### 1. 教学目标

- （1）树立正确儿童观、教育观；
- （2）明确幼儿艺术教育教学活动的基本框架与目标要求；
- （3）设计符合幼儿年龄特点的艺术领域教学活动教案。

##### 2. 教学内容

- （1）掌握《3-6岁儿童发展指南》中关于艺术领域部分的内容；
- （2）厘清艺术领域教学活动的核心概念与实践方法；
- （3）明确艺术领域与其他领域之间的关系；
- （4）设计一节艺术领域活动教学案例。

#### （二）艺术领域教学活动实践观摩（4课时）

##### 1. 教学目标

- （1）体会艺术领域教学活动的特点及与其他领域之间的联系；
- （2）感受和了解如何观察并引导幼儿达到艺术领域的教学目标；
- （3）学习艺术领域教学活动设计与组织的方法。

##### 2. 教学内容

- （1）观摩优秀园所骨干教师艺术领域集体教学示范课，初步了解教学基本模式；

- (2) 艺术领域教学活动的儿童观察与记录方法;
- (3) 艺术领域教学必备教学专业技能及基本能力。

### (三) 艺术领域教学活动讨论与分析 (4 课时)

#### 1. 教学目标

- (1) 掌握组织艺术领域活动的要点和基本要素;
- (2) 分析、思考并借鉴, 重视艺术领域教学的基本规律;
- (3) 提高对观察及指导艺术领域活动的原则和方法的理解。

#### 2. 教学内容

- (1) 结合观摩教学活动进行小组研讨分享, 与自身工作对接, 找差距, 补不足;
- (2) 专家引领提升, 帮助新教师提高理论高度;
- (3) 骨干教师反思座谈, 帮助新教师提高实践能力。

### (四) 艺术领域教学活动实践演练 (4 课时)

#### 1. 教学目标

- (1) 强化实践教学环节, 进一步加强艺术教育活动的设计与实践能力;
- (2) 结合本幼儿园艺术教育现实, 明确幼儿园艺术教育活动的的基本问题和注意事项, 运用于实际教学工作;

(3) 通过新任教师返岗实践, 在实践中提升与成长, 增强艺术领域教学活动组织与反思能力。

#### 2. 教学内容

- (1) 修改与完善艺术领域教学活动设计文本, 在实践专家指导下进行实践演练;
- (2) 实践演练教学活动观察与记录方法, 为幼儿创造机会和条件, 支持幼儿自发的艺术表现和创造;

- (3) 通过理论联系实际的实践演练, 客观科学的进行教学自我评价及反思。

## 六、教学工具与资源条件

### (一) 教学资源

#### 1. 参考教材

- 《学前综合艺术课案设计与评析》
- 《幼儿音乐教育与活动指导》
- 《幼儿舞蹈教学活动设计与指导》

#### 2. 教学资料

音频资料、视频资料 (舞蹈、戏剧)、美术作品资料、典型案例资料等。

### (二) 教学条件

#### 1. 教学环境

艺术专业实训教室 (音乐教室、舞蹈教室、美术教室、理论课教室)。

#### 2. 教学设施

钢琴、舞蹈道具、美术材料、戏剧表演材料、小型打击乐器、多媒体教学设备 (含

音响、视频播放设备)、黑板等。

### 3. 观摩环境

北京市市级、区级示范幼儿园及特色幼儿园，骨干教师艺术领域集体教学示范课。

## 七、课程考核与评价

### 1. 学员课程学习考核

#### (1) 过程性考核

- ①出勤情况；
- ②学习手册的记录和反思；
- ③日常研修中的学习态度、发言、思考等。

#### (2) 终结性考核

##### A. 文本考核

- ①实践性教学（艺术领域）相关的儿童教育活动设计 1 篇；
- ②实践性教学（艺术领域）课程学习总结 1 篇。

要求：符合学前教育实践性教学（艺术领域）标准的理念要求；学情及教材、教学内容的分析尽量全面规范；应符合教学设计文本写作规范。

##### B. 现场教学考核

- ①完成实践性教学艺术领域儿童（音乐、舞蹈、美术、戏剧等）教学活动 1 节；
- ②初级小艺术作品 1 个（含音乐、舞蹈、美术、戏剧等）；

要求：教态大方，教学目标明确，内容安排合理，教学重点、难点明确；讲解步骤清晰、语言流畅；对于实践性教学（艺术领域）课堂教学技能能有初步的思考和掌握。

### 2. 学员对课程的评价

采用问卷调查满意度的方式了解学员对本课程的评价。包括学员对课程整体的安排实施、主要学习收获以及对课程改进的建议等。

## 八、任课师资条件

本课程师资由北京教育学院学前教育学院幼儿艺术教育系各艺术门类的艺术专业教师团队、区教研员及骨干教师共同组成。教师团队既涵盖了全面艺术门类的各项内容，体现了其丰富性和全面性，同时兼有教育理论团队的保障，起到了理论与实践互补的作用；更有区县实践性专家的力量补充，以及一线教研工作者的实践研究基础，形成本课程较为完备的师资库。其中副教授 4 名，博士后 1 名，博士 2 名，其余全部为各艺术门类的优秀教师。任课教师师资如下表：

姓名	性别	年龄	职务职称	工作单位	研究方向	课程任务
陈晓芳	女	48	副教授 幼儿艺术教育系主任	学前教育学院 幼儿艺术教育系	学前教育 综合艺术教育	学前教育活动 设计与指导 课程

姓名	性别	年龄	职务职称	工作单位	研究方向	课程任务
张 洲	男	54	副教授 儿童教育戏剧 研究中心主任	学前教育学院 幼儿艺术教育系	儿童教育戏剧 英语教育	儿童戏剧
郝香才	男	47	副教授	学前教育学院 幼儿艺术教育系	音乐教育	音乐教学 歌唱
顾晓华	女	54	讲 师	学前教育学院幼 儿艺术教育系	音乐教育	音乐教学 打击乐
赵灵萍	女	39	副教授 博士	学前教育学院幼 儿艺术教育系	综合艺术教育 奥尔夫教育	综合艺术教育
王元艳	女	40	讲 师	学前教育学院 幼儿艺术教育系	综合艺术教育 音乐教育	综合艺术教育
卫 星	女	36	讲 师	学前教育学院幼 儿艺术教育系	舞蹈教育 表演教育	舞蹈教学
解 婷	女	38	讲 师 博士后	学前教育学院 幼儿艺术教育系	音乐教育 教育学 理论	音乐教学
徐慧芳	女	41	讲 师 博 士	学前教育学院 幼儿艺术教育系	儿童教育心理 学	儿童创造力 教学
胡 鹏	女	34	讲 师	学前教育学院 幼儿艺术教育系	音乐教育 奥尔夫教育	奥尔夫教学
张瀚川	男	32	讲 师	学前教育学院 幼儿艺术教育系	美术教育 艺术教育	美术教学
巩月英	女	48	高级教师	昌平区 教师进修学校	学前教育	幼儿园 实践教学
尚 楠	女	35	高级教师	昌平区 教师进修学校	学前教育	艺术领域教学
...						

(课程负责人：王元艳)

# “实践性教学（科学领域）” 实施方案

## 学前教育学院

### 一、课程名称

实践性教学（科学领域）

### 二、培训对象

幼儿园新任教师，指幼儿园新入职一年内的职初期教师

### 三、课时安排

16 课时

### 四、课程目标

通过现场观摩与实践研修，通过课例展示与解析，运用理论与实践相结合的互动模式，提升新任幼儿教师在科学领域的教育教学能力，帮助新任教师学习了解幼儿科学领域的具体知识点，了解儿童认知发展规律，了解科学领域的教育活动的特殊性，教育策略和手段主要通过让儿童亲身感知、直接体验、实际操作的开展，能讲这些教育策略应用于工作实践；提升新任教师科学教育活动的组织和实施能力。

#### （一）专业知识目标

1. 全面了解学前阶段科学领域涵盖的内容和具体知识点；
2. 基本掌握学前阶段科学领域教育活动的目标设计、内容选取、活动组织模式和教育评价策略

#### （二）职业技能目标

掌握各年龄段幼儿认知与学习发展的特点和学习目标，能够根据幼儿的年龄及心理发展特点设计科学教育活动，并组织实施；

了解科学活动课程主要通过游戏化的教学策略开展，教学过程是在儿童动手的过程中动脑的过程，教育目标是要在幼儿动手的过程中培养科学兴趣和逻辑思维。

认识幼儿在科学教育活动开始之前的现有经验，并根据幼儿现有的能力水平选择相应的科学内容，制定相应的科学活动的教学目标。

认识和理解儿童在科学领域经验增长的行为表现，并做出合理的教育评价；

初步认识和理解科学领域的核心教育观。

#### （三）人文素养目标

培养良好的教师职业道德修养及人文素养，逐步提升教育教学能力，尽快适应并胜任科学领域教育教学工作。

## 五、课程内容要点与相应教学方式

序号	专题名称	内容要点	教学方式	课时
1	幼儿园科学领域教学活动设计要点	1. 科学领域教育教学活动设计的基本思路、方法、环节及要求； 2. 幼儿科学教育领域实践的重点与难点； 3. 《3-6岁儿童学习与发展指南》科学领域部分解析	教学案例 理论提升	4
2	幼儿园科学领域教学活动实践观摩	1. 观摩科学领域教育活动（讲解、操作、讲解实验、观察实验、自主探究等）； 2. 掌握组织幼儿科学实践课程的目标设计、内容选择和组织、过程实施的方法策略和技巧； 3. 了解科学实践性教育过程中观察与记录方法	现场观摩	4
3	幼儿园科学领域教学活动讨论与分析	1. 科学领域教育活动内容（自然、数学、物理、生化、工具使用、逻辑思维、创造力等）的实施要点与策略； 2. 科学领域教育活动的组织策略，如何引导幼儿接近和观察大自然，体验社会生活的科技产品； 3. 科学领域教育活动过程中的游戏化的教学策略，如何调动幼儿感官，直接感知、亲身体验、实际操作； 4. 幼儿园科学领域教育评价的主要方式与内容	专家引领 案例分析 互动研讨 问题解析	4
4	幼儿园科学领域教学活动实践演练与反思	1. 感受体验式、行动探究式的科学领域教育活动； 2. 行动探究式教学活动观察与记录方法； 3. 实践演练教学反思	情境模拟 实践反思 互动研讨 返岗实践	4

本课程主要以幼儿园科学领域活动的对象性、实践逻辑性和学科特色性为出发点，以“教—学—研—练”为主线，即领域活动设计方法教学——幼儿园科学活动现场观摩——实践案例讨论与分析——教学实践演练与反思，实现新教师理论与实践的科学系统转化。

### （一）幼儿园科学领域教学活动设计要点（4课时）



## 1. 教学目标

- (1) 树立正确儿童观、教育观；
- (2) 明确幼儿科学教育教学活动的基本框架与目标要求；
- (3) 设计符合幼儿年龄特点的科学领域教学活动教案。

## 2. 教学内容

- (1) 掌握《3-6岁儿童发展指南》中关于科学领域部分的内容；
- (2) 厘清科学领域教育活动的核心概念与实践方法；
- (3) 明确科学领域与其他领域之间的关系；
- (4) 设计一节科学领域活动教学案例。

### (二) 科学领域教学活动实践观摩（4课时）

#### 1. 教学目标

- (1) 体会科学领域教学活动的特点及与其他领域之间的联系；
- (2) 感受和了解如何观察并引导幼儿达到科学领域的教学目标；
- (3) 学习科学领域教学活动设计与组织的方法。

#### 2. 教学内容

(1) 观摩优秀园所骨干教师科学领域集体教育活动示范课，初步了解教学基本模式；

(2) 分析经典科学活动案例，就一个科学活动的教学内容，设计教学方法，在教学中如何按照一定的逻辑顺序一层层展开。

(2) 科学领域教育活动的儿童观察与记录方法，包括儿童科学学习方式的观察和记录，儿童理解科学概念的行为观察和记录等。

(3) 科学领域教育必备教学专业技能及基本能力。

### (三) 科学领域教学活动讨论与分析（4课时）

#### 1. 教学目标

- (1) 掌握组织科学领域活动的要点和基本要素；
- (2) 分析、思考并借鉴，重视科学领域教学的基本规律；
- (3) 提高对观察及指导科学领域活动的原则和方法的理解。

#### 2. 教学内容

(1) 结合观摩教学活动进行小组研讨分享，与自身工作对接，找差距，补不足；

(2) 专家引领提升，帮助新教师提高理论高度；

(3) 骨干教师反思座谈，帮助新教师提高实践能力。

### (四) 科学领域教学活动实践演练（4课时）

#### 1. 教学目标

- (1) 强化实践教学环节，进一步加强科学教育活动的设计与实践能力；
- (2) 结合本幼儿园科学教育现实，明确幼儿园科学教育活动的基本问题和注意事项，运用于实际教学工作；

(3) 通过新任教师返岗实践，在实践中提升与成长，增强科学领域教学活动组织与反思能力。

## 2. 教学内容

(1) 学员自己设计一个科学活动课例，并说明设计思路，过程关注点及评价呈现方法。

(2) 学员修改与完善科学领域教学活动设计文本，在实践专家指导下进行实践演练；

(3) 实践演练教学活动观察与记录方法，为幼儿创造机会和条件，支持幼儿自发的科学探索和创造；

(3) 通过理论联系实际的实践演练，客观科学的进行教学自我评价及反思。

## 六、教学资源与条件

### (一) 教学资源

1. 《幼儿园教育指导纲要》
2. 《3-6岁儿童学习发展指南》
3. 《幼儿科学活动设计与指导》北师大出版社 陈晓芳
4. 《幼儿园科学探究活动设计与指导》安徽大学出版社 宗珣
5. 《幼儿园教育活动设计与指导》科学出版社 张晗 王萍
6. 《幼儿园课堂活动设计与指导》四川少年儿童出版社 希尔达·杰克曼
7. 《幼儿园思维拓展活动设计与指导》安徽大学出版社 宗珣
8. 《幼儿数学活动设计与指导》北京师范大学出版社 林泳海

### (二) 教学条件

#### 1. 教学环境

配备有多媒体设备的多功能教室

#### 2. 观摩环境

北京市市级、区级示范幼儿园及特色幼儿园，园所环境具备以下特点。

(1) 教室空间划分保证有集体活动区和区域活动区教室，园所有户外活动区域。

(2) 区域活动区划分有科学活动相关区域，如益智区、建构区、科学区等。

(3) 科学活动区域有充分的材料准备，如具有逻辑线索的玩具，包括棋类玩具和建构类玩具；有未加工材料，如木片、纸壳、沙、水等；材料须有逻辑性、层次性、可操作、可组合等特性。

(4) 户外活动场地有不同地形组合、地面材质组合、以及沙土区。

## 七、课程考核

### 1. 学员课程学习考核

(1) 过程性考核

①出勤情况；

②学习手册的记录和反思；

③日常研修中的学习态度、发言、思考等。

(2) 终结性考核

A. 文本考核

①实践性教学（科学领域）相关的儿童教育活动设计 1 篇；

②实践性教学（科学领域）课程学习总结 1 篇。

要求：符合学前教育实践性教学（科学领域）标准的理念要求；学情及教材、教学内容的分析尽量全面规范；应符合教学设计文本写作规范。

B. 现场教学考核

①完成实践性教学科学领域儿童（讲解、操作、讲解实验、观察实验、自主探究）教育活动 1 节；

要求：教态大方，教学目标明确，内容安排合理，教学重点、难点明确；讲解步骤清晰、语言流畅；对于实践性教学（科学领域）课堂教学技能能有初步的思考和掌握。

## 2. 学员对课程的评价

采用问卷调查满意度的方式了解学员对本课程的评价。包括学员对课程整体的安排实施、主要学习收获以及对课程改进的建议等。

## 八、任课师资

本课程师资由北京教育学院学前教育学院的专业教师、区教研员、骨干教师和园所师傅共同组成。教师团队具有扎实的教育学、心理学的理论基础，也有丰富的科学领域教育经验，起到了理论与实践互补的作用；更有区县一线教师的力量补充，形成本课程较为完备的师资库。其中副教授 1 名，博士 1 名，高级教师 5 名。任课教师师资如下表：

姓名	性别	年龄	职务职称	工作单位	研究方向	课程任务
陈晓芳	女	48	副教授 幼儿艺术 教育系主任	学前教育学院 幼儿艺术教育系	学前教育	学前教育活动设计与指导 科学课程
徐慧芳	女	41	讲 师 博 士	学前教育学院 幼儿艺术教育系	儿童教育 心理学	儿童创造力教学 科学课程
杨彩虹	男	49	中教高级	怀柔区教科研中心	学前教育	幼儿园课程开发
韩爱萍	女	45	幼教高级	怀柔区教科研中心	学前教育	幼儿园课程开发
宋博阳	女	38	幼教高级	怀柔区教科研中心	学前教育	幼儿园课程开发
李 雪	女	40	幼教高级	怀柔区教科研中心	学前教育	幼儿园实践教学
赵兰香	女	54	中教高级	怀柔四幼	学前教育	幼儿园实践教学

(课程负责人：陈晓芳)

# “学前综合艺术课案研究与设计-以奥尔夫为切入”

## 课程方案

学前教育学院

### 一、课程名称

《学前综合艺术课案研究与设计-以奥尔夫为切入》

### 二、培训对象

幼儿园新教师

### 三、课时安排

16 课时

### 四、课程目标

通过课例展示及解析，运用理论与实践相结合的互动模式，帮助老师们循序渐进地了解奥尔夫原本性音乐教学理念以及各种教学形式在课堂中的实际运用，并学会建构不同教学目的的音乐课程，寻找课程构建的切入点。同时通过感受课程中各大领域的融合，以及不同艺术表现形式在奥尔夫教学中的融合，来培养教师的多领域综合教学思维。

1、提升教师教育理念，能够把先进的理论灵活运用于教育教学实践，并通过实践，总结经验、形成规律、增长教学智慧，促进幼儿园教育质量提升；

2、掌握奥尔夫课程理念及教学特点；

3、掌握奥尔夫声势、律动、戏剧及节奏教学内容和设计；

4、能使用奥尔夫音乐理念来设计综合艺术教学案例。

### 五、课程内容要点与相应教学方式

	教学内容	教学方式
1	声势与节奏教学	案例展示+理论分析 教学实践+分组创编
2	语言在综合艺术教学中的运用	案例展示+理论分析 教学实践+分组创编
6	绘本在综合艺术教学中的运用	案例展示+理论分析 教学实践+分组创编
7	儿童戏剧教学	案例展示+理论分析 教学实践
8	奥尔夫综合艺术教学案例展示	案例展示+理论分析

### 专题一：声势与节奏教学（2课时）

#### 专题目标：

1. 学习声势动作，了解声势的特点及其与节奏教学的关联；
2. 了解声势在儿童音乐教学中的运用；
3. 利用声势活动对教师进行节奏训练以提高其自身的音乐素养与节奏敏感度；
4. 以教学实践为基础，在幼儿音乐活动中，按大中小班不同年龄段的特点设计合理的声势动作。

#### 专题内容：

1. 学习声势动作，了解声势的特点及其与节奏教学的关联
  - 1.1 声势基本动作及其声音特点
  - 1.2 声势与节奏的关联
2. 儿童音乐教学中的声势教学活动展示与解析
  - 2.1 《声势模仿》、《声势即兴》、《声势连接》— 利用声势进行节奏训练
  - 2.2 《甜蜜童话屋》— 声势活动在幼儿一日过度环节中的运用
  - 2.3 《你说我说》— 语言与声势活动的结合，声势表演
  - 2.4 《八种声势》— 声势活动与器乐的转化，声势或器乐表演
3. 教学实践与分组创编
  - 3.1 教学实践
  - 3.2 分组进行教学研讨，自行选择素材设计声势活动

### 专题二：语言在儿童音乐教学中的运用（4课时）

#### 专题目标：

1. 了解语言与音乐的关系；
2. 掌握语言在儿童音乐教学中的运用；
3. 结合语言游戏按大中小班分班设计幼儿音乐活动；

#### 专题内容：

1. 与语言相结合的儿童音乐教学活动展示与解析
  - 1.1 《字词》— 利用物品名字训练不同音符组合的节奏型
  - 1.2 《成语大会》— 以儿歌《土豆》的结构为节奏基础，进行成语创编
  - 1.3 《我就跟着你》— 利用儿歌学习节奏组合
  - 1.4 《马兰开花二十一》— 传统儿歌卡农游戏
2. 教学实践与分组创编
  - 2.1 教学实践

## 2.2 结合语言游戏按大中小班分班设计幼儿音乐活动

### 专题三：绘本在儿童音乐教学中的运用（2 课时）

#### 专题目标：

1. 了解绘本在儿童音乐教学中的运用；
2. 自行选择合适绘本，寻找绘本中的元素设计音乐活动；

#### 专题内容：

1. 结合绘本开展的儿童音乐教学活动展示与解析
  - 1.1 《水牛儿》— 绘本与音条乐器、歌唱、语言、律动相结合的综合艺术活动
  - 1.2 《圆鼻头魔法师》— 绘本与科学、语言、律动、舞蹈、美术相结合的综合艺术活动
  - 1.3 《生日》— 绘本与歌唱相结合的音乐活动
2. 教学实践与分组创编
  - 2.1 教学实践
  - 2.2 自行选择合适绘本，寻找绘本中的元素设计音乐活动

### 专题四：儿童戏剧教学（4 课时）

#### 专题目标：

1. 训练教师寻找身体语言，开发自身戏剧表演的能力；
2. 了解儿童戏剧教学的各种教学形式；

#### 专题内容：

1. 教师戏剧表演能力训练
  - 1.1 走跑停游戏 — 结合音乐的休止，根据口令即兴用身体做出适当的反应
  - 1.2 看图用身体说话 — 分别以独立、两人合作和集体的方式用身体动作完成各种图片的内容
2. 儿童戏剧教学活动展示与解析
  - 2.1 《连环画创编》— 集体用造型的形式呈现故事内容
  - 2.1 《对比》— 结合律动、绘画创编故事并进行表演
  - 2.1 《水族馆》— 利用绘本开发儿童的想象力及肢体表现力，结合故事、图形谱和音乐进行戏剧表演

### 专题五：奥尔夫综合艺术教学案例展示（4 课时）

#### 专题目标：

1. 通过综合艺术教学案例的展示，了解各种教学形式在儿童综合艺术教学中的综合运用；

2. 培养教师多领域综合教学思维；
3. 设计幼儿综合艺术教学活动。

### 专题内容：

#### 1. 奥尔夫综合艺术教学案例展示与解析

##### 1.1 《Chinese Dance》— 音乐与艺术的结合

1.2 《修鞋匠》— 音乐与律动、舞蹈、语言、打击乐器、美术、手工、戏剧表演相结合的综合艺术活动

1.3 《库企企》— 音乐与律动、舞蹈、语言、打击乐器、图形谱、戏剧表演的相结合的综合艺术活动

1.4 《匈牙利波尔卡》— 音乐与律动、舞蹈、语言、打击乐器、戏剧表演的相结合的综合艺术活动

#### 2. 教学实践与分组创编

##### 2.1 教学实践

##### 2.2 设计幼儿综合艺术教学活动

## 六、教学资源与条件

### （一）教学资源

1. 幼儿园教育指导纲要
2. 《3-6 岁儿童学习发展指南》
3. 《学前综合艺术课案设计与评析》现代出版社赵灵萍 胡鹏 王元艳
4. 《奥尔夫音乐教育思想与实践》上海教育出版社 李姐娜
5. 《幼儿音乐活动教育与活动指导》北师大出版社 郝香才 顾晓华
6. 《幼儿舞蹈教学活动设计与指导》北师大出版社 陈晓芳 卫星
7. 《当绘本遇见戏剧》外语教学与研究出版社 葛琦霞
8. 《教育戏剧：实践指南与课程计划》中国人民大学出版社 卡梅尔 奥沙利文

### （二）教学条件

1. 保证授课教室空间充足，多媒体设备并在线上网；
2. 奥尔夫教具准备，符合培训要求；
3. 钢琴（电钢琴）教具准备。

## 七、课程考核

### 考核内容：

#### （一）设计并实操一节微课

#### 具体要求：

1. 课案设计紧扣以奥尔夫为主体的学前综合艺术课程理念和内涵；
2. 课案目标要求设计符合儿童认知、情感发展；
3. 课案活动内容具有可操作性；

4. 课程活动突出综合学科特色和课程全人教育理念价值；

5. 课程活动体现在学中玩，玩中学的特点。

考核评定：

依据课案活动设计、目标及内容完成状况，分为优秀、合格及不合格三个等级。

### （二）过程考评

1. 通过《学员考勤表》记录，考核学员出勤情况。

2. 通过《学员手册》的课堂记录，考核学员在培训过程中的参与情况和部分学习收获。

### （三）课案设计撰写成果考评

学员成果考评

（1）每个学员设计 1 篇结合本园特点的综合艺术活动课例，突出综合艺术设计理念与意图，设置综合情境让幼儿通过多感官让幼儿学习，每篇字数在 2400 左右。

## 八、任课师资

课程负责人、任课教师 1（院内）：赵灵萍，学前学院副教授、博士，音乐教育背景；

任课教师 2（院内）：胡鹏，学前学院讲师、硕士，音乐教育背景；

任课教师 3（院内）：王元艳，学前学院讲师、硕士，音乐教育背景；

任课教师 4（院外）：莫卉卉，中国奥尔夫协会高级教师，奥尔夫教育背景；

任课教师 5（院内）：卫星，学前学院讲师、硕士，舞蹈教育背景；

任课教师 6（院内）：张洲，学前学院副教授、硕士，戏剧教育背景。

（课程负责人：赵灵萍）



# “幼儿一日生活指导规范” 课程方案

## 学前教育学院

### 一、课程名称

幼儿一日生活指导规范

### 二、培训对象

幼儿园新任教师

### 三、课时安排

专题讲座 4 课时，教学实践指导 16 课时（两学期各安排教学实践指导 8 课时），共计 20 课时。

### 四、课程目标

1. 引导新教师认识到幼儿一日生活的指导对于幼儿成长发展的重要意义和价值，了解各个生活环节蕴含的教育价值。

2. 帮助新教师了解幼儿一日生活指导的基本原则和各环节的指导规范要求以及不同年龄阶段幼儿生活指导的侧重点。

3. 指导新教师获得组织和指导幼儿一日生活各环节和活动的实践能力；初步掌握幼儿一日生活指导的方法和策略，并在教育实践中不断获得经验，进行反思，提升保教实践能力。

### 五、课程内容要点与相应教学方式

#### 内容一：幼儿一日生活指导规范应知—生活环节指导基础理论

##### 内容要点：

1. 幼儿园一日生活的内容
2. 幼儿园一日生活的重要性及蕴含的教育价值
3. 幼儿园一日生活安排与组织的基本原则与策略
4. 幼儿一日生活组织与指导的方法
5. 幼儿一日生活组织与指导的注意事项

**授课形式：**集中讲授（视频资源+案例教学）

#### 内容二：幼儿一日生活指导规范应会—生活环节操作实践要点

##### 内容要点：

1. 开启美好的一天——入园环节
  - 入园的含义及意义
  - 明确流程，多种方法做好幼儿入园的组织与指导
  - 幼儿入园常见问题及处理方法
2. 让餐点时间成为幼儿的快乐时光——餐点环节

- 餐点环节及其作用
- 科学组织幼儿进餐一定要做的工作
- 幼儿餐点环节常见问题及处理
- 3. 饮水可以成为幼儿的自觉行动——饮水环节
  - 饮水环节的意义及相关要求
  - 培养幼儿饮水好习惯的方法
  - 幼儿常见饮水问题及解决方法
- 4. 幼儿如厕的组织与指导——如厕
  - 如厕环节的重要性及常规要求
  - 指导幼儿如厕的方法
  - 幼儿如厕常见问题及应对方法
- 5. 盥洗环节也可以这样快乐——盥洗
  - 盥洗环节的重要性及常规要求
  - 组织与指导幼儿养成盥洗习惯的方法
  - 幼儿盥洗常见问题及解决方法
- 6. 不可忽视的甜蜜午睡时光——午睡环节
  - 午睡环节的重要性及常规要求
  - 幼儿午睡环节的组织与指导策略
  - 幼儿午睡环节常见问题的应对
- 7. 让幼儿带着幸福离园——离园环节
  - 离园环节的重要性及常规要求
  - 离园环节的组织与指导方法
  - 离园环节常见问题的应对
- 8. 优化一日生活指导策略，充分发挥生活环节的教育价值。

**授课形式：**现场观摩指导+案例教学+小组讨论交流

## 六、教学资源与条件

### 1. 视频资源：

集中教学需要一日生活指导的视频资源。

### 2. 现场观摩资源：

教学实践环节在幼儿园真实环境中分小组合作学习。每个小组选择一个生活环节根据观察要点去观察幼儿的表现，提出指导策略，在实践中改进和优化指导策略，实现生活环节的教育价值。

### 3. 参考文献资源：

1. 教育部网站. 3—6岁儿童学习与发展指南. [EB/OL] (2012-10-08) (2016-04-15] <http://www.Moe.Edu.cn/publicfiles/business/htmlfile/moe/s3327/201210/143254.html>.

2. 宋文霞, 王翠霞. 幼儿园一日生活环节的组织策略[M]. 北京: 中国轻工业出版社, 2012. 1.
3. 莫源秋, 韦凌云, 刘揖建. 幼儿常规教育指导手册[M]. 北京: 中国轻工业出版社, 2013. 10.
4. 王明珠. 幼儿园一日活动教育细节 69 例[M]. 北京: 中国轻工业出版社, 2014. 2.
5. 深圳市深投幼教运营有限公司. 幼儿园一日生活组织与实施[M]. 北京: 北京师范大学出版社, 2016. 7.
6. 夏艺珊. 幼儿园一日生活组织与指导[M]. 北京: 中国轻工业出版社, 2017. 12.
7. 梁雅珠, 陈欣欣. 幼儿园保育工作手册[M]. 北京: 人民教育出版社, 2016. 8.
8. 焦艳. 幼儿园一日生活环节教师分工手册[M]. 北京: 北京师范大学出版社, 2017. 9.

## 七、课程考核

理论考核与实践考核相结合, 结合学员过程性的表现进行综合评定。

1. 课堂参与情况;

2. 内容 1 评价方法: 课后当堂进行统一纸笔测试, 打分(根据课程内容大纲设计测试题目)。

3. 内容 2 评价方法:

现场分小组实践操作评价。根据幼儿园一日生活环节中的典型案例, 分小组抽取题目进行情境模拟教师指导方式, 由学员互评和导师评定相结合。授课教师根据学员的现场指导方式和学员的自我评价情况进行综合等级评定。

评定结果分为:

A 优秀(深刻理解幼儿一日生活对幼儿成长发展的重要价值; 掌握幼儿一日生活各环节的实践指导要点, 案例分析能做到有理论依据和自己的独立思考以及体现个性化的指导策略)

B 合格(知道幼儿一日生活对幼儿成长发展的价值; 初步掌握幼儿一日生活各环节的实践指导要点, 案例分析能根据反映的问题结合指导规范给出解决的指导策略)

C 不合格(对幼儿一日生活对幼儿成长的价值认识片面粗浅; 幼儿一日生活各环节的实践指导要点未能准确掌握; 案例分析未能结合所学给出恰当的指导策略。)

## 八、任课师资条件

理论导师与实践导师相结合。理论导师由北京教育学院学前教育学院教师担任; 实践导师由具有一线丰富保教经验的骨干教师或者保教管理干部担任。

(课程负责人: 朱丽芳)

# “统计与概率内容的教学” 课程方案

## 初等教育学院

### 一、课程名称

统计与概率内容的教学

### 二、适用对象

小学数学新任教师

### 三、课时安排

8 课时

### 四、课程目标

1. 整体把握小学阶段“统计与概率”领域的基本内容，了解课程标准对该领域内容的定位与要求，了解该领域内容的知识结构及教材编排结构。

2. 理解该领域的两个重要思想“随机思维”、“数据分析观念”的内涵，并能够例举出具体体现在教材中的哪些内容。

3. 了解学生在学习该领域内容以及感悟“随机思维”“统计观念”时的已有知识经验基础、难点。

4. 了解借鉴该领域中优秀教师所设计的经典学习活动，并对其做初步分析和评价。

### 五、课程内容要点与相应教学方式

#### （一）课程内容

1. 小学阶段“统计与概率”领域的核心内容

（1）为解决问题设计统计任务

（2）收集数据

（3）表征数据的方式：象形统计图、统计表（复式）、条形统计图（复式）、折线统计图（复式）、各种其他统计图

（4）读懂各种统计图、表获得信息，分析信息根据分析结果下结论做预测判断等

（5）统计量——平均数：统计学意义、计算平均数

（6）随机事件发生可能性的大小

2. 随机思维、数据分析观念的内涵及其在教材中的体现

随机事件、随机思维

数据、数据分析能力、数据分析观念

3. 教材所设计的典型统计活动分析

4. 阅读优秀教师本领域的教学研究文章，或观看优秀教师的教学视频，对其进行分析与评价。

#### （二）该领域整体教学内容、方式以及课时分配（含实践教学但不占课时）

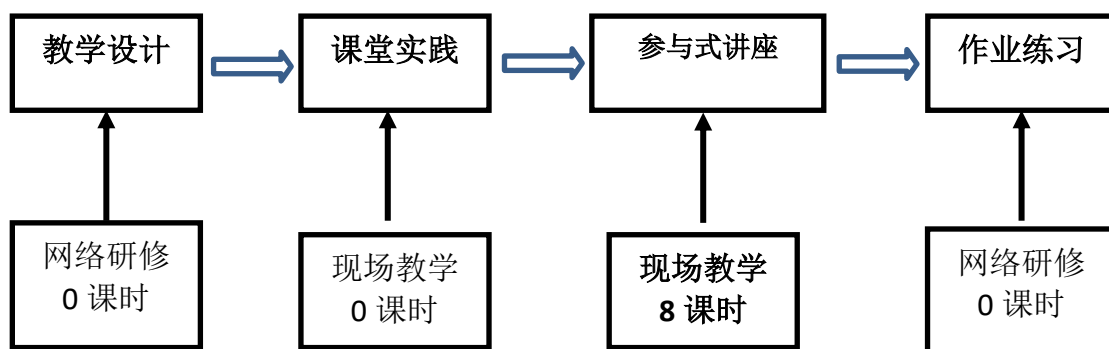

### (三) 现场教学内容要点及课时分配

#### 1. 统计与概率领域的基本内容（4 课时，参与式讲座）

(1) 从学员的“问题”入手，结合案例阐述数据分析观念、随机思维内涵。

(2) 教材分析。以北京版教材为载体，分析教材关于“数据分析观念”、“可能性”等内容的编排结构，重点分析教材例题、练习题等各活动的设计意图。

#### 2. 统计与概率领域的优秀课堂教学活动分析（4 课时，工作坊）

(1) 优秀教师设计了哪些统计活动、概率试验活动？并对其具体分析。

(2) 教材中的内容如何转化为课堂中学生的学习活动？学生活动时是否给予学生充分的时间、空间？

(3) 教师如何捕捉学生活动的“作品”，如何有序、有效地组织学生汇报交流。

(4) 教师讲解、提炼与评价所占比重与讲解时机是否恰当。

#### 3. 培训学习的作业（0 课时）

(1) 指导教师布置恰当内容的练习题，学员独立思考完成。

(2) 指导教师及时有效的评判作业并与学员交流讨论。

### (四) 教师培训的教学组织环节

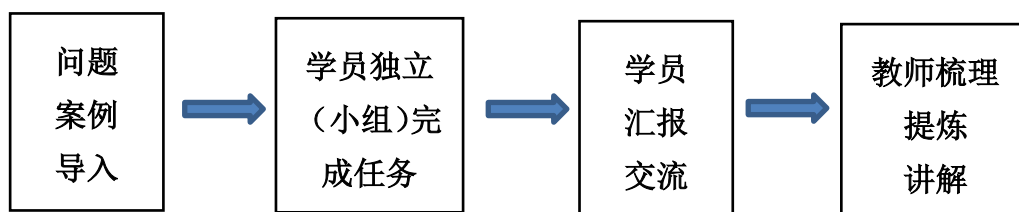

## 六、教学工具与资源条件

### (一) 教学设备、材料

播放视频的仪器、大白纸、彩笔、不干胶等。

### (二) 教学资源

1. 关于“随机思维”、“数据分析观念”的相关论文 5 篇。

2. 优秀教师“复式折线统计图”（前门小学赵岩）、“复式统计表”（前门小学张玉茜）、“平均数”（吴正宪）、“游戏公平”（华应龙）、“可能性”（浙江朱国平）等方面内

容的教学视频。

(三) 各出版社的教材，尤其北京版数学教材。

## 七、课程考核与评价

1. 出勤 80%

2. 100%按时、高质量完成相关作业。作业两个方面内容：3 节供教师分析的教学实录或录像；2 道关于平均数的数学题。

3. 基于课堂观察的评价（见附录 1）

例如，认识“复式折线统计图”，教师设计一项教学（学习）活动，课堂教学实施，观察教学过程中教师的课堂组织、教学评价、课堂调控等情况。（评分细则见附录）

## 八、任课师资条件

刘加霞：女，48 岁，北京教育学院、教授、数学教育，13120488008

马晓丹：女，28 岁，北京教育学院、讲师、数学教育，18811316980

附录 1：基于课堂观察的新任教师教学技能评分要点与细则

评分维度	评分细则（量规）	能力水平描述
课堂活动设计	<ol style="list-style-type: none"><li>1. 活动任务要解决的问题或目的明确</li><li>2. 活动要求清晰</li><li>3. 活动为教学目标服务</li><li>4. 学生能有效参与活动，即学生可计算、可动手操作、可画图表示等等具有思维含量的活动</li></ol>	<p>水平 1：活动目的与要求不明确，学生不知如何参与活动。</p> <p>水平 2：活动目的与要求较为明确，学生能够参与活动但思维含量不足。</p> <p>水平 3：活动目的与要求明确，活动紧扣教学目标，学生带着思考积极参与活动。</p>
课堂教学实施	<ol style="list-style-type: none"><li>1. 给学生较为充足的时间、空间参与活动</li><li>2. 活动过程中（独立或小组完成）教师观察不同水平学生的表现并适时给予引导</li><li>3. 有序、有效地组织学生汇报交流、分享</li><li>4. 学生活动或汇报中教师适时的提炼、强化</li></ol>	<p>水平 1：学生活动时间不充分，教师在学生活动中“无所适从”，没有引导、评价。</p> <p>水平 2：学生活动时间较为充分，有一定思维投入。教师观察学生活动并给予一定的指导、评价。</p> <p>水平 3：学生活动时间充分，有思维投入。教师适时引导学生并能够有效评价学生行为。</p>

(课程负责人：刘加霞)



# “识字写字教学” 课程方案

## 初等教育学院

### 一、课程名称

识字写字教学

### 二、培训对象

新任小学语文教师

### 三、课时安排

16 课时

### 四、课程目标

1. 通过对教材内容的类型分析，熟悉统编教材识字、词语部分的编排方式，能够在教学设计中反应教材分析的思路；
2. 通过教材的具体内容分析，了解相关汉字知识，并引导学生根据具体的教学情境选择合适的内容和方法进行教学，能够在教学实践中得以体现；
3. 能够辨认教材中识字材料的性质，针对不同类型的识字材料设计不同的学习活动；
4. 通过对本课程的学习，清楚识字教学的科学性应该包括知识本身的科学性和对学生认知的科学理解，并能够在教学设计和实施中有意识地贯彻这种科学性。并能适度地进行汉字文化教育。

### 五、课程内容要点与相应教学方式

课程内容	内容要点	教学组织	课时	师资条件评价方式
统编教材识字部分的教材分析	一、“独立识字”的内涵 二、跟“独立识字”匹配的识字材料辨别 教材中的识字材料分析 课文类材料 韵语、儿歌类材料 语文园地材料 通过材料分析，带领学员熟悉教材，甄别语料。	一、活动讨论 学生发表意见，小组汇总，澄清什么“独立识字”的内涵。 二、教师示范分析 学员独立分析 小组汇总 全班交流	4	本课的评价方式通过作业来完成，在课堂上引导学员对不同年级的代表性材料分析之后，布置作业，完成教材所有材料的分析
教给学生识字方法，用什么教学方法	一、教字和教识字的区别 二、如何教识字 列举识字方法，请学生辨析各种方法的优长，获得无论什么样的方法，都有缺陷，教识字，要多种方法结合，综合使用。 小组内各自选择教识字方法，结合上节课分析出来的语料，做教学设计，并汇报。 提供更加复杂的真实教学现场，教学生能够快速判断，综合、灵活地	辨认：教字和教识字的不同表现，总结二者的区别和联系。 讨论：如何教识字 教识字的方法是否有利于培育学生“独立识字”的能力； 练习各种教识字的方法，并能总结基本规律。 练习在不同情境中，如何综合、灵活使用各种方法。	4	本课的评价方式通过课堂教学设计，小组活动来完成，在课堂上引导学员对不同字料以及字料出现的情境进行分析并判断该采取怎样的教学方法，选择怎样的



课程内容	内容要点	教学组织	课时	师资条件评价方式
	使用各种方法。			教学内容。
识字教学的课堂实践(1)	教学实践 以教材中任意一类型语料为例,选取任意一种或几种识字方法,并能够用正确的教识字的方法教学。 学员能够结合学习过的内容讲述之所以这样教学的学理依据	现场教学 教师点评:是否有意识地使用了“教识字”的步骤、方法 是否关注学生获得了迁移运用该方法的能力	4	能够讲述这样上课的理由 能够结合授课过程中学习过的识字教学方法,并正确应用在教学中
识字教学的课堂实践(2)	教学实践 以教材中任意一类型语料为例,选取任意一种或几种识字方法,并能够用正确的教识字的方法教学。 学员能够结合学习过的内容讲述之所以这样教学的学理依据	现场教学 教师点评:是否有意识地使用了“教识字”的步骤、方法 是否关注学生获得了迁移运用该方法的能力	4	能够讲述这样上课的理由 能够结合授课过程中学习过的识字教学方法,并正确应用在教学中

## 六、教学资源与条件

**教学环境要求:** 有网络便于文献查阅,有黑板便于现场生成,有投影便于展示,教室大点便于活动,桌子方便摆放便于分组,小班教学最适宜。

### 教学资源:

1. 新华字典
2. 义务教育语文课程标准(2011版)
3. 统编1-4册语文教材
4. 《小学语文典型内容的学与教》清华大学出版社,2019年

## 七、课程考核

结合本课程的教学目标,重点考核学员汉字知识在教学实践中的应用能力。考核说明:考核内容不是在本课程中学到的知识点,是侧重“能力”的考核。

出勤考核:缺勤超过1/4,视为本科目不合格。

能力	要点	方式	标准(需要细化表现标准)
汉字知识转化为教学设计的能力	能有意识地设计有过程的识字活动 能在设计中体现活动的逻辑性 能有意识把汉字知识融入到教学设计中	完成对教材中识字材料分析的作业纸 完成识字材料对学生独立识字能力形成的微型报告。	能利用汉字知识正确地分析汉字 能够利用汉字知识评价学生的独立识字能力

教材分析转化为教学设计的能力	<p>能有意识地区别不同的识字材料要用不同的教识字的方法。</p> <p>能综合材料的各种特点和学生的基本情况，综合、灵活地使用教识字的方法。</p> <p>能区别“教学”和“教识字”在教学操作、考核评价中的不同。</p>	<p>课堂教学实践</p> <p>课堂中小组讨论成果</p>	<p>能够区别不同的材料，并匹配相应的教学方法。</p> <p>能够区别材料，匹配方法，并在教学设计中体现。</p> <p>能够区别材料，匹配方法，在教学实践中娴熟应用。</p>
----------------	---	--------------------------------	---

#### 八、任课师资条件

姓名	性别	年龄	工作单位	职务职称	研究方向	联系方式	课程任务
吕俐敏	女	40	北京教育学院	副教授	语文教育	82089153	完成识字写字教学的授课任务，并作出相应评价
陈晓波	女	28	北京教育学院	副教授	语文教育	82089153	完成课程标准中关于识字写字部分的基础阐释，并作出相应评价
逢静	女	43	北京第一师范附属小学	教学主任 市级学科带头人	语文教育	15801133130	能够提供实践课例，并阐释这样上课的理由

(课程负责人：吕俐敏)

# “综合与实践内容的教学” 课程方案

## 初等教育学院

### 一、课程名称

综合与实践内容的教学

说明：“综合与实践内容的教学”是启航计划小学数学专业人才培养方案学科教育必修课程“学科教学”模块中的课程之一。

### 二、适用对象

课程适用项目：启航计划小学数学专业

培训对象特点：北京教育学院“启航计划”小学数学专业学员教师刚刚高校毕业走向教师岗位，正处于从学生角色转变为教师角色阶段；学员教师大学本科以上学历，但非师范、非数学及相关专业的学员教师居多；学员教师主要来自昌平、怀柔、顺义、大兴四区。

### 三、课时安排

8学时，由教材分析，案例分析两部分组成。

### 四、课程目标

1. 了解课程标准对“综合与实践”领域的定位、要求和教学建议。
2. 梳理小学数学教材“综合与实践”内容，讨论其育人价值，树立“学科育人”理念。
3. 分析“综合与实践”优秀案例，知道“综合与实践”不同类型主题的基本特点、教学过程与实施策略。

### 五、课程内容要点与相应教学方式

课程内容	内容要点	课时	教学方式
教材分析	1. 课程标准对“综合与实践”领域的定位、要求和教学建议。 2. 梳理小学数学教材“综合与实践”内容主题，讨论其育人价值。	2	讲授
优秀案例	1. 分析“综合与实践”优秀案例，知道游戏探索类、动手操作类、调查分析类、方案设计类、实验研究类主题的基本特点、教学过程与实施策略。	6	案例分析
实践教学建议	建议实践教学密切与理论教学衔接，巩固所学。 建议 1：建议学员教师深度自主模仿实践优秀案例，并在微信群等平台分享教学反思。 建议 2：引导学员教师选择“综合与实践”内容做小组展示课，或与优秀教师同课异（同）构。 建议 3：市区观摩课安排至少 1 节“综合与实践”内容的观摩课，并结合观		

## 六、教学工具与资源条件

### (一) 教学环境、条件与设施

1. 教室座位按年级分组就座，4-6 人一组。
2. 教室有多媒体设备、黑板或白板，并配有书写工具。
3. 每组准备大白纸 1-2 张、彩笔若干支、磁力扣、胶带、剪子等。

### (二) 参考资源

1. 中华人民共和国教育部制订. 义务教育数学课程标准（2011 年版）[M]. 北京师范大学出版社，2012.
2. 北京版小学数学教科书全册，人教版小学数学教科书全册，北师大版小学数学教科书全册。
3. 黄爱华. 名师新课标落实艺术：小学数学综合与实践卷[M]. 西南师范大学出版社，2014.
4. 陈霞芬. “疑难问题解决”丛书—小学数学“综合与实践”领域教学的探索与研究[M]. 宁波出版社，2013.

## 七、课程考核与评价

### (一) 学员课程学习考核

1. 考核方式：出题测试，建议占“学科教学”模块卷面 8 分。
2. 考核说明：结合本课程目标，重点考核学员教师对“综合与实践”教学过程的分析能力。

水平 1（1-2 分）：给定“综合与实践”案例的主题类型辨识不当，教学过程分析不完整，表述不清楚。

水平 2（3-5 分）：给定“综合与实践”案例的主题类型辨识正确，能结合案例中的内容，比较全面分析教学过程，并根据分析结果提出自己的观点或见解。

水平 3（6-8 分）：给定“综合与实践”案例的主题类型辨识正确，能结合案例中的内容，全面具体分析教学过程的基础上，条理清楚地表述教学过程分析，并根据分析结果提出自己的观点或见解。

### (二) 学员对课程的评价

学员在课程结束前填写课程满意度调研，对课程进行评价。具体调研内容如下：

题目	非常满意	满意	一般	不满意
1. 课程的整体满意度				
2. “教材分析”内容的教学				
3. “优秀案例”内容的教学				
4. 您对本课程还有哪些需求或建议？				

--

### 八、任课师资条件

姓名	工作单位	学历/职称	研究方向	课程任务
刘加霞	北京教育学院	博士/教授	数学教育	课程顾问
刘琳娜	北京教育学院	博士/副教授	教育学	面授+参与式研讨
崔英梅	北京教育学院	博士/讲师	课程与教学论	面授+参与式研讨
马晓丹	北京教育学院	博士/讲师	数学课程与教学论	面授+参与式研讨
彭 纲	北京教育学院	博士/讲师	基础数学	观摩+实践指导
潘丽云	北京教育学院	博士/讲师	数学史	观摩+实践指导
刘月艳	北京教育学院	硕士/讲师	数学教育	观摩+实践指导

(课程负责人：崔英梅)

# “结业设计” 课程方案

## 初等教育学院

### 一、课程名称

结业设计

### 二、适用对象

新任教师。经过一学年的在职培训，结合理论学习、教学观摩和教学实践，教学技能较入职初期得到显著提升，有效教学经验不断充实，需要不断强化。同时，对于未来自身专业发展路径还处于迷茫期，对于教师的职业信念还有待加强，需要通过必要的肯定鼓励和积极引导，帮助新教师走向持续的自我发展之路。

### 三、课时安排

本课程分为下列三个模块，每个模块 4 课时，共计 12 课时。

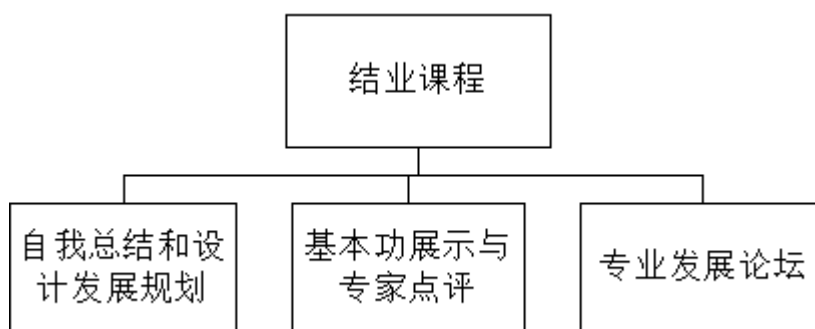

### 四、课程目标

本课程的总体目标是通过研修成果展示、专家指导、自我反思等体验活动，获得专业认同感、职业幸福感，并进一步深化对职业发展信念和专业发展路径的认识。具体阐述如下：

1. 通过多样化的研修成果展示和自我反思，正确认识自身专业能力基础；
2. 通过专家讲座和参与式研讨，坚定职业信念，合理规划专业发展路径；
3. 通过专业成长共同体对话，获得专业认同、体悟职业幸福感。

### 五、课程内容要点与相应教学方式

本课程各模块教学内容安排见下表说明，具体组织方式各班可结合区县实际情况有针对性地选择合适的方式：

模块	内容要点	组织方式
----	------	------

模块	内容要点	组织方式
自我总结和 设计发展 规划	1. 学科承载的育人价值内涵；教学预设与生成的辩证关系。 2. 对待学生学习过程中常见难点的处理原则。 3. 对自我关于职业信念、专业能力弱项的认识，以及提升的可行路径。	回顾研修过程、审查研修笔记，撰写研修心得和未来三年自我发展规划方案。
学员基本 功展示与 专家点评	1. 教态自然有亲和力，言行雅正，教学富有激情；教学设计结构完整、撰写规范；教学实施有效，能够关注差异，体现有多样化的学习方式。 2. 对教学有独立的思考，对问题和不足有正确的自我认识和可行的改进办法。 3. 对研修共同体促进自我发展有正确的认识，能够合理借助专业力量解决教学中的实际问题，并获得成就感。	1. 经过实践指导教师推荐和首席审核，推荐学员代表现场展示代表性研修成果，包括讲述成长故事、现场教学展示、微格教学、说课等，确保学员及其成果的典型性和代表性。 2. 邀请专家现场点评，既肯定好的表现正确的做法，又指出待改进的问题与不足，以及完善的方式方法。 3. 项目各级负责人对研修进行总结并颁发奖励。
专业发展 论坛	通过分享优秀成长经验，认识新手教师发展期面临的主要问题，进行实践反思的主要策略、撰写案例反思的写作方法。	邀请知名校长、教学名师、青年骨干教师，采取讲座、论坛、访谈、沙龙等不同形式进行现场教学。

## 六、教学工具与资源条件

根据学员班级所在区县条件，可在各区进修学校或者部分学员所在学校举办结业课程的前 8 课时活动，后 4 课时活动学员自主完成。

各班首席培训师可提供下列书目供学员自学和参考：

1. 华应龙，《我不只是数学》，中国人民大学出版社，2018.
2. 窦桂梅，《优秀语文小学教师必须知道的七件事》，中国青年教育出版社，2001.
3. 陶继新，《做一个幸福的教师》，华东师范大学出版社，2008.
4. 苏霍姆林斯基，《写给教师的 100 条建议》，教育科学出版社，2016.
5. 帕克·帕尔默，《教学勇气：漫步教师心灵》，华东师范大学出版社，2014.

## 七、课程考核与评价

### (1) 学员课程学习考核

依据培养方案中“新任教师培训结业能力要求”，各学员进行自我反思和自评；实践指导教师和学校负责人撰写评语，评定等级。

优良：能从课堂教学、师生交往、职业信念、自我评估等方面来进行反思，有明确的反思问题和关键事件、案例分析，以及具体的改进目标和方法。

合格：从课堂教学、师生交往、职业信念、自我评估中做了两到三方面的反思，有反思问题和案例支撑，有简要的改进目标和方法。

不合格：反思内容单一且笼统，没有具体的反思问题和明确的改进目标。

### (2) 学员对课程的评价

课程评价问卷	评级等级
1 学员研修成果展评活动，是否能够帮助你有效评估自己当前专业能力的不足和改进方向	<input type="checkbox"/> 不相干 <input type="checkbox"/> 一般 <input type="checkbox"/> 有帮助 <input type="checkbox"/> 非常有效
2 通过参与职业发展论坛活动，你是否获得了更多的教师职业认同感和专业发展的成就感	<input type="checkbox"/> 不认同 <input type="checkbox"/> 一般 <input type="checkbox"/> 有共鸣 <input type="checkbox"/> 很受启发
3 你对自己未来三年的专业发展是否有了更明确的努力方向和信心	<input type="checkbox"/> 非常迷茫 <input type="checkbox"/> 不确定 <input type="checkbox"/> 比较明确 <input type="checkbox"/> 非常坚定
4 你对结业课程安排还有哪些建议	

### 八、任课师资条件

本课程师资主体由初教院小学数学教研室、小学语文教研室各班负责人（见下表）以及部分外请教师。其中外请教师分两部分，一部分是特邀参与“职业发展论坛”的北京市知名校长、教学名师、青年骨干教师代表；另一部分是各班实践指导教师（区县教研员）和学员所在校分管教师培训的领导，需要按照课程要求对学员的研修自评、研修总结和发展规划审阅并撰写评语。

姓名	性别	职务职称	研究方向	课程任务
王蔚	女	小语教研室主任/副教授	语文教育与教师培训	根据各班所在区县的情况，按照课程方案制定各班结业课程各项活动议程安排，聘请参与点评\讲座\论坛等活动的外请专家并协商好发言内容要点，归档学员结业课程作业。
李怀源	男	小语教研室/副教授		
吕俐敏	女	小语教研室/副教授		
彭纲	男	小数教研室/讲师	数学教育与教师培训	
潘丽云	女	小数教研室/讲师		
刘月艳	女	小数教研室/讲师		
刘晓婷	女	小数教研室主任/副教授		
刘加霞	女	初等教育学院院长/教授		
				对学员成果展示进行专家点评，颁发学员奖励，围绕“如何做反思型教师”进行讲座

(课程负责人：彭纲)



# “小学语文学科习作教学” 课程方案

## 初等教育学院

### 一、课程名称

小学语文学科习作教学培训课程

### 二、适用对象

“启航计划”的新教师

### 三、课时安排

16 课时

### 四、课程目标

- (一) 了解习作教学的规律及年段特点。
- (二) 能够应用适当的习作教学模型进行教学。
- (三) 理解思维与表达的关系，具备指导学生学习和修改习作的能力。

### 五、课程内容要点与相应教学方式

#### (一) 课程结构

#### 1. 理论素养

以阅读或讲座的形式，从写作原理和实践探索等方面，培养学员理论素养。

在小学语文习作教学领域，有一些研究者和实践者做了大量的工作。这些人的研究和实践又贴近一线教师，所以，可以做一些导读，提炼名家的观点和实践思路。

叶圣陶先生对写作很有研究，可以结合《叶圣陶论写作》，介绍叶圣陶先生的写作理论和写作实践。

吴立岗教授是研究小学作文教学实践的大学教授，多年来一直致力于小学习作教学的研究。可以结合《小学作文教学论》或《吴立岗作文教学论集》，介绍吴立岗先生的写作理论和实践探索。

#### 2. 实践能力

##### (1) 教科书习作内容研究能力

对统编教科书不同单元的习作目标、要求、文体等进行研究，形成研究报告。

##### (2) 习作教学设计能力

根据研究经验，对一个单元的习作进行设计，按照总体思路、教学流程、设计说明与反思等，完成一个习作教学设计。

##### (3) 习作评改能力

对个人研究成果进行交流，相互借鉴，形成不同文体的习作教学设计的流程。

#### (二) 课程内容

#### 1. 课时安排

(1) 理论素养 (4 课时)

(2) 实践能力 (12 课时)

## 2. 课程安排 (16 课时)

培训专题	课程内容 (要点)	教学方式	课时
一、小学生习作的基本特点 (理论素养)	1. 体验活动: 用 10 分钟写人物; 2. 小组内交流; 3. 讨论: 习作的困难及突破; 4. 在提供的图书 (资料) 中, 寻找解决办法, 了解习作的基本原理; 5. 总结: 小学生习作的基本特点。	体验+讨论+讲座	4 课时
二、小学生习作的评改 (实践能力)	1. 按任教年级分组; 2. 根据提供的 (或自己学生的) 习作, 相互交换进行评改; 3. 交流: 评改的结果, 为什么这么评改; 4. 讨论: 不同年级的学生习作的评改标准; 5. 个人实践, 按照习作标准进行评改; 6. 全班交流展示; 7. 讨论与结论: 小学生习作评改标准。	工作坊	4 课时
三、统编小学语文教科书习作内容研究 (实践能力)	1. 按任教年级分组; 2. 统编版小学语文教科书的习作系列; 3. 确定要研究的习作内容; 4. 根据提供的研究材料, 自行分析习作内容及标准; 5. 个人实践; 6. 小组内交流; 7. 全班交流; 8. 总结习作教学的基本流程。	工作坊	4 课时
四、基于统编教科书的习作教学设计 (实践能力)	1. 按任教年级分组; 2. 确定要研究的习作单元 (八选一); 3. 个人实践, 按照习作教学的基本流程进行教学设计; 4. 小组内交流; 5. 全班交流展示; 6. 展示设计成果。	工作坊	4 课时

## 六、教学工具与资源条件

教学在各区县教师进修学校进行, 符合教学的各项环境、条件及设施要求。

选择的教材是统编小学语文教科书, 作为研究的材料。提供相应的研究论文作为学员学习的拓展材料。

## 七、课程考核与评价

### (一) 学员课程学习考核

1. 统编教科书习作内容研究报告 (全班一份)。

学员对统编教科书中的习作序列有比较清晰的了解, 形成研究报告。

考查学员的课程意识, 能够从总体上把握习作教学的梯度。

2. 本年段习作教学设计一份 (每位学员)

学员能够根据习作教学流程, 进行相应年段的习作教学设计。

考查学员实际应用的能力, 把握习作教学的特点进行有针对性的教学设计, 对学生的习作起到指导作用。

3. 带有教师评语的学生习作图片 3 张 (每位学员)

学员能够明确小学生习作的标准, 对相应年级的学生习作进行修改。

考查学员的根据标准进行评改的能力。

### (二) 学员对课程的评价

1. 在课堂展示过程中，学员进行相互评价。
2. 学员之间进行作业点评。
3. 结业前，学员对该课程提出完善及改进建议。

#### 八、任课师资条件

本专题班聘请院内外专家进行理论素养和实践能力模块的培训。院内外教师的比例是 1:1，高校与一线教师比例是 1:1。

姓名	性别	年龄	职务职称	工作单位	研究方向	课程任务
王 蔚	女	48	副教授	北京教育学院初教院	语文教学	理论素养
李怀源	男	47	副教授	北京教育学院初教院	课程教学	实践能力
柏春庆	女	40	高级教师	海淀区教师进修学校	语文教学	实践能力
周 燕	女	38	高级教师	北京学校	语文教学	实践能力

(课程负责人：李怀源)

# “语文课程基本理念解读” 课程方案

## 初等教育学院

### 一、课程名称

语文课程基本理念解读

### 二、适用对象

北京教育学院“启航计划”小学语文新任教师。

这些新任教师的毕业学历多为大学本科或硕士，所学专业既有小学教育、汉语言文学、对外汉语教学等与任教学科有关的专业，也包括经济、金融、管理等专业。虽然他们均已具有教师资格证，但是真正接受过师范类专业训练并按规定经历了教育教学实习工作的仅占一部分。整体而言，这些新任教师缺乏实际教学技能和经验。

这些新任教师对当前语文课程改革的背景、理念等所知不多，大部分未认真阅读过《义务教育语文课程标准（2011年版）》。

### 三、课时安排

《语文课程基本理念解读》，共8课时，面授。

### 四、课程目标

通过学习本课程，学员能够：

1. 基本了解当前语文课程改革的背景、历程及趋势；
2. 依托《义务教育语文课程标准（2011年版）》的正文内容与附录，熟悉语文课程若干基本理念；
3. 借助教学案例熟悉落实基本理念的若干策略，初步具备在日常语文教育教学中主动、灵活地落实所学理念的意识。

### 五、课程内容要点与相应教学方式

为达到课程目标，本课程基于单元统筹划分课时并安排具体内容。具体的单元设置、课时分配、内容要点及相应教学方式如下所示：

导入（10分钟）	1. 互动：语文何时独立设科？ 2. 讲授：第八次基础教育课程改革背景下语文课程改革的历程	
单元 I （4课时） 语文课程概览	1. 语文课程的地位：多重功能+奠基作用 2. 语文课程的性质：学习语言文字运用、综合性、实践性 3. 语文课程的基本特点：工具性与人文性的统一 【反馈《课前小卷》第1-5题】 4. 语文课程目标嬗变 （1）双基 语文素养 核心素养+语文学科核心素养 （2）统编语文教材与语文要素 5. 语文教学改革方向 大单元、大观念、大任务与真情境 6. 语文课程内容领域的结构澄清 （1）综合性学习 （2）识字与写字、阅读、习作、口语交际四大内容领域	结合时事、案例及课前小卷精要讲授，鼓励学员提问质疑。

导入（10 分钟）	1. 互动：语文何时独立设科？ 2. 讲授：第八次基础教育课程改革背景下语文课程改革的历程	
	【反馈《课前小卷》第 6-10 题】	
单元 II （1 课时） 课标理念解读	<p>课堂任务【大理念·小细节】</p> <p>认真阅读自己领取的教学设计，找一找：哪些地方体现了课程标准的理念？</p> <p>（1）独立完成：至少找出 3 处，用“△”标示；</p> <p>（2）独立完成：在每一处“△”的旁边，批注所体现的课标理念，并注明出处（页码）；</p> <p>（3）两两合作：找到与自己所用教学设计相同的一位同伴，互相交流批注内容，各自至少补批 1 处。</p> <p>（4）四人小组：每组四人，自由组合，必须包含四份不同的教学设计，轮流传阅。</p> <p>备注：事先预备四份优质教学设计（A 识字与写字；B 阅读；C 习作；D 口语交际），课前按照学员实际人数/4 的数量分别复印 A/B/C/D（复印时，首页以四种颜色的彩纸区分）。当天上课前，每个学员自由选择 1 份教学设计。这四份教学设计，授课教师需要提前逐一认真做批注，作为讲评的参考，如需要也可以给学员作为示范呈现。教师的讲评与单元 III 结合起来。</p>	
单元 III （3 课时） 语文课程 理念解读与 实施策略	1. 识字与写字 （1）汉字是表意文字，这一本质直接而深刻影响识字教学 （2）正确把握识字与写字教学中的三组关系 ①识字与拼音②识字与阅读③识字与写字 （3）理解“多认少写”及其价值、意义及教学策略 （4）理解“先认先写”及其价值、意义及教学策略 （5）把握“独立识字”的学习进阶和内涵，以及教学策略 2. 阅读 （1）理解阅读目标的嬗变及其原因（含阅读能力测评） （2）重视整本书的阅读 （3）钻研统编教材，正确理解教材并把握教材内容 （4）关注阅读文本的类型及其阅读规律 （5）作为重要学习内容的阅读策略 （6）重视诵读的长远价值 （7）关注单元整体教学及阅读活动任务设计 3. 习作（写话） （1）呵护并培养学生写作的兴趣和自信心 （2）学生的习作实践（写与修改）是根本 （3）注重写作内容的激发及价值取向引导 （4）关注写作的思维过程及其指导 （5）重视书面语言表达能力的培养 （6）留意写作实践中的“读者意识” 4. 口语交际 （1）理解“交际情境”与“沟通意识” （2）重视日常教学中的口语交际实践与指导 （3）关注口语交际的专题指导（结合教材）	结合四份教学设计以及其他案例（教材解读案例、教学设计案例、课堂教学案例）等详细讲授本部分内容；讲述时要充分勾连单元 II 的学习成果；讲授的重点要根据单元 II 的实施情况来确定。
结课（10 分钟）	1. 延伸学习建议 （1）用实践解读课程标准；（2）聚焦从文本解读到课堂教学的过程 2. 参考文献分享	

特别说明，本课程单元 II 的讲评和单元 III 的讲授可以结合起来，也可以各自独

立，视学员的实际情况灵活调整。

## 六、教学工具与资源条件

本课程对教学环境、条件与设施没有特殊的要求。如果可能，尽量小班额授课，即学员不超过40人。

### （一）教学环境与设备

1. 黑板、粉笔、板擦；
2. 电脑、多媒体展示台、投影仪；
3. 配备可移动桌椅有活动空间的大教室。

### （二）教学资源

本课程需要学员自行准备《义务教育语文课程标准（2011年版）》，确保每人一本，黑色签字笔和红色签字笔各一支；教师要准备的教学资源包括课前测试、课中学习资料、课后延伸阅读资料：

#### 1. 《语文课程基本理念解读》课前小卷

该卷由50道填空题构成，出题范围为《义务教育语文课程标准（2011年版）》的正文和附件。

#### 2. 四份优质教学设计

- A. 识字写字教学设计 B. 阅读教学设计  
C. 习作教学设计 D. 口语交际教学设计

#### 3. 《语文课程基本理念解读》延伸阅读推荐资料

① 中华人民共和国教育部制定.《义务教育语文课程标准（2011年版）》.北京：北京师范大学出版社，2012.

② 中华人民共和国教育部制定.《普通高中语文课程标准（2017年版）》.北京：人民教育出版社，2018.

③ 北京市教委.《北京市中小学语文学科教学改进意见》（2014）（电子版）.

④ 温儒敏、巢宗祺.《义务教育语文课程标准（2011年版）解读》.北京：高等教育出版社，2012.（教育部基础教育课程教材专家工作组织编写，义务教育语文课程标准修订组编写）

⑤ 张洪玲、陈晓波.《新版课程标准解析与教学指导·小学语文》.北京：北京师范大学出版社，2012.

⑥ 王宁、巢宗祺.《普通高中语文课程标准（2011年版）解读》.北京：高等教育出版社，2018.（教育部基础教育课程教材专家工作组织编写，普通高中语文课程标准修订组编写）

⑦ 陈先云.《课程观引领下统编小学语文教科书能力体系的构建》，《课程·教材·教法》，2019年第3期.

⑧ 温儒敏.《“部编本”语文教材的编写理念、特色与使用建议》，《课程·教材·教法》，2016年第11期.

## 七、课程考核与评价

本课程考核与评价包括学员学习考核和学员对课程的评价。

### （一）学员课程学习考核

学习本课程，学员需完成以下考核：

1. 课前自读《义务教育语文课程标准（2011年版）》，完成《课前小卷》；小卷共50分，一空一分，40分为“合格”，45-49分为“良好”，50分为“优秀”。
2. 当堂完成《教学设计批注》（附评价标准）。

作业等级	水平描述	
优秀	完成3处（或以上）批注、1处（或以上）补批	所选理念与教学设计细节完全匹配；理念摘抄正确完整；标示了正确的出处。书写工整。
良好	完成2处批注、1处补批	所选理念与教学设计细节匹配；理念摘抄完整、基本正确（有1处错误）；标示了正确出处。书写比较工整。
合格	完成1处批注、1处补批	所选理念与教学设计细节基本匹配；理念摘抄基本完整，出现2处错误；标示了正确出处。书写潦草。

### （二）学员对课程的评价

学员对课程的评价主要借助“出门卡”完成，建议使用“问卷星”。

《语文课程基本理念解读》出门卡	
课程目标	1. 基本了解当前语文课程改革的背景、基本方向及重要理念； 2. 熟悉《义务教育语文课程标准（2011年版）》的正文内容与附录，并掌握其对语文课程地位、性质与特点的规定，以及语文课程目标的嬗变； 3. 借助教学案例熟悉落实基本理念的若干策略，初步具备在日常语文教育教学中主动、灵活地落实所学理念的意识。
课程满意度调研	基于学习本课程的真实体验，你认为本课程： 1. 基本体现并达到了目标 1 <input type="checkbox"/> 同意 <input type="checkbox"/> 不同意 2. 基本体现并达到了目标 2 <input type="checkbox"/> 同意 <input type="checkbox"/> 不同意 3. 基本体现并达到了目标 3 <input type="checkbox"/> 同意 <input type="checkbox"/> 不同意 4. 满足了你的学习需求 <input type="checkbox"/> 非常同意 <input type="checkbox"/> 同意 <input type="checkbox"/> 不同意 <input type="checkbox"/> 非常不同意 5. 能够激发继续学习课程标准的意愿 <input type="checkbox"/> 非常同意 <input type="checkbox"/> 同意 <input type="checkbox"/> 不同意 <input type="checkbox"/> 非常不同意
	请您写下对本课程的改进建议：

## 八、任课师资条件

本课程主要由北京教育学院初等教育学院、人文与社会科学学院专任教师（专业方向为语文课程与教学论）承担。条件允许可邀请义务教育课程标准修订组专家做专题讲座。建议师资见下表：

姓名	性别	职务 职称	工作单位	研究方向	课程任务
郑国民	男	教授	北京师范大学	语文 课程与教学论	担任课程方案顾问，执教本课程
陈晓波	女	副教授	北京教育学院	语文 课程与教学论	承担课程方案撰写，执教本课程
吴欣歆	女	教授	北京教育学院	语文 课程与教学论	参与课程方案研讨，执教本课程

(课程负责人：陈晓波)



# “教师职业礼仪” 课程方案

## 信息科学与技术教育学院

### 一、课程名称

教师职业礼仪

### 二、培训对象

全学科全学段的新教师

### 三、课时安排

《教师职业礼仪》在新教师培训中作为通识课，培训计划中的规定课时为 4 课时。

### 四、课程目标

(一) 了解中华礼仪之美；

(二) 理解教师礼仪的内涵、基本要素、作用及意义。

(三) 掌握授课、集会和社交中仪容、仪表、举止、语言等的规范呈现形式及禁忌。

从而帮助新教师尽快适应教育教学工作，用规范的教师礼仪武装自己，增加职业自信，尽快胜任岗位工作。

(四) 提升教师整体形象，打造教师自我约束能力，充分展示职业魅力。营造高尚、文明、和谐的校园礼仪环境，提升学生及家长对学校的认同感，增进教师之间和谐相处，助力和谐校园建设。

### 五、课程内容要点与相应教学方式

(一) 课程设计原则：

1. 情境化、任务化
2. 基本性、合格性
3. 技能性、操作性
4. 对象性、主体性

(二) 相应教学方式：理论讲解、主题讨论、教师示范、实践训练。

(三) 课程内容要点：讲解示范及主题讨论部分+实践演练及主题讨论部分

#### 第一部分 讲解示范及主题讨论部分

心理学家的研究成果表明，人际交往中的实际效果，只有 20% 的部分由语言决定，而另外 80% 则由人的举止、动作、姿势、体态等所决定。美国心理学家艾伯特·梅拉安认为：一个信息的传递=7% 言辞+38% 语调+55% 形体。说明形体在信息传递中的作用很大。对于教师而言，在课堂上的一举一动都会对学生有影响，所以站、立、坐、行的姿势和手势，都不能随意，做到“坐有坐像，站有站样”，要体现出教师应有的礼仪修养。

#### 1、礼仪的基本概念

## 2、教师职业礼仪的基本内容：

应用场景	礼仪要素			
	仪容	仪表	举止	语言
专题一、授课礼仪	须发、化妆	着装、配饰	站姿、坐姿、走姿、 手势、目光	音量、语速、 禁忌语
专题二、集会礼仪	须发、化妆	着装、配饰	坐姿、走姿、站姿	发言禁忌、时 间把握
专题三、社交礼仪	须发、化妆	着装、配饰	握手、鞠躬、递送名 片、用餐	称呼等

## 3、教师礼仪原则

尊敬、真诚、关爱、净雅等几个方面。

## 4、三大场景——授课、集会、社交场景下对教师礼仪的要求

### 专题一、教师授课礼仪（着重讲解）

#### ① 仪容礼仪

知识点：清洁、化妆、发饰。

问题与讨论：教师化妆有哪些要点？

#### ② 仪表礼仪

知识点：教师的着装要符合服饰礼仪的“TOP”原则。

问题讨论：教师在讲台上授课时、在学校礼堂观看学生汇报演出时、家长接待日接待家长时、陪同学生春游时各应该具备什么样的着装特点？

知识点：教师佩戴首饰的要求

问题与讨论：教师可以佩戴首饰吗？不同的场景下有什么不同要求？

③举止礼仪：是一个人知识、阅历、文化和教养的集合。一位训练有素的教师，在和学生交往之中，会不知不觉地以优雅的仪态，展示出自己良好的教养和美的风度。

知识点：站姿、坐姿、走姿、蹲姿、目光、手势等。

#### ④ 言语礼仪：教师规范用语、教师语言禁忌。

知识点：语速、语调、言语禁忌

### 专题二、教师集会礼仪

#### ① 仪容礼仪要求同授课礼仪

#### ② 仪表礼仪

根据会议规格确定是否着正装。

知识点：男教师着正装的注意事项及原则

原则：三色原则、三一定律、三个错误

知识点：女教师着正装的注意事项。

三色原则、对鞋袜的要求、对包的要求

#### ③ 举止礼仪

知识点：校内升旗礼仪中的仪态要求，校外遇上升旗仪式的规范行为。

会议发言时目光要求，提前退场、会议期间走动、会议期间与他人沟通信息时的仪态要求。

#### ④语言礼仪：

知识点：校务会发言禁忌、庆典礼仪发言的时间把握、研讨会上反驳别人观点时的要求与禁忌。家长会上向家长表述孩子缺点时的方法与禁忌。

#### 专题三、教师社交礼仪

##### ① 仪容：同授课礼仪

② 仪表：选择恰当服饰，重大场合着正装。

##### ③ 举止

知识点：握手的方式、次序、禁忌；鞠躬及还礼时的注意事项；递送、接受、放置、收藏名片的规范操作；迎送嘉宾、引领嘉宾的规范操作和禁忌。接待家长来访时的注意事项。进出领导办公室时敲门的艺术、起身告辞时的规范仪态和禁忌。

#### ④ 语言：

知识点：接打电话的规范操作；

家访、在校接待家长时的语气语态和禁忌，对同事及领导的规范称呼；介绍别人时的正确方式。

主题讨论：教师应该怎样合理定位三大关系？

师生关系

师师关系

教师与家长之间的关系

### 第二部分实践演练与主题讨论部分

活动方式：小组演练+小组讨论

将学员分组，每组 6-8 人。

第一环节：每组从 8 个题目中抽取一个题目，进行集体讨论、任务分配、情境研讨、模拟演练（所有成员都要上场）。结合礼仪要点自编自演情景短剧。表演要求：每个成员都要担任相应的角色，表演中体现礼仪要点。

供选择的几个情境问题：

情境一：上课时提醒不专心听讲，交头接耳破坏课堂秩序的学生

情境二：课堂上鼓励一言不发的孩子表达自己的想法

情境三：两个学生打架后被叫到办公室，进行矛盾化解

情景四：办公室内别的老师主动分享美食给自己

情境五：去办公室找领导签字以报销上周班级春游的花费

情境六：家长会上向家长表述孩子的缺点

情境七：办公室里面接待怒气冲冲的家长

情境八：微信群里回复对学校管理有疑义的家长

第二环节：组内自评、小组间互评、教师点评相结合，充分研讨并在评价量表上打

分。

## 六、教学资源与条件

教学环境：40-50 人的教室、桌椅 U 字形排列，多媒体设备。

自编讲义。

## 七、课程考核

### （一）对学员的考核

结果性评价：利用试卷对教师礼仪的基本要素进行理论考核。

过程性评价：情境表演结束后进行多元评价；采用本组自评（占 30%）、组间互评（占 30%），最后老师点评（占 40%）的方式给出最终成绩。评价量表如下：

教师职业礼仪情境表演评价量表

评价内容	分数区间	得分
开场和结尾向观众问好致意，展现礼仪规范。	1-20	
内容组织严谨流畅，能从不同的角度表现出礼仪要点。	1-30	
组内分工合作清晰，团队意识强。	1-30	
说话流畅，声音清晰响亮，能吸引听众的注意。	1-20	

（二）学员对任课教师评价：学员完成下面的学员意见反馈表并书写相应意见和建议。

### 学员意见反馈表

请对授课教师作以下评估，请在适当的方格内加“√”，最高 5 分，最低 1 分。并书写意见和建议。

评价内容	5	4	3	2	1
教师在授课期间能够践行礼仪规范。					
教师语言流畅、声音清晰响亮、课堂演示清晰。					
教师授课内容能够引起听众的兴趣，解决听讲者当前工作中面对的实际问题。					
课堂组织方式能够让听讲者愿意主、充分的参与。					
课堂评价方式和评价体系全面、科学、规范					
本节课我最感兴趣的内容是：					
本节课解决了我工作中的问题：					
本节课没有很好的解决我实际工作中面对的问题：					

我对本节课的改进建议是：

#### 八、任课师资条件

教龄：8年以上；职称：讲师（含）以上；专业：教育、管理专业；学位：大学本科（含）以上。师资以信息科学与技术教育学院职业生涯规划教研室的曲小毅、梁红霞、黑岚老师为主，并邀请中国礼仪协会的蔡少慧老师，以及教育学院朝阳分院姜楠副教授讲授。

(课程负责人：曲小毅)

# “团队合作与沟通” 课程方案

## 信息科学与技术教育学院

### 一、课程名称

团队合作与沟通

### 二、培训对象

全学科全学段的新教师

### 三、课时安排

《团队合作与沟通》在新教师培训中作为通识课，培训计划中的规定课时为 4 课时。

### 四、课程目标

(一) 新任老师能够认识到入职早期会存在因沟通的问题产生的困惑。

(二) 理解有效沟通的要素。

(三) 掌握有效沟通达成合作的方法。

(四) 帮助新任老师增强职业自信，强化社会主义核心价值观，在教师职业生涯起步的环节获取职业幸福。

### 五、课程内容要点与相应教学方式

(一) 课程设计原则：

1、线上、线下混合式开展

2、体验性、参与性

3、情境化、任务化

4、技能性、操作性

5、对象性、主体性

(二) 相应教学方式：理论讲解、主题讨论、教师点评、实践演练

(三) 课程内容要点：

#### 模块一：人际关系的作用（线上课程）

1、导入：两则真实的教育故事——新教师在入职初期遇到的人际关系不佳方面的困惑。

2、出示本课程的学习目标：

(1) 新任老师能够认识到入职早期会存在因沟通的问题产生的困惑。

(2) 理解有效沟通的要素。

(3) 掌握有效沟通达成合作的方法。

(4) 帮助新任老师增强职业自信，在教师职业生涯起步的环节获取职业幸福。

3、几个实验和猜想

(1) 先锋地下实验室

(2) 连锁信件实验

(3) 月球生存猜想及模拟实验

4、美国卡耐基工业大学对 1 万多人的案例分析：良好的人际关系=成功因素的 85%。

5、心理学家对良好人际关系特点的论述。

### **模块二：有效沟通的要素（线下课程）**

1、游戏体验——勇闯地雷阵

2、讨论：游戏过程中遇到了哪些问题？沟通顺畅与哪些因素有关？

如何使沟通有效？

知识点 1：有效沟通的主体：信息传递者、信息接受者

知识点 2：有效沟通的要素：传递者和接收者相互信任、两者能够双向沟通、5 个通道畅通

知识点 3、建立信任的方法——五个要点

知识点 4、如何实现双向沟通？会倾听、能反馈

3、情境演练：如何说服其他人让自己离开荒岛？

知识点 5、如何有效倾听？——倾听的 3 个层次

知识点 6、如何有效反馈？——反馈的 3 个技能

### **模块三 如何通过有效沟通实现团队合作（线下课程）**

案例讨论及演练：我今年刚刚成为一年级的班主任，老师的工作让我充满压力但同时也充满斗志，我爱我班上的孩子，我觉得我一定可以很快的适应工作并赢得孩子们的认可。经过了一次次的集体说课，经过了忐忑的第一次家长会，经过了一次次家长的沟通和孩子的沟通，我觉得我渐渐适应了充满压力和挑战的工作，但是最近发生的一件事情，却让我倍感压力。

我班上有一位任课老师也是一位新老师，班上有一个相对调皮的孩子总是和这位老师发生冲突，有一次甚至因为这一个孩子的问题老师罚全班同学陪着站着听课了半个小时，我对她的做法很不认同，和她沟通她不但不接受，我还听到其他老师告诉我，她总在别的老师那里抱怨我这个班主任不合格，没有把孩子管理好，让我非常不舒服，而且最近我还接收到家长对这位老师的投诉，我不知道我该不该把家长的投诉告诉她，让她改变一下他的教学方式。

知识点 1：冲突下如何寻求共同目标

知识点 2：五步法：建立安全氛围——分享表达——询问关注——探讨共识——鼓励尝试

角色扮演演练

### **模块四 回顾要点及过程性评价（线下课程）**

回顾所学要点

对本次学员活动给以点评

布置作业

## 六、教学资源与条件

教学环境：多媒体设备，学员落座后要有不遮挡视线的可以同时容纳 8 个人演练的开放空间。

自编讲义。

## 七、课程考核

### （一）对学员的评价

结果性评价（占总评成绩的 50%）：每位学员结合所学理论提交成长案例，300 字以上。

过程性评估（占总评成绩的 50%）：本课程作为一门通识课，在启航计划中往往合班上课，合班后的人数大约在 100 人左右，有的课堂人数达到 200 人。在进行过程性评价时，结合学员出勤情况、听讲情况、案例演练等体验式活动参与情况、学员参与活动时是否有团队意识等方面给出班级整体评分，班级的整体评分作为每个学员的过程性评价分数。评分的方式在课程伊始就告知学员，以敦促学员积极参与，充分交流合作。

### （二）学员对授课教师的评价

学员完成下面的学员意见反馈表并书写相应意见和建议。

#### 学员意见反馈表

请对授课教师作以下评估，请在适当的方格内加“√”，最高 5 分，最低 1 分。并书写意见和建议。

评价内容	5	4	3	2	1
教师在授课期间能够践行礼仪规范。					
教师语言流畅、声音清晰响亮、课堂演示清晰。					
教师授课内容能够引起听众的兴趣，解决听讲者当前工作中面对的实际问题。					
课堂组织方式能够让听讲者愿意主、充分的参与。					
课堂评价方式和评价体系全面、科学、规范					
本节课我最感兴趣的内容是：					
本节课解决了我工作中的问题：					
本节课没有很好的解决我实际工作中面对的问题：					
我对本节课的改进建议是：					

## 八、任课师资条件

教龄：8 年以上；职称：讲师（含）以上；专业：教育、管理专业；学位：大学本科（含）以上。师资以信息科学与技术教育学院职业生涯规划教研室的曲小毅、梁红霞、黑岚老师为主，并邀请信息科学与技术教育学院院长邸磊、国际学院王晓玲博士、夏素颜老师，教育学院朝阳分院姜楠副教授，东城区教研员朱虹老师讲授。

(课程负责人：曲小毅)



# “基于 BOPPPS 教学模式的信息技术课程设计” 课程方案

信息科学与技术教育学院

## 一、课程名称

基于 BOPPPS 教学模式的信息技术课程设计

## 二、适用对象

中小学信息技术青年教师

## 三、课时安排

16 课时

## 四、课程目标

### 1. 总体目标

能以学生的学习成果或学习目标为导向，灵活应用 BOPPPS 教学模式进行信息技术课程教学设计。

### 2. 理论教学目标

- (1) 理解基于 BOPPPS 教学模式进行课程设计的基本结构。
- (2) 会使用行为动词制定学生的学习目标，通过学习目标或学习成果传达对学生的期待。
- (3) 理解导入、学习目标、前测、参与式学习、后测及总结的作用和实现方法。

### 3. 实践教学目标

- (1) 能把导入、学习目标、前测、参与式学习、后测、总结灵活应用在课堂教学。
- (2) 掌握参与式学习环节的实施策略，引导学生深度学习。
- (3) 能分析和评价别人及自己的课堂教学，并进行改进和完善。

## 五、课程内容要点与相应教学方式

BOPPPS 即 Bridge-in (导入)、Objective (学习目标)、Pre-assessment (前测)、Participatory learning (参与式学习)、Post-assessment (后测)、Summary (总结) 的缩写，每个字母代表一个教学模块。BOPPPS 教学模式起源于加拿大不列颠哥伦比亚省的教师培训，近年来受到众多北美院校的认可和推广。

信息技术学科的特点是发展性、综合性、应用性、工具性及实验性，强调学生的动手实践能力。BOPPPS 教学模式突出了以学习者为中心的理念，强调学生参与学习过程，契合信息技术学科课程设计要求。与传统教学模式相比，BOPPPS 模式在各教学模块的安排方面，强调学习目标的达成，其他五个模块都紧密围绕学习目标开展相关活动；突

出参与式学习活动设计，营造宽松和谐、合作探究的课堂气氛以此来调动学生的积极性，引导学生发现探索、认知理解知识；注意及时获取学生的反馈信息，并对后续教学活动做出调整。这六个模块形成一个闭环反馈模式，旨在实现课堂教学目标。



## 1. 课程内容框架

序号	教学环节	课时	主要内容
1	理论授课	3 课时	BOPPPS 教学模式的基本结构及导入、学习目标、前测、参与式学习、后测、总结六个模块的作用和实现方法。
2	小组合作设计	2 课时	按学段分组，根据附件 1 教学设计表任选教学内容完成一节课设计并展示分享、交流讨论。
3	教学案例分析	2 课时	分析教学视频案例，用附件 2 案例分析表记录。交流研讨设计意图。撰写个人教学设计框架。
4	分组训练	4 课时	通过说课形式分组展示教学设计，听者评议、说者答辩、相互切磋。
5	分组课堂教学实践	4 课时	分析及评价别人和自己的课堂教学，撰写教学反思。
6	课程总结	1 课时	强化以学生为中心的设计理念，强化参与式学习活动设计。指明 BOPPPS 教学模式的功能是科学分析、提供框架、有意识设计。鼓励教师通过反复教学实践，提升课堂教学水平。

## 2. 课程内容提纲

### (1) 理论授课（3 课时）

用 BOPPPS 教学模式进行理论授课，注重多样教学策略让学员在学习中学会 BOPPPS

的参与式学习活动的设计。

时间分配	内容要点	教学方式	学员活动	学习资源
5 分钟	课程导入：“教≠学”漫画引发学员思考如何以学生为中心进行教学设计。	头脑风暴	漫画引发思考并发表见解	教学课件
2 分钟	陈述课程的学习目标	讲述	明确学习目标	教学课件
5 分钟	课程前测：让学员根据已有的教学经验排列给定案例的教学顺序。	讨论	联系旧知进行个人思考再参与小组讨论	教学课件
10 分钟	分析信息技术学科特点，分析学生注意力曲线，引导出BOPPPS教学模式的基本结构。	启发式讲解	理解基本结构	教学课件
5 分钟	小调查：教学中已使用哪些模块及最感兴趣的模块？	投票反馈	参与调查	微信小程序：UMU互动
13 分钟	通过学员讨论及信息技术课程案例学习导入的作用、类型及使用技巧。	讨论、案例分析	分享导入的各种方式，理解导入的作用。	教学课件
30 分钟	学习目标模块的学习： （教学重点） 1) 如何撰写学习目标 2) 指导阅读布鲁姆认知领域教育目标分类、辛普森技能领域教育目标分类、克拉斯沃尔情意领域的教育目标分类。 3) 利用行为动词撰写表现水平型学习目标 4) 组内分享 5) 小组代表分享，教师点评	讲解、引导阅读  自主练习  讨论		教学课件  学习材料：认知领域、技能领域、情意领域教育目标分类的文献选编
10 分钟	通过信息技术优秀设计案例让学员体会前测的作用及操作技巧	案例分析	理解前测的作用。	教学课件
30 分钟	参与式学习模块的学习： 1) 参与式学习定义解读 2) 小游戏：哪些是参与式学习活动？ 3) 参与式学习理论 4) 参与式学习策略：提问讨论、头脑风暴、合作学习、投票反馈、思维导图、万用小卡、游戏竞赛、上机实训等 <b>教学重点：提问讨论</b> ①讲授问题链设计的多种方法策略。 ②视频案例分析：通过电影片段中两种提问方式的教学效果对比引发学员思考问题链设计的方法。 ③通过提炼习近平总书记在五四运动 100 周年大会讲话的关键词，引导学员提炼参与式学习中提问讨论设计的关键词。	讲解 游戏教学法         讨论	体会参与式学习的多样性； 学习参与式学习的策略； 思考如何设计问题链。	教学课件         电影《蒙拉丽莎的微笑》片段
5 分钟	后测的作用、类型及实现方法。	讲解、案例	通过案例理解后测的作用	教学课件

时间分配	内容要点	教学方式	学员活动	学习资源
		分析		
5 分钟	总结的作用、类型及实现方法。	讲解、案例分析	通过案例理解总结的作用	教学课件
10 分钟	课程后测： 1) 小组内轮流分享各模块作用。 2) 重新对前测案例进行设计。 3) 分析主题课程的教学模式	问答练习	参与小组内分享、回答提问	教学课件
5 分钟	对照课程的学习目标进行总结	讲解	理解 BOPPP 教学模式	教学课件

### (2) 小组合作设计 (2 课时)

时间分配	内容要点	教学方式	学员活动	教学准备
15 分钟	BOPPPS 教学模式设计信息技术学科课堂教学的流程图	启发式讲解	思考设计出流程图	A4 白纸
30 分钟	布置任务：根据给定的教学设计表任选教学内容小组合作完成一节课设计。提示学员从模組的完整性，目标的达成性，互动的有效性进行自测。	合作练习	小组成员分工合作完成设计。	教学设计表、A1 空白海报纸、彩笔
30 分钟	小组代表用说课形式展示小组设计。	展示交流	听展示，提建议	希沃授课助手投屏
15 分钟	点评设计，加深理解学习目标及参与式学习的设计。	启发式讲解	理解学习目标及参与式学习	教学课件

### (3) 教学案例分析 (2 课时)

时间分配	内容要点	教学方式	学员活动	教学准备
10 分钟	回顾 BOPPPS 教学模式	问答	回答提问	教学课件
5 分钟	布置任务：分辨出课堂实录中的导入、学习目标、前测、参与式学习、后测及总结各是什么并分析设计意图。	讲述	明确任务	教学课件
15 分钟	视频播放	案例分析	填写教学设计表	课堂实录片段 案例分析表
5 分钟	组内交流研讨，分析视频中授课者的设计意图。	合作学习	参与小组讨论	案例分析表
10 分钟	小组代表分享本组观点	展示交流	分享或倾听	希沃授课助手投屏
10 分钟	展示授课者的教学设计，讲解设计意图	讲解	学习设计方法	教学课件
35 分钟	用 BOPPPS 教学模式设计一节信	自主练习	个人自主设计，	教学设计表电子档

	息技术课。撰写教学框架。		可与教师交流释疑。	及打印稿
--	--------------	--	-----------	------

#### (4) 分组训练 (4 课时)

时间分配	内容要点	教学方式	学员活动	准备物品
15 分钟	分组训练组员互评的原则及分组训练的具体要求。	讲解	学习互评原则，明确训练要求	分组训练互评表
150 分钟	分组训练的组织： ①5 人为一组，每人 30 分钟 ②每人的 30 分钟分解为教学准备约 3 分钟，说课或者教学片段展示约 10 分钟，一对一口头回馈及听课教师撰写书面回馈约 5 分钟，组员间口头互评约 12 分钟。	互助式学习	说课、讲课或听课； 听者评议，说者答辩，相互交流	计时器、时间提示牌、空白海报纸、彩笔
15 分钟	分享分组训练后的收获	头脑风暴	分享收获体会	便利贴

#### (5) 分组课堂教学实践 (4 课时)

时间分配	内容要点	学员活动	准备物品
40 分钟	第一轮课堂教学实践： 课堂教学实践，小组研讨	课堂实践 教学反思	录像设备
80 分钟	至少观摩小组两位教师的课堂教学或者观看录像，提出合理化的教学建议。	课堂观摩 分析评价	听课本
40 分钟	改进完善教学设计进行第二轮课堂教学实践	课堂实践 教学反思	录像设备

#### (6) 课程总结 (1 课时)

时间分配	内容要点	教学方式	学员活动	学习资源
20 分钟	部分学员课堂教学实践后的反思分享	展示交流	结合自身教学实践中的问题进行思考	学员教学反思
20 分钟	强化以学生为中心的设计理念； 破解什么是参与式学习；启发学员思考 BOPPPS 模式的灵活应用。	启发式讲解	积极思考并进行个人课程学习总结	教学课件

### 六、教学工具与资源条件

1. 教学环境：具有无线网络环境能播放视频资源的多媒体教室
2. 教学工具：空白海报纸、彩笔、计时器、时间提示牌、便利贴、A4 白纸
3. 配套学习资料：《BOPPPS 教学模式学习手册》
4. 参考资料：

(1) 信息技术学科的教学设计

(2) 库伯的学习风格模型

(3) 有效的教与学

(4) 如何设计参与式学习活动

参考网站资源 <http://iswnetwork.ca>

## 七、课程考核与评价

(1) 学员课程学习考核

考核类型	考核环节	考核要求
过程性考核	理论授课	个人提交撰写的学习目标
	小组合作设计	学员互评小组合作的教学设计，从模组的完整性、目标的达成性、互动的有效性进行评量。
	教学案例分析	小组提交案例分析表
	分组训练	教师根据学员参与度、完成度给出等级 1. 参与度：个人提交教学设计表、分组训练互评表 2. 完成度：个人说课或教学展示的情况
成果考核	分组课堂教学实践	学员提交教学实践录像及相应的教学设计
	教学反思	提交一份教学反思

(2) 学员对课程的评价

学员在课程结束后采用匿名网络调查问卷，从教学内容、教学方式、教学态度等几方面进行评价，评价分五个等级：非常满意、满意、一般、不满意、非常不满意。通过评价也了解学员对课程的改进建议，促使课程不断完善。

## 八、任课师资条件

本课程师资为北京教育学院信息科学与技术教育学院获得高级职称、博士学位的教师与其他高校教授及一线信息技术学科教师组成。

姓名	性别	年龄	职务职称	工作单位	研究方向	课程任务
胡淑均	女	42	副教授	北京教育学院	信息技术教育	课程讲授
郭君红	女	46	副教授	北京教育学院	信息技术教育	分组训练指导
秦 昆	女	48	讲 师	北京教育学院	信息技术教育	教学案例研发
李 涛	女	52	副教授	北京教育学院	教学技能	教学技能融合
于晓雅	女	47	副教授	北京教育学院	计算机教育	学科指导
黄 辉	女	46	教 授	北京交通大学	信息技术教育	学科指导
韩冬兵	男	44	中教高级	北京师范大学附属实验中学	信息技术教学	课堂教学实践指导

附件 1: BOPPPS 教学设计表

附件 2: 案例分析表

附件 3：分组训练互评表

附件 1：

教学设计表

教学课题				
设计者		授课年级		时长
教学背景简析 (教材、学情、课标)				
教学目标				
教学环节	时间	教师活动	学生活动	
导入 (激发学习动机)				
学习目标 (准确、具体、可测)				
前测 (把握学生知识与能力)				
参与式学习 (多元、专业、有效)				
后测 (检测学习目标完成度)				
总结 (精炼归纳、拓展延伸)				

附件 2:

## 案例分析表

教学课题: \_\_\_\_\_

请简要记录视频案例中 BOPPPS 各模块的教学内容

1) 导入

2) 学习目标

3) 前测

4) 参与式学习

5) 后测

6) 总结

您觉得该案例有哪些设计值得您学习?



附件 3:

### 分组训练互评表 (A)

授课教师: \_\_\_\_\_ 听课教师: \_\_\_\_\_ 日期: \_\_\_\_\_

题目: \_\_\_\_\_

		非常 同意	同意	一般	不同意	非常 不同意
B 导入	授课教师能够引起学习兴趣、激发学习动机、导入主题。	5	4	3	2	1
具体建议						
O 学习目标	授课教师能明确说明课程的目标, 让学生知道这节课将学会什么?	5	4	3	2	1
具体建议						
P 前测	授课教师能有效了解学生的已有知识与实际能力。	5	4	3	2	1
具体建议						
P 参与式学习	授课教师能有效地利用教学活动促进学生主动学习、积极参与。	5	4	3	2	1
具体建议						
P 后测	授课教师能运用有效方式掌握学生的学习效果。	5	4	3	2	1
具体建议						
S 总结	授课教师能有效地帮助学生统整、反思、并延伸应用教学内容。	5	4	3	2	1
具体建议						
总体而言, 你认为授课教师的教学设计中最特别的两项设计是:						
总体而言, 你想给授课教师的两项教学建议是:						

附件 4:

### 分组训练互评表 (B)

授课教师: \_\_\_\_\_ 听课教师: \_\_\_\_\_ 日期: \_\_\_\_\_

题目: \_\_\_\_\_

两项特别的地方:

1.

2.

两项建议:

1.

2.

请具体评议 BOPPPS 每一模块运用的有效性:

1. 导入

2. 学习目标

3. 前测

4. 参与式学习

5. 后测

6. 总结

(课程负责人: 胡淑均)

# “教师课堂教学技能培养系列课程” 课程方案

## 一、课程名称

### 教师课堂教学技能培养系列课程

课程 1：微格教学促进教师专业发展

课程 2：学生为主体的课堂教学设计

课程 3：观察技能与变化技能的融合

课程 4：语言技能与沟通技能的应用

课程 5：导入技能与结束技能的呼应

课程 6：讲解技能与提问技能的整合

课程 7：演示技能与板书技能的配合

课程 8：强化与学习支架技能的组合

## 二、适用对象

适用于 1-3 年新任教师

## 三、课时安排

课程实施所需的课时根据需要可弹性安排为 4-80 课时。

## 四、总课程目标

- 1、理解并应用微格教学促进教学技能提升的理论及方法
- 2、应用多种方法有效分析学情，能够设计以学生发展为目标的教学设计
- 3、能分析所学的教学技能要素，在教学过程中体现技能要素
- 4、能根据教学技能评价量规，有针对性地进行课堂教学技能自我评和评价其他教师的课堂教学
- 5、能将所学习训练的教学技能在实际课堂上进行有效的整合应用，提高课堂教学效果。

## 五、课程内容要点与相应教学方式

教师课堂教学技能培养系列课程可根据培训学员的需求灵活选择搭配。

### （一）理论学习与应用

#### 课程 1：微格教学促进教师专业发展（4 课时）

内容目标及学习方式：

- （1）了解教师专业化发展历程（讲授）
- （2）了解教师专业标准的要求（小组活动）
- （3）了解微格教学的理论与方法；（讲授及研讨）
- （4）分析微格教学培训促进教师专业发展案例（交流讨论案例分析）

#### 课程 2：学生为主体的课堂教学设计（4 课时）

内容目标及学习方式：

- (1) 理解教学技能与教学设计之间的关系（讲授）
- (2) 能够进行以学生为主体的教学背景分析（讲授及研讨）
- (3) 会用教学目标精确定位的方法（讲授及案例分析）
- (4) 有效应用突破教学重、难点的策略（讲授）
- (5) 能按照一定逻辑合理安排教学活动（讲授及案例分析）
- (6) 能用教学设计要素指标恰当评价自己及他人的教学设计（讲授及案例评价）。

### **课程 3：观察技能与变化技能的融合（4 课时）**

内容目标及学习方式：

- (1) 了解不同课堂气氛的形成因素及对教与学的影响（讲授）
- (2) 应用观察技能放大课堂细节，准确把握学生行为的实质（讲授，案例分析）
- (3) 应用变化技能改变师生互动方式，持续激发学生学习热情（讲授）
- (4) 学会观察与变化技能相互配合的方法，构建和谐学习气氛（讲授）
- (5) 能用观察和变化技能要素指标恰当评价自己及他人课堂教学中观察技能和变化技能的表现。（案例分析评价）

### **课程 4：语言技能与沟通技能的应用（8 课时）**

内容目标及学习方式：

- (1) 了解课堂教学语言的特征（小组活动）
- (2) 学会好声音的训练方法（小组活动，练习）
- (3) 了解良好的沟通技能在教育教学中的作用（讲授，案例分析）
- (4) 理解情感沟通的重要性和方式方法（讲授）
- (5) 分析各种沟通方法的适用情景和注意事项（案例分析）
- (6) 能将语言技能与沟通技能有效地结合起来，创设和谐的课堂氛围（讲授，案例分析）
- (7) 能用语言技能与沟通技能要素指标恰当评价自己及他人在课堂教学中语言和沟通技能的表现。（讲授，案例分析评价）

### **课程 5：导入技能与结束技能的呼应（8 课时）**

内容目标及学习方式：

- (1) 理解导入技能与结束技能在课堂教学中应起到的作用（讲授）
- (2) 能设计激发学生学习动机的导入问题情景（讲授，小组讨论）
- (3) 能设计升华学习效果的结束环节（讲授，小组讨论）
- (4) 掌握巩固强化新认知结构，顺利实现同化与顺应的方法（讲授，小组讨论）
- (5) 设计前后呼应的导入与结束情景（小组活动）
- (6) 能用导入和结束技能要素指标恰当评价自己和他人的课堂导入和结束技能。（案例分析及评价）

### **课程 6：讲解技能与提问技能的整合（8 课时）**

内容目标及学习方式：

- (1) 能够分析以学生为中心的课堂，教师的讲与不讲（讲授）
- (2) 掌握遵循学生认知规律的讲解方法（讲授）
- (3) 设计讲解过程中的普遍联系（讲授，小组讨论）
- (4) 设计讲解过程中各种语言配合（讲授，小组讨论）
- (5) 设计一节课的问题框架（讲授，小组合作交流讨论）
- (6) 搭建教师“讲”与学生“解”的桥梁（讲授，研讨）
- (7) 掌握有效提问的方法（讲授）
- (8) 关注问与答的课堂生成，提升学生的思维品质（讲授，小组讨论）
- (9) 有机整合讲解与提问技能，让学与思相得益彰（讲授，研讨）
- (10) 能用讲解和提问技能要素指标合理评价他人和自己在课堂教学中讲解技能和提问技能（案例分析、评价）

### **课程 7：演示技能与板书技能的配合（8 课时）**

内容目标及学习方式：

- (1) 了解演示技能在课堂教学中的作用（讲授）
- (2) 考虑“成本”与“收益”，高效选用教学媒体（讲授，讨论）
- (3) 利用信息技术优化媒体演示（讲授，实践）
- (4) 体会不同类型板书之间的不同；（案例分析）
- (5) 针对同一教学内容设计出不同层次水平的板书；（讲授，小组讨论）
- (6) 认识到教学板书不仅是将知识内容关联起来，更要揭示知识内容间的本质联系，以帮助学生建立起科学合理的认知结构；（讲授，案例分析）
- (7) 掌握板书技能的基础——书写与绘画（讲授，训练）
- (8) 板书技能的提升——结构与布局（讲授，小组设计）
- (9) 演示与板书技能相互配合，实现技术支持教学（讲授，案例分析）
- (10) 能用演示技能及板书技能要素指标合理评价他人及自己在课堂教学中的演示技能和板书技能（案例分析、评价）

### **课程 8：强化与学习支架技能的组合（4 课时）**

内容目标及学习方式：

- (1) 了解教师外部强化如何转变成学生内在动力（讲授）
- (2) 掌握有效强化的方法（讲授）
- (3) 理解强化效果与强化方式之间的关系（讲授，小组活动）
- (4) 了解学习支架在课堂教学中的作用（讲授）
- (5) 掌握帮助学生穿越“最近发展区”的方式方法（讲授，小组讨论）
- (6) 强化与提供学习支架技能组合应用，让学习快乐有效（讲授）
- (7) 能用强化技能、提供学习支架技能要素指标合理评价他人及自己在课堂教学中的强化和提供学习支架技能（案例分析、评价）

## （二）、课堂教学技能微格训练及课堂实践研讨（微格技能训练、课堂听课，研讨分析）（32课时）

方法：

### （1）微格技能训练（16课时）

5-10人为一组，选取能够充分体现所学技能的教学片段，以模拟课堂的形式进行试讲，并将试讲过程录像，小组成员试讲结束后，进行录像回放，小组成员根据技能评价表进行自评、他评和指导教师评价，根据评价意见，修改完善自己的试讲内容和教学技能。

### （2）课堂教学实践（16课时）

完成一节主题教学设计，在课堂上进行教学实施并录像。小组成员到讲课老师课堂上听课；小组围绕老师的课堂，依据教学技能评价量规对教师的课堂教学技能评价。讲课老师回看录像，根据小组成员及辅导老师的建议进行反思，撰写反思日志。

## 六、教学工具与资源条件

普通多媒体教室（理论学习），录像设备

教材选用：《教师课堂常用教学技能培训》（本书是针对青年教师开发的，微格教学技能训练，详细阐述了各个教学技能的定义说明，分析各个技能的要素组成以及怎么做才能达到技能要素的要求，通过大量来自一线教师的教学案例分析各个技能要素的体现。基于对每种技能的分解，确立了每种技能的评价标准，并对评价的三个水平良好、尚可和需努力分别给出了具体的指标描述。实现教学技能的可操作，可观察，可展现。

## 七、课程考核与评价

### （1）学员课程学习考核

	考评与考核事项	考评与考核要求
过程 考评	1. 培训日志	记录每次课学习的主题、要点、收获和反思
	2. 网络平台讨论	每位学员要参加京师网平台上的讨论2次
成果 考核	1. 教学技能评价成绩	根据教学技能评价单给出评价结果。综合教案和评价结果以及出勤总结等，评出优秀成果及优秀学员
	2. 教学实践录像及教案	学员提交一节教学实践录像及相应的教学设计
	3. 实践总结	提交一份一学期教学实践的总结

### （2）学员对课程的评价

教学技能实际训练主要采取课堂录制视频后自评和互评的方式；实践研修活动，采用走出模拟回归实际课堂听课研讨的方式。教师能结合初期教学技能理论的学习，在实际课堂中整合教学资源 and 教学技能，真正实现教学技能的螺旋式提升。

## 八、任课师资条件

类别	序号	姓名	职称	专业	年龄	联系方式	工作单位	课程任务
院内教师	1	李 涛	副教授	教育技术、教学技能	50	13691088946	北京教育学院	技能讲授
	2	邸 磊	副教授	英语、教学技能	45	13426046467	北京教育学院	英语学科辅导
	3	李秋红	副教授	信息技术	55	13161751538	北京教育学院	信息技术学习
	4	高大明	副教授	信息技术	52	13717509273	北京教育学院	技能讲授
	5	杨建伟	讲师	信息技术	45	13641211529	北京教育学院	实践训练
	6	俞 瑶	讲师	信息技术	42	18515420613	北京教育学院	实践训练
外聘专家	1	孟宪凯	教授	教育技术、教学技能	69	13641003366	北京教育学院	技能讲授
	2	周 静	高级	生物、教学技能	58	13611123563	北京教育学院朝阳分院	技能讲授
	3	张颖芝	副教授	生物、教学技能	40	18910842797	首都师范大学	实践训练
	4	王凤桐	中高	语文	65	13001923253	丰台教育科学研究所	技能讲授
	5	郭 友	教授	生物	64	13683149658	首都师范大学	技能训练
	6	将秀云	女	50	特级	北京教育学院朝阳分院	语文	技能讲授
	7	苗沐霖	男	51	高级	北京教育学院朝阳分院	数学	技能讲授

(课程负责人：李涛)





# “青蓝计划” 课程方案



# “学与教的心理学” 课程方案

## 教育管理与心理学院

### 一、课程名称

学与教的心理学

### 二、适用对象

经北京市中小学“青蓝计划”培训项目筛选的优秀青年教师。

### 三、课时安排

共 16 课时

### 四、课程目标

1. 帮助优秀青年教师了解学生心理发展的基本规律和个体差异，了解如何进行学情分析，学会依据学生特点和个体差异调整教学策略。

2. 帮助优秀青年教师了解学习的心理规律以及基于这些规律的学习策略，重点了解自我调节学习策略，并学会指导学生在在学习过程中使用自我调节学习策略。

3. 帮助优秀青年教师了解学习动机相关理论，以及基于这些理论的学生学习动机激发和维持的策略。

4. 帮助优秀青年教师了解经典的学习理论，以及基于每个学习理论的教学原则和教学策略。

### 五、课程内容要点与相应教学方式

模块	课时	内容要点	教学方式
学习心理 1: 学生心理发展与个体差异	4	1. 学生认知与社会性发展的基本规律；儿童青少年大脑发育研究的新进展 2. 学生的个体差异 3. 基于学生心理发展阶段特点与个体差异的学情分析 4. 差异化教学策略	教师讲授、案例分析、体验活动、课堂报告与讨论
学习心理 2: 学习的心理规律和学习策略	4	1. 学习的心理规律，包括注意、记忆、问题解决的规律等； 2. 学习的脑机制研究进展； 3. 基于学习心理规律和脑机制的学习策略； 4. 自我调节学习策略。	教师讲授、案例分析、体验活动、课堂报告与讨论
学习心理 3: 学生学习动机的激发和维持	4	1. 学习动机的含义、基本结构和类型 2. 学习动机相关理论，包括自我决定理论，归因理论、自我效能感理论、强化理论、成就目标理论、自我调节学习理论 3. 基于学习动机理论的学生学习动机激发和维持的策略	教师讲授、案例分析、体验活动、课堂报告与讨论
学习心理 4: 学习理论	4	1. 经典的学习理论，包括行为主义、认知主义、建构主义和人本主义学习理论 2. 基于每个学习理论的教学原则和教学策略	教师讲授、案例分析、体验活动、课堂报告与讨论

## 六、教学工具与资源条件

### 1. 对教学环境、条件与设施的说明。

按照学科、学段进行分班。课桌椅摆设便于开展合作学习和小组研讨；教室里有多媒体设备、展示板和黑板；各个班级负责人准备好大白纸和彩笔。

### 2. 教学资源

(1) [美]谢弗等著；邹泓等译，《发展心理学 儿童与青少年》，中国轻工业出版社，2009年版。

(2) 黛安娜·帕帕拉等著；李西营译；申继亮校，《发展心理学 从生命早期到青春期》，人民邮电出版社，2013年版。

(3) 罗伯特·斯莱文著，姚梅林等译，《教育心理学 理论与实践》，人民邮电出版社，2004年版。

(4) Woolfork 著，何先友等译，莫雷校，《教育心理学》，中国轻工业出版社，2008年版。

(5) Bigge 等著，徐蕴、张军华译，《写给教师的学习心理学》，2005年版。

(6) 齐建芳主编，《学科教育心理学》，北京师范大学出版社 2012年版

(7) 经济合作与发展组织编，周加仙等译，《理解脑·新的学习科学的诞生》，教育科学出版社 2014年版

(8) 大卫·苏泽 著；方彤等 译《教育与脑神经科学》，华东师范大学 2014年版

(9) [美] David A. Sousa 编；周加仙 等 译，《心智、脑与教育》，华东师范大学 2013年版

## 七、课程考核与评价

### 1. 出勤与课堂参与情况；

2. 按照课程模块进行统一的结构化测试，每门课均采用在线随堂测验的方式。

## 八、任课师资条件

### 1. 北京教育学院心理专业专任教师

(1) 校长学院心理专业教师

(2) 其他部门心理专业教师（需请教务处统筹）

### 2. 外请教师

(1) 高校心理专业教师

(2) 区县优秀心理教研员

(3) 具有心理学博士学位的优秀一线教师

师资库名单和联系方式（暂定）

序号	姓名	单位	职称	手机
1	刘维良	教育管理与心理学院教育心理系	副教授	13601063136
2	卢强	教育管理与心理学院教育心理系	副教授	13161100839
3	齐建芳	教育管理与心理学院教育心理系	副教授	13601071021
4	崔艳丽	教育管理与心理学院教育心理系	副教授	13683620398
5	吕红梅	教育管理与心理学院教育心理系	讲师	13426353839
6	沈彩霞	教育管理与心理学院教育心理系	讲师	18500059830
7	马英	教育管理与心理学院教育心理系	讲师	13810062911
8	黄琳妍	教育管理与心理学院教育心理系	讲师	13601263291
9	娄娅	教育管理与心理学院教育心理系	讲师	18800183204
10	曹新美	教育管理与心理学院心理测评中心	副教授	13621216305
11	金颖	教育管理与心理学院心理测评中心	讲师	13810165741
12	曾盼盼	教育管理与心理学院心理测评中心	讲师	13522028087
13	林雅芳	教育管理与心理学院心理测评中心	讲师	13466688429
14	张玉静	教育管理与心理学院心理测评中心	讲师	15201137929
15	曹慧	人才研究院	讲师	18201246889
16	朱虹	北京教育学院东城分院	中高，心理教研员	13651064540
17	程忠智	北京教育学院丰台分院	中高，心理中心主任	13522699272
18	邓利	北京教育学院丰台分院	中高，心理教研员	13661284787
19	康菁菁	北京教育学院丰台分院	中高，心理教研员	13683236820
20	关京	北京教育学院西城分院	中高，心理教研员	13801057168
21	张景芳	北京教育学院石景山分院	中高，德育中心主任，心理教研员	13811456776
22	顾克	北京教育学院石景山分院	中高，心理教研员	13683395489
23	杨红	北京教育学院朝阳分院	中高，心理教研员	15117931766
24	周少贤	中国青年政治学院心理咨询中心	副教授	13810295207
25	师保国	首都师范大学心理学院	副教授	15918837891
26	吴洪健	北京师范大学心理学原	研究员	13801112883
27	陆丽萍	中国人民大学附属中学	博士，中高	15601170203

(课程负责人：曾盼盼)

# “中小学校团队学习的优化” 课程方案

## 教育管理与心理学院

### 一、课程名称

中小学校团队学习的优化

### 二、适用对象

本课程适用于“青蓝计划”校长班学员，他们多为40岁左右的青年校长，学习能力强，拥有优化和改进组织、提升个人领导力的强烈意愿。

### 三、课时安排

本课需要24课时，16课时用于理论面授，通过理论面授建构起团队学习优化的整体框架：内容优化（4课时）、过程优化（4课时）、领导优化（8课时）。8课时用于现场学习。

### 四、课程目标

第一，学员具有引领教师从“开会”到“学习”、将学习从团队水平上升到组织水平的意识自觉，并能够根据教育改革形势和学校发展需要、师生发展需要等有效引领学校不同主体（班子、中层、学科教师、班主任、跨学科团队、项目团队等）的团队学习内容。

第二，学员能够运用组织学习的过程模型检视本校团队学习的流程，优化团队学习流程，不断形成组织知识，促进学校可持续发展。

第三，学员能够强化对团队学习的领导角色，增强团队学习领导者意识，树立学校团队学习的设计者、推动者与引导者的角色，不断成为学习型管理者。

### 五、课程内容要点与相应教学方式

课程内容包括两大环节：以面授和小组研讨形式为主的理论学习环节（16课时）；以观摩和小组研讨形式为主的现场学习环节（8课时）。理论学习环节包括三大方面的内容提纲：团队学习的内容优化（4课时）、团队学习的过程优化（4课时）、团队学习的领导优化（8课时，包括组织因素和领导个人因素两方面）。其中前两方面（内容优化、过程优化）主要基于团队学习本身，而领导优化则主要基于影响团队学习效果的关键因素。每个内容的学习都从实践问题出发，围绕政策要求、理论基础、优秀个案、反思改进等内容要点展开，具体内容见下表。

内容提纲	内容要点	操作细节	形式
团队学习的内容优化(4课时)	导入： 团队学习初认识	调查 1：时代需要教师合作开展学习、研究，您学校干部、教师有哪些形式的团队和团队学习？ 调查 2：开展的效果如何？有哪些优秀经验/问题？ 小组讨论：根据课前调查结果，您认为团队学习效果理想/不理想的原因有哪些？（请分类归纳） 总结：理念：开会 vs 学习/团队学习 vs 组织学习 做法：内容、流程、组织者……	课前调查、小组讨论
	实践问题	任务单研讨：您学校不同的团队学习涉及哪些内容？	《任务单》研讨、讲授反思小组讨论
	政策要求	《教育部关于加强新时代基础教育教研工作的意见》指出要强化校本教研，一方面“不断提高基于课程标准的教学水平。”另一方面，“充分发挥教研组、备课组、年级组在研究学生学习、改进教学方法、优化作业设计、解决教学问题、指导家庭教育等方面的作用。”	
	理论基础	<ul style="list-style-type: none"> <li>● 团队学习的内涵、前期调研分享</li> <li>● 团队学习的理论指导：行动学习、组织学习。</li> <li>● 组织学习的内涵界定及其中体现的组织学习内容分类。</li> </ul>	
	优秀个案	<ul style="list-style-type: none"> <li>● 大兴五小共同学习组织理论，对学校组织的教学和管理活动查找“组织惯性”，发现了班级管理中习惯“管”、忽视“放”的惯性，完成工作任务是教师习惯执行缺乏创新的惯性，并找到了解决办法。中层干部共同学习“戴明环”理论，提出了“新学校——规范校——优质校——卓越校——……”的学校发展简易模型，认清了学校发展阶段，共同规划了未来发展愿景，制定了促进教师成长的“翱翔工程”等科学合理的教师校本培训方法。</li> <li>● 中关村三小的年度发展论坛，用 1 3 个分论坛，为教师日常团队学习的成果展示提供平台。1 3 个分论坛涵盖了学校不同主体的团队学习内容。</li> <li>● 101 怀柔：以撰写案例、交流案例、出版案例为契机，凝聚学校的核心价值观（教育案例、教学案例、管理案例）</li> <li>● 南口铁道北小学：借助课程改革契机，以主题课程的方案设计、实施引领跨学科的团队学习。</li> </ul>	

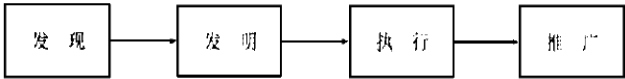
	反思改进	对照政策要求和实践中的优秀同行，如何引领本校不同主体的团队学习的内容？有什么优秀经验值得分享或想要改进的点？	
团队学习的过程优化(4课时)	实践问题	任务单研讨：以您学校的团队学习为例，一次完整的团队学习的事前、事中、事后的过程是什么？	《任务单》研讨、讲授、小组讨论
	理论模型	<ul style="list-style-type: none"> <li>● 阿吉瑞斯的四环节模型：   </li> <li>● 陈国权：6 P 1 B模型（“发现”、“发明”、“选择”、“执行”、“推广”、“反馈”这6个“阶段”（6P :6 Processes）、以及1个“库”（1B :1Knowledge Base））</li> <li>● 组织学习过程模型理论的价值：将团队学习上升为组织学习。</li> <li>● 组织学习各环节能力训练工具：维持类工具、交叉类工具、应用类工具、预测类工具</li> </ul>	
	优秀个案	在过程模型不同的环节上，适合中小学校的做法有哪些？介绍北京育英学校、中关村三小在各个环节上的典型做法。	
	反思改进	对照组织学习的过程模型和实践中的优秀同行，如何优化本校团队学习的流程？有什么优秀经验值得分享或想要改进的点？	
团队学习的领导优化(8课时)	实践问题	以一次较为成功的团队学习为例，您在每一个环节发挥什么样的作用？	《任务单》研讨、讲授、
	理论基础	<ul style="list-style-type: none"> <li>● 学习型组织的组织特点</li> <li>● 组织学习力培养、测量</li> <li>● 领导角色优化：成为学习型管理者，赋能组织</li> <li>● 团队学习不会自发优化为组织学习，需要领导者的精心设计、示范和引领。</li> <li>● 成为学习型管理的 SAGE 模型。 Surrendering 放权——平等地学习 Accepting 包容——为冒险创造一个乐园 Gifting 赠与——最重要的事情 Extending 扩展——培养自我指导式学习者</li> </ul>	
	优秀个案	中关村三小的校内基础教育教学创新成果奖以及刘可钦校长在每一次项目学习全体教师团队学习大会上的点评。	
	反思改进	<ul style="list-style-type: none"> <li>● 组织学习能力测量量表</li> <li>● 学习型管理者的特质自测量表</li> <li>● 你打算如何不断学习成为学习型管理者？/从领导角色的角度，结合团队学习内容、过程知识，反思如何对本校团队学习进行改进？</li> </ul>	
团队学习现场观摩(8课时)	优秀个案观摩/学员展示(4课时)	现场观摩一所学校的团队学习过程，并了解其内容选择的过程，流程的设计背景、领导者的作用。填写现场学习任务单。或：具备基础和愿望的学员可以自主申报可以展示一次本校的团队学习过程。	现场学习、《任务单》研讨



	复盘式 复习研讨 (4 课时)	结合现场学习任务单复盘团队学习优化的内容、过程、领导因素	
--	-----------------------	------------------------------	--

## 六、教学工具与资源条件

理论教学环节主要在多媒体教室进行，课程的配套资源有四类：

第一类是能力测试量表类。如组织学习能力测量量表、学习型管理者的特质自测量表；

第二类是操作化工具类。比如理论研究表明，组织学习能力是可以训练的，在组织学习的不同环节，有不同类的组织学习能力训练工具，如维持类工具、交叉类工具、应用类工具、预测类工具；

第三类是参考书目类。学员可阅读以下相关书籍：《第五项修炼》、《学习型管理》、《成为学习型管理者》等。

第四类是实践类教学资源。学员所在学校、课程中提到的各校不同主体、不同形式的团队学习均是重要的教学资源。

## 七、课程考核与评价

### (1) 学员课程学习考核

第一，完成一篇工作改进或工作方案。从领导角色的角度，结合团队学习内容、过程知识，反思如何对本校团队学习进行改进？或撰写一份本校开展团队学习的工作方案。

第二，学员录制一段改进后的引领教师 / 干部团队学习的视频。不少于 30 分钟。

### (2) 学员对课程的评价

围绕课程三大目标，学员按照上述要求完成一篇基于团队学习内容、流程和个人领导角色的工作改进方案和一个视频展示。根据操作化的评价量规（见下表，待完善），评价学员在团队学习上的理念转变以及改进能力。根据学员满意度测评问卷，评价课程效果。

优化团队学习内容的能力					优化团队学习过程的能力					转变团队学习中领导角色的能力				
优	良	中	合	不合格	优	良	中	合	不合格	优	良	中	合	不合格
秀	好	等	格		秀	好	等	格		秀	好	等	格	

## 八、任课师资条件

杨雪梅（课程顾问、团队学习中的领导角色）、许甜（方案设计，团队学习的内容优化）、王聪（方案设计，团队学习的流程优化），现场学习环节邀请校外教师队伍，包括优秀个案校的校长或教师部、发展部、课程部等中层干部。

(课程负责人：李娜)

# “中国传统文化”课程方案

## 人文与社会科学学院

### 一、课程名称

《中国传统文化》

### 二、培训对象

- 1、通识培训：优秀青年教师。
- 2、以语文、历史、政治、品社学科为主，以其他学科为辅。

### 三、课时安排

20 课时

### 四、需求分析

教育部《完善中华优秀传统文化教育指导纲要》（教社科〔2014〕3号）文件和中共中央办公厅、国务院办公厅《关于实施中华优秀传统文化传承发展工程的意见》文件（2017），全面复兴传统文化，增进文化自信，是国家与民族的重大方向。

中国传统文化蕴含了中华文明的文化道德、人文精神与核心观念，在义务教育攻坚阶段和高中阶段，是培养学生对于传统文化保有终身兴趣、亲切认同的关键时期。当前，北京市中小学界和幼儿园在课堂上融合传统文化方面，异彩纷呈，取得了很多成果，也暴露出一些问题。在“青蓝计划”人才培养中，强化中国传统文化的培训，有利于提高教师们的素养，更好地在学科教学中渗透与传播中国传统文化。

### 五、课程目标

1. 课程所要达到的专业知识方面，主要包括情境课程开发、部编版初中语文传统文化梳理和文言文教学能力提升和经典导读（《论语》《红楼梦》）等内容。
2. 职业技能方面，主要培养学员的传统文化课程设计理念，传统文化价值元素，传统文化课程形式与课程模块，经典导读与情境教学等。
3. 人文素质目标方面，主要培养学员在设计课程时，能时刻贯彻中华传统文化的思想观念、传统美德与人文精神。

### 六、课程内容要点

#### 第一讲 教育戏剧与中国传统文化融合

- 一、教育戏剧与中国传统文化融合的可行性
- 二、教育戏剧的基本源流
- 三、教育戏剧的主要理论
- 四、教育戏剧的范式分类暨举例
- 五、教育戏剧工作坊——以传统文化为例

## 第二讲 经典导读系列一——《论语》与孔子的思想体系

### 第一节 孔子的生平

- 一、孔子的家世
- 二、孔子的生平
- 三、孔子的时代

### 第二节 孔子的思想

- 一 仁者爱人
- 二 不学礼，无以立
- 三 中庸之道
- 四 孔子思想的飞跃

### 第三节 孔子与现代社会

- 一、孔子的历史待遇
- 二、儒家的现代命运
- 三、合理的文化姿态

## 第三讲 经典导读系列二——《红楼梦》导读

### 第一节 《红楼梦》的难点

- 一、日常生活无刺激性
- 二、文化背景陌生疏远
- 四、诗词太多解读困难
- 五、思想深刻不易理解

### 第二节 《红楼梦》之伟大

- 一、内容的丰富
- 二、结构的复杂
- 三、人物的生动
- 五、思想的深刻

### 第三节 《红楼梦》的文化背景

- 一、政治
- 二、经济
- 四、宗法
- 五、园林

### 第四节 《红楼梦》整体感知

- 一、前五回概要
- 二、全书情节块
- 三、第一回细读

### 第五节 《红楼梦》专题阅读

- 一、重要人物分析
- 二、重大情节梳理
- 三、重点章节解读

#### **第四讲 经典导读系列三：李白专题**

- 一、一生好入名山游——李白的山水诗
- 二、李白与杜甫
- 三、李白的朋友们

#### **第五讲 文言文阅读素养**

- 一、传统语言文字知识
- 二、文本细读方法
- 三、文本拓展方法

#### **七、课时分配与教学方式：**

课时分配：

- 第一讲 教育戏剧与中国传统文化融合（4 课时；案例教学，讲授法，工作坊）
- 第二讲 经典导读系列一：论语与孔子的思想体系（4 课时；文本阅读，讲授法）
- 第三讲 经典导读系列二：《红楼梦》导读（4 课时；文本阅读，讲授法）
- 第四讲 经典导读系列三：李白专题（4 课时；文本阅读，讲授法）
- 第五讲 文言文阅读素养（4 课时；文本阅读，讲授法）

#### **八、教学资源与条件**

##### **（一）教学资源**

1. 教育部《完善中华优秀传统文化教育指导纲要》（教社科〔2014〕3 号）文件和中共中央办公厅
2. 国务院办公厅《关于实施中华优秀传统文化传承发展工程的意见》文件（2017）
3. 教育部关于印发《中小学综合实践活动课程指导纲要》。
4. CCTV-6 百集纪录片《中国通史》
5. 刘东主编：《中华文明读本》，译林出版社，2017 年版。

##### **（二）教学条件**

1. 保证授课教室多媒体设备并在线上网；
2. 教师桌椅按圆桌摆放，符合引导式培训要求；
3. 大白纸、彩笔及粘贴墙。

## 九、课程考核

考核内容：围绕中国传统文化设计综合实践活动

具体要求：

1. 教学活动紧扣中国传统文化的具体内涵；
2. 教学活动要求具体而又明确；
3. 教学活动具有可操作性；
4. 教学活动突出学科特色和课程育人价值；
5. 教学活动体现学生主体地位。

考核评定：依据教学活动的规范化和价值观教学目标，分为优秀、合格及不合格三个等级。

A. 优秀：教学活动主题聚焦中国传统文化的特定范畴，主题具有本学科的前沿性，具有一定的理论意义与实践价值；活动突出学生本位，在呈现形式方面有所创新；活动要求明确且具体，实操性强。

B. 合格：教学活动主题总体上与中国传统文化的要求相吻合，学科特点鲜明，活动要求明确且具有可操作性。

C. 不合格：教学活动主题与中国传统文化不相关联，学科特色不鲜明，活动无可操作性。

## 十、任课师资

课程负责人（院内）：方麟，人文与社会科学学院副教授、博士，古典文献学专业背景；

任课教师 1（院内）：张学君，人文与社会科学学院副教授、博士，古代文学专业背景；

任课教师 2（院外）：王秀荣，人文与社会科学学院讲师、博士，语言学专业背景。

任课教师 3（院外）：高笑可，人文与社会科学学院讲师、博士，古代汉语专业背景。

(课程负责人：方麟)

# “语文学习任务群教学理论与实践” 课程方案

## 人文与社会科学学院

### 一、课程名称

语文学习任务群教学理论与实践

### 二、适用对象

“青蓝计划”高中学段语文教师

### 三、课时安排

40 课时

### 四、课程目标

1. 专业知识：理解“语文学习任务群”基本理念；掌握 18 个“语文学习任务群”课标要点。
2. 职业技能：研习“语文学习任务群”教学案例；设计并实施“语文学习任务群”。
3. 人文素质：落实立德树人根本任务，发展学生语文学科核心素养。

### 五、课程内容要点与相应教学方式

	学习模块	内容要点	教学方式	目标指向
1	“语文学习任务群”课标解读	(1) 高中语文课程标准修订的重点内容 (2) 必修课程各学习任务群之间的关系 (3) 选择性必修课程与选修课程各学习任务群之间的异同 (4) 语文学习任务群设计的课标要点	理论学习 (4 课时)	理解“语文学习任务群”基本理念；掌握 18 个“语文学习任务群”课标要点
2	“语文学习任务群”理论框架	(1) “语文学习任务群”的内涵 (2) “语文学习任务群”的要素 (3) “语文学习任务群”的理据 (4) “语文学习任务群”的设计	理论学习 (4 课时)	
3	“语文学习任务群”案例研习	(1) “跨媒介阅读与交流”教学案例研习 (2) “语言积累、梳理与探究”教学案例研习 (3) “当代文化参与”教学案例研习 (4) “整本书阅读与研讨”教学案例研习	样例学习 (8 课时)	研习“语文学习任务群”教学案例；设计并实施“语文学习任务群”；落实立德树人根本任务，发展学生语文学科核心素养。
		(5) “文学阅读与写作”教学观摩 (6) “思辨性阅读与表达”教学观摩 (7) “实用性阅读与交流”教学观摩	现场学习 (8 课时)	
4	“语文学习任务群”教学设计	“整本书阅读与研讨”教学设计工作坊（《乡土中国》）/ “思辨性阅读与表达”单元教学设计工作坊（部编高中语文新教材必修上册第六单元）	实践学习 (8 课时)	
5	“语文学习任务群”	《乡土中国》或部编高中语文新教材必修上册第六单元教学实施与改进	实践学习 (8 课时)	

	<b>教学实施</b>		
--	-------------	--	--

## 六、教学工具与资源条件

### （一）教学资源

1. 2018 年青蓝计划高中语文班.《高中语文学习任务群教学现场》(经典课例集).
2. 王宁,巢宗祺.普通高中语文课程标准(2017 年版)解读[M].高等教育出版社 2018 年版.
3. 刘月霞,郭华.深度学习:走向核心素素养[M].教育科学出版社 2018 年版.
4. 吴欣歆.培养真正的阅读者——整本书阅读之理论基础[M].上海教育出版社 2019 年版.
5. 许艳.整本书阅读与研讨:实践探索与学理思考[M].华文出版社 2019 年版.
6. 王宁.实施《普通高中语文课程标准》(2017 版)的关键问题[J].人民教育 2018 年第 6 期.
7. 王云峰.高中语文学习任务群的评价问题[J].中学语文教学 2017 年第 3 期.

### （二）教学条件

1. 桌椅可移动,便于组织工作坊的场地
2. 多媒体设备完备并可上网
3. 工作坊所需物料

## 七、课程考核与评价

### （一）考核内容:

1. 设计一份《乡土中国》整体教学设计或部编高中语文新教材必修上册第六单元整体单元教学设计(电子文本)
2. 实施《乡土中国》一节研究课或部编高中语文新教材必修上册第六单元一节研究课(教学光盘)

### （二）具体要求:

1. 教学设计内容完整,包括设计意图(指导思想、教材分析、学情分析)、教学目标、教学过程、教学反思。
2. 研究课为整体(单元)教学设计重要环节的教学实施。

### （三）成绩评定:

依据教学设计的规范性和创新性以及研究课实施情况,分为优秀、合格与不合格三个等级。

**优秀:**教学设计规范并具有创新性,研究课教学目标清晰、教学过程合理、评价方式科学、学生学习效果好。

**合格:**教设计规范,研究课教学目标清晰、教学过程完整、学生学习效果较好。

**不合格:**教学设计主要内容完整,研究课目标清晰,教学过程较为完整、学生未达成预期学习目标。

## 八、任课师资条件

本课程师资由北京教育学院人文与社会科学学院获得高级职称或博士学位的教师与一线特级、高级教师组成，理论与实践互补。

姓名	性别	年龄	职务 职称	单位	研究方向	课程任务
吴欣歆	女	45	教授	人文与社会科学学院	语文课程与教学论	“语文学习任务群”理论框架； “语文学习任务群”样例研习
王漫	女	49	副教授	人文与社会科学学院	课程与教学论	“语文学习任务群”教学设计； “语文学习任务群”教学实施；
胡春梅	女	40	副教授	人文与社会科学学院	比较文学	“语文学习任务群”样例研习
朱俊阳	女	39	副教授	人文与社会科学学院	语言学	“语文学习任务群”样例研习
常雪鹰	女	47	副教授	人文与社会科学学院	古代文学	“语文学习任务群”样例研习
许艳	女	42	讲师	人文与社会科学学院	课程与教学论	“语文学习任务群”理论框架； “语文学习任务群”教学设计； “语文学习任务群”教学实施；
黄玉慧	女	55	正高级特级教师	海淀区教师进修学校	高中语文教学	“语文学习任务群”教学观摩
其他一线教师按实际需求外聘，主要来源为“青蓝计划”高中语文班第一期学员						“语文学习任务群”样例研习； “整本书阅读教学”教学观摩

(课程负责人：许艳)



# “物理课程论” 课程方案

## 数学与科学教育学院

### 一、课程名称

物理课程论

### 二、适用对象

熟练期物理教师，对物理学科有较为深刻的思考和丰富的教学经验。

### 三、课时安排

32 课时

### 四、课程目标

1. 掌握课程的要素、类型与基本原理，理解物理课程体系结构。
2. 准确理解当前物理教育最新理念，如核心素养、学科核心素养、学业质量标准等内涵及要求。
3. 基于课程理论和新的教育理念整体把握物理教学，设计适用于培养学生的物理教学课程，增强教师有效教学实施能力和课程开发能力。
4. 通过物理课程教学的整体设计和开发，丰富对物理学科、物理教学及物理学习的认识，提升教学水平。

### 五、课程内容要点与相应教学方式

本课程由四个专题构成，分别是课程论概述、物理课程论、新课改理念及物理学科核心素养教学、物理课程教学的整体设计和开发。这四个专题逻辑严密，兼顾理论与实践相结合，将在实践案例剖析中帮助学员理解和应用，提高学员教学和研究能力。

专题名称	内容要点	教学过程	资源与工具	课时安排
课程论概述	1. 课程论的基本理论介绍； 2. 课程论的相关知识介绍； 3. 研究问题的提出。	1. 课程论的起源发展及基本理论的阅读和讨论，初步了解课程论； 2. 介绍课程的要素；课程的类型；课程的基本原理； 3. 学员分组结合自己的体会和教学，提出问题并讨论，选择其中的一个研究问题进行交流。	《课程论》钟启泉主编；《素质教育的课程论解读》王华女著等	4 课时
物理课程论	1. 物理课程论知识学习； 2. 物理教学规律探索； 3. 物理教材分析	1. 学习物理课程论的相关知识 2. 小组讨论从多角度审视学习物理的认知规律，物理学的教学原则、教学模式、教学过程和教学方法 3. 对新版中学物理教材进行对比分析	《物理课程与教学论》封小超，王力邦著；《校本课程开发的实践与思考》张广利著；不同版本的物理教材。	8 课时

专题名称	内容要点	教学过程	资源与工具	课时安排
新课改理念及物理学科核心素养教学	1. 准确理解核心素养体系及学生发展核心素养 2. 物理学科核心素养、学业质量标准等的内涵及要求。	1. 学习《学生发展核心素养》，理解当下教育改革新理念； 2. 学习物理新课程标准、物理课程方案、物理课标解读等掌握物理新理念内涵及教学要求。 3. 结合学员教学案例进行讨论交流。	《学生发展核心素养》； 物理新课程标准、物理课程方案、物理课标解读等；	8 课时
物理课程教学的整体设计和开发	1. 整体把握物理教学； 2. 课程开发的理论、原则、方法； 3. 案例研讨与实践指导；设计课程	1. 整体把握物理教学，有效教学实施； 2. 阅读课程开发的理论、分析课程开发的原则、方法； 3. 形成课程开发的思路与方法； 4. 课程案例研讨与实践指导，结合一线教学，分析课程开发的流程，以及落实核心素养教学的策略； 5. 自主尝试依据课程论知识和核心素养理念设计物理课程	不同版本的物理教材； 公开发表的论文或教学设计；校本课程材料	12 课时

## 六、教学工具与资源条件

### (1) 教学环境

教学需要有电脑投影的教室，教室座位可分小组研讨。

观摩课程单位资源：人大附中、四中、未来科技城学校、农大附中、八十中等。

### (2) 教学资源

物理教科书、已有的课程活动案例、已有发表相关文章；

参考书目：《课程论》钟启泉主编；

《素质教育的课程论解读》王华女著；

《物理课程与教学论》封小超，王力邦著；

《校本课程开发的实践与思考》张广利著，

《学生发展核心素养》、物理新课程标准、物理课程方案、物理课标解读等

《不可思议——聊科学技术的应用》冯爽著。

## 七、课程考核与评价

### (1) 学员课程学习考核

出勤 80%以上；

完成一个物理课程设计，以核心素养导向的设计为评价的主要要素。从以下五个方面具体评价，包括：

- ①课程方案设计要素全，规范；
- ②体现新课改理念和要求，以核心素养为导向；
- ③课程设计具体可操作性强；
- ④体现让学生提出问题或提出猜想，具体一定的开放性；

⑤活动设计体现如何“研究”问题或物理学

(2) 学员对课程的评价

学员对课程的认可度、收获的关键词、不足和建议；

追踪学员在后续教学中课程教学和开发、应用的情况。

八、任课师资条件

本课程师资为北京教育学院数学与科学教育学院获得高级职称或经验丰富的教师与一线特级、高级教师组成，理论与实践互补。

姓名	性别	年龄	工作单位	职务职称	研究方向	课程任务
冯爽	女	38	北京教育学院	副教授	物理教育、教师教育	主讲教师
邓靖武	男	40	北京教育学院	副教授	物理教育，教师教育	主讲教师
张芳	女	47	北京教育学院	副教授	物理教育，教师教育	主讲教师
沈雷雷	男	36	北京教育学院	讲师	物理教育	指导教师
孙慧芳	女	25	北京教育学院	助教	科学教育	指导教师
芦小刚	男	40	未来科技城学校	高级	物理教育	指导教师
何德强	男	45	八十中学	高级	物理教育	指导教师

(课程负责人：冯爽)

# “沟通与领导力” 课程方案

外语与国际教育学院

## 一、课程名称

《沟通与领导力》

## 二、适用对象

北京教育学院青蓝培训项目学员. 根据学员调查, 将身份划分为两个层面八个类别:



## 三、课时安排

32 课时

四天每天 8 课时。

课时分布	课程内容	课程开发和实施负责人
4	认识沟通（过程要素和类型）及案例分析	王晓玲, 夏素彦, 曲小毅
4	性格特质对沟通的影响及活动练习	曹慧, 王晓玲, 夏素彦
8	有效沟通要素和步骤归纳	王晓玲, 曲小毅, 夏素彦
8	有效沟通技巧和能力训练	王晓玲, 夏素彦
8	团队合作领导力要素解析及拓展训练	王晓玲, 钟亚妮, 夏素彦

## 四、课程目标

（一）知识目标

1. 认识沟通
2. 了解沟通的影响要素, 训练沟通步骤环节 (荣格性格心理学原理);
3. 通过沟通构建团队领导力;

（二）职业技能目标

1. 学习与家长沟通

2. 学习与学生沟通
3. 学习与领导沟通
4. 学习与同事沟通

### （三）人文素养目标

1. 提高理解力和沟通技巧
2. 提升协同合作能力
3. 提升教师领导力

## 五、课程内容要点与相应教学方式

### （一）认识沟通（过程要素和类型）

#### 1. 通过案例认识沟通：

##### 案例 1——

小学生（小红）家长与住宿管理教师的沟通：

小红是住宿生，周日到周五在学校住宿。因此宿舍管理老师与孩子接触时间很长。但是小学专任教师无法分身到宿舍，因此宿舍管理教师聘任的社会人员，有些宿管老师没有教育学或心理学背景，平时与孩子沟通会有些冲突。

一个周三的晚上，小红发现同宿舍的同学偷偷吃东西。宿舍为了防止有蟑螂，禁止学生们带任何零食到宿舍，小红是宿舍长，于是制止同学吃东西。同学不听，小红跑去找宿管老师告状，宿管教师跟着小红到了宿舍里。老师到了之后，问哪位同学吃东西着；同学们都说没有吃。小红指着吃东西的同学说“就是她刚才吃东西着”，那位同学态度专横耍起脾气，哭叫着说自己根本没有吃，是被诬陷了！还张开嘴让老师看“我嘴里没东西！”宿管老师见到孩子耍泼不知如何是好，眼看就要熄灯了，觉得首先要息事宁人。于是跟吃东西的孩子说“没事了！抓紧洗漱上床睡觉吧！”然后转身对小红说“以后看清楚抓准了再说啊！”……小红没想到自己主持正义却被批评了！哇地哭了起来，也不肯睡觉！宿管老师了解小红是个乖孩子，不会闹得太大，就没再管小红。

周五下午，小红的妈妈接孩子，孩子状态不大好。小红的妈妈每周末都问孩子“学校里有什么高兴事啊？”这次小红说“没什么事！”小红妈妈也没再追问。周六早晨有家长给小红妈妈打电话，告诉小红妈妈周三晚上宿舍发生的一切，并且非常严肃地说“你家孩子如此文静乖巧，我们孩儿从来没见过她如此发火！你该找宿管老师理论一下！”小红妈妈听后内心翻江倒海！第一反应是：这个宿管老师不分青红皂白批评诚实的孩子，太不像话了！但是，转念一想，找到宿管老师理论完毕，让老师跟孩子道歉？如果老师不道歉呢，毕竟宿管老师没有教育学和心理学背景，不一定容易对话。

#### 【请学员设计后续沟通情节】

小红妈妈没有立刻追问孩子，因为不知道该怎么解释宿管老师“颠倒是非”的事实。小红妈妈考虑宿管老师只是为了息事宁人，因为那个犯错误的孩子霸气不好管，所以指责乖巧的孩子来平息事端。但是，在孩子内心会埋下什么思想种子，这一点很难说。

小红妈妈考虑无法控制外人，先要让孩子明白，“有时候诚实可能被误解”，“世界上各种形态的人和事，有时候有善良的谎言，有时候有迫不得已言不由衷的专横等等”。这些不能抽象地跟孩子讲，一定要通过实例告知孩子。于是小红妈妈趁着睡前聊天时段，

跟小红讲解自己经历的“被冤枉”的亲身经历，讲自己对这些事情的宽厚理解。小红听着，睡着了。第二天妈妈也没多说什么。

周日晚上小红妈妈送孩子到学校，专门找宿管老师问“小红最近表现怎么样？”；宿管老师回答“孩子表现很好啊！”小红妈妈没接着追问。这事过了大约两周，小红妈妈再接小红的时候，小红才跟妈妈说曾经宿舍里出现“被冤枉”的事情。妈妈问小红“这事令你心里难受么？”小红说“没什么啦！反正老师不那么做，那个同学会闹翻天！老师都不屑于理那个同学的！”

大家怎么看这事？就此事的沟通做个重新认识。

根据上述案例，结合情节讲解“沟通”。

沟通：人们分享信息、思想和情感的何过程。

沟通过程要素：发送-接收者；信息；非语言符号；渠道；反馈；噪音；环境。

认识沟通：沟通过程图示

## 信息沟通过程模型



图 1 信息沟通过程模型

不同性格的沟通，在符合基本沟通模式的前提下，会有不一样的沟通行为特点。

### (二) 性格类型及沟通行为影响

教学方式——通过讲授法；活动法（性格特质心理测评法、简易诊断法）；性格分组互动法，临近两项合并，转换成简易四色性格，分组设计活动）

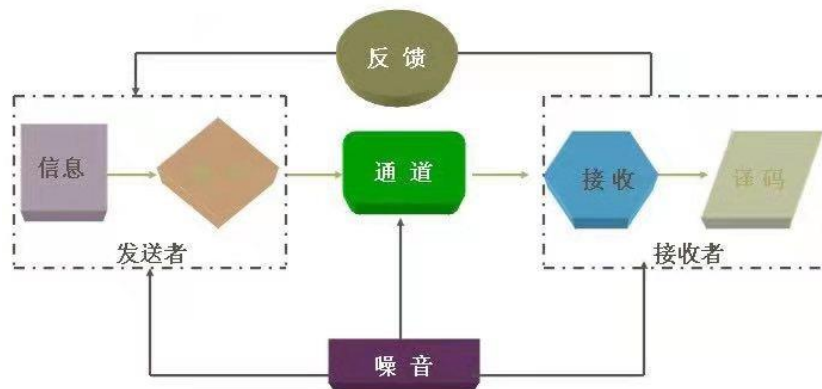

## 图2 性格特质和沟通注意要点

(二) 有效沟通要素和步骤 (基于教育现场中教师成功沟通案例总结)

### 结合学员列举的案例分析沟通要素

根据问卷星调研的成功沟通案例 (见附录成功案例书面简版), 分解有效沟通要素:



图3 有效沟通要素

1. 尊重 (案例情境下的焦点行为分析)
2. 信任 (案例情境下的焦点行为分析)
3. 理解 (案例情境下的焦点行为分析)
4. 共情 (案例情境下的焦点行为分析)

有效沟通“拆墙”术 (通过案例解析完成有效沟通“拆墙”术)

有效沟通“拆墙”术

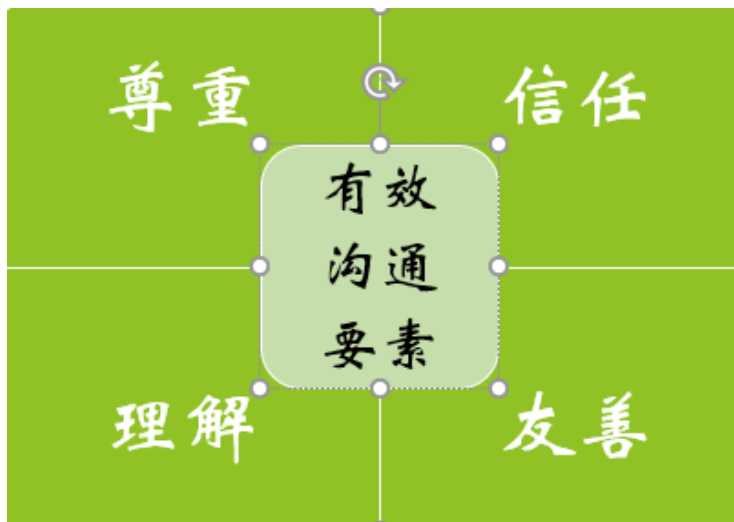
罗纳德·B·阿德勒和拉塞尔·F·普罗科特认为, 想要拆掉人际沟通中的“墙”, 成为沟通高手, 三条简单的法则是非常有效的工具, 即: 清晰信息处方与“我”语言、倾听与无条件关注、同理心与枕头法则。

第一, 拆“墙”术 1: 清晰信息的处方与善用“我”语言

人际沟通中的第一道“墙”, 就是不能“好好说话”, 导致人际关系中的冲突不断升级。想要建设性地解决冲突, 第一步就是厘清沟通中的信息, 区分出事实、推断和感受。在具体运用过程中, 面对不同的对象和沟通事项, 行为、阐释、结果、感觉、意图的顺序可以打乱, 也可以根据自己的语言风格进行调整。

需要说明的是, “我”语言虽然是一个好用的工具, 但过多使用, 也可能给人造成一种“自我中心”的感觉, 所以也要结合具体情境恰当使用。

第二, 拆“墙”术 2: 有效倾听与“无条件关注”

“好好说话”是一种能力, “倾听”能力也同样重要, 而后者常常被我们忽略。因此, 沟通中常见的第二道“墙,” 是会“说”不会“听”。当先入为主的思想占据上风时, 我们对对方的话语充耳不闻, 无效率沟通就成了必然的结局。

在现实生活中，不会“听”的表现方式有很多，包括虚伪地倾听（看上去在听，实际在想别的事情，想想在一个特别无聊的会议上的状态）、自恋地倾听（时刻想着把焦点转移到自己身上）、选择性倾听（只关注自己感兴趣的部分）、埋伏性倾听（为了搜集攻击对方的信息）等等。

最有效的倾听是怎样的呢？心理学家罗杰斯曾经提出“无条件积极关注”的概念，当他与来访者进行咨询时，会全然地沉浸在对话中，感知对方的情绪、捕捉各种细节和信息，从而与对方建立起更深刻的咨访关系，最终起到了疗愈的效果。

不需要无时无刻做到“无条件积极关注”，但要想更有效地倾听，《沟通的艺术》中也提出了几点建议：

少说话：更有耐心地聆听对方的发言，不要太急于插嘴和打岔。

减少外界干扰：选择安静的场所，减少身边容易分散注意力的事物，可以关掉电视或者音乐，把手机调至静音等。

不要过早评断：当对方的观点与你产生冲突时，先不要着急下结论，在确定真正理解对方的意思之后，再做判断。

寻找重点：如果对方的表达能力欠佳，或者过于夸夸其谈，不妨先在心里对谈话的内容进行梳理，找出核心观点，为后续的沟通提供帮助。

第三，拆“墙”术 03：同理心法则与“枕头法”

在人际沟通中，我们经常听到一句话“公说公有理，婆说婆有理”，每个人都能讲出支持自己观点的论据，双方相持不下，沟通之墙坚固无比。这时“同理心”就可以很好地发挥作用。

同理心，或者说是“共情”，指的是能够站在另一个人的角度上体验世界、重新创造个人观点的能力。

通过学员演练，揭示倾听类型和要点：

第一，获取信息式倾听；

第二，批判式倾听；

第三，情感移入式倾听；

第四，享乐式倾听；

第五，以他人意愿倾听

通过学员个人经历和案例解析，倾听后的回馈方式（根据道德经第五十六章）要点：

第一，最想说的话放一会儿在说不会误大事，想好再说；

第二，以最少的语言表达清楚观点；

第三，没必要说的则不说；

第四，非原则性问题顺着众人倾向表述；

第五，原则性问题跟大家商量着说；

第六，分歧性观点找到共同处再说；

第七，对立的观点向对方请教着说；



第八，被指责时候感激地请教着说；

第九，别人赞美你及时赞美别人。

以上有效沟通技巧和行为要点，为有效沟通完成步骤模型奠定基础。

### （三）有效沟通步骤

以“理解”和“尊重”为核心，确定共同目标，在安全氛围中分享表达，注意不要只关注自己说，还要关注他人观点，注意询问；在探讨中逐步达成共识，如果探讨中没有达成共识，则鼓励尝试。



图 4. 有效沟通步骤



图 5. 教师领导力要素

### （四）教师领导力模型（通过拓展活动训练和教育情境案例解析）

领导力核心要素“感召力”、“影响力”、“控制力”都不是靠外力，而是靠内涵品质和有效沟通达成。也就是说，有内涵无法在组织内传播就不可能有领导力；同样，“控制力”并非独断性控制，“决断力”也并非专人独断，“前瞻力”也需要凝聚团队共识、力量和智慧，可见经典领导力五要素的达成，有必要通过有效沟通而实现。

#### 训练方式：拓展项目训练——无敌风火轮项目

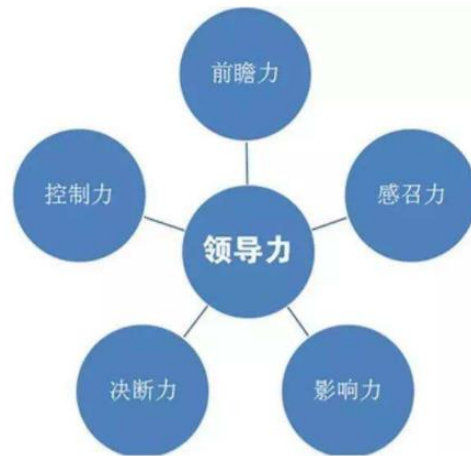
提供报纸，剪刀，胶带。靠大家的智慧和团队的协作走完一段不容易的路程。

项目目的：合理配置资源，分工配合；检验组织成员工作主动性，建立团队自己的节奏，协调一致对组织的重要性，个人与团队的相互作用，假如学员自身的能量只有透过组织才能发挥出来，如果个人与团队目标不统一，个人能量越大，对组织的破坏性越大，个人发展必须跟上组织的节奏对领导的认同，明确的团队目标，有效的沟通与合作。



图 6. 领导力拓展训练

## 六、教学工具与资源条件

教学工具：心理测评量表（附录 1）；性格特质观测量表（简易诊断量表）（附录 2）。

参考资源：

### 1. 沟通的艺术（插图修订第 15 版）

作者：[美] 罗纳德·B·阿德勒（Ronald B. Adler） 拉塞尔·F·普罗科特（Russell F. Proctor II），译者：黄素菲等 后浪出版社：北京联合出版有限公司 出版时间：2017 年 10 月

寓教于乐的沟通学权威教材，极具操作性的健康关系指南。8 大专栏、超过 100 篇文章，轻松学习和应用书中的沟通技巧；多部热门美剧、电影和真人秀分析，轻松印证作者在每一章总结的沟通准则，增加阅读的趣味性。

### 2. 深度沟通（快速掌控谈话）

作者：约瑟夫·A·德维托（Joseph A. DeVito）著 吴晓静 译 时代华语 出品出版社：北京联合出版有限公司 出版时间：2019 年 01 月

### 3. 领导力 21 法则：追随这些法则，人们就会追随你

《福布斯》《纽约时报》《商业周刊》《华尔街日报》、美国 Amazon 经典畅销书！一切组织和个人的荣耀与衰落，都源自领导力！

作者：(美) 约翰 C. 马克斯维尔（John C. Maxwell）著；路本福 译；读客文化 出品出版社：文汇出版社 出版时间：2017 年 04 月

## 七、课程考核与评价

### （1）学员课程学习考核

考核 1 根据学员提交的成功经验，小组合作整理“有效沟通要素和路径”；

考核 2 根据学员提交的沟通困惑，请学员共同完成一项

### （2）学员对课程的评价

考核 1 授课师资态度；

考核 2 授课内容与实践发展 困惑契合度

考核 3 授课形式与学员心理期待匹配度

考核 4 培训习得及效能感评价

## 八、任课师资条件

姓名	性别	年龄	职务职称	工作单位	研究方向	课程任务
王晓玲	女	45	讲师	北京教育学院	比较教育	方案设计
夏素彦	女	45	讲师	北京教育学院	比较教育	课程实施
曲小毅	女	36	讲师	信职学院	启航《沟通》课程负责人	课程开发合作者
钟亚妮	女	39	副研究员	基础教育人才学院	卓越教师《沟通》课程负责人	课程开发合作者

曹 慧	女	33	助理研究员	基础教育人才学院	卓越教师《沟通》 课程负责人	课程开发合作者
-----	---	----	-------	----------	-------------------	---------

## 附录 1 性格测评表

### 性格测试

#### 1. 内向思维型性格测试

请回答下列问题，如果有 12 个或者 12 个以上问题的答案为“是”，那么你的性格就属于内向思维型。

- (1) 你可以花很长时间去想通事情的道理。
- (2) 你擅长于检查细节。
- (3) 你喜欢讨价还价。
- (4) 你花钱时小心翼翼。
- (5) 当你把每天的工作计划好时，你比较有安全感。
- (6) 你喜欢阅读或思考任何可以引发你兴趣的东西。
- (7) 能够参与重大决策令你兴奋的。
- (8) 有时你可以长时间的阅读，玩智力游戏，或思考、探索生命的本质。
- (9) 小心谨慎的完成一件事，是件有成就感的事。
- (10) 准时对你而言非常重要。
- (11) 你喜欢能刺激你思考的对话。
- (12) 你喜欢学习是为了满足内心的需求。
- (13) 你对于自己能够重视工作中的所有细节感到十分自豪。
- (14) 当你遵守规定时，你感到安全。
- (15) 你喜欢使你思考、给你带来新观念的书。

#### 2. 内向直觉型性格测试

请回答下列问题，如果有 7 个或者 7 个以上的问题答案为“是”，那么你的性格就属于内向直觉型。

- (1) 说服别人依计划行事是件有趣的工作。
- (2) 你喜欢探求所有事实，再有逻辑性地进行工作。
- (3) 当别人向你诉说他的困难时，你是个好的聆听者。
- (4) 你会不断的思索一个问题，直到找出答案为止。
- (5) 你认为教育是个发展及终生学习的过程。
- (6) 你不喜欢为重大决策负责。
- (7) 能影响别人使你感到兴奋。
- (8) 人们经常告诉你他们存在的问题。
- (9) 你必须彻底地了解事情的真相。

#### 3. 内向情感型性格测试

请回答下列问题，如果有 8 个或 8 个以上问题的答案为“是”，那么你的性格就是内向情感型。

- (1) 你用运动来保持强壮的身体。
- (2) 在自己力所能及的范围内，你喜欢帮助别人不断改进。
- (3) 你对社会上有许多人需要帮助感到关注。
- (4) 你热衷于帮助别人发挥天赋和才能。
- (5) 你喜欢帮助别人找出可以互相帮助其他人的方法。
- (6) 从事户外活动令你感到神清气爽。
- (7) 你经常关系孤独、不友善的人。
- (8) 你常起草一个计划，而由别人完成细节。
- (9) 你对别人的情绪低潮相当敏感。
- (10) 你愿意花时间帮别人解决个人危机。
- (11) 强壮而敏捷的身体对你很重要。

#### 4. 内向感觉型性格测试

请回答下列问题，如果有 5 个或 5 个以上问题的答案为“是”，那么你的性格就属于内向感觉型。

- (1) 你希望做些与众不同的事。
- (2) 你有丰富的想象力。
- (3) 你希望自己的工作能够抒发你的情绪和感受。
- (4) 当你从事创造性活动时，你会忘掉一切旧经验。
- (5) 你喜欢利用一切机会来发挥你的创造力。
- (6) 你期望能看到艺术表演、戏剧和好电影。
- (7) 你的心情受音乐、色彩、写作和美好事物的影响极大。

#### 5. 外向思维型性格测试

请回答下列问题，如果有 12 个或 12 个以上问题的答案为“是”，那么你的性格就属于外向思维型。

- (1) 你通常知道如何应付紧急事件。
- (2) 你喜欢监督事情直至完工。
- (3) 做事失败了，你会从头再来。
- (4) 当你答应做一件事时，你会竭尽所能的监督所有细节。
- (5) 如果你和别人产生矛盾，你会不断地尝试化干戈为玉帛。
- (6) 升迁和进步对你极为重要的。
- (7) 你在解决问题前，必须把问题分析彻底。
- (8) 你喜欢独立完成一项任务。

- (9) 你喜欢使用双手做事。
- (10) 你认为要想成功，就必须定高目标。
- (11) 你渴望迈出众人之列，成为同行中的佼佼者。
- (12) 如果你来到一个陌生的环境，你会做充分的思想准备。
- (13) 你在开始一个计划前会花很多时间去计划。
- (14) 你自信会成功，而且一定会成功。

## 6. 外向直觉型性格测试

请回答下列问题，如果有 6 个或 6 个以上问题的答案为“是”，那么你的性格就属于外向直觉型。

- (1) 你非但不怕过重的工作负荷，并且知道工作的重点是什么。
- (2) 你喜欢直言不讳，不喜欢拐弯抹角。
- (3) 你崇尚好问精神。
- (4) 你不在乎工作时把手弄脏，只要能完成工作。
- (5) 你喜欢竞争，并不惧怕竞争。
- (6) 你经常借着和别人交谈来解决自己的问题。
- (7) 你认为能把自己的忧愁、痛苦和别人分担是非常必要的。
- (8) 你具有冒险精神，喜欢接受各种各样的挑战。

## 7. 外向情感型性格测试

请回答以下问题，如果有 10 个或 10 个以上问题的答案为“是”，那么你的性格就属于外向情感型。

- (1) 你愿意冒一点险以求进步。
- (2) 你对别人的困难乐于伸出援助之手。
- (3) 你一般能体会到某人想要和他人交流的欲望。
- (4) 你觉得尝试不平凡的新事物是件令人回味的趣事。
- (5) 你喜欢周围环境简单而实际。
- (6) 你希望能学习所有使你感兴趣的科目。
- (7) 亲密的人际关系对你很重要。
- (8) 你常能借着资讯网络和别人取得联系。
- (9) 你喜欢美丽、不平凡的事物。
- (10) 你选车时，最先注意的是好的引擎。
- (11) 你希望粗重的肢体工作不会伤害任何人。
- (12) 你认为和他人的关系丰富了你的生命并使它有意义。

## 8. 外向感觉型性格测验

请回答以下问题，如果有 12 个或 12 个以上问题的答案为“是”，那么你的性格就属于外向感觉型。

- (1) 阅读新书是件令人兴奋的事。
- (2) 你喜欢把东西拆开，看是否能够当它们坏时修理它们。
- (3) 你不喜欢穿比较庄重的服装，而喜欢尝试新颜色和新款式。
- (4) 你喜欢购买小零件，做成成品。
- (5) 你经常对大自然的奥秘保持好奇心。
- (6) 你经常保持清洁，喜欢有条不紊。
- (7) 你喜欢重新布置你的环境，使它们与众不同。
- (8) 你做事时必须要有清楚的指引。
- (9) 没有美丽事物的生活，对你而言是件很可怕的事。
- (10) 你不愿受传统思想的束缚，而喜欢用新奇的办法解决问题。
- (11) 你觉得大自然的美深深地触动了你的灵魂。
- (12) 你需要确切地别人对你的要求是什么。
- (13) 你擅长于自己制作、修理东西。
- (14) 你重视美丽的环境，喜欢把自己弄得很整洁。

附录 2 性格特质简易检测表

高高兴兴的	自省的	言简意赅的	习惯挑战他人的	有爱心的	坚定自信的
活力四射的	坚决的	坚定不移的	实事求是的	表述有力的	值得信赖的
与人方便的	客观的	积极主动的	稳重的	开开心心的	敏感的
一五一十的	圆通的	动力十足的	忠贞不渝的	条理清晰的	与人为善的
意志坚定的	目标明确的	令人信服的	小心谨慎的	思前想后的	易于听取建议的
具备雄辩能力的	耐心的	有感染力的	委婉的	逻辑清晰的	善于交际的
开朗的	胆识过人的	会与人合作的	性格坚定的	循规蹈矩的	乐观的
好动的	友善的	情绪稳定的	始终如一的	果断干脆的	考究、得体的
忠实的	平静的	有勇气的	善于分析的	迷人的	精益求精的
冲动的		现实的			

(课程负责人：王晓玲)



# “未来教育与大数据” 课程方案

## 信息科学与技术教育学院

### 一、课程名称

《未来教育与大数据》

### 二、适用对象

青蓝计划公共课/各学科教师（专题及协同）

### 三、课时安排

计划面授培训 2 次，4 课时/次，共 8 学时

### 四、课程目标

1. 了解未来教育和大数据应用的发展趋势；
2. 明确未来教育和大数据在教育科研中的应用环境要求；
3. 分析未来教育和大数据在教育改革的发展应用
4. 体验未来教育和大数据应用成果。

### 五、课程内容要点与相应教学方式

次数	内容	课时
第 1 次 (面授)	<p><b>一、认识未来，迎接改变</b></p> <p>1. 大数据时代的未来教育</p> <p>在教育业务全面数字化的过程中，越来越多的数据呈井喷式涌现。在大数据时代，数据将会成为学校最重要的资产，学校将成为教育大数据生态系统的基石，班级、实验室、课本和课程将是最重要的数据平台。</p> <p>2. 未来教育大数据时代的带来的改变</p> <p>以大数据、互联网等为代表的 新一代信息技术已经融入社会生活 的方方面面，深刻改变着人们的学习、生产和生活方式。变革陈旧的学校教育组织模式、服务模式、学习方式、评价方式、管理模式等要素，构建大数据时代的新型教育生态体系，培养未来经济社会发展所需的多样化、个性化、国际化、创新型人才。</p> <p>3. 未来教育的发展蓝图</p> <p>为了变革人才培养方式，重构未来教育体系，消除在教育入学、参与、维持、完成以及学习结果中存在的各种形式 的排斥、边缘化、不平等、弱势和不公平问题。</p> <p>4. 大数据助力未来教育发展</p> <p>面对全球科技日新月异的发展和我国经济转型升级的新要求，迫切需要一大批具有批判性思维、团队意识、国际视野的创新型人才。</p>	4

次数	内容	课时
	.....	
第 2 次 (参观)	<b>二、体验参观、拓展视野</b> 参观交流学习未来智慧空间：（依据实际情况设计参观交流的方案，） 1) 北师大高精尖创新实验室 2) 百度大数据人工智能空间 3) 腾讯人工智能空间 4) 未来教育集团智慧课堂未来教室 5) 阿里空间 6) 中国知网数字化资源及创作空间 7) 高新技术企业事业等 .....	4

## 六、教学工具与资源条件

参考资料:

1. 维克托·迈尔-舍恩伯格, 肯尼思·库克耶(著), 赵中建, 张燕南(译). 《与大数据同行:学习和教育的未来》
2. 《全球教育向终身学习迈进的新里程——“教育 2030 行动框架”目标译解》
3. 《“互联网+教育”的变革路径》等。

## 七、课程考核与评价

- (1) 面授要求: 出勤 10%;
- (2) 过程性评价: 30% (共享文档讨论交流)

通过网络共享文档应用, 分享讨论“未来教育大数据时代的带来的改变”。(掌握共享石墨文档的应用)

(3) 作业要求: 结合自己的参观考察感悟, 谈未来教育和大数据应用成果(问卷星测评)(60%)

## 八、任课师资条件

本课程师资为北京教育学院信息科学与技术教育学院教育技术教研室教室与未来教育领域的专家和一线高级教师组成、理论与实践互补。

序号	姓名	职务职称	研究方向	课程任务	工作单位
1	李秋红	副教授	教育技术应用	专题讲座 技术学习 融合应用 实践指导	北京教育学院
2	于晓雅	副教授	跨学科整合 创客教育	专题讲座 融合应用	北京教育学院
3	杨建伟	讲师	计算机应用	技术学习	北京教育学院

序号	姓名	职务职称	研究方向	课程任务	工作单位
				实践指导	
3	邸磊	副教授	英语教育	融合应用 实践指导	北京教育学院
4	初娜娜	教授	教育技术	专题讲座 融合应用	北京教育学院
5	方海光	教授	教育技术	专题讲座 融合应用	首都师范大学
6	余胜泉	教授	教育技术	专题讲座 融合应用	北京师范大学
7	高大明	副教授	计算机应用	技术学习 实践指导	北京教育学院
8	李涛	副教授	教育技术	技术学习 实践指导	北京教育学院
9	俞瑶	讲师	计算机应用	技术学习 实践指导	北京教育学院

(课程负责人：李秋红)

# “信息技术与教育改革” 课程方案

## 信息科学与技术教育学院

### 一、课程名称

《信息技术与教育改革》

### 二、适用对象

青蓝公共课/各学科老师

### 三、课时安排

计划面授培训分 1 次，共 8 课时

### 四、课程目标

1. 明确技术与教育是推进社会发展与历史前进的两大动力，信息技术在教育改革与发展中涌现了多样的信息技术支持的教育应用与创新实践方式。

2. 明确引领教师建立信息技术与教育教学深度融合创新应用的意识，多视角探究信息技术与教育改革发展的关系。

3. 体验掌握新兴技术在教学中的有效和应用。

### 五、课程内容要点与相应教学方式

次数	内容	课时
第 1 次 (面授)	<p>一、课堂教学理念的更新</p> <p>1. 变与不变： 信息技术在学校</p> <p>1) 技术的变迁：数字革命时代技术的迭代更新为教育变革和发展提供强有力的支撑，学校中的技术存在已经从单一的媒体转变为更为丰富和有意义的数字化、智能化学习环境。</p> <p>2) 技术的作用：技术的支持促进了学校和社会关注每个人的个性发展。需求的多元化意味着用同样的教学策略教授所有学生变得更加困难，学生未来走向的分析借助教育大数据会越来越科学，越来越精细，“从目前改革的趋势来看，要求学生各方面发展，在数据分析的基础上，对学生的学习生涯开展导航。</p> <p>2. 教与学的改变：信息技术在教学</p> <p>1) 技术的教学支持 技术的创新为人类社会带来福祉，为社会、经济带来颠覆性变革。技术在学校存在的二十来年，是否也为学校教育带来了预期的改变？主要从工业时代就确定的学校功能的角度，分析其在数字时代是否开始发生改变。</p> <p>2) 技术的更新换代：期望利用新技术的优势改进教学或解决教学中实际存在的问题。每次新技术的到来都会引起人们的极大研究兴趣，在政府、学者、学校、企业、教师等相关利益者群体中引起不同凡响。当人们意</p>	4

	<p>识到新技术的实践效果并不如预期的那样美好，就会对新技术重新审视、重新定位，不断调整教学实践理念和方法，以期提高教学效果。</p> <p>3) 深度应用，融合创新（教育信息化 2.0 行动计划）：了解什么是教育？什么是互联网+教育？互联网+教育会改变什么？方向是什么？教育如何变革？课改是一场观念的变革！</p> <p>4) 对教育信息化发展的启示：信息技术对学校影响的方面。而从技术是否变革学校功能的角度，可以看到目前的技术应用方式对学校教学目标、教学过程与方法、教师教学准备等方面体现的些微变化。信息技术对教学变革的影响，教育相关者对技术的期待，尚处于不同阶段；而教育也亟需在与技术发展中找到平衡点，以充分发挥技术已然体现的优势，以促进教育的变革。</p> <p>3. 学习评价要求：技术应用贯穿培训学习的教学过程</p> <p>1. 通过网络共享文档应用，分享讨论信息技术的发展以及教育改革的现状。（掌握共享石墨文档的应用）</p> <p>2. 通过思维导图进行教学资源、教育改革政策文件的梳理和分享。（掌握思维导图的应用）</p>	
第 2 次 (面授)	<p>二、信息技术在教学中的应用与案例分析</p> <p>1. 可视化未来课堂互动教学设计与应用及案例分享。</p> <p>利用可视化互动教学课件进行交流互动学习。培训者参与到学习交流讨论中来。了解掌握信息互联时代教学必备技术应用工具？</p> <p>2. 课堂教学变革的途径和方法？（未来课件应用互动交流）：转变观念从以下关键词开始：“教育改革、三问教育、以学为主、任务驱动、转变教与学方式、微课、翻转课堂、问题设计等”弄清它们内涵以及之间的关系。</p> <p>3. 信息时代教师角色的转变？</p> <p>4. 案例分享（未来课堂互动教学应用体验——各学科案例）</p> <p>（过程性评价用问卷星实现）</p>	4

## 六、教学工具与资源条件

1. 班班通网络多媒体教学环境，互动白板或触控一体机教学环境、学员自备笔记本电脑。

2. 应用资源：可视化工具软件、未来教室应用系统微视频及应用案例

## 七、课程考核与评价

(1) 面授要求：按时出勤不低于 85%，保质完成听课任务，完成课上要求；

(2) 行动要求：

过程性评价：通过网络共享文档应用，分享讨论信息技术的发展以及教育改革的现状。（掌握共享石墨文档的应用）；通过思维导图进行教学资源、教育改革政策文件的梳理和分享。（掌握思维导图的应用）

终结性评价：按时提交作品（包括：一节课教学设计、未来课堂互动课件、微课）。

（3）作业要求：每人提交修改完善的一节课的作品（包括教学设计、课件、微课）。

#### 八、任课师资条件

序号	姓名	职务职称	研究方向	课程任务	工作单位
1	李秋红	副教授	教育技术应用	专题讲座 技术学习 融合应用 实践指导	北京教育学院
2	于晓雅	副教授	跨学科创客教育	专题讲座 技术学习 融合应用 实践指导	北京教育学院
3	李 涛	副教授	教育技术	技术学习 融合应用 实践指导	北京教育学院
4	高大明	副教授	计算机应用	技术学习 融合应用 实践指导	北京教育学院
5	邸 磊	副教授	英语教育	融合应用 实践指导	北京教育学院
6	初娜娜	教授	教育技术	专题讲座 技术学习 融合应用 实践指导	北京教育学院
7	杨建伟	讲师	计算机应用	技术学习 实践指导	北京教育学院
8	俞瑶清	讲师	计算机应用	技术学习 实践指导	北京教育学院

(课程负责人：李秋红)



# “卓越计划” 课程方案

(2019 北京市优秀校长 (园长)、特级教师工作室)





# “教师专业伦理” 课程方案

## 教育管理与心理学院

### 一、课程名称

教师专业伦理

### 二、适用对象

卓越计划的全体学员

### 三、课时安排

4 课时

### 四、课程目标

1. 帮助学员从专业伦理视角澄清师德的内涵，树立科学的师德观；
2. 引导学员梳理自己的教育信念，体认教育职责，激发学员的道德理想；
3. 引导学员坚守道德理想，实现自己的教育幸福。

### 五、课程内容要点与相应教学方式

#### 第一部分：“德福一致”的师德观

讨论：我对师德的看法（对师德培训的接受程度，对师德一票否决制的看法，师德标兵应该是什么样的人）

在分组讨论对师德相关问题的看法后，揭示师德的尴尬境遇：师德的重要性广为教师接受，但与此同时师德也常常遭到抵触。导致这种尴尬的原因则在于不当的师德观，如悲情色彩的师德观、负面清单式的师德观、管理式的师德观等。

师德应该关乎教师职业生活的幸福，是教师的专业伦理。基于伦理学“德福一致”的原则，我们应大力倡导一种“配享幸福”的师德观。公正与关怀是其中两个最重要的伦理范畴。

#### 第二部分：以专业成就师德

讨论：交流自己的教育信念、教育理想

引导各组进一步剖析公正和关怀这两个伦理范畴在实现自己的教育信念、教育理想的过程中的体现。

公正与关怀在教师的教育教学生活中的体现：对学生的严慈相济，对教育的敬畏、认真钻研，对家长的真诚、尊重，以及教师的社会责任担当。

在剖析教育信念、教育理想的过程中，帮助大家体认教育职责，激发大家的道德理想。也逐步意识到，师德的对于教师自身的真正意义在于，我们因为教育教学的专业而道德高尚，而不是因为遵守规范抑或牺牲而高尚。

#### 第三部分：追求“雅福”“俗福”共享的幸福

讨论：分享自己从教以来的幸福时刻

教师幸福有三种境界：生活意义上的幸福、职业意义上的幸福、作为人的存在意义上的幸福。将这三种境界对应马斯洛需要层次说进行分析。

卓越教师应该努力追求并以身示范第三种境界的教师幸福，在履行教育教学职责的过程中，坚守自己的道德理想，把前两种境界的幸福结合起来，使人的意义感得到实现和满足。

## 六、教学工具与资源条件

本课程需要能够满足分组交流的教学活动空间，需要投影、音响、无线话筒，彩色A4纸、移动白板、白板笔，以便进行现场的参与式培训。

参考书目：

1. 檀传宝等. 教师专业伦理基础与实践[M]. 上海：华东师范大学出版社，2016.
2. 檀传宝. 教师伦理学专题：教育伦理范畴研究[M]. 北京：北京师范大学出版社，2000.
3. [美]穆雷尔等. 中小学教师职业道德培训手册：师德的定义、养成与评估[M]. 北京：中国青年出版社，2016.
4. [美]马修·格桑等. 师德教育培训手册[M]. 北京：中国青年出版社，2016.
5. [美]古德莱德等. 提升教师的教育境界：教学的道德尺度[M]. 北京：教育科学出版社，2012.

## 七、课程考核与评价

### (1) 学员课程学习考核

每名学员在课程结束一周内提交一篇主题为“我的教育理想实现之路”的文章，以此来考核学员的师德观、对幸福的理解和追求。

### (2) 学员对课程的评价

采用课后及时评价的方式，以“非常满意”“满意”“比较满意”“不满意”、“非常不满意”的调查题目了解学员对本课程实施情况的总体评价，以开放式问题了解学员对本课程的建议，以及本课程的最大收获。采用第三方评价的方式，了解学生对本课程内容的理解程度和满意程度。

## 八、任课师资条件

姓名	性别	年龄	工作单位	职务职称	研究方向	课程任务
迟希新	男	55	北京教育学院	教授	学校德育原理	课程方案设计
张红	女	48	北京教育学院	副教授	德育原理 教师伦理学	课程方案设计 授课
肖北方	女	54	北京教育学院	副教授	课程论	授课
郭冰	女	32	北京教育学院	讲师	德育原理 教师伦理学	课程方案设计 授课

(课程负责人：张红)

# “教育科研方法” 课程方案

## 教育管理与心理学院

### 一、课程名称：

教育科研方法

### 二、适用对象

本课程适用于卓越计划系列项目中的优秀教师和优秀干部。

### 三、课时安排

本课程共计 32 课时。

### 四、课程目标

《教育科研方法》为学员提供中小学教育研究中常用研究方法和研究工具的学习。使学员掌握选择研究方法的基本规则，学会运用恰当的方法更科学的收集和分析资料、有效推进研究并获得专业成长。

具体目标如下：

1、通过本课程学习使学员更新中小学科研理念，了解中小学科研工作中最适切的研究理念、研究方法和工具，确立科研服务学校和学生发展的理念。

2、通过调查研究方法的学习提高学员在教育科学中收集数据和分析数据的基本能力，掌握问卷、访谈和观察三种最基本的调查方式。

3、通过行动研究的学习，学员能够掌握教育教学改进类研究的一般路径，学会设计并实施改进研究中的行动策略。

4、通过叙事探究的学习，学员能够掌握在一定时空框架中的反思工具，运用叙事的方式总结和提升已有经验，获得专业成长上的突破。

### 五、课程内容要点与相应教学方式

与上述课程目标相对应，本课程主要内容包括以下模块：中小学科研方法概论，调查研究方法模块，行动研究模块，叙事探究模块。具体内容安排如下：

课程板块	课程内容及要点	学时	研修方式
1. 中小学科研方法概论	1.1 教育科研方法概述 1.2 中小学常用教育科研方法简介	1	
2. 调查研究	2.1 调查研究概述 2.1.1 调查研究的基础地位 2.1.2 多重工具运用：三角互证原理	1	讲授： 案例分析。

课程板块	课程内容及要点	学时	研修方式
	2.2 问卷调查法 2.2.1 问卷调查法的适用情境 2.2.2 问卷设计的一般规则 2.2.3 问卷数据收集和分析的原则 2.2.4 问卷数据分析结果的表达	6	案例分析； 小组设计任务； 提供数据库进行分析训练。
	2.3 访谈法 2.3.1 访谈法的适用情境 2.3.2 访谈提纲的设计 2.3.3 访谈技巧和原则 2.3.4 访谈资料的分析和应用 2.3.5 访谈资料分析结果的表达	4	案例分析； 小组设计任务； 现场访谈训练。
	2.4 观察法 2.4.1 观察法的适用情境 2.4.2 观察大纲的设计 2.4.3 观察资料的分析和应用 2.4.4 观察资料分析结果的表达	4	案例分析； 小组设计任务； 观察结果讨论。
3. 行动研究	3.1 行动研究概述 3.2 行动研究的基本流程 3.3 行动研究的选题 3.4 行动研究的设计 3.5 行动研究中的行动策略 3.6 行动研究成果的转化与运用	8	典型案例分析； 文献阅读与研讨； 研究工具运用。
4. 叙事探究	4.1 叙事探究概述 4.2 叙事探究的基本流程 4.3 三类叙事：开放型、半结构化和结构化叙事 4.4 反思工具在叙事探究中的运用 4.5 叙事探究文本的呈现结构	4	反思工具运用； 主题讨论； 焦点团体讨论。
5. 在线学习指导	5.1 对学员提交文本进行反馈 5.2 对学员的疑问进行答疑	4	作业反馈，答疑

本课程的安排其中依据以下几个原则：

1、回应卓越系列项目学员对研究方法学习的需求。根据调研反馈，研究工具的设计及研究资料的分析是研究过程中大家感到最困难的部分，因此在课程设计中突出了工具的设计训练及资料的分析；此外，研究成果的表达也是困境之一，因此设计中也相应

凸显不同研究方法相应的结果表达和运用特点。

2、基于典型案例的分析与学习。运用典型案例说明和演示研究方法的选择和运用原则。

3、运用工具聚焦个体的反思和体验。本课程针对卓越计划系列项目学员，他们丰富的有意义的实践经验亟待科学合理的归纳提升，因此课程着力于运用研究工具额和反思工具激发学习者对实践情境及自我的深层反思。

4、遵循研究方法学习“做中学”的有效原则。课程将以“主题工作坊”的形式来推进课程，形式灵活采取专家讲授、学员任务性学习、方法训练、研究工具设计、数据分析训练、全体交流和分享等环节，使探求过程更有效。

## 六、教学工具与资源条件

### （一）课程实施中将实践以下具体做法：

第一，基于“参与式培训”模式设计教学，强调真实情境的创设、课堂的民主平等参与、设计有挑战性的任务，以激发学习者的参与性，并促进“探究共同体”的建设。

第二，课程模块“工作坊化”，寻求培训者之间的合作，和培训资源的整合。

第三，教学设计“策划化”，把教学目标和步骤进一步明确，注重学员的实际获得。

### （二）工具的运用：

本课程将运用科研培训项目中的一些较成熟的工具，以工具为线，串起整个工作坊的设计和实施，将培训目标和具体的教学目标落地。

#### 第一类：研究类工具

研究初级意向表；研究中级推进表；观察系列工具；叙事探究中的多层次分析框架等。

#### 第二类：反思类工具

工具一：描述性反思工具。对自己管理片段和行为的反思：“我的一天”；记录下管理中让自己惊讶的事件：“令人熟悉的震惊”等。

工具二：结构性反思工具。包括阶段性总结反思：“阶段审计单”，层层深入的反思清单，让学员学会对自我成长进行反思性的回顾。

#### 第三类工具：学习共同体建设类工具

排队策略；画图策略；拼图阅读策略等。

### （三）推荐书目

1. 张丰：《从问题到建议：中小学教育研究指南》，教育科学出版社。
2. 李春山：《中小学校本研究管理与实践》，重庆大学出版社。
3. 《教师行动研究（第3版）：教师发现之旅》，中国轻工业出版社。
4. 裴娣娜：《教育研究方法导论》，安徽教育出版社。
5. 国家教育委员会人事司组织编写：全国中小学校长提高培训教材《中小学教育科学研究》，武汉大学出版社。
6. [美]布鲁克菲尔德：《批判反思型教师ABC》，中国轻工业出版社。

## 七、课程考核与评价

本课程主要为过程性考核，结合学员的课程作业及课堂表现，实行等级性评价和描述性评价结合的方式。

序号	课程模块	考核方式	考核说明
1	中小学教育科研方法概论	听课表现，出勤率进行描述性评价	本课程主要为过程性考核，针对学员通过小组合作及个体反思提交各类工具及作业的水平进行合格、良好和优秀三级评价，在线学习情况进行描述性评价。
2	调查研究	根据小组问卷设计题目、小组访谈提纲、小组观察提纲的完整性和可行性进行等级评价	
3	行动研究	对学员个人提交的行动研究选题意向单和行动策略简表进行等级评价	
4	叙事研究	对学员个人提交的半结构化反思任务单和叙事故事文本进行等级测评	
5	在线学习指导	对辅导的反馈进行描述性评价	

## 八、任课师资条件

本课程师资由北京教育学院教育管理与心理学院获得高级职称或博士学位的教师组成，根据各自擅长的领域进行主题工作坊的合作。

姓名	性别	职务职称	工作单位	研究方向	课程任务
王志明	女	讲师	北京教育学院	教育学原理	教育科研方法概论、行动研究
许甜	女	讲师	北京教育学院	教育社会学	调查研究方法
张玉静	女	讲师	北京教育学院	教育心理学	调查研究方法
郑璐	男	讲师	北京教育学院	比较教育学	叙事研究
王淑娟	女	副教授	北京教育学院	比较教育学	叙事研究

(课程负责人：王志明)

# “管理心理学专题” 课程方案

## 教育管理与心理学院

### 一、课程名称

管理心理学专题

### 二、适用对象

本课程为卓越计划优秀中小学校长工作室的通识课程，培训对象是担任正职 5 年以上的优秀中小学校长。

### 三、课时安排

本课程共计 24 课时。

### 四、课程目标

1、帮助学员校长系统梳理管理中的共性与个性、团体行为、领导行为、教师积极性激励等相关心理学知识，形成较为系统的管理心理学知识框架。

2、提升学员校长在学校管理工作中创造性运用相关管理心理学相关知识与技能的意识。

3、促进学员校长将相关心理学知识技能熟练运用到学校实际工作中，提高学校管理实践的科学性和高效性。

4、鼓励学员校长提炼遵循管理心理学规律与原则的工作理念与策略，酝酿理实相融的教育管理思想。

### 五、课程内容要点与教学方式

本课程主要内容包括三大板块，分别是“管理心理学基础”，“教师积极性与管理”和“领导行为与管理”，从关注个体与团体价值的发挥，到个体积极性与潜能的挖掘，再到组织管理效能的提升，紧扣学校管理的实践需求，循序渐进展开。具体课程板块主要内容及课时分配见下表。

表 1 “管理心理学专题” 课程模块内容与学时安排

课程板块	课程主题	学时	主要内容
一、管理心理学基础	管理中的共性与个性	4	1. 中国传统文化中的人性观 2. 西方管理心理学中的人性观 3. 性格的差异与管理 4. 能力的差异与管理



课程板块	课程主题	学时	主要内容
	团体行为与管理	4	1. 团体的凝聚力、氛围与效率 2. 团体的信息与意见沟通 3. 团体的决策
二、教师积极性与管理	教师积极性激励	4	1. 积极性激励的前沿理论（社会认知理论、自我决定理论、生涯建构理论） 2. 教师积极性分析（积极思维、积极情绪、积极行为） 3. 教师积极性激励的策略（积极关注、积极评价、积极赋能）
	教师心理健康	4	1. 教师工作压力与职业倦怠 2. 职场心理社会风险管理 3. 职场心理健康的专业干预：EAP 计划
三、领导行为与管理	学校领导心理	4	1. 学校领导的素质与结构 2. 经典领导理论的应用理解 3. 领导力的要义：影响、激励与决策
	领导力提升	4	1. 从优秀到卓越：自我领导力 2. 积极领导力的构成：SHARP 模型 3. 领导力提升的理论工具
合计		24 学时	

课程实施中，根据实际需要和课程内容，采用灵活多样的教学方式，主要有专题讲授、案例研讨、微型工作坊、现场观摩等方式，通过创设真实且富有价值的问题情境，充分调动学员的主体性与参与感，引导学员通过体验、合作、探究、讨论等各种方式思考和解决问题，进而转化为可操作的行为策略，并通过持续的实践尝试，内化为具有个人风格的学校管理理念和思想。

## 六、教学工具与资源条件

### 书籍资料

1. 程正方主编，《现代管理心理学》，北京师范大学出版社，2009年。
2. 熊川武，江玲主编，《学校管理心理学（第2版）》，华东师范大学出版社，2011年。
3. 斯蒂芬·罗宾斯，蒂莫西·贾奇著，郑晓明译，《组织行为学精要（第13版）》，机械工业出版社，2016年。
4. 陈春花著，《激活组织：从个体价值到集合智慧》，机械工业出版社，2017年。
5. 莱卡等著，傅文青等译，《职业健康心理学》，中国轻工业出版社，2014年。
6. 奎克等著，蒋奖译，《职业健康心理学手册》，高等教育出版社，2010年。

7. 大卫·戴等编，林嵩等译，《领导力的本质（第2版）》，北京大学出版社，2015年。
8. 艾伦·卡特勒著，钱思珩译，《领导力心理学》，人民邮电出版社，2017年。
9. 周雪光著，《组织社会学十讲》，社会科学文献出版社，2003年。
10. 斯科特·普劳斯著，施俊琦，王星译，《决策与判断》，人民邮电出版社，2004年。
11. 路桑斯等著，李超平译，《心理资本》，中国轻工业出版社，2008年。
12. 斯奈德等著，王彦等译，《积极心理学（第2版）》，人民邮电出版社，2015年。
13. 迈克尔·J. 弗朗等著，张大均等译，《学校积极心理学手册（第2版）》，西南师范大学出版社，2017年版。
14. 汪丁丁著，《行为社会科学基本问题》，上海人民出版社，2017年版。

### 视频资料

15. 网易公开课，电子科技大学，《管理心理学》，祝小宁。
16. 网易公开课，哈佛大学，《领袖心理学》，Tal Ben-Shahar。
17. 网易公开课，如何激活组织，陈春花。
18. 网易公开课，【TED】，《未来自我的心理》。

### 管理心理学案例

19. 教育部名校长领航工程第一期、第二期办学实践案例集（选）。
20. 北京市名校长发展工程第一期、第二期办学实践案例集（选）。

### 七、课程考核与评价

1. 课堂参与情况。

2. 每个模块将设置实践专题的研讨沙龙，根据研讨发言中将理论联系实践的紧密程度进行等级评定。分为三个等级。

优秀：在研讨过程中能体现综合运用所学管理心理学理论理解管理、尊重教师，能够基于教师群体优势的分析目前管理实践和提出有针对性促进措施，并取得优秀效果；

合格：在研讨过程中能体现运用所学管理心理学理论理解管理、尊重教师，能够尝试基于教师群体优势的分析目前管理实践和提出相关促进措施，并取得较好效果；

不合格：在研讨过程中不能体现运用所学管理心理学理论理解管理、尊重教师，不能够尝试基于教师群体优势的分析目前管理实践，未取得效果。

3. 管理心理学实践反思案例撰写。

### 八、任课师资条件

1. 北京教育学院 相关专业专任教师
  - 1) 教育管理与心理学院 相关专业教师
  - 2) 其他部门 相关专业教师

## 2、外请教师

1) 北京市中小学名校长

2) 高校相关专业教授

表2 “管理心理学专题” 师资库

序号	姓名	职称职务	单位	研究方向	课程任务
1	胡淑云	教授, 教育管理与心理学学院院长	北京教育学院教育管理与心理学院	教育管理与领导、管理心理学	模块一、二
2	孟 瑜	教授, 教育管理与心理学学院副院长	北京教育学院教育管理与心理学院	教育管理与领导、教师专业发展	模块一、二
3	刘维良	副教授	北京教育学院教育管理与心理学院	管理心理学、团体动力	模块一、二
4	黄琳妍	讲师	北京教育学院教育管理与心理学院	积极组织行为、教师积极性激励	模块二、三
5	崔艳丽	副教授	北京教育学院教育管理与心理学院	教育心理学、教师心理健康	模块一、三
6	曹新美	副教授	北京教育学院教育管理与心理学院	积极心理学、教师心理健康	模块一、三
7	吕 蕾	副教授	北京教育学院教育管理与心理学院	教育管理、学校领导学	模块一、二
8	马 英	讲师	北京教育学院教育管理与心理学院	心理测评、心理健康	模块一、三
9	陈 丹	讲师	北京教育学院教育管理与心理学院	教育管理与领导、教师专业发展	模块一、二
10	李 娜	讲师	北京教育学院教育管理与心理学院	教育管理与领导、教师专业发展	模块一、二
11	刘博文	讲师	北京教育学院教育管理与心理学院	教育管理、学校领导学	模块一、二
12	李 丰	副教授、学前学院副院长	北京教育学院学前学院	教育心理学、教师心理健康	模块三
13	王殿军	教授、校长	清华附中	教育管理	模块二、三
14	王 欢	校长	史家胡同小学	教育管理	模块二、三
15	于会祥	校长	北京育英学校	教育管理	模块二、三
16	刘可钦	校长	中关村三小	教育管理	模块二、三
17	彭凯平	教授、博导	清华大学	社会心理学、积极组织行为学	模块一、二
18	李 虹	教授、博导	清华大学	决策心理学、教师心理健康	模块一、三
19	张玉凤	副教授	北京师范大学	决策心理学	模块一、二
20	李胜强	副教授	国际关系学院	教师积极性激励	模块一、三

(课程负责人：黄琳妍)

# “批判性思维与语文教学的融合” 课程方案

## 人文与社会科学学院

### 一、课程名称

批判性思维与语文教学的融合

### 二、适用对象

市级骨干教师（特级教师工作室）

### 三、课时安排

16 课时

### 四、课程目标

如何培养学员既善于发现和提出问题，能依据特定情境和具体文本制定合理的教学方案，又思维缜密，能多角度、辩证地进行分析、选择和实施，是批判性思维教育中重点关注的方面，也是本课的主要内容。

（1）掌握批判性思维的基础性核心知识，从中获取对语文教育教学的真切启示；（知识、运用）

（2）学习选择并确立批判性思维与语文学科相融合的内容，以及这些内容教到什么程度；

运用语文教学中的常见案例学习提出观点、论证观点等过程，培养自身和学生的批判性思维品质；（品质）

（3）掌握批判性思维融入学科教学的一般教学策略；

融合批判性思维进行教学设计，运用具体的教学方法组织教学，发展和提升学生的批判性思维能力。（技能）

### 五、课程内容要点与相应教学方式

本课先以专题讲座的形式解释什么是批判性思维，介绍批判性思维的相关概念和训练方法，再分别讲述批判性思维的标准、过程，与语文学科教学的融合实践。

单元	课时数	主要内容	上课形式	任课教师
一单元	4	批判性思维基础知识	学员提前阅读参考书目；上课时，教师进行专业讲座；学员提出重点疑难问题。	刘儒德
二单元	4	批判性思维与语文教学	教师进行案例式专业讲座，学员结合自身教学疑问提问。	赵国庆、姜峰
三单元	8	批判性思维与语文教学的融合实践：分阅读、写作，阅读版块兼选虚构性文本和论述性文本，写作版块重点聚焦论说类文本；单设传统文化经典的批判性阅读	案例式教学+工作坊；完成教学设计；现场说课或现场教学，共同研讨。	姜峰、张静、张琨

		教学		
--	--	----	--	--

教学方式:

师生问答。学员课下自读参考书，明确疑难处；课上提出疑难，由同学尝试解答+教师点拨。

案例讲解。重点难点部分，以具体案例进行示范讲解。示范是技能训练的必要步骤。

展示交流。学员课下完成阅读笔记、教学设计，课上展示交流。

试题检测。从部编教材中选取若干耳熟能详的文段，以批判性思维检测的形式，推动和指导学员的思维教学实践。

## 六、教学工具与资源条件

本课程注意学员个性化学习过程的交流，因此，适宜小班授课（不超过 20 人）；尽可能利用信息技术平台，要求学员把作业传到网上，公示、督促、互相学习。

参考资源：1. 《我们怎样思维》，（美）约翰·杜威著，姜文闵译，人民教育出版社 2005 年版；

2. 《批判性思维教与学》，（美）斯蒂芬·D·布鲁克菲尔德著，钮跃增译，谷振诣校，中国人民大学出版社 2017 年版。

## 七、课程考核与评价

### （1）学员课程学习考核

作为过程监控的作业有以下两项：

一是提交一篇读书心得（书目为《批判性思维教与学》，也可请刘儒德老师指定），自定主题，自拟题目，不少于 3000 字。

二是结合自身的教育教学工作实际，提交一份融合批判性思维的语文教学设计，进行现场说课，有条件的进班现场教学，全班学员共同研讨。

成绩考核：以上作业有一项未完成者，本课程不给成绩；根据学员的作业与课堂参与程度，学员成绩分为优、良、合格三档。

### （2）学员对课程的评价

课后，学员匿名填写对本课的意见与感受，为教师下次的授课改进提供反馈。反馈调查见附件。

## 八、任课师资条件

姓名	性别	年龄	工作单位	职称	研究方向	联系方式	课程任务
姜 峰	女		北京教育学院	副教授	语文教育	13671068071	设计课程方案；组织交流活动；课堂/现场教学
刘儒德	男		北京师范大学	教授	心理学	13651160770	专业讲座；批判性思维及其理论基础；
赵国庆	男		北京师范大学	副教授	思维教学	13812088036	专业讲座；批判性思维与语文
张 琨	女		北京教育学院	博士	语言学	13488750076	现场教学
张 静	女		北京教育学院	讲师	语言学	13466541562	现场教学

(课程负责人：姜峰)

# “初中统编教材记叙文写作单元教学设计”课程方案

## 人文与社会科学学院

### 一、课程名称

初中统编教材记叙文写作单元教学设计

### 二、适用对象

初中语文学科教师，具备中小学中级及以上专业技术职称，教龄在 10 年左右，对作文教学有积累，感兴趣。

### 三、课时安排

课程内容要点	课时安排
初中生记叙文写作现状及问题分析	2
初中生记叙文写作认知规律研究综述	2
课标及教材记叙文写作部分研读	2
记叙文优秀作文标准及评析	2
写作关键能力与写作教学支架建构	2
单元设计中思维工具运用	2
单元设计中任务与情境创设	2
学生作文升格案例评析	2
合计	16

### 四、课程目标

总目标：用好初中统编教材写作部分，提升写作单元教学设计能力。

1. 专业知识目标：深入理解统编教材写作部分编写特点，科学把握学生认知规律；
2. 职业技能目标：精准分析学情，深入理解记叙文写作教学特点、知识结构及思想方法；恰当运用多种写作教学策略与方法进行单元教学设计与实施能力；
3. 人文素质目标：以“四有好老师”为标准，提升教师专业化素养。

### 五、课程内容要点与相应教学方式

课程总目标	具体能力目标	课程内容要点	课时	教学方式
提升写作单元教学设计能力	精准分析学情能力	初中生记叙文写作现状及问题分析	2	讲座
	科学把握学生认知规律能力	记叙文写作认知规律研究综述	2	
	深入理解学科特点、知识结构及思想方法能力	课标及教材记叙文写作部分研读	2	
		记叙文优秀作文标准及评析	2	
	恰当运用多种写作教学策略与方法进行单元教学设计与	写作关键能力与写作教学支架建构	2	课例研讨+嵌入式
		单元设计中思维工具运用	2	

	实施能力	单元设计中任务与情境创设	2	讲座
		学生作文升格案例评析	2	

## 六、教学工具与资源条件

### 1. 教学环境、条件与设施

普通教室

彩色笔 白纸

### 2. 教材

必备：义务教育语文课程标准（2011年版）

统编版语文教科书

### 3. 参考资料：

谢锡金. 提升阅读能力到世界前列. [M]北京：北师大出版社，2012

胡亚敏. 叙事学. [M]华中师范大学出版社. 2004.

刘淼. 作文心理学. [M]高等教育出版社，2001

吴欣歆. 初中写作教学实践指要. [M]教育科学出版社，2016

## 七、课程考核与评价

### (1) 学员课程学习考核

课程目标	课程内容要点	考核内容要点	过程考核	结果考核	考核等级
提升写作单元教学设计与实施能力	初中生记叙文写作现状及问题分析	通过作业分析能准确把握初中生记叙文存在问题	考勤 小组讨论情况 班级建设	学情分析报告撰写	优秀 合格 不合格
	记叙文写作认知规律研究综述	掌握记叙文写作认知基本模式	考勤 课堂参与情况 班级建设	教学设计理论依据撰写	
	课标及教材记叙文写作部分研读	结构化把握教材中的写作知识	考勤 课堂参与情况 班级建设	教材分析撰写	
	写作关键能力与写作教学支架建构	1. 把握记叙文写作的 关键能力 2. 掌握并开发可操作的教学工具	考勤 课堂参与情况 班级建设	记叙文单元的教学设计与教学案例撰写	

### (2) 学员对课程的评价

课程目标	课程内容要点	考核内容要点	考核能力	考核方法
1. 深入理解统编教材写作部分编写特点 2. 提升写作单元教学设计与实施能力	初中生记叙文写作现状及问题分析	把握初中生记叙文存在问题	精准学情分析能力	学情分析报告撰写
	记叙文写作认知规律研究综述	掌握记叙文写作认知基本模式	写作单元教学设计能力	写作教学设计理论依据撰写
	课标及教材记叙文写作部分研读	结构化把握教材中的写作知识	教材分析与理解能力	课标及教材分析撰写
	写作关键能力与写	1. 把握记叙文写作的 关键能力	写作单元教	记叙文单元



	作教学支架建构	2. 掌握并开发可操作的教学工具	学设计能力	的教学设计与实施
--	---------	------------------	-------	----------

### 八、任课师资条件

本课程师资为北京教育学院人文与社会科学学院、北京教育学院石景山分院及西城十三中学分校等获得高级职称或博士学位的教师与一线特高级教师组成，理论与实践互补。

姓名	性别	年龄	职务职称	工作单位	研究方向	课程任务
吴欣歆	女	46岁	教授	北京教育学院	课程与教学论	主讲教师
卢杨	女	47岁	讲师	北京教育学院	语文教育	主讲教师
姜峰	女	47岁	副教授	北京教育学院	现当代文学	主讲教师
王秀荣	女	45岁	讲师	北京教育学院	教育戏剧	任务设计指导教师
陈沛	女	46岁	特级教师	北京教育学院朝阳分院	语文教学	实践指导
姚咏梅	女	47岁	高级教师	北京教育学院朝阳分院	语文教学	实践指导
刘红芳	女	35岁	中学一级	回民学校	语文教学	实践指导
王密霞	女	36岁	中学一级	十四中学	语文教学	实践指导
徐莎莎	女	35岁	中学一级	二十中学	语文教学	实践指导

(课程负责人：卢杨)

# “小学道德与法治学科核心素养的框架体系建构”

## 课程方案

人文与社会科学学院

### 一、课程名称

小学道德与法治学科核心素养的框架体系建构

### 二、适用对象

“卓越计划”小学道德与法治特级教师工作室（以市级骨干教师为主，兼顾部分区级骨干教师）

注：特级教师工作室中的“特级教师”是市教委对工作室实践导师的身份要求，而非工作室直接培养目标

### 三、课时安排

4 课时

### 四、课程目标

1. 帮助小学道德与法治学科教师理解小学道德与法治学科核心素养建构的意义，在教学实践中自觉实现由从“知识中心”转向“素养中心”，从“学科教学”转向“学科育人”，在教学中树立鲜明的核心素养导向；

2. 引领小学道德与法治学科教师掌握中国学生发展核心素养总体框架的核心要义，明确小学道德与法治学科核心素养建构的维度及原则，厘清学科核心素养与学科素养的边界，为小学道德与法治学科核心素养框架体系建构提供科学指导；

3. 引导教师通过小学道德与法治学科核心素养框架体系（国家认同与家国情怀；规则养成与法治意识；品德修养与健全人格；健康生活与珍爱生命；社会责任与科学态度；公共意识与实践能力）的学习与研究，在教学中充分挖掘课程的育人价值，初步实现核心素养导向的课堂教学改进。

### 五、课程内容要点与相应教学方式

（一）小学道德与法治学科核心素养建构的意义

1. 思政课作为立德树人“关键课程”的内在要求
2. 从重视教师的“教”转变为重视学生的“学”
3. 思政课从学科教学到学科育人的转变
4. 实现核心素养导向的课堂教学改进

课时分配：0.5 课时，教学方式：文献学习；讲授法

（二）基于学生发展核心素养建构学科核心素养

1. 中国学生发展核心素养总体框架

2. 学生发展核心素养的“文化基础”

3. 学生发展核心素养的“自主发展”

4. 学生发展核心素养的“社会参与”

课时分配：0.5 课时，教学方式：文本阅读；讲授法

### (三) 小学道德与法治学科核心素养建构的维度

1. 学生形成的正确的价值观念

2. 培养学生的关键能力

3. 培育学生的必备品格

课时分配：0.5 课时，教学方式：案例教学

### (四) 小学道德与法治学科核心素养建构的原则

1. 不宜从中国学生核心素养总体框架中简单“搬家”

2. 不能直接套用已公布的高中阶段学科核心素养

3. 不是思政课作为综合课程涵盖相关领域的“拼盘”

4. 厘清学科核心素养与学科素养的边界

5. 切忌学科特色不明、界定过于趋同化

6. 实现社会发展、人的发展与学科发展的统一

课时分配：0.5，教学方式：讲授法

### (五) 小学道德与法治学科核心素养的框架体系

1. 国家认同与家国情怀

2. 规则养成与法治意识

3. 品德修养与道德品质

4. 健康生活与珍爱生命

5. 公共意识与实践能力

6. 科学态度与问题解决

课时分配：2 课时，教学方式：案例教学；咖啡会谈

## 六、教学工具与资源条件

### (一) 教学资源

1. 习近平在学校思想政治理论课教师座谈会上的讲话（2019 年 3 月 18 日）；

2. 中共中央办公厅 国务院办公厅：《关于深化新时代学校思想政治理论课改革创新的若干意见》（2019 年 8 月）；

3. 林崇德：《21 世纪学生发展核心素养研究》，北京师范大学出版社 2016 年版；

4. 高德胜、章乐、唐燕：《小学道德与法治统编教材研究》，人民教育出版社 2019 年版；

5. 余文森：《核心素养导向的课堂教学》，上海教育出版社，2017 年版；

6. 金钊：《小学德育课程中学生核心素养的培育》，《新课程》2017 年第 5 期；

7. 金钊：《道德与法治学科核心素养的要素探析》，《教学月刊》2018 年第 3 期。

8. 金钊：《小学思政课中法治教育的策略》，《中国教师报》2019年8月21日。

## （二）教学条件

1. 保证授课教室多媒体设备并在线上网；
2. 教师桌椅按圆桌摆放，符合咖啡会谈的教学要求；
3. 大白纸、彩笔及粘贴墙。

## 七、课程考核与评价

### （1）学员课程学习考核

考核内容：

设计一个体现小学道德与法治特定学科核心素养的教学微活动

具体要求：

1. 教学活动紧扣学科核心素养的具体内涵；
2. 教学活动要求具体而又明确；
3. 教学活动具有可操作性；
4. 教学活动突出学科特色和课程育人价值；
5. 教学活动体现学生主体地位。

考核评定：

依据教学活动的规范化和核心素养维度，分为优秀、合格及不合格三个等级。

A. 优秀：教学活动主题聚焦学科核心素养的特定范畴，主题具有本学科的前沿性，具有一定的理论意义与实践价值；活动突出学生本位，在呈现形式方面有所创新；活动要求明确且具体，实操性强。

B. 合格：教学活动主题总体上与培育学科核心素养的要求相吻合，学科特点鲜明，活动要求明确且具有可操作性。

C. 不合格：教学活动主题与学科核心素养不相关联，学科特色不鲜明，活动无可操作性。

### （2）学员对课程的评价

通过学员活动记录与反馈评价，如下表：

主题		任课教师	
活动时间		地点	

主要内容	
我的思考	1. 授课中最能引起我关注的问题： 2. 我的主要收获： 3. 下次建议授课：
评价	1. 我对本次授课感到： <input type="radio"/> 非常满意 <input type="radio"/> 满意 <input type="radio"/> 一般 <input type="radio"/> 不太满意 <input type="radio"/> 不满意 2. 我认为本次授课应该改进的是：

#### 八、任课师资条件

课程负责人、任课教师 1（院内）：金 钊，男，49 岁，人文与社会科学学院副教授、博士，马克思主义理论与思想政治教育专业背景；

任课教师 2（院内）：廖明华，男，53 岁，人文与社会科学学院副教授、硕士，思想政治教育专业背景；

任课教师 3（院外）：郭雯霞，女，52 岁，北京教育学院丰台分院正高级、特级教师，小学道德与法治学科教材编者。

任课教师 4（院外）：姚春平，女，55 岁，北京教育学院丰台分院正高级、特级教师，小学道德与法治学科教研员。

(课程负责人：金钊)

# “小学道德与法治课程中的法治教育” 课程方案

## 人文与社会科学学院

### 一、课程名称

小学道德与法治课程中的法治教育

### 二、适用对象

“卓越计划”小学道德与法治特级教师工作室（以市级骨干教师为主，兼顾部分区级骨干教师）

注：特级教师工作室中的“特级教师”是市教委对工作室实践导师的身份要求，而非工作室直接培养目标

### 三、课时安排

8 课时

### 四、课程目标

1. 帮助学科教师从学科核心素养“法治意识”的高度重视法治教育，准确把握小学道德与法治课程中法治教育的定位，明确法治教育的学段划分，层次递进、螺旋上升开展法治教育；

2. 引领学科教师准确把握小学道德与法治课程中法治教育的目标与主要内容，将《青少年法治教育大纲》对小学生的要求落到实处；

3. 引导教师通过案例教学，掌握小学道德与法治课程中法治教育的教学策略，增强法治教育的针对性与实效性。

### 五、课程内容要点与相应教学方式

（一）《青少年法治教育大纲》（小学部分）解读

小学低年级（1-2 年级）

1. 初步建立国家、国籍、公民的概念，初步建立对家庭关系的法律认识；
2. 初步建立规则意识，初步理解遵守规则、公平竞争、规则公平的意义与要求；
3. 初步建立法律面前人人平等的观念。

小学高年级（3-6 年级）

1. 建立对宪法的法律地位和权威的初步认知；
2. 初步了解公民的基本权利和义务，了解法律对未成年人的特定保护；
3. 初步了解消费者权益保护、道路交通、环境保护、消防安全、禁毒、食品安全等生活常用法律的基本规则；
4. 初步认知未成年人能够理解和常见的违法和犯罪行为及其危害和要承担的法律

课时分配：2 课时，教学方式：文本阅读；互动研讨

## (二)小学道德与法治课程中法治教育的定位

1. 小学道德与法治：加大法治教育比重的公民教育综合课程
2. 道德与法治课程中的法治教育：公民素养教育而非法律专业教育
3. 法治不是课程的全部，只是其中一个重要的部分
4. 法治是课程层面，具体到每一课，是否有法治元素，渗透到什么程度，要具体分析
5. 法治知识、法治意识、法治思维与法治行为的统一
6. 体现德法兼修，而非道德与法治等整合内容的简单“拼盘”

课时分配：1课时，教学方式：文献学习；讲授法

## (三)小学道德与法治课程中法治教育的目标

1. 着重普及宪法常识，养成守法意识和行为习惯
2. 感知生活中的法、身边的法
3. 培育学生的国家观念、规则意识、诚信观念

课时分配：1课时，教学方式：文献学习；讲授法

## (四)小学道德与法治课程中法治教育的阶段划分

1. 前法治教育阶段（1-2 年级）
2. 融合法治教育阶段（3-5 年级）
3. 直接法治教育阶段（6 年级）

课时分配：1课时，教学方式：文本阅读；讲授法

## (五)小学道德与法治课程中法治教育的主要内容

### 总体内容

1. 以宪法教育为核心，以权利义务教育为本位
2. 以基础性的行为规则和法律常识为主
3. 侧重法治意识、尊法守法行为习惯的养成教育

课时分配：1课时，教学方式：案例教学；研讨交流

## (六)小学道德与法治课程中法治教育的教学策略

1. 注重教学内容和方式的形象、生动，贴近学生实际
2. 注重知行统一，坚持落细落小落实
3. 更多采取实践式、体验式、参与式等教学方式
4. 与法治事件、现实案例、常见法律问题紧密结合，注重内容的鲜活
5. 注重学生的参与、互动、思辨
6. 注重小学、中学法治教育的有效衔接

课时分配：2课时，教学方式：案例教学；研讨交流

## 六、教学工具与资源条件

### (一)教学资源

1. 《中共中央关于全面推进依法治国若干重大问题的决定》（2014）；

2. 教育部、司法部、全国普法办：《青少年法治教育大纲》（2016）；
3. 中共中央办公厅 国务院办公厅：《关于深化新时代学校思想政治理论课改革创新的若干意见》（2019）；
4. 全国“七五”普法统编教材：《中小学法治教育读本》，法律出版社 2018 年版；
5. 律豆博士：《正义岛》儿童法治教育系列绘本，北京师范大学出版社 2018 年版；
6. 高德胜、章乐、唐燕：《小学道德与法治统编教材研究》，人民教育出版社 2019 年版；
7. 金钊：《小学德育课程中学生核心素养的培育》，《新课程》2017 年第 5 期；
8. 金钊：《小学思政课中法治教育的策略》，《中国教师报》2019 年 8 月 21 日。

## （二）教学条件

1. 保证授课教室多媒体设备并在线上网；
2. 教师桌椅按圆桌摆放，符合引导式培训要求；
3. 大白纸、彩笔及粘贴墙。

## 七、课程考核与评价

### （1）学员课程学习考核

考核内容：

提交一份体现小学道德与法治课程中法治内容的教学设计

具体要求：

1. 教学设计与法治教育的主题相关联；
2. 教学设计体例、格式规范；
3. 立足于整个单元整体设计；
4. 教学设计突出学科特色和课程育人价值；
5. 教学设计体现学生主体地位。

考核评定：

依据教学设计的规范性和创新性，分为优秀、合格与不合格三个等级。

优秀：教学设计规范并具有创新性，教学目标清晰、教学过程合理、评价方式科学。

合格：教学设计规范，教学目标清晰、教学过程完整、学生学习效果较好。

不合格：教学设计与法治教育无关，主要内容完整，教学过程较为完整、缺乏可操作性。

### （2）学员对课程的评价

通过学员填写课程团队自制评价表进行

序号	评价内容	非常满意	满意	一般	不满意
1	满足学习需求的程度				
2	教学目标设置与定位				



序号	评价内容	非常满意	满意	一般	不满意
3	教学内容				
4	教学资源				
5	方式、方法选择				
6	主讲教师水平				
7	互动参与				
8	教学实效				
9	该课程的优点或给您留下深刻印象的是：				
10	您对该课程今后的建议与意见是：				

#### 八、任课师资条件

课程负责人、任课教师 1：（院内）：金 钊，男，49 岁，人文与社会科学学院副教授、博士，马克思主义理论与思想政治教育专业背景；

任课教师 2（院内）：胡慧馨，女，36 岁，人文与社会科学学院博士，法律专业背景；

任课教师 3（院外）：金利，女，47 岁，北京市教育科学研究院高级教师、教研员，小学道德与法治学科教材编者。

任课教师 4（院外）：李红勃，男，50 岁，中国政法大学教授，教育部统编小学道德与法治学科法治专册核心作者。

(课程负责人：金钊)

# “小学道德与法治学科课题研究关键环节指导” 课程方案

人文与社会科学学院

## 一、课程名称

小学道德与法治学科课题研究关键环节指导

## 二、适用对象

“卓越计划”小学道德与法治特级教师工作室（以市级骨干教师为主，兼顾部分区级骨干教师。

注：特级教师工作室中的“特级教师”是市教委对工作室实践导师的身份要求，而非工作室直接培养目标）

## 三、课时安排

8 课时

## 四、课程目标

本专题并非是一般意义上面面俱到的课题研究，而是基于小学道德与法治特级教师工作室成员研修期间开展工作室课题研究关键环节的针对性专业指导，具体目标如下：

1. 对小学道德与法治学科教师进行课题选题、设计等专业指导，提升教师课题研究报告的规范化水平；

2. 对小学道德与法治学科教师进行课题开题论证的专业指导，引领教师做好题开题论证会，学会撰写开题报告；

3. 对小学道德与法治学科教师进行课题研究的专业指导，引领学科教师以科学的方法进行课题过程研究；

4. 对小学道德与法治学科教师进行课题研究成果的专业指导，引导学会撰写研究报告，并做好结题报告。

## 五、课程内容要点与相应教学方式

### （一）小学道德与法治学科课题选题指导

1. 选题基本原则
2. 发现研究问题
3. 筛选研究问题
4. 确定研究问题

课时分配：1 课时，教学方式：案例教学；互动研讨

### （二）小学道德与法治学科课题设计指导

1. 课题价值分析

2. 课题内容分析

3. 课题操作分析

4. 课题申请书的规范

课时分配：1 课时，教学方式：案例教学；讲授法

(三) 小学道德与法治学科课题开题指导

1. 如何认识开题论证的价值

2. 如何撰写开题报告

3. 如何召开开题论证会

课时分配：1 课时，教学方式：案例教学；讲授法

(四) 小学道德与法治学科课题研究指导

1. 研究理论依据

2. 处理研究资料

3. 落实研究方法

行动研究

个案研究

案例研究

调查研究

比较研究

4. 注意研究伦理

5. 提炼阶段成果

课时分配：2 课时，教学方式：案例教学；讲授法

(五) 小学道德与法治学科课题结题指导

1. 如何撰写课题结题报告

2. 如何撰写规范化的成果

3. 如何进行成果的推广与应用

课时分配：1 课时，教学方式：案例教学；研讨交流

(五) 小学道德与法治学科课题典型案例分析

1. 全国教育规划课题案例分析

2. 市级教育规划课题案例分析

3. 市级培训项目研究课题案例分析

课时分配：2 课时，教学方式：案例教学；研讨交流

## 六、教学工具与资源条件

(一) 教学资源

1. 《教育部关于加强新时代教育科学研究工作的意见》（2019）；

2. 中共中央办公厅 国务院办公厅：《关于深化新时代学校思想政治理论课改革创新的若干意见》（2019）；

3. 张丰：《从问题到建议——中小学教育研究行动指南》，教育科学出版社 2015 年版；

4. 张肇丰：《从实践到文本：中小学教师科研写作方法导论》，华东师范大学出版社 2017 年版；

5. 李冲锋：《教师如何做课题》，华东师范大学出版社 2018 年版；

6. 高德胜、章乐、唐燕：《小学道德与法治统编教材研究》，人民教育出版社 2019 年版。

## （二）教学条件

1. 保证授课教室多媒体设备并在线上网；

2. 教师桌椅按圆桌摆放，符合小组合作与互动研讨要求；

3. 大白纸、彩笔及粘贴墙。

## 七、课程考核与评价

### （1）学员课程学习考核

考核内容：

提交一份体现小学道德与法治学科小课题的开题报告

格式要求：

1. 本课题核心概念的界定；

2. 国内外研究现状述评；

3. 选题的目的、意义及研究价值；

4. 本课题的研究目标、研究内容、研究假设和拟创新点；

5. 本课题的研究思路、研究方法、技术路线和实施步骤；

6. 已有相关成果；

7. 主要参考文献（限 10 项）；

8. 主要参加者的学术背景和人员结构（职务、专业、年龄）；

9. 预期研究成果（论文、论著、研究报告）；

10. 附件（调查问卷、访谈提纲、量表、子课题方案等）

考核评定：

依据开题报告的规范性和创新性，分为优秀、合格与不合格三个等级。

优秀：开题报告格式体例规范并具有创新性，研究目标清晰、实施过程合理而又完整、研究成果与主题完全吻合。

合格：开题报告格式体例比较规范，研究目标比较清晰、实施过程相对完整、研究成果与主题一致。

不合格：开题报告格式体例不规范，要素不完整，实施过程不清晰、缺乏可操作性、研究成果不明确。

### （2）学员对课程的评价

通过学员填写自制评价表进行

序号	评价内容	非常满意	满意	一般	不满意
1	满足学习需求的程度				
2	教学目标设置与定位				
3	教学内容				
4	教学资源				
5	方式、方法选择				
6	主讲教师水平				
7	互动参与				
8	教学实效				
9	该课程的优点或给您留下深刻印象的是：				
10	您对该课程今后的建议与意见是：				

#### 八、任课师资条件

课程负责人、任课教师 1：（院内）：金 钊，男，49 岁，人文与社会科学学院副教授、博士，马克思主义理论与思想政治教育专业背景；

任课教师 2（院内）：齐宪代，男，62 岁，副教授，原学院科研处处长、学报主编，教育科研背景；

任课教师 3（院外）：刘曙光，男，48 岁，北京大学学报（人文社会科学版）副主编，教育科研背景；

任课教师 4（院外）：胡定荣，男，51 岁，北京师范大学教育学部教授，研究生导师，课程与教学论专业背景。

(课程负责人：金钊)

# “教育名著导读” 课程方案

## 人文与社会科学学院

### 一、课程名称

教育名著导读

### 二、适用对象

市级骨干教师（特级教师工作室）；各个专业通用。

### 三、课时安排

16 课时，可分为四个单元。

### 四、课程目标

1. 了解名著作者的生平、基本思想、有关社会背景（作者所处时代面临的问题）和历史影响；[知识-识记]
2. 精读一本教育理论名著，理解该书的思想脉络，把握主要观点。特别注意：建立“概念意识”，让名著为自身提供思维的规范；[知识-理解]
3. 从著作中获得对自身教育教学工作的真切启示，如教育观念、思维方式、教学策略等方面；[知识-运用]
4. 掌握阅读教育名著的要领，提高解读理论著作的能力；[能力]
5. 联系当前的时代命题，体会教育名著的不朽价值，增强阅读经典理论书籍的兴趣。[情感态度]

以上目标，简言之，可概括为：读懂一本经典；学会解读理论。

课程目标的可视化：

1. 完成章节读书笔记（至少提交一次），通过自主阅读，体会读书方法、提升解读能力。
2. 完成全书的阅读心得，要求联系自身工作实际，写成论文形式，争取发表。可以自身学科教学或教育问题为核心，消化、运用杜威的思想来完成论文。{体现高级目标：分析、综合、评价}

### 五、课程内容要点与相应教学方式

本课程通过一本教育论著的导读，实现前述课程目标。

### 《中国古代教育论著导读》

	主要内容	上课形式	上课教师
第一单元：《论语》	1. 梳理《论语》20章的基本结构、孔子的核心思想 2. 重点阅读有关教育的论述	小班（1个工作室20人）、中班上课（根据学科适当合并工作室，每班不超过50人）。 学员课前读完规定内容（原著及辅助材料）、提交笔记、教师提前批阅； 上课时，学员提出问题，大家讨论或教师答疑；教师准备关键问题，梳理章节脉络，联系哲学史与教育史背景，引导读书的系统深入。	院内教师1、2、3
第二单元：《礼记》之《大学》《中庸》《学记》	1. 读懂、了解三篇文章的大意 2. 讲解：先秦哲学思想与教育思想的关系 3. 讨论：这三篇古代经典中有哪些教育思想至今富有启示？		院内教师1、2、3
第三单元：宋明理学著作：朱熹与王阳明	1. 阅读、讨论《朱子读书法》等文中的片段 2. 阅读、讨论《训蒙大意示教读刘伯颂》等文中的片段		院内教师1、2、3
第四单元：总结展示课	1. 对前三个单元没有理解消化的内容进行找补； 2. 学员读书心得交流（要求：联系中国的教育现实问题、联系本学科本专业的问题）		院内教师1、2、3

### 《我们怎样思维》

	主要内容	上课形式	上课教师
第一单元：激趣与导读	1. 前言：说明读书要求；读杜威年表、介绍相关背景 2. 本书第一部分（1-4章）导读【总论：思维的问题】。 说明：刚开始读，学员进入较慢，教学进度可放缓。第一次课，第一部分可能读不完，读完1、2章就不错了。	小班（1个工作室20人）、中班上课（根据学科适当合并工作室，每班不超过50人）。  学员课前读完规定内容、提交笔记、教师提前批阅；上课时，学员提出问题，大家讨论或教师答疑；教师准备关键问题，梳理章节脉络，联系哲学史与教育史背景，引导读书的系统深入。	院内教师1、2、3
第二单元：深入与拓展	本书第二部分（5—13章）【理论：逻辑的探讨】导读。 说明：这部分是全书难点，需要教师多讲解。如果课时紧张，可放弃逐章导读，教师简单提示一下要点即可。 第一单元，如果读不完第一部分，可在第二单元继续读完该部分， <u>放弃第二部分。</u>		院内教师1、2、3
第三单元：协作与分享	本书第三部分（18—23章）【实践：思维的训练】导读。 说明：本部分实践性较强， <u>可以由学员结合自身实践来讲。</u>		院内教师1、2、3
第四单元：总结与展示	1. 全书核心观点总结。 2. 学员读书心得交流（要求：联系中国的教育现实问题、联系本学科本专业的		根据前期阅读作业的情况，从学员中选出几位，精心准备发言。

问题)		
-----	--	--

### 《给教师的建议》(苏霍姆林斯基)

说明:

有的工作室提出读本书,可酌情考虑。本书内容较容浅显(适宜小学教师),以学员自读为主;课堂上,教师主要组织学员交流读书心得,教师做适当拓展深化。

	主要内容	上课形式	上课教师
第一单元	1. 前言:介绍作者和相关背景。 2. 交流第1-30条建议。	小班、中班上课。 学员课前读完规定内容、提交笔记、教师提前批阅;上课时,学员提出问题,大家讨论或教师答疑。	院内教师1、2、3
第二单元	交流31—80条建议。		院内教师1、2、3
第三单元	1. 交流81—100条建议。 2. 总结本书思想,归纳几个方面。		院内教师1、2、3
第四单元	学员读书心得交流(要求:联系中国的教育现实问题、联系本学科本专业的问题)		分为两个半场,分组交流与小组代表在全班交流结合。

### 教学方式:

1. 师生问答法。学员课下自读原著,找出不理解的地方,准备上课提问。课堂上,学员提出问题,先由同学尝试解答;困难处,再由教师点拨。

2. 串讲示范法。重点难点部分,教师需要串讲;串讲内容的过程,也是在示范解读方法。[示范,是技能训练的必要步骤;特别是认知策略训练的有效途径。]

3. 展示交流法。学员在课下完成“阅读笔记”和“阅读心得”,课上展示交流。部分章节可以由学员分工主讲。

4. 试题检测法。选取若干文段,以阅读理解题的方式,来推动和指导学员的解读。

### 六、教学工具与资源条件

#### 教学条件:

1. 本课程要求对学员的阅读过程进行监控,也要注意学员个性化解读之后的交流,因此,适宜小班、中班教学,不能全部集中在一起上大课。

2. 课时安排,要合理分布,不宜把四个单元集中在一起,以免学员来不及读完相应章节。

3. (尽可能)利用信息技术平台,要求学员把每次作业上传到网上,公示、督促、互相学习。

#### 教材:

1. 《民主主义与教育》:王承绪译本(人民教育出版社)。

2. 《我们怎样思维》:姜文闵译本(人民教育出版社)。

3. 《中国古代教育论著选》,华东师大、浙江大学教育系主编,人民教育出版社2000年版



参考资源:

1. 英文原著:

《民主主义与教育》(英文版), 中国传媒大学出版社。

《我们怎样思维》(英文版), 目前未见国内出版, 仅有电子版。

2. 不同译本:

《民主主义与教育》陶志琼译本(中国轻工业出版社);

《我们如何思维》伍中友译本(新华出版社 2010)、周艳译本(外语教学与研究出版社, 2015)。

3. 【美】莫提默 艾德勒, 查尔斯 范多伦著, 郝明义译:《如何阅读一本书》, 商务印书馆, 2004

4. 其他教育名著的书目, 见附录。

## 七、课程考核与评价

### 1. 学员课程学习考核

学员应在 3-6 个月的学习过程中, 课下坚持读完指定的一本教育名著。作为阅读过程监控的作业有以下两项:

(1) 按照每次上课的时间节点, 课前 3 天提交**章节阅读笔记**(笔记包括三个要点: 内容摘要、困惑问题、联想启示)。每本书的阅读笔记, 提交 1-3 次。

(2) 最后一次上课前, 提交一篇**全书阅读心得**(自定主题, 自拟题目, 要求结合自身的教育教学工作经验, 结合当前中国的现实问题, 从著作中选取一个方面的思想来写), 至少 3000 字。

成绩考核:

(1) 以上两项作业未完成者, 本课程不予成绩;

(2) 缺勤 2 次者(共 4 次课), 本课程不予成绩。

(3) 根据学员的作业与课堂参与程度, **学员成绩分为三档: 优、良、合格。**

### 2. 学员对课程的评价

每次上课后, 学员匿名填写本次上课的意见与感受, 为教师下次的授课改进提供反馈。评价表另见附件。

## 八、任课师资

姓名	性别	工作单位	职称	研究方向	课程任务
王漫	女	北京教育学院	副教授	课程教学论	设计课程方案; 组织交流活动; 执教分班课程
杨秀治	女		教授	外国教育史	执教分班课程
刘加霞	女		教授	教育心理学	执教分班课程
杨旭东	男	中国传媒大学	教授	教育哲学	大课集中讲座(根据需要安排)

## 附录 1: 教学内容详解

### A. 理论著作的解读方法

第一遍——理解性阅读。操作方法：做**圈点批注**，**把薄书读厚**。

1. 静心专注，逐句逐段、逐节逐章地读懂原文。注意联系上下文，弄清论述的含义和句段、章节之间的逻辑关系，并利用各种标记符号辅助理解。
2. 随时联想和激活个人的教育经验（背景知识），写下旁批。
3. 找出不理解的地方，反复理解，或寻求外界帮助（他人或其他参考资料）。
4. 及时标记出对自己有启发的地方，留待以后整理深化。
5. 学会变速、复读、猜测等技巧，监控自己的注意力，以及对学习材料的领会程度，掌握阅读理解过程中的元认知策略。

第二遍——提要性阅读。操作方法：做**提纲摘要笔记**，**把厚书读薄**。

1. 做摘要笔记。在此过程中，进一步掌握复述、精细加工、组织等认知策略。
  2. 尽量为文中的论述寻找例证。（能够正确举例，是阅读理解成功的重要标志）。
- 读书笔记的要求：

1. 阅读时，要在书上圈点勾画重要内容。
2. 完成阅读提纲和摘要（分章节进行），至少 2000 字。
3. 提出不理解的地方或问题，至少 3 个。在阅读笔记中写下问题，并标明页码。
4. 提出对自己有启发的地方，至少 3 处。在阅读笔记中写下问题，并标明页码。
5. 记录阅读时间，在作业中说明自己的阅读时间和速度。

第三遍——整合性阅读。操作方法：写**阅读心得**。

提炼出核心观点，或对自己最有启发的地方，联系个人思考和案例，写出完整的阅读心得。

第四遍——互文性阅读。方法：查阅其他资料，写出比较的要点或文章。

其他资料，可以是杜威的其他论著；可以是不同时期中外学者对杜威思想的论述（特别是当下课程改革中，人们对杜威的引述和评价）；还可以是与杜威比肩的其他教育家的论述，如赫尔巴特、泰勒、布鲁纳、陶行知等等。通过互文比较，进一步理解杜威本书的思想，及其在教育史上的地位和前后关系；辨析他人的正读与误读。

这种阅读已带有研究性质，不作为本次教师培训的要求。

第五遍——创造性阅读（批判性阅读、运用性阅读）。方法：更广阔地查阅教育史料，联系教育实践，对杜威思想提出创造性见解。

这种阅读更有明显地研究性质，一般来说是专业研究者的任务。但普通教育者，也

可以联系个人的教育体验，对局部内容做出创造性的见解和发挥。（比如：学科教师可以对该书没有展开的具体学科的教学问题，提出自己的思考，如果是对杜威思想在学科教学问题上的展开，也是一种有创造性的运用性阅读）。

**阅读中的学习策略：**为提高学习效率和效果，而有意识制定的学习过程的方案（这些策略贯穿在阅读的各个阶段）。包括：

1、认知策略（复述，如圈点勾画；精细加工，如想象、总结、类比、质疑；组织，如列提纲等）

2、元认知策略（计划；监控：监控自己对学习材料的领会程度，如变换速度、重读、猜测；监控自己的注意力。调节）

3、资源管理策略（时间、环境、努力、寻求支持）

元认知：对自己认知过程的**知识**（长时记忆中关于个人的知识、任务的知识、学习策略的知识）与调节过程的**能力**（工作记忆中的计划、监控、调节）。

## B. 杜威思想及本书要点的提炼

一、学员先读附录中的《杜威生平与著作年表》，圈化出自认为重要的、或自己感兴趣的信息。（20分钟） 学员发言：谈谈自己在阅读中得到的信息；教师提问以下内容[旨在训练阅读中筛选和保持重要信息的技能]。（40分钟）

（1）杜威的生卒年代，分别是什么样的时代？

（2）年表中特意提出1859年的几件大事，有什么用意？

（3）杜威的出身和早年经历如何？这对他的教育思想可能有什么影响？

（4）杜威的学术生涯，大概可划分为几个阶段？列出表格。（记住三所大学）

（5）学员推断与教师告知：杜威一生最重要的教育著作是哪几部？（记住六本书）

（6）杜威的学术成就可分为哪几方面？（突出哲学的首要地位，说明哲学对教育的根本影响；三大教育哲学家。其次是心理学、伦理学。这二者早先都包含在哲学里）

（7）杜威的世界性影响，特别是对中国有什么影响？（教师补充背景知识，如杜威的中国弟子）

二、教师导读书籍内容。

1. 根据学员作业情况，请作业较好的学员展示和讲解：点拨内容要点和提纲摘要。

2. 学员提出不理解的地方。讨论与分析。

3. 学员谈自己在阅读中的联想和启示。

4. 教师提出需要重点解读的语句和值得思考的问题。

## 附录2：中外教育名著书目

（一）**外国教育名著丛书**（人民教育出版社，绿皮封面，共38种），其中最重要的经典推荐：

1. 《古希腊教育论著选》【注：包括柏拉图《理想国》片段】

2. 卢梭：《爱弥儿：论教育》（上下册）

3. 洛克：《教育漫话》

4. 赫尔巴特：《普通教育学》

【注：以上 1-4 本，代表了杜威之前最重要的教育思想】

5. 布鲁纳：《布鲁纳教育名著选》

6. 维果茨基：《维果茨基教育论著选》

7. 皮亚杰：《皮亚杰教育论著选》

【注：布鲁纳、维果茨基、皮亚杰，都是建构主义思想的奠基人】

8. 巴格莱：《教育与新人》【注：巴格莱是要素主义代表人物，与杜威代表的进步主义相对立】

9. 蒙台梭利：《童年的秘密》

10. 泰勒：《课程与教学的基本原理》

#### （二）联合国教科文组织的重要报告（教育科学出版社）

1972 年：《学会生存——教育世界的今天和明天》（富尔报告），提出“学习化社会”和“终身学习”概念。

1996 年：《教育——财富蕴藏其中》（德罗尔报告），提出“四个学会”。

2017 年：《反思教育：向“全球共同利益”的理念转变？》

#### （三）基础教育改革方面的重要书籍

基础教育改革与发展译丛（万千教育，中国轻工业出版社，共 16 本），重要的如：

琼斯，拉斯马森，墨菲特著：《问题解决的教与学》，2004 年

艾里克森：《概念为本的课程与教学》，2003 年

.....

格兰特 威金斯等：《追求理解的教学设计》（第 2 版），华东师范大学出版社 2017. 3

安德森等：《学习、教学和评估的分类学：布鲁姆教育目标分类学修订版》，华东师范大学出版社，2008

尼尔 布朗：《学会提问——批判性思维指南》（第 11 版），机械工业出版社，2019. 4

#### （四）中国教育名著

《论语》《孟子》《荀子》《礼记之大学、中庸、学记》

周洪宇等编：《陶行知教育论著选》，人民教育出版社 2015 年【中国教育名著丛书】

《蔡元培教育论著选》，人民教育出版社 2017 年

#### （五）学科教育名著

由各学科导师推荐。

（课程负责人：王漫）

# “中学英语骨干教师行动研究设计与实施”课程方案

## 外语与国际教育学院

### 一、课程名称

中学英语骨干教师行动研究设计与实施

### 二、适用对象

北京教育学院特级教师工作室初、高中英语学科学员。区、市级骨干教师，具备高级专业技术职称，教龄在15年左右，具有较高的专业发展潜质。获得过市级以上论文奖项或公开发表过论文，主持过区级及以上科研课题的优秀骨干教师。

### 三、课时安排：80课时

### 四、课程目标：

**总体目标：**通过本课程学习，学员能够掌握行动研究的基本方法与流程规范，提升行动研究设计、实施、成果撰写能力，并通过行动研究，进一步促进课堂教学的改善与提升，形成个人教学特色与风格。

**具体目标：**通过本课程学习，学员能够

1. 结合教学实践确定可行的行动研究选题；
2. 根据选题合理设计行动研究方案，撰写规范的行动研究开题报告；
3. 依据行动研究规划，进行规范的行动研究；
4. 提炼行动研究成果，撰写一篇规范的行动研究结题报告和行动研究论文。

### 五、课程内容要点与相应教学方式

#### 主要内容要点：

基于上述课程目标，本课程内容包括三个模块：行动研究方案的设计（28 课时）；行动研究的实施（24 课时）；行动研究结题报告及论文的撰写（28 课时），每个模块下设若干专题，总课程共计 80 学时。

课程内容要点与教学方式的设计

课程模块	专题名称	内容要点	学时	教学方式/教学过程	教学资源
模块一：行动研究方案的设计（28 学时）	中学英语行动研究方案设计 & 案例分析	1. 行动研究的概念及其发展脉络介绍； 2. 中学英语行动研究案例分析：结合案例分析如何有效设计一份行动研究方案（选题、文献综述、研究目标与研究内容的确定、研究过程规划、数据收集及分析方法、行动研究成果梳理方法。	8	参与式学习：1. 问题与思考：什么是行动研究；行动研究的特点与步骤；2. 互动交流：分享行动研究案例；交流主要观点；3. 问题互动：学员提问，授课教师答疑。	1. 行动研究书目与相关文章； 2. 往届学员优秀行动研究案例； 3. 行动研究成果案例； 4. 知网、维普等数据库。

课程模块	专题名称	内容要点	学时	教学方式/教学过程	教学资源
	中学英语课例研究方案解析	<ol style="list-style-type: none"> <li>1. 课例研究的概念及发展脉络梳理;</li> <li>2. 中学英语课例研究案例分析;</li> <li>3. 中学英语课例研究选题的确定、步骤、数据收集及分析方法;</li> <li>4. 课例研究成果梳理方法。</li> </ol>	4	参与式学习: 1. 问题与思考: 什么是课例研究; 课例研究的特点与步骤; 2. 互动交流: 分享课例研究案例; 交流主要观点; 3. 问题互动: 学员提问, 授课教师答疑。	<ol style="list-style-type: none"> <li>1. 课例研究书目与相关文章;</li> <li>2. 往届学员优秀课例研究案例;</li> <li>3. 课例研究成果案例。</li> </ol>
	中学英语行动研究实证数据的收集及分析	<ol style="list-style-type: none"> <li>1. 中学英语行动研究实证数据的主要收集方法: 问卷、访谈、课堂观察、学生作品;</li> <li>2. 利用 Excel 和 SPSS 软件分析量化数据, 基于三级编码原则分析质性数据;</li> <li>3. 学员课题研究数据的收集与分析案例交流、调整和反思。</li> </ol>	8	参与式学习: 1. 提出教师作为研究者的内涵与意义, 激发思考; 2. 结合案例归纳实证研究的主要数据收集方法; 3. 小组合作, 利用思维导图设计调查问卷及访谈提纲; 4. 体验利用软件进行数据分析与结果呈现的过程并分享。	中学英语行动研究实证数据的收集及分析
	中学英语行动研究报告的撰写及开题论证	<ol style="list-style-type: none"> <li>1. 行动研究开题报告的整体框架和要素解析;</li> <li>2. 中学英语行动研究开题报告优秀案例分析;</li> <li>3. 学员选题分组指导优化完善;</li> <li>4. 开题报告分组及论证指导。</li> </ol>	8	参与式学习 <ol style="list-style-type: none"> <li>1. 问题和思考: 为什么要写开题报告? 开题报告的框架和核心要素是什么?</li> <li>2. 理念与方法讲授: 开题报告的整体框架和要素解析;</li> <li>3. 案例体验: 根据所讲框架小组评价和优化教师所提供的中学英语行动研究开题报告案例;</li> <li>4. 选题指导: 指导并优化学员选题。</li> <li>5. 开题报告论证分组指导: 指导教师提前通过邮件对学员的开题报告文本给予指导和反馈; 学员轮流做开题陈述, 指导教师根据项目组提供的开题报告评价标准给予指导, 学员根据指导意见对开题报告进行修改和完善。</li> </ol>	往届学员优秀开题报告案例。

课程模块	专题名称	内容要点	学时	教学方式/教学过程	教学资源
模块二：行动研究的实施（24学时）	1. 中学英语行动研究实施实践指导	1. 文献学习指导： 如何检索、阅读文献，理论与个体研究主题的有效对接； 2. 一人一课： 通过“主题研究课”的方式推进教学研究，班内每位学员结合自己的研究点执教研究课，在备课、观课、议课、反思跟进的过程中进一步深化课题研究。 3. 嵌入式小型微讲座： （1）在研究课后帮助学员定位、聚焦自己的研究真问题； （2）根据学员的需求介绍、讲解有效的研究方法； 4. 同伴论坛： 以论坛形式定期进行阶段性研究进展交流，帮助学员逐步深入推进课题研究。	16	体验改进式学习：1. 分享：分享研究进展； 2. 反思研究中出现的问题； 3. 学习：指导教师或同伴提出课题实施改进建议； 4. 改进：学员调整和改进行研究思路。	1. 多媒体设备； 2. 学员所教中学英语教材； 3. 文献资源数据库 4. 课题研究相关书目及文献
	2. 行动研究中期汇报	1. 分小组分享课题中期进展情况； 2. 研讨交流 指导教师及同伴提出小组内学员课题研究存在的共性问题，并探讨问题解决方案； 3. 为学员提出个性化行动方案的优化、改进策略。	8	体验改进式学习：1. 分享：分享课题中期进展； 2. 反思课题研究中出现的问题； 3. 学习：指导教师或同伴提出课题实施改进建议； 4. 改进：学员调整和改进行课题研究思路。	1. 多媒体设备； 2. 课题研究相关书目及文献
模块三：行动研究结题报告及论文的撰写（28学时）	1. 行动研究结题报告的撰写及答辩	1. 行动研究报告主要组成部分，学术规范； 2. 中学英语行动研究报告案例分析； 3. 行动研究报告撰写的注意事项； 4. 行动研究报告撰写分组指导； 5. 行动研究结题答辩。	20	参与式学习：1. 问题与思考：行动研究报告的组成部分？ 2. 互动交流：结合行动研究报告案例，探讨行动研究报告各部分撰写策略及注意事项； 3. 体验改进式学习：学员以小组形式分享结题报告，指导教师给出修改建议，学员调整和完善结题报告，并进行结题答辩。	1. 行动研究报告的撰写相关书目与文章； 2. 优秀行动研究报告案例； 3. 往期行动研究结题答辩优秀案例（含PPT）。 4. 文献检索数据库资源。

课程模块	专题名称	内容要点	学时	教学方式/教学过程	教学资源
	2. 行动研究论文的撰写	1. 行动研究论文的主要结构要素; 2. 中学英语行动研究论文案例分析; 3. 行动研究论文写作建议。 (1) 论文标题优化的策略; (2) 实现论文题目与内容一致的策略; (3) 优化论文整体内容的策略。 4. 行动研究论文撰写分组指导: 学员分享交流研究论文初稿; 指导教师为学员提出个性化论文改进建议。	8	参与式学习: 1. 问题与思考: 行动研究论文的主要结构? 2. 从研究论文标题的确定、摘要、关键词的撰写、研究论文的三级提纲、整体结构、论文内容整体性和关联性等方面提出优化论文写作的建议, 学员根据建议改进完善研究论文。	1. 《中小学外语教学》期刊; 2. 《中小学英语教学与研究》期刊; 3. 行动研究论文案例。

## 六、教学工具与资源条件

教学环境要求: 多媒体设备, 有些课程需要网络环境及便于文献查阅; 教室桌椅便于分组摆放。

### 参考资源和文献:

Dörnyei, Z. & Taguchi, T. 2011. *Questionnaires in Second Language Research: Construction, Administration, and Processing*[M]. Beijing: Foreign Language Teaching and Research Press.

Gass, S. M. & Mackey, A. 2007. *Data Elicitation for Second and Foreign Language Research*[M]. Beijing: Foreign Language Teaching and Research Press.

陈向明. 2000. 质的研究方法与社会科学研究[M]. 北京: 教育科学出版社.

程晓堂. 2005. 与中小学英语教师谈论文写作[J]. 基础英语教育, (2): 3-6.

教育部. 2012. 义务教育英语课程标准(2011年版)[M]. 北京: 北京师范大学出版社.

教育部. 2018. 普通高中英语课程标准(2017年版)[M]. 北京: 人民教育出版社.

李宝荣. 2010. 小学英语教师教学研究论文写作中的问题及对策建议[J]. 中小学外语教学(小学篇), (10): 26-31.

李慧芳. 2014. 中小学英语教师如何撰写案例式教学反思[J]. 中小学英语教学研究, (1): 26-32.

刘桂章、谭松柏. 2009. 对子活动对高中生课堂活动参与积极性和情感态度的影响[J]. 中小学外语教学(中学篇), (9): 25-30.

刘润清. 2015. 外语教学中的科研方法(修订版)[M]. 北京: 外语教学与研究出



版社.

秦晓晴. 2003. 外语教学研究中的定量数据分析[M]. 武汉: 华中科技大学出版社.

秦晓晴. 2009. 外语教学问卷调查法[M]. 北京: 外语教学与研究出版社.

覃克祥. 2011. 提高高中英语小组合作学习实效性的行动研究[J]. 中小学外语教学(中学篇), (9): 1-7.

王蔷、张虹. 2013. 英语教师行动研究(修订版)[M]. 北京: 外语教学与研究出版社.

文秋芳、韩少杰. 2011. 英语教学研究方法与案例分析[M]. 上海: 上海外语教育出版社.

吴薇. 2019. 促进骨干教师专业提升的培训要素及其实现路径分析[J]. 中小学教师培训, (3): 7-11.

朱晓燕. 2013. 外语教师如何开展小课题研究: 实际操作指南[M]. 北京: 外语教学与研究出版社.

核心期刊《中小学外语教学》, 北师大出版社

核心期刊《中小学英语教学与研究》, 华东师大出版社

《基础外语教育》, 山东师范大学和外语教学与研究出版社合作出版  
英语学科其他核心期刊。

## 七、课程考核与评价

### (一) 学员课程学习考核

采用过程参与、实践操作与作品分析相结合的考核评价方式。

1. 学员提交行动研究开题报告、课题中期进展报告、研究结题报告、行动研究论文各一份。

2. 学员依据开题报告、课题中期进展报告、研究结题报告、论文等各项评价标准在网络平台进行互评和反思交流。

3. 指导教师依据开题报告、课题中期进展报告、研究结题报告、论文等各项评价标准进行等级评定。

4. 每个学员应修满规定的学时, 缺勤15%以上者考核记为不合格。

### (二) 学员对课程的评价

学员填写课程满意度评价表

## 八、任课师资条件

本课程师资为北京教育学院外语与国际教育学院获得高级职称或博士学位的教师, 这些教师均参与了特级教师工作室培训项目, 能够就行动研究的设计与实施, 以及成果提炼为学员提供理论与实践相结合的讲解和指导。具体信息如下:

授课教师信息表

姓名	性别	年龄	工作单位	职务职称	研究方向	联系方式	课程任务
张金秀	女	44	北京教育学院	教授	教师专业发展	18612830478	行动研究开题报告的撰写及开题论证
吴 薇	女	46	北京教育学院	副教授	教师专业发展	15611815969	行动研究实施实践指导、行动研究中期汇报
李宝荣	女	44	北京教育学院	教授	教师专业发展	13520248552	行动研究论文的撰写
李慧芳	女	42	北京教育学院	副教授	教师专业发展	13671237672	中学英语行动研究方案设计 及案例解析 中学英语课例研究及案例解析
国红延	女	40	北京教育学院	讲师、博士	教师专业发展	13681363362	中学英语行动研究实证数据的收集及分析
徐国辉	男	39	北京教育学院	副教授	教师专业发展	18311321071	行动研究结题报告的撰写及答辩

(课程负责人：李慧芳)

# “卓越体育课堂要素与执教策略” 课程方案

## 体育与艺术教育学院

### 一、课程名称

卓越体育课堂要素与执教策略

### 二、适用对象

课程适用于卓越教师工作室的体育教师，培训对象为近年北京市评定的中小学市级体育学科带头人、骨干教师或优秀区级骨干教师。课程也适合那些对体育教学充满兴趣和热情，希望通过各种办法来提高自身教学能力并改进教学的体育教师。

### 三、课时安排

课程共设 64 课时，其中理论学习 16 学时，理论与实践混合学习 40 学时，实践学习 8 学时。

课程专题	课程名称	课时
卓越体育课堂要素解析	基于美国 NBPTS 优秀体育教师教学专业标准的卓越体育课堂要素解析	4
	基于专家名优教师视角的卓越体育课堂要素解析	8
	基于全国观摩展示课视角的卓越体育课堂要素解析	4
卓越体育课堂执教策略	设计高效教学计划的策略	8
	学练赛一体的专项教学策略	8
	锻炼学生身体的策略	8
	安全进行体育教学的策略	8
	渗透体育品行的策略	8
卓越体育教师卓越课堂观	卓越体育教师的卓越课堂观沙龙	4
	卓越体育教师的微卓越课堂展示	4

### 四、课程目标

1. 聚焦卓越体育课堂要素，加强学员对卓越体育课堂的理解，拓宽新时代教育教学新视野，培养学员开放、创新等高阶思维。
2. 围绕卓越体育课堂的五要素，从行之有效的方法建立和解析课堂策略，帮助学员利用自己的经验和资源形成有效的教学体系，使体育教学更加高效。
3. 在行动研究中总结凝练自身的卓越体育课堂观，展示卓越体育微课堂，提高学员从优秀走向卓越的为师自信、专业自信和发展自信。

### 五、课程内容要点与相应教学方式

课程设卓越体育课堂要素解析、执教策略、卓越课堂观三个专题、10 讲课程，其课程名称、内容要点和教学方式见下表。

课程名称		内容要点	教学方式
第 1 讲	基于美国 NBPTS 优秀体育教师教学专业标准的卓越体育课堂要素提炼与解析	美国 NBPTS 优秀体育教师教学专业标准的理论与实践基础、标准内容；指向卓越课堂的要素解析	专家讲授 参与式研讨
第 2 讲	基于专家名优教师视角的卓越体育课堂要素解析	专家学者评析卓越体育课堂；名优教师阐释卓越体育课堂	课堂观摩 专家讲授
第 3 讲	基于全国观摩展示课视角的卓越体育课堂要素解析	观摩卓越体育课和微课堂；小组研讨卓越体育课堂的构成要素与关键要义	课堂观摩 参与式研讨
第 4 讲	设计高效教学计划的策略	教学目标与成效；差异化教学；课堂活动设计；教学测评；教学进度	专家讲授 案例分析 参与式研讨
第 5 讲	学练赛一体的专项教学策略	指向学练赛的教学活动和学生活动设计；指向大单元的教学设计	专家讲授 案例分析 参与式研讨
第 6 讲	锻炼学生身体的策略	功能性训练课程实战体验；Emon、Tabata 等锻炼模式实践；适度适量运动负荷监控；复合式动作、进退阶动作设计；锻炼资源的重组开发运用	实操体验 参与式研讨
第 7 讲	安全进行体育教学的策略	得当和不得当的课堂常规；安全教学要求；安全设计中检查事项；运动安全防范	专家讲授 案例分析 参与式研讨
第 8 讲	渗透体育品行的策略	课堂品行教育时机和方法；不同项目的品行教育特性；课堂品行教育案例	专家讲授 案例分析 参与式研讨
第 9 讲	卓越体育教师的卓越课堂观沙龙	总结凝练、分享交流个人卓越体育课堂观	论坛沙龙 参与式研讨
第 10 讲	卓越体育教师的卓越微课堂展示	卓越体育微课堂展示与交流研讨	课堂展示 课例评析

## 六、教学工具与资源条件

本课程实施，需要多媒体教室、适合开展研讨的教室，用于面授讲座和参与式研讨；需要体育场馆和报告厅，进行教学观摩展示与论坛沙龙等活动；需要运动负荷监测仪、app 课程等信息技术设备，提供运动负荷监测、远程课程在线观摩和功能性课程开发。

为了学员更好地理解课程、实践课程，提供课程所需要的参考资源：

### 1. 参考用书

[1]中华人民共和国教育部制定. 义务教育体育与健康课程标准（2011 年版）[M]. 北京：北京师范大学出版社，2011.

[2]中华人民共和国教育部制订. 普通高中体育与健康课程标准（2017 年版）[M]. 人民教育出版社，2018.

[3][美]安奈特·布鲁肖（Annette Breaux），托德·威特克尔（Todd Whitaker）. 从优秀教师到卓越教师极具影响力的日常教学策略[M]. 中国青年出版社，2013.

[4]陈雁飞,毛振明.师之翘楚[M].北京出版社,2007.

[5]潘建芬.体育教师核心素养论[M].北京体育大学出版社,2018.

## 2. 翻译文本

National Board for Professional Teaching Standards. Physical Education Standards(Second Edition)for teachers of students ages 3-18[N]美国优秀体育教师专业教学标准.2014.

## 3. 研究性论文

[1]季浏,马德浩.新时代我国学校体育改革与发展[J].体育科学,2019(3):3-12.

[2]季浏.课堂教学是培养学科核心素养的主渠道——《课程标准(2017年版)》关于课堂教学建议的解读[J].中国学校体育,2018(9):8-12.

[3]潘建芬,韩金明,韩兵.澳大利亚F45功能性训练课程管窥及课程一至课程五系列文章[J],体育教学,2019年第7-12期.

[4]潘建芬.体育课程需要目标单元教学设计[J].北京体育大学学报,2018(12):107-111.

## 4. 动作视频库

澳大利亚F45功能性训练课程100日课程动作视频库。

# 七、课程考核与评价

## 1. 学员课程学习考核

(1)课堂研讨:积极参与相关课程的参与式研讨,能充分发表个人观点,为研修小组和培训班做智慧贡献。

(2)随堂练习:根据相关课程要求,即时完成教学任务观摩课分析、课后反思、实操设计等随堂练习。

(3)论坛发言:结合课程的学习、思考和凝练,提炼形成自己的卓越课堂观,并在论坛上进行主题发言。

(4)课堂展示:在每一个学员形成自我眼中的卓越课堂观基础上,在一定范围内进行卓越体育课堂的教学展示或指导卓越体育课。

## 2. 学员对课程的评价

(1)研修日志评价:学员通过在研修日志的课后即时评价,了解学员对课程的满意度和改进意见。

(2)课程整体评价:学员在课程整体结束后,进行课程目标达成、课程实施方式、课程资源配备、授课师资等方面进行全面调查。

# 八、任课师资条件

课程聘请高水平理论专家和实践专家参与教学和指导,课程师资均为北京教育学院体育与艺术教育学院教师、国内外学科专家、一线正高级、特级教师和名优体育教师以及工作室学员组成。

姓名	性别	年龄	职务职称	工作单位	研究方向	课程任务
谢秀叶	女	28	教授助理	美国西密歇根大学人体运动与健康教育系	体育教育	第1讲
陈雁飞	女	60	院长 /教授	北京教育学院	学校体育	第2讲
黄虹	女	51	正高级	北京八一学校	体育教育	第2讲
任海江	男	40	高级教师	清华大学附属小学	体育教育	第2讲
汪晓赞	女	47	党委书记 /教授	华东师范大学体育与健康学院	学校体育	第3讲
于素梅	女	50	研究员	中国教育科学研究院	学校体育	第3讲
张凯	女	50	教授	北京体育大学教育学院	学校体育	第4讲
陈建勤	男	51	特级教师	北京第十七中学	体育教育	第4讲
韩月仓	男	45	中教高级	通州运河小学	体育教育	第4讲
潘建芬	女	43	副教授	北京教育学院	学校体育	第5讲
孙卫华	男	49	正高级	朝阳教研中心	体育教育	第5讲
张福良	男	42	中教高级	房山窦店中心小学	体育教育	第5讲
韩金明	男	28	讲师	北京教育学院	学校体育	第6讲
刘展	男	56	教授	美国春田学院	运动训练	第6讲
王玉中	男	40	中教高级	北京第65中学	体育教育	第6讲
韩兵	男	45	副教授	北京教育学院	运动生化	第7讲
胡凌燕	女	55	正高级	北京教育学院朝阳分院	体育教育	第7讲
马景文	男	55	中教高级	北京二十四中学	体育教育	第7讲
张庆新	女	36	副教授	北京教育学院	学校体育	第8讲
秦治军	男	46	特级教师	中关村一小	体育教育	第8讲
宋文平	男	39	中教高级	通州区潞苑小学	体育教育	第8讲
体育特级教室工作室成员				学员所在区或学校	体育教育	第9讲
体育特级教室工作室成员				学员所在区或学校	体育教育	第10讲

(课程负责人: 潘建芬)

# “美术学科核心素养提升”课程方案

## 体育与艺术教育学院

### 一、课程名称：

《美术学科核心素养提升》

### 二、适用对象

美术学科特级教师工作室项目的培训对象为：中小学美术学科教师，他们其中是优秀市区级骨干和学科带头人。他们有着丰富的教学实践经验；有较强的教育研究能力；有较高的学科引领能力；有迫切的提升核心素养的愿望。

### 三、课时安排

《美术学科核心素养提升》

在新时代之际，对于教育核心素养提升的研究尤其重要。本课程将涉及与艺术审美教育有关的前沿理念或理论、相关美术学科的姊妹艺术、将借鉴和发掘来自非本专业领域的思维启示，了解新技术时代的世界观价值观、运用“学贯中西、与时俱进、融会贯通”的方法，将美术教学、艺术审美教育、教育学认知理念和新时代哲学思维相融合，密切结合学员当下的工作与研究，逐步提升美术学科核心素养，总 40 课时

### 四、课程目标

“美术学科核心素养提升”课程，根据“特级教师工作室”美术学科的主题：“新时代审美教育核心素养提升”而设计，是一门跨领域跨学科的综合课程，旨在提高美术教师的核心素养。

本课程在专业知识上，分为专业知识与非专业知识两部分。专业知识涉及：图形识别、视觉传达、空间构成、色彩设计、审美分析、创意构思、文化赏析等等。非专业知识涉及：哲学、教育学、心理学、美学、认知学、逻辑学等等。

在专业技能上，逐步培养美术教师的读图能力、表现能力、审美能力、创意能力和对文化的理解能力。

在人文素养上，着重培养美术教师的审美素养和人文素养。

### 五、课程内容要点与相应教学方式

《美术学科核心素养》课程的内容要点：

要点 1——新时代的理念 8 课时——对比的教学方式

- 技术进步与思维变革

新时代/大时代/盖达尔/由画师到艺术家，由匠人到哲人，由重复性思维到创造性思维

- 新信息时代的要求

读图时代来临/都是视觉动物/信息的 85%

要点 2——核心素养的理念 8 课时——概述与分类的教学方式

- 核心素养本质
- 审美素养五大元素

图像识读/美术表现/审美判断/创意实践/文化理解

要点 3——现实教育的情况 8 课时——调研分析的教学方式

- 应试教育-教育机构-参与竞争-考高分
- 知识教育/义务教育/获取知识/学知识
- 技能教育/职业教育/专门技能/找工作
- 继续教育/研修机构/研修兼顾/提素养

要点 4——教育理想国 8 课时——创意实践的教学形式

- 快乐-学习与幸福-生活
- 六点一线的理论

要点 5——快乐教育探索 8 课时——仿生设计教学形式

- 先培养兴趣，多元化兴趣，多元化审美
- 像游戏学习，长目标，短任务，及时反馈
- 让教育最终回归，由好奇而始，由快乐而终，有心而发，由爱而学的一件自然而简单的事。

## 六、教学工具与资源条件

1. 针对审美主题核心素养提升的课程主题，有针对性的聘请北京各大高校、研究机构的著名教育家、教授专家、特级教师、艺术家，提供优质课程，提高核心素养；

2. 充分利用互联网的跨领域、跨学科的特点，获取新信息，针对课程主题，鼓励美术教师带着研究项目进行学习；

3. 以主题漫谈的形式，进行启发式创意教学实践活动；

4. 推荐教育、人文、审美名著，推荐纸质读物、有声读物、视频读物；

5. 历届优秀美术教师资源。

## 七、课程考核与评价

在整个学习过程中采用过程参与、实践操作、作品提交和分析相结合的考核评价方式。学员课程学习考核

## 八、任课师资条件

### • 本院师资

陈雁飞，教授，教育专家，北京教育学院体育与艺术教育学院院长

吕 鹏，教授，博士，中国画专业，北京教育学院美育研究所所长

林泰然，副教授，硕士，壁画专业，北京教育学院美术系系主任

杨 岩，讲师，硕士，油画专业，北京教育学院美术系副主任

刘 宇，副教授，硕士，艺术设计专业，北京教育学院美术系教师

张 宾，副教授，硕士，装饰绘画专业，北京教育学院美术系教师



马玉兰，副教授，博士，书法专业，北京教育学院美术系教师  
王新宇，副教授，博士，书法专业，北京教育学院美术系教师  
曹颖，副教授，硕士，民间美术专业，北京教育学院美术系教师  
邱虹，副教授，硕士，中国画专业，北京教育学院美术系教师  
朱海燕，副教授，硕士，艺术设计专业，北京教育学院美术系教师  
安雪梅，副教授，硕士，艺术设计专业，北京教育学院美术系教师  
王菲，讲师，硕士，陶艺专业，北京教育学院美术系教师  
周嵬，讲师，硕士，油画专业，北京教育学院美术系教师  
陶钧，讲师，硕士，书法专业，北京教育学院美术系教师

• 院外师资

巩平，教授，美术教育专家，原北京教育学院  
江黎，教授，艺术设计专家，美术教育家，中央美院设计学院  
何墨荣，特级教师，美术教育专家，原北京市东城教师进修学院  
白彬华，特级教师，美术教育专家，原北京市西城教师进修学院  
年淑月，特级教师，美术教育专家，北京市大兴区教师进修学院

(课程负责人：刘宇)

# “基于学科核心素养的中小学人工智能教学” 课程方案

## 信息科学与技术教育学院

### 一、课程名称

基于学科核心素养的中小学人工智能教学

### 二、培训对象

在一线从事信息技术教育、教学的优秀教师，具备中小学中级及以上专业技术职称，一般具有区级骨干教师或以上称号，或者具有硕士及以上学位。

### 三、课时安排

40 课时。

### 四、课程目标

信息技术学科的核心素养主要包含四个方面，其一为信息意识，其二为计算思维，其三为数字化学习与创新，其四为信息社会责任。信息技术教学中，核心素养的培养关键在于将课堂教学内容与核心素养的培养融为一体。

通过 40 课时的研修学习，每位学员都能设计并实施学科人工智能教育教学。具体表现在：

1. 能够基于学科本质，对信息技术学科核心素养的内涵有深入理解，明确指向落实核心素养的基本路径，能够指导和改进自己的教学。

2. 了解人工智能核心概念及其对中小学信息技术教学的意义，能够分析出核心概念与具体教学内容的关联。

3. 设计并实施中小学人工智能相关课程教学。

### 五、课程内容要点及相应教学方式

课程内容模块	课程内容要点	教学方式/教学过程	课时
国际视野下的人工智能教育	1. 信息技术学科核心素养的内涵解析 2. 人工智能+教育的内涵	1. 专家讲座 2. 结合具体案例进行分析	4
中小学人工智能课程基础与现状	1. 人工智能教学研究和动向 2. 调研数据解析	1. 专家讲座 2. 每人通过文献检索，摘录核心概念相关文献的观点 3. 调研数据研究	4
从学科核心素养看人工智能教育	1. 信息技术核心素养 2. 基于核心素养的人工智能教学	1. 专家讲座 2. 应用学习理论改进自己的教学。	4

课程内容模块	课程内容要点	教学方式/教学过程	课时
中小学人工智能课程设计与实施	1. 背景和现状 2. 反思 3. 课程设计探究	1. 专家讲座 2. 工作坊 3. 体验式学习 4. 进行实践转化	8
人工智能课程教学设计	相关的人工智能教学设计的理论	1. 专家讲座 2. 工作坊 3. 体验式学习 4. 进行实践转化	8
人工智能课程实施案例分析	相关的人工智能教学设计的实践案例	结合人工智能教学具体案例就核心概念和学科核心素养的运用进行分析	8
人工智能课程面临的问题和对策	人工智能教学面临的问题 人工智能教学对策分析	专家讲座	4

## 六、教学工具与资源条件

### 1. 教学资源

(1) 参考书籍类：《基于理解的教学设计》；《高中信息技术课程标准（2017年版）》。

(2) 案例类：现场课，典型文本案例，学员自己的教学设计案例和课堂教学实录等

### 2. 教学条件

具有网络环境的计算机教室、Python3.x 安装环境；教室要有多媒体、黑板和可以动的白板；桌椅能够移动，以便分组；需要大白纸、彩笔等辅助资料。

## 七、课程考核

学员提交一份完整人工智能教学相关课例及反思（教学设计+授课资源+教学实录+课后反思）。

### 教学设计

姓名		学校			
教学课题					
学科		年级		时长	1 课时
教学背景分析					
教学目标					

教学方式与策略			
教学活动设计	活动内容	活动意图	时间分配
板书设计			
教学特色与反思			

信息技术学科教学设计参考评分标准

项目	内容	权重
1. 教材分析	1. 对教材内容作全面梳理, 理清本课所涉及的知识、技能与前后知识、技能的联系; (5) 2. 明确本节课学生要掌握的各知识、技能点, 合理选择教学内容; (5)	10
2. 学情分析	1. 学生已经具备的与本节内容学习相关的知识经验和能力水平; (4) 2. 学生的认知能力与学习本节内容的相适应程度 (3) 3. 学习本节知识达到的学习目标还需要涉及相关知识和技能; (3)	10
3. 教学目标	1. 体现知识与技能, 过程与方法, 情感、态度、价值观三个维度的教学目标; (6) 2. 目标明确、具体, 具有层次性和可操作性。 (4)	10
4. 重难点分析	1. 确定本节课的重点; (2) 2. 确定本节课的难点; (2)	4
5. 教学策略	1. 能根据学生已有的知识经验、能力基础及学习本节课的可能遇到的困难、问题, 合理使用教学资源, 选择恰当教学手段和方法。 (3) 2. 制定突出重点、突破难点的具体途径与方法。 (3)	6
6. 教学过程	1. 根据教学目标、教学内容和学生实际合理安排教学组织形式、课型结构、教学媒体、教学方法等, 教学方法、策略等多样有效。 (10) 2. 教学环节完整、清晰、详细, 教学容量和难点安排合理。 (10) 3. 关注学生的学习活动及师生交互活动的策略与预期效果。 (10) 4. 合理、有效利用教学资源, 能将各种媒体有机整合, 重视现代信息技术资源运用。 (10)	40
7. 评价与反馈	1. 及时、有针对性 (5) 2. 有指导性和层次性 (5)	10
8. 板书设计	板书规范、直观, 突出教学重点	5
9. 文本格式	规范, 符合文件要求	5
	满 分	100

## 八、任课教师条件

本课程师资为师资队伍由三部分组成：高校教师，负责理论讲授；特级教师，负责教学实施；教研员和一线教师，负责观摩点评。三部分师资理论与实践互补。

姓名	性别	年龄	工作单位	职务职称	研究方向	课程任务
熊 璋	男	63	北京航空航天大学	教授	计算思维	理论讲授
樊 磊	男	57	首都师范大学	教授	人工智能	理论讲授
方海光	男	44	首都师范大学	教授	大数据	理论讲授
陶霖密	男	55	清华大学	副教授	人工智能	理论讲授
陈 斌	男	55	北京大学	副教授	计算思维	理论讲授
郑 征	男	39	北京航空航天大学	教授	开源硬件	理论讲授
马 涛	男	50	海淀数据中心	特级教师	人工智能	教学实施
张月英	女	48	北师大大兴附中	特级教师	计算思维	教学实施
何立新	男	50	北大附小	特级教师	开源硬件	教学实施
郭君红	女	45	北京教育学院	副教授	信息技术	面向对象方法论
胡淑均	女	41	北京教育学院	副教授	信息技术	教学设计指导
秦 昆	女	47	北京教育学院	讲师	信息技术	教学设计指导
王振强	男	51	基教研中心	中教高级	信息技术教学	教学实践指导
郑立新	男	50	基教研中心	中教高级	信息技术教学	教学实践指导
王 飞	男	32	基教研中心	中教一级	信息技术教学	知识点教授

(课程负责人：郭君红)

# “人工智能技术在中小学教育教学中的应用” 课程方案

信息科学与技术教育学院

## 一、课程名称

人工智能技术在中小学教育教学中的应用

## 二、适用对象

适用的专业（项目）：适用于青蓝、卓越和骨干教师培训，也适用于特招的相关专题特色培训班。

培训对象特点：中小学学科教师

## 三、课时安排

32 课时。

## 四、课程目标

课程总目标：以结果为导向，为在校的学科教师提供了解人工智能技术、体验人工智能技术在教育教学中的应用，消除学科教师对人工智能技术的陌生感和畏惧感，并能初步设计实施简单应用人工智能技术的课程。

具体目标如下：

### （1）专业知识

- 了解人工智能的内涵和发展及应用，领会信息时代和智能时代的社会特点和人才需求特点；
- 了解人工智能在教育领域的发展和应用，领会新技术带给教育的冲击和变化；
- 知道教育中常用人工智能技术的种类和功能：文字、语音、图像等的识别功能；大数据分析功能；个性化分析和推荐功能；智能优化功能等。
- 能够通过访问 APP 或助学平台来实现简单的人工智能技术。

### （2）职业技能

- 能够和本学科教与学结合，设计结合智能技术的学科教学设计。
- 能够在学科教学中拓展学生利用人工智能和大数据分析和解决问题的意识及兴趣。

### （3）人文素质目标

- 能够认识到人工智能技术在教与学中从智能技术内容到辅助教学与助力学习应用的重要作用。
- 理解伦理道德和法律对于人工智能与人和谐相处社会的重要作用。
- 要注意技术在教与学中应用的适度性和教育价值之间的辨证和平衡关系。

## 五、课程内容要点与相应教学方式

### 1. 人工智能技术应用介绍（4 课时），案例教学，互动交流

- 人工智能技术的内涵与发展（历史，内涵，动力，技术，新一代人工智能的特点）
- 人工智能技术的应用和可能产生的隐患及问题（伦理、道德，信息与社会）
- 人工智能技术在教育领域的应用现状及发展



图4 人工智能融入学校教育的潜能与挑战



图5 人工智能融入学校教育的三大发展领域

- 人工智能技术体验：简单随堂移动端或者在线简单体验。

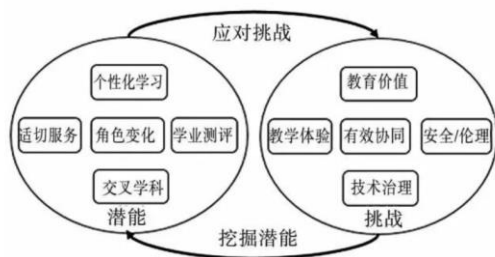
### 2. 人工智能技术在学科教与学中的范例（4 课时），根据学段特点，案例教学，动手体验，互动交流

- 学科教学内容拓展，视野开阔，思路打开，为人与人工智能协同工作的方式做准备，为人与人工智能和谐相处的社会模式做准备
- 助力教与学的智能技术：人工智能技术助力学科教学：教学环境升级为人工智能环境（教室智能环境建设和应用，教研系统，备课系统，总结，自评，反馈），体验大数据在其中的作用：善用人工智能教学环境辅助教学
- 服务学习者的学习分析技术：人工智能技术助力学科学习：学习环境升级为人工智能环境（在线学习，在线助学和评价系统），体验大数据在其中的作用：善用人工智能助学系统开展学生自主学习
- 助推个性化学习的智能技术：服务于学习者个性化学习的智能化技术，是技术与教育融合的高级阶段，它能够促使学习者在学习活动中充分、自由、舒适地发展自我能力与个性。目前，基于个性化学习的智能化技术应用的重点与趋势，在于有效、精准地把握学习者的心智特征，并以此为基础，推送符合不同学习者个性需求的学习内容并有效反馈，以实现自我导向式的有意义学习，进而培育学习者自主发展的核心素养。

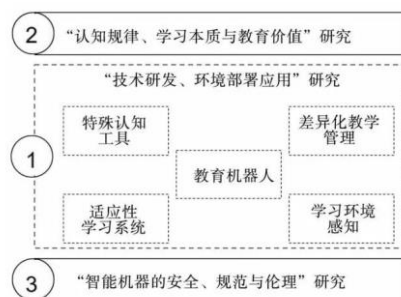
### 3. 人工智能技术在学科教与学中的应用体验（4 课时）：根据学段特点，动手体验，完成简单任务

- 智能教学环境体验：
- 智能在线助学系统体验：作业批改、作业辅导、英语作文批改
- 揭秘人工智能技术：简单的人工智能功能实现
- 设计一个应用人工智能教学环境或者智能在线学习系统的学生学习项目

4. 参观高科技企业（4 课时），考察，交流。给出参观列表供选择，例如：

- 赴百度人工智能实验室和百度公司参观体验；
- 中关村虚拟现实技术创新园区参观体验；
- 或者赴有典型特征的高效或应用较好有环境的学校参观体验。

5. 动手实践：

浏览课程提供的资料，在模仿的基础上，设计一个应用人工智能的课程教学设计并实施之。（16 课时）

## 六、教学工具与资源条件

1. 教学环境、条件与设施：

- 讲座需要多媒体教室，宽带网络
- 体验需要宽带网络，计算机，传感器，开源硬件等

2. 相关的软件和网址：

- 例如百度 AI 平台、Python 语言环境、批改网等。

3. 教材：

- 自主编写讲义，和一些阅读资料，及相关网址

## 七、课程考核与评价

1. 学员课程学习考核

- 在线提交每次研修反思
- 通过在线测评
- 提交有人工智能技术应用点的教学设计一份。

2. 学员对课程的评价

学院完成课后测评问卷：从课程满足学员学习需求、课程目标与定位、课程资源、课程内容、教学方式方法、主讲教师水平以及学习收获等维度，进行满意度测评。

## 八、任课师资条件

说明相应的师资条件，据此建立稳定的师资库。列出师资库成员的具体信息，包括姓名、性别、年龄、工作单位、职务职称、研究方向、联系方式，要清晰说明教师的课程任务等。

授课教师应具有较高的信息素养和智能教育素养，应熟悉中小学教学内容和教师教学实施实际情况，能够熟练使用经典的信息技术，也知晓最新的人工智能技术应用，并能够恰当运用于教与学过程之中。

姓名	性别	年龄	工作单位	职务职称	研究方向	联系方式	课程任务
于晓雅	女	45	北京教育学院	副教授	计算机教育；人工智能教育；STEM 和创客教育；信息技术学科教师专业发展	18611801639	课程设计与开发、实施和授课



姓名	性别	年龄	工作单位	职务职称	研究方向	联系方式	课程任务
李秋红	女	55	北京教育学院	副教授	计算机教育；教育技术	13161751538	课程设计与开发、实施和授课
秦 昆	女	46	北京教育学院	讲师	计算机教育；移动学习	18601375686	课程设计与开发、实施和授课
胡淑均	女	41	北京教育学院	副教授	信息技术、电子技术	18612007862	课程设计与开发、实施和授课
余胜泉	男	45	北京师范大学	教授	教育技术；人工智能教育；STEM教育	18601213410	把关课程科学性和合理性，授课
樊 磊	男	57	首都师范大学	教授	教育技术；人工智能；计算机应用	18501214863	把关课程科学性和合理性，授课
邸 磊	男	44	北京教育学院	副教授	教师培训；组织管理；考察参观	13426046467	高科技企业考察的设计、组织和管理
外聘 待定							
外聘 待定							

(课程负责人：于晓雅)

# “中小学人工智能教学实践” 课程方案

## 信息科学与技术教育学院

### 一、课程名称

中小学人工智能教学实践

### 二、适用对象

适用的专业（项目）：适用于青蓝、卓越和骨干教师培训，也适用于特招的相关专题特色培训班。

培训对象特点：中小学信息科技教师

### 三、课时安排

40 课时。

### 四、课程目标

总体目标：通过该课程学习，骨干教师可以掌握人工智能理论和实践相结合的内容和教学策略，熟悉“人工智能+STEM 教育”的项目学习方法。

具体目标：

（1）通过学科教改理论课程，解析中小学信息技术新课标和新教材，学习和熟悉计算机科学的学科本质、计算机应用技术，研习国内外中小学人工智能教育领域的内容，分析以人工智能技术为核心的中小学人工智能教育内容，开展算法分析、数据与大数据、编程（Python 符号语言与模块化语言）、开源硬件、百度人工智能平台、探索中小学人工智能教学实践的内容和方法。

（2）通过学科教改实践课程，以基于“人工智能+STEM 教育”项目学习为基础，开展以学生为中心课堂实践、课题研究、课例观摩研讨、展示交流等方式，总结提炼教育经验；提升落实核心素养培养教学执行力，形成相应教学特色和风格；

（3）通过学科研究课程，发现中小学人工智能教育中的教学实践问题，并转化为研究课题，提升信息技术学科及从事人工智能教育的骨干教师人工智能视域下聚焦学生信息素养提升和创新能力培养的教育改革能力和教育研究能力。

### 五、课程内容要点与相应教学方式

#### 1. 课程内容要点：

人工智能学科的内容层次结构如下：



图1 人工智能学科主要内容的层次划分

据此，中小学人工智能教学实践课程，以学生的获得为基本出发点，以人工智能思维方式和思维能力的课程培养为目标，围绕技术实践和教学实践两条线展开，技术实践主要是学习和提升新的人工智能技术，教学实践主要是教学活动设计与实施，按照认知、理解、应用、实践、创新五个步骤，相互融合，螺旋递进完成。

1) 认知（8 课时），学科课改理论课程学习：头脑风暴，专家讲座，案例教学，动手体验，互动交流

通过“人机大战”等故事讲述，通过看、听、说、想等多感官维度的人工智能场景产品体验，建立对人工智能的直观认识，感受人工智能给生活带来的巨大改变；

通过标准和教材解析，比较和确定教学内容，梳理人工智能学科内容架构，熟悉对应的算法和硬件。

2) 理解（8 课时），学科课改理论课程，采用体验式、项目式、游戏式教学方法，将艰涩的理论蕴含在任务和游戏之中。。

例如通过类比、游戏活动等形式，初步理解人工智能的基础知识与基本思想，能对人工智能产品背后的原理作简单解释。再例如，通过完成人工智能发展历史中的学说学派时间线，或者制作名人堂等项目，熟悉人工智能的历史和经典学说。还有，可以通过“放大镜扫描”游戏，理解卷积神经网络的图像边缘特征识别等。

3) 应用（8 课时），学科课改实践课程。体验，动手实践，设计人工智能与学科教学融合的课例。

通过体验各种人工智能产品，学会与智能工具打交道，能够利用智能工具改变学习和生活的方式。能够选择一两项人工智能技术，用于教学当中，并能够说明其恰当性和优势。

4) 实践（8 课时），学科课改实践课程。动手实践，项目学习，问题解决。

通过编程的系统化学习，培养计算思维和动手实践能力，能够在实践中完成简单的人工智能作品，解决确定的问题。

5) 创新（8 课时），学科教改实践课程。动手实践，项目学习，问题解决。

通过对人工智能的整体学习，能够在理解人工智能原理的基础上，完成人工智能产品的创新性设计与开发。

## 2. STEM 项目式学习和案例设计实施相结合的教学方法



图 2 项目式学习开展人工智能课程

(1) 提出开放性论题，供学生思考与讨论。例如“人工智能会给未来社会带来什么？”、“人工智能会给我们作为一个物种的人类自身带来什么？”、“机器人会战胜人类吗？”等本身具有开放性的问题，并注意将一些封闭性的问题转变为开放性的问题。例如将“简述人工智能的应用领域”这一常见问题转变为“请你举出一个人工智能现在没有应用并且将来也无法应用的领域”。

(2) 提炼开放性课题，供学生研究与实践。在搜索与推理技术的教学中，提炼传统的数字魔方、华容道和现代的风靡世界的数独游戏等课题；在进化计算的教学中，给出经典的旅行商为题和指派问题；在自然计算的教学中，推出自动聚类问题等。这些课题，既是经典问题，又具有研究上的前沿性。

(3) 引入开放性平台，供学生自由介入与发挥。开展仿真、半自主、全自主和类人等软硬件一体的编程体验，衍生多样化的教学实例。

(4) 引导开放性教学，时间向课后延伸、内容向纵深推进。促进对众多科学技术问题的广泛兴趣、对科学研究工作的内在热情，进而围绕着人工智能课程，自主地进行了众多的时间、空间、内容、深度上的拓展。

(5) 案例驱动的学习。如表 1 所示，给出案例模板，开发相应的案例，以终为始，以设计出的案例评测是否掌握对人工智能知识体系和教学方法。

表 1 基于人工智能知识体系的教学案例示例

章节内容	知识重点	知识难点	案例名称	案例内容
绪论	什么是人工智能	理解人工智能的本质	深蓝计算机战胜国际象棋世界冠军	如何让计算机能够模拟人的思维进行博弈
	人类智能的计算机模拟	为什么能够用电脑模拟人脑智能	图灵测试	如何区别机器行为还是人的行为? 如何为图灵测试拟定示范性问题
知识及其表示	状态空间表示	领域问题的状态空间描述、状态空间图的组织	猴子和香蕉问题	房间内有一只机器猴、一个箱子和一束香蕉。香蕉挂在天花板下方, 但猴子的高度不足以碰到它。猴子如何摘到香蕉
	问题归约表示	初始问题变换为子问题、问题归约描述方法、与或图的构造	梵塔难题	梵塔难题的问题归约描述与表示
	谓词逻辑表示	问题的谓词逻辑表示、谓词演算	机器人行为规划	一个含有凹室的房间里有桌子 A 和 B。让房间里的机器人从凹室出发, 将桌子 A 上的箱子移到桌子 B 上, 然后回到凹室
	语义网络表示	语义网络构造	Google 翻译器	Google 的翻译功能是如何实现的
问题求解	盲目搜索	盲目搜索特点、宽度优先搜索、深度优先搜索算法、效率分析	八数码难题	八数码难题的宽度优先搜索与深度优先搜索哪个效率更高
	启发式搜索	估价函数设计、A* 算法原理	火星探测器的寻路算法	能用 A* 算法实现火星探测器的寻路问题吗
知识推理	消解原理	消解反演的思想、反演求解过程	储蓄问题	前提: 每个存钱的人都获得利息。结论: 如果没有利息, 就没有人去存钱。如何从前提证明结论
	规则演绎系统	规则演绎系统的推理方法	猎犬问题	如何利用事实、规则和目标的关系证明目标“存在某种或者不是猎犬或者是喧闹的”
	不确定性推理	主观 Bayes 推理方法及其应用	“武汉市长江大桥”如何分词?	“武汉市长江大桥”, ①武汉市/长江大桥; ②武汉/市长/江大桥, 哪个分词更靠谱
神经网络与演化计算	神经网络	人工神经网络的结构、表示、学习算法和推理	手写体如何识别?	用训练样本集训练一个神经网络使其推广到先前训练所得结果, 正确分类先前未见过的数据
	遗传算法	遗传算法的基本机理及其应用	用遗传算法进行路径规划	如何寻找一条从起点到终点的能够避开障碍物的最短路径
	模糊计算	模糊数学的运算法则、模糊逻辑推理	模糊综合评判	如何确定对某种商品受顾客欢迎程度的评判
机器学习	机器学习的基本结构、机器学习的学习方法	机器学习基本结构的内在联系及主要策略	Google 的猫脸识别	Google 公司如何利用机器学习和图像识别技术对电脑进行“训练”, 使电脑自主学习识别猫的面孔
知识挖掘	知识发现方法、数据挖掘方法	知识发现的处理过程、数据挖掘算法	购物篮分析	如何从商店顾客零售数据中了解顾客的购物习惯
人工智能综合应用	人工智能的研究方向和应用领域	人工智能技术集成	机器人行动规划模拟	综合应用人工智能技术, 对机器人行动规划问题进行描述和可视化

## 六、教学工具与资源条件

最佳教学环境是在由人工智能软硬件的创客教育空间, 进行自由体验、创作和创造。如果没有, 将采取购买耗材在教室里, 或者到企业和学校去借用空间。

## 七、课程考核与评价

### (1) 学员课程学习考核

培训结束对学员进行综合评估, 评估内容包括出勤考核、课程考核和结业考核三项。具体考核评估要求如下:

#### (一) 出勤考核

每个学员应修满规定的学时, 缺勤 15% 以上者, 不予结业。

#### (二) 课程考核

按课程方案中的设计考核, 主要如下:

验收指标	支撑材料
1. 总体出勤率不低于总学时的 85%	学员签到表
2. 每门课程学习成绩都达到合格及以上要求	学员成绩单及相关材料
3. 学员课程作品或课程作业	课程作品
4. 学员综合素质有明显的提升	学习总结 教学课例
5. 学员示范引领作用得到发挥	公开课 教师指导

建立学员电子档案袋，将理论学习、教学实践和观摩反思日志、自主学习文献和读书笔记、教学设计和教学课例实践、研究中的问卷设计、访谈提纲、数据收集与分析、研究报告和论文修改等过程性资料、学习总结等都进行收集，作为过程性考核材料。

### (2) 学员对课程的评价

参考教务处和督导室的教学评价表辅以其他评价方法。

## 八、任课师资条件

任课教师必须熟悉中小学教学实践，理解当前国际教育改革研究热点，熟悉 STEM 教育理论和教学实践，有一定的项目教学实践经验，有开展中小学教师培训的实践经验，有开发和实施课程的能力。

序号	姓名	性别	年龄	工作单位	职务 职称	研究方向	联系方式	课程任务
1	于晓雅	女	45	北京教育学院	副教授	信息技术 STEM 教育	18611801639	总体设计 实施设计 案例设计与实施 人工智能教学实践
2	秦 昆	女	46	北京教育学院	讲师	信息技术	18601375686	人工智能教学实践
3	李秋红	女	55	北京教育学院	副教授	信息技术	13161751538	人工智能教学实践
4	胡淑均	女	41	北京教育学院	副教授	信息技术	18612007862	人工智能教学实践
5	邸 磊	男	44	北京教育学院	副教授	信息技术	13426046467	人工智能教学实践
6	樊 磊	男	57	首都师范大学	教授	教育技 术；人工 智能；计 算机应用	18501214863	把关课程科学性和 合理性， 授课
7	外聘 待定							
8	外聘 待定							

(课程负责人：于晓雅)

# “心智模式” 课程方案

## 一、课程名称

心智模式

## 二、适用对象

课程适用的专业（项目）：教师发展

培训对象：市级骨干教师（特级教师工作室成员教师）

培训对象特点：受训教师基本处于成熟教师走向卓越/专家型教师的过程中，虽然大部分的老师都仍然保持着积极奋进的心态，但是一部分因功成名就或人到中年的家庭负担增加，容易出现事业上的“高原期”；也有一部分会因为时代变化快、自身却已经不想再改变，从而容易进入专业发展的瓶颈期；或者因为事业发展到了一定高度，但是对于未来发展方向开始迷茫，从而稳定性不足。

## 三、课时安排

共计 16 课时。

## 四、课程目标

### 1. 专业知识目标

理解心智模式（成长型思维模式 vs. 固定型思维模式）、归因模式（外归因 vs. 内归因）、心理舒适区（保守 vs. 开放）、多赢思维（竞争 vs. 合作）等思维模式；

### 2. 职业技能目标

体验并应用以上思维模式对自我和他人行为方式进行分析，并尝试通过转换思维模式的方式改变自己的行为。

## 五、课程内容要点与相应教学方式

课程模块	课时	课程内容要点	活动目的	教学方式
开课	1	1. 本日活动简介 2. 拓展活动 1：取长补短 3. 理论回应：思维模式的基本概念	<ul style="list-style-type: none"><li>整队、开启活动；</li><li>在困难任务挑战中感受“难题的魅力”，感受思维的局限，以及突破思维局限的快乐。</li><li>引出课程的重要概念——思维模式，让老师们以觉察自身思维模式及其突破方式作为两天培训的核心主题；</li></ul>	体验、讲授
团队建设及心理舒适圈（保守思维——开放思维）	3	1. 情绪感知活:1: 情绪和心态测评； 2. 拓展活动 2：大王拳	<ul style="list-style-type: none"><li>练习自我情绪和想法觉察；</li><li>根据游戏结果自然分组；</li><li>让学员在简单对抗中情绪被激发，为下面的活动做好情绪和心态准备。</li></ul>	体验式教学； 基于心理测评的自我体验式学习； 建构生成式的理论讲解。

课程模块	课时	课程内容要点	活动目的	教学方式
		3. 拓展活动 3: 旗人旗事  4. 情绪感知活动 2: 情绪和心态再测  5. 理论回应: 心理舒适圈理论(保守思维到开放思维)。	<ul style="list-style-type: none"> <li>● 消除五层冰               <ul style="list-style-type: none"> <li>○ 学员与自己内心的冰</li> <li>○ 学员与学员之间的冰</li> <li>○ 学员与教练之间的冰</li> <li>○ 学员与项目之间的冰</li> <li>○ 学员与环境之间的冰</li> </ul> </li> <li>● 再次练习觉察能力;</li> <li>● 基于自身的前后两次测评, 感受自己的情绪、心态的变化, 并讨论变化或不变化的原因;</li> <li>● 基于讨论, 感知个人思维模式与行为方式之间的关系。</li> <li>● 让学员理解每一个人都有自己的心理舒适圈, 为了让自己舒适和安全, 个体会采取保守的选择, 但是就容易陷入固步自封的境地。任何一个人在任何一个年龄阶段都应该保持开放的思维, 走出舒适圈, 走入挑战圈。</li> </ul>	
归因模式 (外归因 vs. 内归因)	2	1. 热身活动: 热身体操  2. 拓展活动 4: 突破电网  3. 反思活动成功与失败的原因; 分析当我们采纳这些归因之后行为、情绪会有什么变化;  4. 理论回应: 归因理论——内外归因模式	<ul style="list-style-type: none"> <li>● 为接下来的自我突破做好身体和情绪两方面的准备;</li> <li>● 建立小组成员间的相互信任;</li> <li>● 建立资源意识和合作意识。</li> <li>● 基于真实体验的反思, 促进反思能力;</li> <li>● 理解内外归因模式各自的优势和问题, 能够结合工作实例探讨如何灵活地积极地对事情进行归因。</li> </ul>	建构生成式的理论讲解。
成长型思维模式 vs. 固化定思维模式	2	1. 拓展活动 5: 突破雷阵, 在讲师提示下分 8 次记录在那个时间点上的情绪、想法和行动计划;  2. 基于记录复盘整个活动, 并找到过程中的突破点, 并总结原因;  3. 理论回应: 成长型思维模式 vs. 固定性思维模式  4. 当日个人反思	<ul style="list-style-type: none"> <li>● 体验头脑风暴、创新思维、改变认知、突破困境;</li> <li>● 感知勇于尝试并突破困境的过程中的情绪、想法;</li> <li>● 再次练习觉察能力。</li> <li>● 再次练习反思能力;</li> <li>● 感知认知突破过程。</li> <li>● 帮助学员理解面对困境时的心理韧性、在选择任务时是否面对挑战的人生意义。</li> <li>● 沉静反思, 巩固当日所学。</li> </ul>	体验式培训



课程模块	课时	课程内容要点	活动目的	教学方式
勇气的力量：从消极思维到积极思维	2	1. 热身活动：拍拍操； 2. 拓展活动 6：空中断桥； 3. 回顾突破挑战的时刻，是什么样的力量。 4. 理论回应：勇气的力量——从悲观思维到乐观思维	<ul style="list-style-type: none"> <li>活跃气氛，齐整执行。</li> <li>感知什么是挑战；</li> <li>体验在面对挑战时的恐惧，感知自我突破的勇气；</li> <li>感知“断桥一小步，人生一大步。”</li> <li>从成长过程中找到人生的力量；</li> <li>理解在面对同一件事情时，以消极悲观的方式应对则会停滞不前，以积极乐观的方式应对则可能带来突破。</li> </ul>	体验式培训
双赢思维：竞争与合作	2	1. 拓展活动6:创纪录,在活动开始之前先请大家预测最后的结果,在活动完成之后请大家对比反思; 2. 理论回应:多赢思维(竞争 vs. 合作)	<ul style="list-style-type: none"> <li>在小组间竞争和小组内合作中体验竞争和合作分别为个体发展带来的好处与问题;</li> <li>理解合理地竞争与积极的合作的力量</li> </ul>	体验式培训 讲授
多赢共创的结束	2	1. 热身活动：世纪拳王 2. 拓展活动 7：共绘蓝图 3. 个人作业 2：当日反思 2	<ul style="list-style-type: none"> <li>感知个体在团队中的角色意识；</li> <li>为下午活动热身。</li> <li>在所有小组共同完成一副巨幅图画的过程中，让学员感受集体的力量；</li> <li>任务共享，目标共享，完成大业，成就所有；</li> <li>作为两天培训的结束活动，让大家体验到与集体共创的成就感，在快乐与满足中结束拓展活动；</li> <li>在反思中沉淀所感、所学。</li> </ul>	体验式培训  沉静反思
理实结合	2	1. 个人作业 3：基于两天所学反思个人在工作中卡住的点，没有突破的思维模式，基于个人反思设计未来三年的发展蓝图，并反思阻碍个人发展的思维模式，及提出突破的方式； 2. 小组见证分享：分享三年蓝图； 3. 个人作业 4：基于分享修订三年发展蓝图，并制定一年目标和本月计划。	<ul style="list-style-type: none"> <li>将体验、理论与工作链接并应用；</li> <li>找寻个人思维模式的突破口；</li> <li>为个人寻找工作目标。</li> <li>在见证和分享中澄清自己思考；</li> <li>基于所学为自己设计可执行的目标。</li> </ul>	小组汇报与集体反馈

## 六、教学工具与资源条件

教学环境：室内拓展和室外拓展环境；

教学条件与设施：保证安全的室内与室外拓展条件，包括需要完成的室外拓展条件与设施；

核心参考书籍：

1. 《终身成长：重新定义成功的思维模式》，作者：卡罗尔·德韦克，出版社：中国文史出版社。
2. 《高效能人士的七个习惯》，作者：[美] 史蒂芬柯维，出版社：中国青年出版社。
3. 《非凡的思维：用超常的心智模式改变一切》，作者：杰里温德（Jerry Wind）和科林克鲁克（Colin Crook），出版社：电子工业出版社。
4. 《改变的勇气》，作者：[意] 维里·帕西尼，出版社：清华大学出版社。

其他参考资源：

书籍：《成长型思维训练：12个月改变学生思维模式指导手册》，作者：[英] 安妮·布洛克，希瑟·亨得利，出版社：上海社会科学院出版社

TED 演讲 1-请相信，你可以进步：

[https://www.ted.com/talks/carol\\_dweck\\_the\\_power\\_of\\_believing\\_that\\_you\\_c  
an\\_improve/transcript?language=zh-cn](https://www.ted.com/talks/carol_dweck_the_power_of_believing_that_you_can_improve/transcript?language=zh-cn)

TED 演讲 2-为掌握而学习而不是分数：

[http://open.163.com/movie/2016/9/V/E/MC00SGRC1\\_MC00SMAVE.html](http://open.163.com/movie/2016/9/V/E/MC00SGRC1_MC00SMAVE.html)

TED 演讲 3-改变我的腿，和我的心智模式：

[https://www.ted.com/talks/aimee\\_mullins\\_on\\_running](https://www.ted.com/talks/aimee_mullins_on_running)



## 七、课程考核与评价

### (1) 学员课程学习考核

学员考核分为两个部分：形成性评估和终结性评估。

### 形成性评估任务

在整个课程中，将使用一系列形成性评估任务，以评估学员的学习态度和对与课程学习成果相一致的课程内容的理解，包括：

- 课前/课后调研
- 四次出勤的情况；
- 两次本日反思的撰写（个人作业 1 和个人作业 2）；

- 在参与活动过程中的发言情况。

### 终结性评估任务

终结性评估任务考察教师的自我反思与突破的能力：

个人蓝图和发展计划撰写与交流——学员将被要求撰写一篇 1000-1500 字的个人发展蓝图和计划，要求至少选择一项成长主题，绘制本人在该项主题上的三年成长蓝图，反思阻碍个人发展的自我思维模式，并制定一年目标和一月计划。学员可选择的成长主题包括：教学工作、德育工作、教学管理工作、教师个人专业发展、个人生活等方面的收获或经验。终结性评估标准：

1. 忠于事实：是真实发生在个人身上的体验、事实的翔实性、可考据性强；
2. 基于理论：对理论的理解准确，对理论的应用密切结合证据，支持论述；
3. 目标合理：基于 SMART 理论评价个人设计的发展目标与计划的可行性；

分数分布（满分 100 分）：

给分项	给分点	赋分责任人
出席	共计 10 分，每半天 2.5 分	班级管理老师
课前、课后调研	共计 10 分，每次 5 分	网上数据记录
课堂反思	共计 30 分，每次 15 分，共 2 次	院内带组教师
课内参与	共计 20 分，每半天 5 分	拓展活动教师
个人蓝图与计划	共计 30 分，每项标准 10 分；	院内带组教师

### （2）学员对课程的评价

借用网络平台实施曹慧基于自我决定理论研发的学员反应层评价表进行课程评价，以曹慧研发的学员评教工具对教师进行评教。

### 八、任课师资条件

姓名	性别	年龄	工作单位	职务职称	研究方向	联系方式	课程任务
曹 慧	女	36	北教院人才院	讲师	心理学	18201246889	总负责，总体设计并执行方案
钱永健	男	42	北京大学体育教研部	副书记、副教授	体育学	13911095312	拓展课程设计
黄春秀	女	48	北教院体育与艺术教育学院	副教授	体育教育	13521871876	拓展课程协助实施
周 莹	女	51	北教院外语语国际教育学院	讲师	教师教育	13683668614	班级管理
张教练	女	36	同心群悦拓展培训公司	高级拓展培训师	体育学	010—82756211	现场教学

(课程负责人：曹慧)



**“教育改革专题培训项目”  
课程方案**



# “中小學生人际交往指導” 課程方案

## 教育管理與心理學院

### 一、課程名稱

中小學生人际交往指導

### 二、適用對象

本課程為中小學班主任學生發展指導能力提升專題培訓的必修課程。適用於中小學骨干班主任教師。

### 三、課時安排

本課程共計 32 課時。

### 四、課程目標

1、幫助中小學班主任初步系統了解中小學生人际交往的年齡階段特點與發展規律，了解中小學生人際自我認知、人際溝通技能、人際情緒管理等基本心理學知識，初步形成較為系統的指導中小學生人际交往的知識框架；

2、提升學員指導學生人际交往的意識，願意在日常教育教學中採用科學方法對學生進行人际交往指導。

3、指導學員運用所學人际交往指導相關知識、技能，設計人际交往主題班會活動對學生開展集體指導。學員能夠運用所學知識技能提升對學生人际交往個別指導的效果。學員能夠提升自身人际交往技能，將所學知識技能運用到自身的人际交往尤其是師生交往過程中；

### 五、課程內容要點與教學方式

本課程主要內容包括五大板塊，分別是“中小學生人际交往發展特點”，“人際自我認知指導”，“人際溝通技能指導”，人際情緒管理指導”與“人际交往主題班會活動設計與實施”。具體課程板塊主要內容及課時分配見下表。

“中小學生人际交往指導”課程模塊內容與學時安排

課程板塊	課程主題	學時	主要內容	教學方式
一	中小學生人际交往發展特點	4	1. 學生人际交往的一般特點 2. 同伴交往的特點 3. 師生交往特點 4. 親子交往特點	案例分析、講解、討論等
二	中小學生人際認知指導	4	1. 中小學生人際認知存在的問題 不能恰當的認識自我，評價自我；不能恰當的認識他人評價他人； 2. 恰當的認識、評價自我與他人 3. 對友誼的理解與認知	案例研討、講解、小組討論，辯論等

课程板块	课程主题	学时	主要内容	教学方式
			4. 恰当认识青春期的男女生交往	
三	中小學生人际沟通技能指导	8	1. 中小學生人际沟通中的问题分析 我说清楚了他听不懂；不善于倾听；缺乏换位思考的意识和能力 2. 理解有效沟通模型与要素 双向沟通与单向沟通；表达与倾听技能训练 3. 人际沟通中的换位思考 4. 学会化解人际冲突与矛盾	情景模拟、案例分析、体验活动、讲授、小组讨论等
四	人际情绪管理技能指导	8	1. 中小學生人际情绪管理的常见问题分析 2. 人际情绪的识别与接纳 人际情绪的识别；学会共情式回应 3. 人际情绪的表达 攻击式表达与理性表达；理性表达情绪的方法 4. 人际情绪的自我调节 ABC 理论在人际情绪管理中的理解与运用等	案例研讨、讲解、活动体验，角色扮演等
五	人际交往主题班会设计与实施	8	1. 人际交往辅导主题选择与目标制定 2. 人际交往辅导主题班会活动设计 3. 人际交往主题班会设计案例分析研讨	案例研讨、讨论、讲解等
	合计	32		

## 六、教学工具与资源条件

- 1、戴维·布鲁克斯著.《社会动物》.中信出版社.2012。
- 2、劳拉·E·贝克著，吴颖等译.《儿童发展》.江苏教育出版社.2002。
- 3、谢弗 Shaffer, D. R. 著，邹泓等译.《发展心理学(九版)》.中国轻工业出版社，2016.
- 4、格里格·津巴多.《心理学与生活》(16版).人民邮电出版社.2003.10。
- 5、杰伊·R·格林伯格，斯蒂芬·A·米歇尔著，王立涛译.郑禹校.《精神分析之客体关系理论》.华东师范大学出版社.2019.3.
- 6、马歇尔·卢森堡著.《非暴力沟通》.华夏出版社.2018.
- 7、大卫·约翰逊(David Johnson)著，凌春秀译.《交往的艺术 社交智商与沟通能力训练》.人民邮电出版社.2017.6。
- 8、陈海贤.《了不起的我 自我发展心理学》.台海出版社.2019.11。
- 9、露丝·韦尔特曼·贝古恩著，曾清译.《美国中小學生社会技能课程与活动》，中国青年出版社.2014。
- 10、美达林·曼尼克斯著.《美国学生社会技能训练手册》.天津社会科学出版社，2011。
- 11、曹坚红著.《小學生社会情绪能力养成教育设计》.上海教育出版社.2019.6.



12、董奇.《育人能力是教师教育教学能力的核心》.中国教育学刊.2017.01。

13、付翠.关系重构与技巧训练\_人际认知问题解决视野下的心理治疗,南京师大学报.2016.04.

14、周冬华.同伴关系不良初中生的社会技能干预.山东师范大学硕士学位论文.2015.

15、王英春,邹鸿.青少年人际交往能力的发展特点[J].心理科学.2009(5):1078-1081.

16、隋莉晖.人际认知问题解决技能训练对幼儿同伴关系影响的实验研究[M].山东师范大学硕士论文.2015.

17、崔艳丽.班主任对学生进行人际交往指导的现状与对策分析.教师发展研究,2019.01.

## 七、课程考核与评价

1. 课堂参与情况;

2. 前四个课程模块按照课程模块进行统一的结构化测试;主要包括 1. 测试基本知识技能掌握与理解水平的题目(采用填空或选择题形式进行考核),技能运用类题目(采用情境分析题目进行考核)。根据得分结果评定为优秀、良好、合格与不合格四个等级,优秀:85分以上;良好:75-84;合格:60-74;不合格:60分以下

3. 第五个课程模块对学员的人际交往指导主题班会设计方案进行等级评定。分为 4 个等级。

优秀:能够系统理解中小学生学习人际交往指导相关知识理论,全面而准确地分析班级学生在人际交往方面存在的具体问题,合理确定人际交往指导班会的具体主题,制定明确具体、合理的班会目标,班会具体活动设计能够有效达成目标,符合学生年龄阶段特点,充分调动学生参与的积极性。

良好:能够比较系统理解中小学生学习人际交往指导相关知识理论,准确分析班级学生在人际交往方面存在的具体问题,合理确定人际交往指导班会的具体主题,制定比较明确具体、合理的班会目标,班会具体活动设计能够比较有效的达成目标,符合学生年龄阶段特点,调动学生参与的积极性。

合格:能够理解中小学生学习人际交往指导相关知识理论,分析班级学生在人际交往方面存在的具体问题,确定人际交往指导班会的具体主题,制定比较明确合理的班会目标,班会具体活动设计基本达成目标,基本符合学生年龄阶段特点。

不合格:对中小学生学习人际交往指导相关知识理论理解不足,不能分析学生在人际交往方面存在的具体问题,班会主题不明确,目标不够清晰合理,活动设计脱离目标。

## 八、任课师资条件

1、北京教育学院心理专业专任教师:校长学院心理专业教师、其他部门心理专业教师。

2、外请教师:高校心理专业教师、区县优秀心理教研员。

序号	姓名	性别	职称 职务	单位	研究方向	课程 任务	手机
1	刘维良	男	副教授	教育管理与心理学院 教育心理系	管理心理	模块一、 五	13601063136
2	卢 强	男	副教授	教育管理与心理学院 教育心理系	发展与教育 心理	模块一、 五	13161100839
3	齐建芳	女	副教授	教育管理与心理学院 教育心理系	发展与教育 心理	模块一、 二、五	13601071021
4	崔艳丽	女	副教授	教育管理与心理学院 教育心理系	发展与教育 心理	模块三、 四、五	13683620398
5	吕红梅	女	讲师	教育管理与心理学院 教育心理系	发展与教育 心理	模块一、 二、五	13426353839
6	沈彩霞	女	讲师	教育管理与心理学院 教育心理系	发展与教育 心理	模块一、 五	18500059830
7	马 英	女	讲师	教育管理与心理学院 教育心理系	发展与教育 心理	模块一、 二、四	13810062911
8	黄琳妍	女	讲师	教育管理与心理学院 教育心理系	管理心理	模块二、 三	13601263291
9	娄 娅	女	讲师	教育管理与心理学院 教育心理系	发展与 教育心理	模块一、 五	18800183204
10	曹新美	女	副教授	教育管理与心理学院 心理测评中心	积极 心理学	模块三、 四	13621216305
11	金 颖	女	讲师	教育管理与心理学院 心理测评中心	发展与 教育心理	模块二、 五	13810165741
12	曾盼盼	女	讲师	教育管理与心理学院 心理测评中心	发展与 教育心理	模块二、 五	13522028087
13	林雅芳	女	讲师	教育管理与心理学院 心理测评中心	心理咨询	模块三、 四	13466688429
14	张玉静	女	讲师	教育管理与心理学院 心理测评中心	心理咨询	模块三、 四	15201137929
15	曹 慧	女	讲师	北京教育学院人才研 究院	心理测评	模块四、 五	18201246889
16	李 丰	女	副教授	北京教育学院 学前学院	发展与 教育心理	模块二、 五	13601099724
17	朱 虹	女	中高, 心理教 研员	北京教育学院 东城分院	心理 健康教育	模块四、 五	13651064540
18	程忠智	男	中高, 心理中 心主任	北京教育学院 丰台分院	发展与 教育心理	模块三、 四	13522699272

序号	姓名	性别	职称 职务	单位	研究方向	课程 任务	手机
19	关京	女	中高, 心理 教研员	北京教育学院 西城分院	发展与 教育心理	模块二、 三	13801057168
20	张景芳	女	中高, 心理中 心主任	北京教育学院 石景山分院	心理 健康教育	模块四、 五	13811456776

(课程负责人：崔艳丽)

# “中小學生情緒管理指導”課程方案

## 教育管理与心理学院

### 一、课程名称

中小學生情緒管理指導

### 二、适用对象

适用于學生發展指導培訓項目，培訓對象為中小學班主任。

### 三、课时安排

64 课时

### 四、课程目标

总体目标：使班主任树立对学生情绪管理指导的专业意识，提升对学生情绪管理指导的专业素养和专业能力。具体目标包括：

1. 掌握中小學生情緒發展、情緒管理方面的基本知識和理論。
2. 理解學業、人際關係、自我與情緒之間的關係，掌握相應的情緒管理指導方法。
3. 掌握觀察和分析學生情緒的基本技能。
4. 掌握情緒管理主題班會的設計與實施能力、對個別學生的情緒管理指導能力。

### 五、课程内容要点与相应教学方式

课程内容	内容要点	学时	教学方式	课程目标的对应点
學生情緒管理指導的價值	1. 情緒的功能：特別是消極情緒的功能 2. 提升學生情緒管理能力的意義 3. 中小學生情緒發展特點、影響因素、情緒發展任務等 4. 情緒管理指導的價值和基本理念	8	講授與討論	总体目标：使班主任树立对学生情绪管理指导的专业意识 具体目标 1 掌握中小學生情緒發展的基本知識和理論
情緒管理指導的內容	1. 情緒管理的內涵 2. 情緒管理的分析性成分：情緒覺察、情緒理解、情緒表達與溝通、情緒調節 3. 學生情緒管理的綜合性領域：學業情緒調節、自我（意識）情緒調節、人際情緒調節	16	講授與討論	总体目标：使班主任提升对学生进行情绪管理指导的专业素养 具体目标 1. 掌握中小學生情緒管理方面的基本知識和理論；2. 理解人際關係、自我、學業與情緒之間的關係，掌握相應的情緒管理指導方法

课程内容	内容要点	学时	教学方式	课程目标的对应点
观察学生情绪的基本技能	1. 觉察学生情绪的技能 2. 理解学生情绪的技能 3. 情绪沟通的技能 4. 调节学生情绪的策略与技能	16	技能练习、分享交流	总体目标：使班主任提升对学生进行情绪管理指导的专业能力 具体目标 3 提升观察和分析学生情绪的基本技能。
指导学生情绪自我管理的技能	1. 情绪管理主题心理班会设计与实施： 1) 各学段情绪管理指导要点梳理与班会选题指南 2) 心理班会教案设计理念、方法和步骤 3) 心理班会设计的常见问题与改进 4) 心理班会课实践与观摩研讨 2. 个别学生情绪管理指导： 1) 学业情绪指导 2) 人际情绪指导 3) 自我情绪指导	24	讲座、作业设计、现场观摩、专家点评与研讨、案例分享等	总体目标：使班主任提升对学生进行情绪管理指导的专业能力 具体目标 4. 提升情绪管理主题心理班会的设计与实施能力，对个别学生的情绪管理指导能力

## 六、教学工具与资源条件

教学环境、条件与设施：可实现讨论功能的教室、电脑与投影仪、必备的教学材料（纸张、笔等）。

参考书目：杨红梅，朱雅勤 编著. 中学生心理课·情绪管理. 中国轻工业出版社, 2015 年

罗峥 主编. 学生情绪调节与辅导. 开明出版社, 2012 年

培训资源库：基于以往培训项目的优秀教学设计课例和情绪指导案例  
分学段、分情绪能力要素、分情绪类别构建资源库

## 七、课程考核与评价

### （1）学员课程学习考核

考核评价要反映课程目标达成情况，以目标设定考核方式与内容。

从两方面考核，一是过程性考核，根据技能练习的课堂作业质量、课堂交流次数与课后反思；二是终结性考核，根据情绪管理主题班会设计、学生情绪指导个案分析的完成质量。

### （2）学员对课程的评价

序号	题 目	非常符合	符合	一般	不太符合	不符合
1	课程内容能满足我的学习需求					
2	课程内容组织逻辑清晰					
3	教师讲课思路清晰，重难点突出，理论联系实际，能帮助我理解所学					
4	课程教学方式能促进我主动思考、积极参与					
5	课程学习资源能支持课程学习					
6	课程作业能促进我对学习内容的思考和学以致用					
7	通过学习，我树立了对学生进行情绪管理指导的意识					
8	通过学习，我提升了对学生进行情绪管理指导的能力					

## 八、任课师资条件

以院内心理系教师为主要培训团队，同时邀请院外专家组成培训团队。

师资库（拟定）如下：

序号	姓名	工作单位	职称	研究方向	课程任务
1	齐建芳	北京教育学院	副教授	学生心理发展指导、情绪管理	情绪管理指导的价值和基本理念；观察学生情绪的基本技能
2	崔艳丽	北京教育学院	副教授	人际情绪管理、社会技能发展指导	人际情绪管理
3	曾盼盼	北京教育学院	讲师	学生的自我发展、学习动机等	自我情绪管理
4	马 英	北京教育学院	讲师	情绪发展、学业情绪	学业情绪管理
5	黄琳妍	北京教育学院	讲师	积极情绪、管理心理	情绪的功能；中小学生的的情绪发展
6	林雅芳	北京教育学院	讲师	心理咨询	个别学生情绪管理指导
7	张玉静	北京教育学院	讲师	心理咨询	个别学生情绪管理指导
8	田 彤	西城教育科学研究院	中高	心理健康教育	情绪主题心理班会设计与实施
9	程忠智	丰台教育分院	中高	心理健康教育	心理班会设计的常见问题与改进
10	关 京	西城教育科学研究院	中高	心理健康教育	心理班会课的实践与观摩

(课程负责人：齐建芳)

# “学习的心理规律与教学应用” 课程方案

## 教育管理与心理学院

### 一、课程名称

学习的心理规律与教学应用

### 二、适用对象

适用的项目：小学学科教师培训项目、班主任培训项目

培训对象特点：具有两年以上的教学经验

### 三、课时安排

32 课时

### 四、课程目标

1、在初步理解学生学习规律的基础上，教师能够对原有的教育教学经验进行进一步的梳理与提升。

2、教师能够在提交的教学设计与教育教学实践中，运用学生学习的心理规律，逐渐做到遵循心理学的科学规律与原则，提高教育教学的科学性和有效性。

3、教师在学科教学的同时，能够提高对学生学习的心理过程的理解，提升自己的专业知识素养。

### 五、课程内容要点与相应教学方式

本课程主要内容包括四个模块，分别是“学习动机的培养与激发”、“知识技能的学习规律及其教学应用”、“学习与迁移”、“教学应用与实践”，如下表所示。

培训课程	课程模块	模块内容	课时数
学习的心理规律与教学应用	模块一	学习动机的培养与激发	8
	模块二	知识技能的学习规律及其教学应用	8
	模块三	学习与迁移	8
	模块四	教学应用与实践：从学习规律的视角	8

### 模块一 学习动机的培养与激发（8 课时）

教学目标：

1、教师能够认识到激发学生在学习中的价值，初步形成在教育教学中综合应用相关动机理论意识和能力。

2、教师了解学习动机的含义、基本结构和类型，掌握激发动机的一般途径和方法。

3、教师能够尝试综合应用所学方法，针对自己教育教学中的问题，能够采用有效激发学生动机的基本教育教学策略。

内容要点：

（一）动机的意义和价值

- 1、通过案例分析，探讨学生在学习过程存在的动机问题
- 2、动机在学生学习中的意义和价值

（二）理解学习动机

- 1、什么是学习动机
- 2、学习动机的分类

（三）如何激发学生的学习动机

- 1、通过外部激励激发学习动机

强化理论的基本观点，及其对于教育教学的启示。

- 2、满足学生需要，激发学习动机

学生的需要有哪些，及其对教育教学的启示

- 3、注重学生的认知调节，激发学习动机

自我效能感、合理归因、期望价值

（四）学生目前所存在问题的分析与对策

运用所学，对自己所教学生的当前状态进行分析反思，对有效的动机激发策略进行探讨

授课形式：

案例研讨、讲解、问题解决、分组讨论等

## 模块二 知识技能的学习规律与教学应用（8课时）

教学目标：

1、教师理解学生的注意力、记忆、思维等认知发展的基本特点与规律，及其对于教育教学的启示。

2、教师理解学生心理发展特点的个体差异，能够在教育教学中尊重个体差异，因材施教。

3、能够在掌握知识技能学习的基本规律的基础上，进行有效的教学设计。

内容要点：

（一）学生的注意力、记忆、思维的发展特点与教育对策

- 1、注意力的发展特点与有效的教学教育对策
- 2、记忆发展的年龄特点与教育对策
- 3、思维发展特点与教育对策

（二）学生的个体差异

- 1、如何看待学生个体差异的不同表现：智力、学习风格、感官通道等
- 2、如何进行因材施教



### （三）知识技能的学习规律

- 1、知识获得的不同阶段以及相应的教学方式
- 2、技能获得的不同阶段及其相应的教学方式
- 3、案例分享与研讨：以当前的某一教学主题为例

授课形式：

讲授、案例分析、分组研讨

## 模块三 学习与迁移（8 课时）

教学目标：

- 1、能够了解什么是学习，从不同视角分析学生是如何学习的？
- 2、在实际的课堂教学中，能够运用心理规律，为知识技能的迁移而教，提高教学成效。

内容要点：

（一）理解学习的界定与特点

（二）从不同的视角看学习

- 1、外部的行为管理与学生的学习

讨论：如何指导教师在教育教学中恰当应用强化理论？

- 2、学习认知结构的形成与学生的学习

讨论：如何帮助学生建构良好的认知结构

- 3、人本主义与学生的学习

有意义学习的四个特征

讨论：如何发挥学生中心的教学观

- 4、建构主义与学生的学习

- 5、综合讨论：学习理论对教育教学的启示与具体运用

（二）知识技能的迁移与教学

- 1、什么是迁移，迁移的特点是什么？

- 2、如何为迁移而教？

（三）如何进行有效的教学设计

- 1、教学内容的分析

- 2、教学目标的设计

- 3、在不同教学阶段，教学方法的选择

- 4、案例分享与研讨：以当前的某一个教学设计为例

授课形式：

案例分析，讲授、案例分析、分组研讨

## 模块四 教学实践：从学习规律的视角（8课时）

教学目标：

- 1、在教学设计中，在关注学科教学的同时，能够结合运用前面三个模块所学的内容，对自己的教学内容与教学方式进行分析。
- 2、通过具体的教学实施，对如何在教学中应用学习规律有进一步的理解与认识。

内容要点：

- （一）教学内容的知识、技能的要点分享与研讨
- （二）知识技能的教学环节分享与研讨
- （三）选用的动机调动与课堂组织策略分享与研讨
- （四）教学实施的分享讨论

授课形式：

案例分析、分组研讨

### 六、教学工具与资源条件

1. 罗伯特·斯莱文著，姚梅林等译，《教育心理学：理论与实践》，人民邮电出版社，2004年版。
2. 谢弗等著；邹泓等译，《发展心理学：儿童与青少年》，中国轻工业出版社，2009年版。
3. 黛安娜·帕帕拉等著；李西营译；申继亮校，《发展心理学：从生命早期到青春期》，人民邮电出版社，2013年版。
4. Woolfork 著，何先友等译，莫雷校，《教育心理学》，中国轻工业出版社，2008年版。
5. Sternberg & Williams 著，张厚粲译，《教育心理学》，中国轻工业出版社，2003年版。
6. Bigge 等著，徐蕴、张军华译，《写给教师的学习心理学》，2005年版。
7. 齐建芳主编，《学科教育心理学》，北京师范大学出版社 2012年版
8. 经济合作与发展组织编，周加仙等译，《理解脑·新的学习科学的诞生》，教育科学出版社 2014年版
9. 大卫·苏泽 著；方形等 译《教育与脑神经科学》，华东师范大学 2014年版
10. David A. Sousa 编；周加仙 等 译，《心智、脑与教育》，华东师范大学 2013年版
11. 格里格·津巴多，《心理学与生活》（16版），人民邮电出版社，2003年10月
12. Robert E. Franken 著，郭本禹等译，《人类动机》（第五版），陕西师范大学出版社，2005年10月
13. Herbert L. Petri, John M. Govern 著，郭本禹等译，《动机心理学》（第五版），

陕西师范大学出版社，2005年10月

14. 亚伯拉罕·马斯洛（著），许金声等（译），《动机与人格》，中国人民大学出版社，2007年9月

15. 彼得·布朗（Peter C. Brown）著，《认知天性：让学习轻而易举的心理学规律》，中信出版社，2018年10月

16. 凯·M·普赖斯，卡娜·L·纳尔逊 著，李文岩 等译《有效教学设计：帮助每个学生都获得成功（第四版）》，中国人民大学出版社，2016年8月

## 七、课程考核与评价

### 1. 学员课程学习考核

(1) 学员的出勤情况

(2) 课堂参与情况

(3) 作业的评价

针对教学目标，对学员提交的教学设计、教学实施情况，培训反思和培训总结进行具体分析

(4) 按照课程模块所进行的统一的结构化测试

### 2. 学员对课程的评价

请学员就培训内容、培训方式、培训管理、培训效果、培训收获、后续的应用等方面，对整个培训进行评价。

## 八、任课师资条件

1、北京教育学院心理专业专任教师：校长学院心理专业教师、其他部门心理专业教师。

2、外请教师：高校心理专业教师、区县优秀心理教研员。

序号	姓名	单位	职称	手机
1	刘维良	教育管理与心理学院教育心理系	副教授	13601063136
2	卢强	教育管理与心理学院教育心理系	副教授	13161100839
3	齐建芳	教育管理与心理学院教育心理系	副教授	13601071021
4	崔艳丽	教育管理与心理学院教育心理系	副教授	13683620398
5	吕红梅	教育管理与心理学院教育心理系	讲师	13426353839
6	沈彩霞	教育管理与心理学院教育心理系	讲师	18500059830
7	马英	教育管理与心理学院教育心理系	讲师	13810062911
8	黄琳妍	教育管理与心理学院教育心理系	讲师	13601263291
9	娄娅	教育管理与心理学院教育心理系	讲师	18800183204
10	曹新美	教育管理与心理学院心理测评中心	副教授	13621216305
11	金颖	教育管理与心理学院心理测评中心	讲师	13810165741

序号	姓名	单位	职称	手机
12	曾盼盼	教育管理与心理学院心理测评中心	讲师	13522028087
13	林雅芳	教育管理与心理学院心理测评中心	讲师	13466688429
14	张玉静	教育管理与心理学院心理测评中心	讲师	15201137929
15	曹 慧	北京教育学院人才研究院	讲师	18201246889
16	李一茗	北京教育学院初等教育学员	讲师	15311423668
17	朱 虹	北京教育学院东城分院	中高, 心理教研员	13651064540
18	夏 珺	北京教育学院东城分院	副院长	13671050616
19	程忠智	北京教育学院丰台分院	中高, 心理中心主任	13522699272
20	邓 利	北京教育学院丰台分院	中高, 心理教研员	13661284787
21	康菁菁	北京教育学院丰台分院	中高, 心理教研员	13683236820
22	关 京	北京教育学院西城分院	中高, 心理教研员	13801057168
23	张景芳	北京教育学院石景山分院	中高, 心理中心主任	13811456776
24	顾 克	北京教育学院石景山分院	中高, 心理教研员	13683395489
25	杨 红	北京教育学院朝阳分院	中高, 心理教研员	15117931766
26	吴洪健	北京师范大学心理学部	研究员	13801112883
27	彭华茂	北京师范大学心理学部	教授	15601170203
28	周 莉	中国人民大学心理咨询中心	副教授	13718180251
29	项丽娜	北京矿业大学	副教授	13810154089

(课程负责人: 吕红梅)

# “基于大脑认知规律的教学策略” 课程方案

## 教育管理与心理学院

### 一、课程名称

基于大脑认识规律的教学策略

### 二、适用对象

本课程为脑科学与学习主题培训的基础性课程，授课对象为工作两年以上的中小学学科教师。适用于专题培训项目“基于脑科学的学业指导”、“基于脑科学的课堂实效提高”。

### 三、课时安排

本课程共计 32 课时。

### 四、课程目标

- 1、在意识层面，学员通过课程能够加强从学生如何学习的视角来设计教学意识；
- 2、在认知层面，学员通过课程能够理解大脑的工作机制，系统了解学习中的认知规律，理解情绪在大脑认知活动中的作用，掌握促进学生高效投入地学习的教学策略
- 3、在实践层面，学员通过课程能够将基于大脑认知规律的有效教学策略运用到教学实践中，并提高自身的教学反思能力。
- 4、在工具层面，学员通过课程能运用工具对学生的学习策略、学业情绪进行全面的学情分析。

### 五、课程内容要点与教学方式

本课程主要内容包括三大板块，分别是“促进大脑认知投入的教学策略”、“促进大脑情绪投入的教学策略”、“基于大脑认知规律的教学实践指导”。具体课程板块主要内容及课时分配见下表。

课程板块	课程主题	学时	主要内容
一	促进大脑认知投入的教学策略	16	1. 儿童青少年的大脑发展与教学策略（4 课时） 2. 教学中如何促进注意和记忆（4 课时） 3. 教学中如何促进知识的结构化（4 课时） 4. 大脑学习的个体差异与学习优势（4 课时）
二	促进大脑情绪投入的教学策略	8	1. 情绪、认知与学习 2. 积极学业情绪的课堂激发策略
三	基于大脑认知规律的教学实践指导	8	1. 基于大脑认知规律的教学设计指导 2. 基于大脑认知规律的教学实施指导
合计		32 学时	

脑与认知、脑与情绪这两个模块的授课方式是：理论学习+交流研讨+体验学习。三种方式交叉进行。以脑科学的前沿进展为引领，系统讲授大脑的工作机制和学习的认

知规律，穿插交流研讨和体验学习。带领学员研讨脑科学的这些原理可以如何应用到课堂上，生成哪些具体的教学和学习策略。设计一些体验活动，在学员在活动体验中感知自己大脑工作的方式，进而讨论如何迁移到自己的课堂当中。

教学实践指导的模块采用的方式是录像课研讨和指导。每位学员在参加课程前录制一节常态课，经过前两个模块的学习后，再来看每位学员的录像课，反思自己在教学设计和教学实施环节是否可以做得更好，如何将脑科学的教学原理应用到教学设计和教学实施中。指导教师予以分组指导。

## 六、教学工具与资源条件

### （一）教学工具

教学工具包括：

- 1、图形组织器/思维导图：组织学员分组研讨。
- 2、教学录像：每位学员在参加课程前录制一节常态课，经过前两个模块的学习后，再来看每位学员的录像课，反思自己在教学设计和教学实施。
- 3、书籍：带领学员阅读教育神经科学的相关书籍，促进对本课程学习内容的理解。
- 4、微信群、打卡小程序：带领学员进行读书和学习收获的反思、分享和研讨。

### （二）资源条件

- 1、温寒江. 《学习学》（上、下卷）. 教育科学出版社，2016年。
- 2、唐孝威，秦金亮. 《神经教育学：心智、脑与教育的集成》. 浙江大学出版社，2016年。
- 3、江风. 《适于脑的语文教学》. 山东教育出版社，2015年。
- 4、经济合作与发展组织编，周加仙等译. 《理解脑——新的学习科学的诞生》. 教育科学出版社，2014年。
- 5、大卫苏泽等. 《教育与脑神经学》. 华东师范大学出版社，2014年。
- 6、David A Sousa 主编，《心智、脑与教育》. 华东师范大学出版社，2013年。
- 7、R·基斯·索耶著，《剑桥学习科学手册》. 教育科学出版社，2010年。
- 8、约翰·D·布兰思福特著，《人是如何学习的：大脑、心理、经验及学校》. 华东师范大学出版社，2013年。
- 9、葛詹尼加等著，《认知神经科学》. 中国轻工业出版社，2011年。
- 10、玛利亚·哈迪曼著，《脑科学与课堂：以脑为导向的教学模式》. 华东师范大学出版社，2018年。
- 11、唐娜·沃克·泰勒斯通著，《提升教学能力的10项策略：运用脑科学和学习科学促进学生学习》. 教育科学出版社，2017年。
- 12、刘儒德主编. 《教育中的心理效应（第2版）》. 华东师范大学出版社，2013年。
- 13、玛丽·凯·里琪著，《可见的学习与思维教学：让教学对学生可见，让学习对教师可见》，中国青年出版社，2017版。

14、罗伯特·斯莱文著，姚梅林等译，《教育心理学 理论与实践》，人民邮电出版社，2004 版。

15、简妮·爱丽丝·奥姆罗德 著，《学习心理学》，中国人民大学出版社，2015 版

16、Bigge 等著，徐蕴、张军华译，《写给教师的学习心理学》，2005 年版。

17、James P. Raffinni 等著，《这样教学生才肯学》，华东师范大学出版社，2010 年。

## 七、课程考核与评价

1. 课堂参与情况；

2. 前两个课程模块按照课程模块进行统一的结构化测试；主要包括基本知识理论掌握理解类题目（采用填空或选择形式来进行考核），理论运用类题目（采用情境分析题目进行考核）采用百分制计分。

3. 第三个课程模块根据现场实践指导情况进行等级评定。分为 4 个等级。

优秀：在教学设计中能够系统运用所学的大脑认知规律，在教学内容、教学环节和教学材料的设计上充分体现遵循脑科学的思想，并能很好地落实课堂教学当中，取得优秀效果；

良好：在教学设计中能够有意识地运用所学大脑认知规律，在教学内容、教学环节或教学材料的设计上体现遵循脑科学的思想，并能较好地落实在课堂教学当中，取得较好效果；

合格：在教学设计中能够有意识地运用所学大脑认知规律，在教学内容、教学环节或教学材料的设计上部分体现遵循脑科学的思想，并能在一定程度上落实在课堂教学当中，取得一定的效果；

不合格：在教学设计中未能运用所学大脑认知规律，在教学内容、教学环节或教学材料的设计上未体现遵循脑科学的思想，未能落实在课堂教学当中。

## 八、任课师资条件

1、北京教育学院心理专业专任教师：校长学院心理专业教师、其他部门心理专业教师。

2、外请教师：高校心理专业教师、区县优秀心理教研员。

序号	姓名	性别	职称 职务	单位	研究方向	课程任务	手机
1	卢强	男	副教授	教育管理与心理 学院教育心理系	发展与教育心理	模块一、三	13161100839
2	刘维良	男	副教授	教育管理与心理 学院教育心理系	管理心理	模块二、三	13601063136
3	齐建芳	女	副教授	教育管理与心理 学院教育心理系	发展与教育心理	模块二、三	13601071021
4	崔艳丽	女	副教授	教育管理与心理	发展与教育心理	模块二、三	13683620398

序号	姓名	性别	职称 职务	单位	研究方向	课程任务	手机
				学院教育心理系			
5	吕红梅	女	讲师	教育管理与心理 学院教育心理系	发展与教育心理	模块一、三	13426353839
6	沈彩霞	女	讲师	教育管理与心理 学院教育心理系	发展与教育心理	模块一、三	18500059830
7	马英	女	讲师	教育管理与心理 学院教育心理系	发展与教育心理	模块二、三	13810062911
8	黄琳妍	女	讲师	教育管理与心理 学院教育心理系	管理心理	模块二、三	13601263291
9	娄娅	女	讲师	教育管理与心理 学院教育心理系	发展与教育心理	模块一、三	18800183204
10	曹新美	女	副教授	教育管理与心理 学院心理测评中心	积极心理学	模块二、三	13621216305
11	金颖	女	讲师	教育管理与心理 学院心理测评中心	发展与教育心理	模块一、三	13810165741
12	曾盼盼	女	讲师	教育管理与心理 学院心理测评中心	发展与教育心理	模块二、三	13522028087
13	林雅芳	女	讲师	教育管理与心理 学院心理测评中心	发展与教育心理	模块二、三	13466688429
14	张玉静	女	讲师	教育管理与心理 学院心理测评中心	发展与教育心理	模块二、三	15201137929
15	曹慧	女	讲师	北京教育学院 人才研究院	心理测评	模块二、三	18201246889
16	张俊	女	讲师	首都师范大学	发展与教育心理	模块一、三	13810520451
16	朱虹	女	中高, 心理 教研员	北京教育学院 东城分院	发展与教育心理	模块二、三	13651064540
17	程忠智	男	中高, 心理中心 主任	北京教育学院 丰台分院	发展与教育心理	模块二、三	13522699272
18	邓利	女	中高, 心理 教研员	北京教育学院 丰台分院	发展与教育心理	模块一、三	13661284787

(课程负责人: 沈彩霞)



# “校长课程规划素养提升” 课程方案

## 教育管理与心理学院

### 一、课程名称

校长课程规划素养提升

### 二、培训对象

本课程适用于优秀校长专题培训，其对象是正职校长或教学校长。

### 三、课时安排

40 学时，具体课时分解见第四部分内容。需要说明：如果本课程方案在“校长青蓝计划”项目中设置，需要 8 学时，选取本方案的核心课程中的规划操练作为内容。

### 四、课程目标

（一）总目标：提升校长课程领导意识和规划能力，进而增进他们的课程领导力。

（二）具体目标

借鉴了布鲁姆的教育目标分类学理论，认知过程维度按照认知的复杂程度从低到高划分为识记、理解、应用、分析、评价和创造六个层次。本课程具体目标分为四个层次：了解、理解、掌握、应用。

1. 通过本课程的学习，校长们能够了解课程和课程规划对学生和学校发展的价值；了解学校课程建设存在的问题；

2. 通过本课程学习，校长们能够理解课程含义及分类；理解学校课程规划、课程体系 and 课程顶层设计区别与联系，与学校学生发展目标的关系；理解学校课程规划制定的政策基础、认识论基础和学生发展的心理学基础；

3. 通过本课程学习，校长能够掌握课程设计的经典原理；掌握学校课程结构设计的基本方法；掌握课程规划基本要素的本质；

4. 通过本课程学习，校长们能够学会运用 SWOT 工具分析学校课程建设现状；并在此基础上，运用所学的课程规划方面的知识，学会制定学校课程规划；或者改进学校已有的课程规划。

### 五、课程内容要点与相应的教学方式

本课程结构为三个类型，四个模块及相关内容构成。具体表现为：基础课程（课程建设的政策基础、认识论基础、心理学基础）；核心课程（课程基本知识、课程设计原理、课程规划相关知识及制定完善的方法）和拓展课程（和他山之石）。本专题培训围绕着核心课程进行内容展开。

序号	课程类型	专题名称 (模块)	内容要点	学时	研修方式
1	基础课程	学校课程规划制定的基础	课程规划制定的知识论基础；学生发展的认知特基础及教育综合改革相关政策等	12	讲授 研讨
2	核心课程	课程与课程规划基本知识、原理	课程基本内涵及课程分类；课程设计原理；课程规划含义及要素，它与相关概念（课程体系、课程顶层设计等）辨析；校长的课程观等。	8	工作坊：嵌入式讲授、互动研讨、体验等。
		课程规划操练：反思、制定、再完善	运用SWOT方法反思自己学校课程规划，找出存在问题及原因；运用课程理论和相关工具，制定成或修正学校课程规划。	12	工作坊：嵌入式讲授、案例研讨、互动体验、练习等。
3	拓展课程	他山之石	国内外课程建设趋势、一线学校规划的优秀经验和案例	8	讲授、研讨

本课程以嵌入讲授、对话研讨为主，在培训过程中，遵循成人学习的规律，以学员为中心，采用问题导向和案例分析的形式，促成课堂的深度交流；

## 六、教学资源与条件

### (一) 参考文献

1. (美国) 艾伦·C·奥恩斯坦(Allan C. Ornstein). 课程论：基础、原理和问题[M]. 北京：中国人民大学出版社，2010
2. 廖哲勋, 田慧生. 课程新论[M]. 教育科学出版社，2003
3. 张华. 课程与教学论[M]. 上海：上海教育出版社，2000
4. 王凯. 试论学校课程设计的二度回归：哲学考量与实现路径[J]. 课程. 教材教法 2014 (3)
5. 王凯. 学校课程建设的十大问题分析[J]. 课程. 教材教法 2015 (11)
6. 项纯. 走向学校课程的整体构建[J]. 中小学管理 2018 (12)
7. 殷桂金. 普通高中学校特色建设定位与类型 [J] 教育科学研究 2011 (11)
8. 大卫·苏泽等. 教育与脑神经学[M]. 上海：华东师范大学出版社，2014
9. 刘儒德主编. 教育中的心理效应（第2版）. [M]. 上海：华东师范大学出版社，2013
10. 崔允漭 周文叶等. 学校课程规划方案质量的实证研究[J] 北京：全球教育瞭望 2016 (9)
11. 赵文平. 论学校课程结构的构建[J] 北京：教育理论与实践 2013 (19)

### (二) 网络资源

1. 中国知网 <https://www.cnki.net/>
2. 公众号：课程领导（孟青主编）

## 七、课程考核

### 1. 考勤及表现考核要求

考勤及学习表现总分占 20%，根据学员参与研讨交流活动、主动承担学习任务的频次给予适当的奖励加分。

### 2. 课程实施过程考核要求

每天课程结束后，提交课终卡。

### 3. 最后考核成果要求

学员提交一份学校课程规划（新制定或修改完善后的）；培训者初步形成校长学校课程规划能力评价指标框架。

结业考核等级分为优秀、良好、合格和不合格四个等级。

## 八、任课师资

来源	姓名	职称	研究方向	工作单位	职务
院内	杨雪梅	教授	教育原理	北京教育学院	
	王淑娟	副教授	比较教育	北京教育学院	系主任
	许甜	讲师	课程论	北京教育学院	
	郑璐	讲师	比较教育	北京教育学院	
	沈彩霞	讲师	认知心理学	北京教育学院	
院外	王凯	教授	课程论	北京教科院	主任
	郝玉伟	高级教师	语文教育	丰台附属学校	校长
	刘光艳	副教授	课程论	海淀区教育党校	

(课程负责人：杨雪梅)

# “项目式学习在课程与教学中的应用” 课程方案

## 教育管理与心理学院

### 一、课程名称

项目式学习在课程与教学中的应用

### 二、适用对象

本课程适用于学校教学干部的专题培训,具体对象为小学教学主管干部(包括学校教学副校长、教学主任或学校课程主管干部)。

具体要求:在本职位有3年以上工作经验,曾尝试性在学校教学中开展过项目式学习实践,以及今后有意愿在学校教学中开展项目式学习实践。

### 三、课时安排

32 课时

### 四、课程目标

总目标:本项目旨在课程开发工具和教学设计与实施策略等方面对项目式学习进行深入讲解和探索,对项目式学习优秀案例进行分析,并在此基础上自行开发与设计项目式学习案例,从而提升学员开发和设计项目式学习的能力,进而有效落实学生的核心素养。

具体目标:

(一) 通过理论类课程,促使学员深入了解关于项目式学习课程开发与教学设计的基本原理,掌握项目式学习的基本要素与黄金法则,提高学员对于项目式学习的课程开发和教学实践的专业理解和认识;

(二) 通过专业理论课程和专家分享,帮助学员分别掌握项目式学习的基本操作流程、课程开发工具和教学实施策略;

(三) 通过优秀的项目式学习课程设计案例分析,深入剖析项目式学习的实施路径与教学实践策略,为学员进行项目式学习的课程开发和教学设计提供范式、榜样示范和经验借鉴。

### 五、课程内容要点与相应教学方式

课程主题:项目式学习课程。关于项目式学习的专业理论知识,案例分析,现场学习以及互动交流。包括三个方面的内容:

(1) 何为“项目式学习”?主要说明项目式学习的基本特征与黄金法则。

(2) 为何“项目式学习”?主要说明项目式学习这种教学策略的理论基础,以及项目式学习这种“教”与“学”的方式有哪些优势。

(3) 如何“项目式学习”?通过案例和研讨来说明如何基于课程标准进行项目式学习设计。

具体内容参见下表。

表一 课程模块及具体课程安排

模块	总体内容	课程类型	具体内容	课程形式	课时
项目式学习	项目式学习是跨学科整合的有效手段	理论讲授	跨学科整合策略与有效路径；项目式学习的理论溯源	讲座&研讨交流	4
	何为“项目式学习”？	理论讲授	项目式学习的核心要素与黄金法则；项目式学习课程开发策略与实施流程；项目式学习的教学设计理论与方法；项目式学习的有效评价。	讲座&研讨交流	4
	为何“项目式学习”？	理论讲授	项目式学习与课程标准的关系；项目式学习与深度学习的关系；项目式学习与核心素养的关联；项目式学习与全球胜任力的联系	讲座	4
		案例分析	以同一主题为内容，对不同的教学设计方案进行比较与评价	研讨交流	4
	如何“项目式学习”？	理论讲授	教师如何教，学生才会提问？驱动性问题的设计	讲座	4
		案例分析	关于项目式学习的优秀示范性案例分析，归纳总结案例中的落实课程标准的方式，提炼出实施路径	研讨互动	4
		现场学习	到项目式学习的示范学校进行课堂观摩和学习	研讨交流	4
		互动交流	通过项目学习共同体，小组共同设计一份项目式学习实施方案，并请专家进行点评	自主学习&同伴互助	4

具体的教学方式包括以下内容：

### 1. 理论讲授

聘请知名高校教授、学者等基础教育研究专家、一线名校或优质学校的校长，按培训主题开设针对性的专题讲座。

### 2. 案例学习

遴选优秀示范案例进行深入剖析，通过多个具体的个案分析，归纳出项目式学习在教学实施中的规律，及通用性的工具及策略。

### 3. 现场学习

到项目式学习示范学校进行现场考察学习，采用“研学”的设计思路，在去学校现场参观之前，设计任务单，有的放矢地进行现场学习。内容既有校长的深层讲解，也有感性的课堂观摩和学校特色参观，同时还有基于学员实际需要的疑难问题解答。

### 4. 项目学习共同体

在项目式学习的案例设计中，以4-5位学员形成学习小组，以小组为单位进行分享学习，根据小组的选题，设计项目式学习的具体实施方案。

## 六、教学工具与资源条件

教学前期和过程中会持续为学员提供与项目式学习相关的有影响力的文章、书籍、

会议视频资料以及学校实践中的真实案例。具体内容包括：

书籍：《项目化学习设计：学习素养视角下的国际与本土实践》，夏雪梅博士这本书深刻说明了如何把项目式学习这个舶来品进行有效的本土化实践。

《跨学科的项目化学习：“4+1”课程实践手册》张悦颖的这本书从实践层面揭示了项目式学习的有效路径。

《深度学习：走向核心素养》郭华教授这本书从理论上澄清了项目式学习的必要性和可行性。

除了相关书籍之外，课程教学中还会推荐一些有指导性的学术期刊文章和学术研讨会的视频。

除了文献类的资源外，本项目还会持续为学员提供学校在教学实践中开展的真实的项目式学习的案例，从案例最开始设计的初衷，到实施的具体过程、问题、挑战及项目最后的成果与评价等方面进行介绍。

## 七、课程考核与评价

### （1）学员课程学习考核

学员的考核内容包括出勤率、课堂上互动的频率与程度、项目学习内容测试以及学员在课程结束后以小组为单位提交的项目式学习方案设计。

出勤率和课堂上的互动是为了考核学员参与学习的认真程度，即学习态度；

项目学习内容测试是为了检测学员对于项目式学习的理论知识和基本策略的掌握程度，采用纸笔测试的方式，在培训项目即将结束时进行；

提交的项目式学习方案设计是为了考核学员对于学习内容的掌握程度。

### （2）学员对课程的评价

课程结束后，学员会通过在线填写问卷的方式对课程进行评价，包括课程目标的确切性与达成度、课程内容的实用性、教学手段的丰富性与有效性等内容。

## 八、任课师资条件

本课程师资为北京教育学院教育管理与心理学院获得副高级职称以及博士学位的教师、北京师范大学国际与比较教育研究院获得正高级职称的教授及一线特高级教师组成，理论与实践互补。

姓名	性别	年龄	职务职称	工作单位	研究方向	课程任务
杨明全	男	47	教授	北京师范大学	课程与教学的国际比较研究	通识课程
杨雪梅	女	55	教授	北京教育学院	课程与教学论	为何“项目式学习”
滕 珺	女	36	教授	北京师范大学	国际化人才培养	为何“项目式学习”
王淑娟	女	40	副教授	北京教育学院	课程与教学论	何为“项目式学习”
胡佳怡	女	33	博士	北京教育学院	课程与教学的国际比较研究	如何“项目式学习”
许 甜	女	33	博士	北京教育学院	课程与教学论	如何“项目式学习”
杨 芳	女	50	小学高级	复兴门外一小	项目式学习的教学实践	如何“项目式学习”

(课程负责人：胡佳怡)

# “学校领导理论与实践”课程方案

教育管理与心理学院

## 一、课程名称

学校领导理论与实践

## 二、适用对象

本课程适应对象是中小学校长高研班学员。培训对象一般任正职5年以上，在办学中积累了一定的领导经验，对学校领导有感性认识和理性思考，并有一定的研究意识。

## 三、课时安排

120 课时

## 四、课程目标

本课程拟提升中小学校长对学校领导的基本认识 and 实践能力，具体表现如下：

**1、引导中小学校长对学校领导的内涵把握。**通过研修，让中小学校长对学校领导和学校管理有清晰的认识，把握学校领导在办学实践中的定位和价值，形成从学校领导维度去思考学校办学中各项工作的思维模式和践行学校领导的良好行为素养，尝试去不断推进学校的发展和变革。

**2、深化中小学校长对学校领导的理论认知。**通过研修，让中小学校长掌握学校领导理论的发展阶段、相关领导流派的主要思想及在学校实践中的应用，形成比较系统的学校领导知识结构。能够将理论与自身办学实践相结合，学会运用所学理论去发现和析办学实践中的问题。

**3、提高中小学校长对学校领导的实践能力。**通过研修，促进中小学校长将学校领导的理论学习和案例学习进行实践转化，反思自身办学实践中的某个具体问题，并尝试探索解决问题的路径与策略，提升学校领导的实践能力。

## 五、课程内容要点与相应教学方式

本课程共分为三个模块（见表1）：第一个模块是学校领导的基本认识（12课时），让学员对自己的领导角色职责和行动进行梳理反思，再通过学习和研讨，明晰学校领导的内涵；第二个模块是学校领导的基本理论（24课时），涉及领导研究的发展历程、主要的领导理论、心理学理论及中外教育思想，旨在完善学员的领导理论知识体系；第三个模块是学校领导的主要实践（84课时），针对课程领导、教学领导、教师专业发展领导、科研领导、团队领导、组织结构设计、家校协同领导七个方面，从理论和经验两个层面指导学员开展相关领导实践，旨在解决学员的领导实践问题和提升领导实践能力。

表 1 学校领导理论与实践课程内容框架

课程模块	主题	内容要点	教学方式	课时安排
学校领导的基本认识	学校领导的内涵	1. 学校领导的定义 2. 领导的核心要素 3. 领导与学校管理 4. 领导故事讲述与分析	课堂教学 案例分析 交流研讨	8
	领导经典著作导读	《变革的力量——领导与管理的差异》 《道德领导：抵及学校改善的核心》 《分布式领导——不同的视角》	自主阅读 交流研讨	4
学校领导的基本理论	领导研究的发展历程	1. 领导特质理论 2. 领导风格理论 3. 领导情境理论 4. 领导方式理论	课堂教学 案例分析 交流研讨	4
	领导理论与实践案例分析	1. 道德领导理论——领导的权威来源 2. 变革型领导理论——领导的行为维度 3. 分布式领导理论——领导的权力结构	课堂教学 案例分析 交流研讨	8
	领导心理学	1. 发展心理学 2. 决策 3. 影响力 4. 激励	课堂教学 案例分析 交流研讨	8
	中外教育思想对学校领导的现代价值	1. 中外教育思想比较 2. 中外教育思想在现代学校领导中的运用	课堂教学 案例分析 交流研讨	4
学校领导的主要实践	课程领导	1. 课程领导的内涵及与课程管理的关系 2. 课程领导的理论与实践路径 3. 课程领导案例学习 4. 课程领导实践分享	工作坊 学校参访	12
	教学领导	1. 教学领导的内涵及与教学管理的关系 2. 教学领导的理论与实践路径 3. 教学领导案例学习	工作坊 学校参访	12



课程模块	主题	内容要点	教学方式	课时安排
		4. 教学领导实践分享		
学校领导的主要实践	教师专业发展领导	1. 教师专业发展领导的内涵及与教师管理的关系 2. 教师专业发展领导的理论与实践路径 3. 教师专业发展领导案例学习 4. 教师专业发展领导实践分享	工作坊 学校参访	12
	科研领导	1. 科研领导的内涵及与科研管理的关系 2. 科研领导的理论与实践路径 3. 科研领导案例学习 4. 科研领导实践分享	工作坊 学校参访	12
	组织结构设计	1. 组织结构设计的内涵 2. 组织结构设计的理论与实践路径 4. 组织结构案例学习 5. 组织结构实践分享	工作坊 学校参访	12
	团队领导	1. 团队领导的内涵 2. 团队领导的理论与实践路径 3. 团队领导案例学习 4. 团队领导实践分享	工作坊 学校参访	12
	家校协同领导	1. 家校协同领导的内涵及与学校外部环境管理的关系 2. 家校协同领导的理论与实践路径 3. 家校协同领导案例学习 4. 家校协同领导实践分享	工作坊 学校参访	12

## 六、教学工具与资源条件

本课程需要多媒体综合功能教室，为大量的教学研讨交流提供场地和工具支持。本课程包含许多学校实践案例学习，会邀请一线校长讲授或到学校参访，需要学院在培训基地校方面提供实践资源支持。同时，本课程将进入部分学员学校参访学习，项目需要提供相应的交通费和餐费。

本课程教学可以参考以下书目：

1. 【美】约翰·科特 著. 方云军等译. 变革的力量：领导与管理的差异[M]. 北京：华夏出版社，1998.
2. 【美】彼得·G·诺斯豪斯. 领导学理论与实践（第六版）[M]. 北京：中国人民大

学出版社, 2014: 12.

3. 【美】沃伦·本尼斯 著. 赵岑等译. 成为领导者[M]. 杭州: 浙江人民出版社, 2016.

4. 【英】约翰·伯纳姆. 重新审视教育领导力——从提升到转型[M]. 上海: 华东师范大学出版社, 2016: 62.

5. 【美】詹姆斯·麦格雷戈·伯恩斯. 领袖[M]. 北京: 中国人民大学出版社, 2016.

6. 【美】萨乔万尼 著, 冯大鸣 译. 道德领导: 抵及学校改善的核心[M]. 上海: 上海教育出版社, 2002.

7. 蔡怡. 道德领导——新型的教育领导者[M]. 北京: 教育科学出版社, 2009.

8. 【英】阿尔玛·哈里斯著, 冯大鸣 译. 分布式领导——不同的视角[M]. 上海: 上海教育出版社, 2012.

9. 李希贵. 重新定义学校[M]. 北京: 中国人民大学出版社, 2017.

10. 李希贵. 学校转型: 北京十一学校创新育人模式的探索[M]. 北京: 教育科学出版社, 2014.

11. 李希贵. 学校如何运转[M]. 北京: 教育科学出版社, 2019.

12. 【德】卡尔·雅斯贝尔斯 著. 什么是教育 [M]. 北京: 三联书店, 1991.

13. 刘良华. 教育哲学[M]. 上海: 华东师范大学出版社, 2017.

14. 【美】罗伯特·B. 西奥迪尼 著. 影响力[M]. 北京: 北京联合出版公司, 2016.

15. 程正方. 现代管理心理学[M]. 北京: 北京师范大学出版社, 2009.

## 七、课程考核与评价

### (1) 学员课程学习考核

本专题培训采取过程性评价和终结性评价相结合的方式, 具体如下:

第一, 过程性评价。评价内容包括每个学员每次学习的感悟、参与式工作坊领导实践分享的PPT和陈述, 旨在考核学员对学校领导内涵的理解和学校领导理论水平的提升。

第二, 终结性评价。评价内容为每位学员完成 1 篇学校领导实践反思论文(4000 字左右), 旨在考核学员将学校领导理论运用于实践的意识及解决实践问题的能力。

考核成绩分为优秀、合格和不合格三个等次。凡成绩合格且缺勤不超过总学时 20% (合 24 学时) 的准予结业。

### (二) 学员对课程的评价

学员对课程评价采用问卷星方式进行满意度调查, 涉及学员对课程实施的基本感受、学员学习后的主要收获、学员对课程改进的建议三个方面。

## 八、任课师资条件

本项目培训教师群体包括院内教师、高校专家、一线校长及企业高管人员。其中, 院外教师占 40%, 高校专家主要来自首师大和北师大的教授, 一线校长主要来自北京市

名校的校长或业务主管副校长，企业高管人员主要来自大型企业主要领导。

姓名	性别	年龄	职务职称	工作单位	研究方向	课程任务
胡淑云	女	56	教授	北京教育学院	校长培训	课程设计指导
李雯	女	49	教授	北京教育学院	学校管理	课程设计指导
陈丹	女	41	讲师	北京教育学院	教育管理	课程方案负责人兼团队领导 专题责任人
许甜	女	33	讲师	北京教育学院	课程与教学论	学校领导理论责任人
杨雪梅	女	55	教授	北京教育学院	学校管理	中外教育思想专题责任人
齐建芳	女	47	副教授	北京教育学院	发展心理学	发展心理学专题责任人
黄琳妍	女	37	讲师	北京教育学院	领导心理学	领导心理学专题责任人
王淑娟	女	41	副教授	北京教育学院	课程领导	课程教学领导专题责任人
孟瑜	女	51	副教授	北京教育学院	人力资源管理	教师专业发展领导专题责任人
吕蕾	女	46	副教授	北京教育学院	教育管理	组织结构设计专题责任人
王志明	女	41	讲师	北京教育学院	教育社会学	科研领导专题责任人
张红	女	48	副教授	北京教育学院	德育	家校协同领导专题责任人
张文凤	女	50	校长	北京小学 翡翠城分校	学校管理	课程领导学校案例
蔡伟	女	52	校长	北京十三中分校	学校管理	教师专业发展领导学校案例
胡晓峰	女	53	校长	北京育翔小学	学校管理	科研领导学校案例
于振丽	女	55	副校长	北京十一学校	学校管理	分布式领导学校案例
张之俊	男	56	书记	北京十一学校	学校管理	组织结构设计学校案例

(课程负责人：陈丹)

# “中小學生自我發展指導” 課程方案

## 教育管理與心理學院

### 一、課程名稱

中小學生自我發展指導

### 二、適用對象

本課程為“中小學班主任的學生發展指導能力提升”專題培訓的核心課程，培訓對象為中小學優秀班主任。

### 三、課時安排

本課程共計 32 課時。

### 四、課程目標

1、幫助學員系統了解學生自我發展的規律，了解學生自我概念、自尊、自我效能感及自我調節等相關的心理学知識，形成較為系統的學生自我發展的知識框架。

2、提升學員在日常教育教學工作中自主運用相關心理学相關知識與技能的意識。

3、鼓勵學員將相關心理学知識技能運用到班級具體的教育教學管理工作中，逐漸做到遵循學生自我發展的科學規律與原則，以學生的全面發展為本，提高班級管理實踐的科學性和有效性。

### 五、課程內容要點與教學方式

本課程主要內容包括三大板塊，分別是“學生自我發展特點”，“學生自我發展指導的要點”和“學生自我發展指導的探索”，從理論導入，到行為策略的轉化，再到實施途徑的探索。具體課程板塊的主要內容及課時分配見下表。

表 1 “中小學生自我發展指導”課程模塊內容與學時安排

課程板塊	課程主題	學時	主要內容
一、中小學生自我發展特點 (理論知識)	學生自我發展的共性與個性	4	1. 理解學生自我發展的意義與價值 2. 學生自我發展的共性規律 3. 學生自我發展的個別差異
	學生自我發展的结构要素	4	3. 自我發展的認知要素：自我概念 4. 自我發展的情感要素：自尊與自我效能感 5. 自我發展的意志要素：自我反思與自我調節
二、中小學生自我發展指導的要點 (行為策略)	學生自我發展主要影响因素	8	1. 學業表現與自我發展的關係和引導策略 2. 人際交往與自我發展的關係和引導策略 3. 情緒與自我發展的關係和引導策略
	學生自我發展的階段要點 (授課時將根據學員所教學段，選擇相應的階段要點進行詳細講授)	8	1. 1-3 年級學生自我發展指導要點：自我效能感 2. 4-6 年級學生自我發展指導要點：自尊 3. 初中生自我發展指導要點：自我概念

课程板块	课程主题	学时	主要内容
			4. 高中生自我发展指导要点：自我调节
三、中小 学生自我 发展指导 的探索 (实施途 径)	学生自我发展指导的实施	8	1. 自我发展主题班会课的设计与实施 2. 学业指导中的学生自我发展 3. 生涯教育中的学生自我发展 4. 学生自我发展的家校共育
合计		32 学时	

课程内容的设置，将从青少年积极发展观<sup>1</sup>的视角切入，遵循以下三大核心理念：

1. 将优势视为自我发展的基础，强调阐释促进学生自我最佳发展的因素而不是与问题行为有关的因素。

2. 强调学生在学校、家庭、社会等多重背景中发展，注重学校环境（班级环境）、家庭环境以及社会环境对学生自我发展的影响，注重发挥教师自身的人格魅力、营造和谐接纳的班级氛围、以及积极高效的家校沟通。

3. 重视关系，关注有意义的良性关系对学生发展的作用结果，这里的“关系”既包括师生、生生和亲子等重要人际关系，也包括学生自我发展与情绪的、学业的与人际的关系。

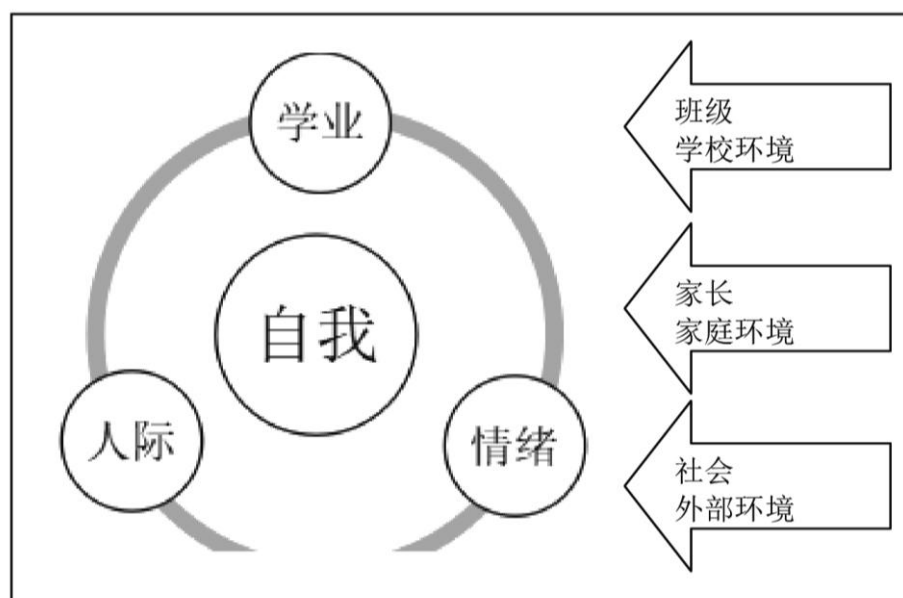

<sup>1</sup> 青少年积极发展观（Positive Youth Development Perspective, PYD），强调青少年自身所具备的健康发展的潜力，主张应把青少年作为一种资源去培育，而不是作为问题去管理。青少年积极发展观强调，教育者应关注和利用青少年积极发展的促进因素和支持资源，帮助每一位儿童挖掘并发挥其自身的天赋、强项、兴趣和将来的潜能，以便于其顺利进入后期的成长阶段。

课程实施中，根据学段特点、实际需要和课程内容，采用灵活多样的教学方式，主要有专题讲授、案例研讨、小型工作坊、现场观摩等方式，通过创设真实且富有价值的问题情境，充分调动学员的主体性与参与感，引导学员通过体验、合作、探究、讨论等各种方式思考和解决问题，进而转化为可操作的行为策略，并通过持续的实践尝试，内化为具有个人教育特色的学生自我发展指导方式。

## 六、教学工具与资源条件

### 参考书籍

1. 黛安娜·帕帕拉等著，李西营译，申继亮校，《发展心理学：从生命早期到青春期》，人民邮电出版社，2013年。
2. 季苹，崔艳丽，涂元玲著，《理解自我：教育文明的基础》，教育科学出版社，2014年。
3. 陈海贤著，《了不起的我：自我发展的心理学》，台海出版社，2019年。
4. 任俊著，《乐商》，清华大学出版社，2013年。
5. 乔纳森·布朗等著，王伟平等译，《自我（第2版）》，人民邮电出版社，2015年。
6. 路桑斯等著，李超平译，《心理资本》，中国轻工业出版社，2008年。
7. 迈克尔·J. 弗朗等著，张大均等译，《学校积极心理学手册（第2版）》，西南师范大学出版社，2017年。
8. 津多巴等著，王垒等译，《心理学与生活（第19版）》，人民邮电出版社，2016年。
9. 罗伯特·J. 马扎诺等著，《如何调动与激励学生》，中国青年出版社，2018年。
10. 托马斯·戈登著，《T. E. T. 教师效能训练》，中国青年出版社，2015年。

### 视频资料

11. 网易公开课，【TED】，《孩子们从什么时候开始在意他人的评价》。
12. 网易公开课，【TED】，《未来自我的心理》。
13. 网易公开课，【TED】，《自尊》。
14. 网易公开课，华东师范大学，《认识自己——自我意识的发生与发展》
15. 网易公开课，俄亥俄州立大学，《自我发展》。

## 七、课程考核与评价

1. 课堂参与情况。
2. 前两个课程模块按照课程模块，并结合课程目标进行统一的结构化测试；主要包括基本知识理论掌握理解类题目（采用填空或选择形式来进行考核），理论运用类题目（采用情境分析题目进行考核）采用百分制计分。
3. 第三个课程模块根据现场实践指导情况进行等级评定，分为4个等级。

优秀：在日常教育与管理中能够综合运用所学自我发展理论理解学生、尊重学生，能够基于学生的优势对其进行辅导和班级管理，并取得优秀效果；

良好：在日常教育与管理中能够运用所学自我发展理论理解学生、尊重学生，能够基于学生的优势对其进行辅导和班级管理，并取得较好效果；

合格：在日常教育与管理中能够部分运用所学自我发展理论理解学生、尊重学生，在一定程度上尝试基于学生优势对其进行辅导和班级管理，取得某些方面的效果；

不合格：在日常教育与管理中未能运用所学自我发展理论理解学生、尊重学生，未能基于学生优势对其进行辅导和班级管理。

## 八、任课师资条件

1. 北京教育学院心理专业专任教师：校长学院心理专业教师、其他部门心理专业教师。
2. 外请教师：高校心理专业教师、区县优秀心理教研员。

表2 “中小学生自我发展指导”课程师资库

序号	姓名	职称职务	单位	研究方向	课程任务	手机
1	齐建芳	副教授	北京教育学院教育管理与心理学院	发展与教育心理	模块一、二	13601071021
2	崔艳丽	副教授	北京教育学院教育管理与心理学院	发展与教育心理	模块一、二	13683620398
3	黄琳妍	讲师	北京教育学院教育管理与心理学院	积极心理学	模块二、三	13601263291
4	吕红梅	讲师	北京教育学院教育管理与心理学院	发展与教育心理	模块二、三	13426353839
5	马英	讲师	北京教育学院教育管理与心理学院	心理测评	模块一、三	13810062911
6	曹新美	副教授	北京教育学院教育管理与心理学院	积极心理学	模块一、三	13621216305
7	沈彩霞	讲师	北京教育学院教育管理与心理学院	发展与教育心理	模块二、三	18500059830
8	曾盼盼	讲师	北京教育学院教育管理与心理学院	发展与教育心理	模块二、三	13522028087
9	金颖	讲师	北京教育学院教育管理与心理学院	发展与教育心理	模块一、三	13810165741
10	林雅芳	讲师	北京教育学院教育管理与心理学院	心理咨询	模块一、三	13466688429
11	张玉静	讲师	北京教育学院教育管理与心理学院	心理咨询	模块一、三	15201137929
12	卢强	副教授	北京教育学院教育	发展与教育心理	模块一、二	13161100839

序号	姓名	职称职务	单位	研究方向	课程任务	手机
			管理与心理学院			
13	刘维良	副教授	北京教育学院教育 管理与心理学院	发展与教育心理	模块一、二	13601063136
14	娄 娅	讲师	北京教育学院教育 管理与心理学院	发展与教育心理	模块一、二	18800183204
15	李 丰	副教授	北京教育学院 学前学院	发展与教育心理	模块二、三	13601099724
16	徐慧芳	讲师	北京教育学院 学前学院	心理测评	模块二、三	18600439201
17	李一茗	讲师	北京教育学院 初等教育学院	心理测评	模块二、三	15311423668
18	樊富珉	教授、 博导	清华大学心理学系	生涯教育、团体 心理辅导	模块一、三	13601104425
19	方 平	教授、 博导	首都师范大学	发展与教育心理、 心理测评	模块一、三	13641378813
20	赵晓颖	中高，心 理教研员	北京教育学院 东城分院	小学生心理学辅导	模块二、三	13601300388
21	朱 虹	中高，心 理教研员	北京教育学院 东城分院	中学生心理学辅导	模块二、三	13651064540
22	程忠智	中高，心理 中心主任	北京教育学院 丰台分院	学校心理学辅导	模块二、三	13522699272

(课程负责人：黄琳妍)



# “中小学内部督导的管理架构及其运行” 课程方案

## 督学研修中心

### 一、课程名称

中小学内部督导的管理架构及其运行

### 二、适用对象

中小学校长、主管督导评价工作的副校长、书记、主任等学校内部督导人员。

### 三、课时安排

120 课时，以主题式学习开展问题聚焦、理论研修、案例学习、现场诊断与改进（完善）、读书、自学（网络）、行动研究、成果展示交流等环节完成全部课程。

### 四、课程目标

正确认识学校内部督导工作的地位和意义，在学校内部管理过程中，树立科学教育质量观，建立健全学校内部督导工作机制，促进其有效运行，做好诊断改进工作，强化学校质量监控，优化学校内部督导工作。

具体目标：

1. 通过学习，学员能深刻理解落实党的教育方针，理解提高教育治理能力的改革需求，深刻理解进一步加强学校内部督导工作的重要意义和作用。

2. 通过理论学习，学员能较为全面地掌握学校内部督导的理论知识及学校内部督导与评价的方式方法。

3. 通过实践学习，学员对不同学校内部督导管理架构及其运行有较为全面的了解，学会对自己所在学校内部督导管理架构及其运行的现状进行诊断分析，进行学校内部督导工作的改进。

### 五、课程内容要点与相应教学方式

#### （一）课程设计思路

本课程基于学校完成学校内部督导工作的需要出发，依据现状诊断与改进完善的逻辑框架，明确学校内部督导工作的定位，重点聚焦学校内部督导和评价的理论知识，以提升学员的督导评价技能，并指导学员运用理论思考、分析内部督导管理架构及其运行的实践问题进而改进学校内部督导工作，提高实效性。

#### （二）课程模块下的课程内容要点及教学方式

课程模块	专题名称	内容要点	教学方式	课时	备注
通识模块	1. 教育改革前沿讲座 2. 习近平教育论述 3. 教育信息技术促进教育督导实效性 4. 教育热点问题讲座：学校章程，学校安全等	最新教育改革政策、习近平教育论述、运用技术做好督导工作等内容的阐述	讲授法 讨论法	8	通识模块可以根据当年的教育改革重点，教育督导工作重点进行内容选择
教育督导与学校治理	1. 教育治理与教育督导 2. 学校督导的理论与实践	请学者围绕现代学校治理体系讲座，阐述教育督导在其中的地位，了解教育内部治理体系构建的意义。了解学校督导的理论	讲授法 讨论法	4	
学校内部督导	1. 学校内部督导相关政策解读 2. 唤醒学校内省式改进 3. 有效的教学评价 4. 如何开展内督工作改进研究	请学者就学校内部督导相关政策进行解读，如何开展学校内部督导工作进行理论阐述，聚焦质量提升的有效评价方式方法。学会如何开展改进研究	讲授法 讨论法 案例分析法	16	进一步加强学校内部督导工作的背景和意义
学校现场学习	1. 集体观摩内督先进校学校内部督导工作实践经验 2. 学员所在校内督工作的诊断与改进 3. 异地考察学习	1. 请先行探索内部督导工作的一线学校校长及内督主管领导介绍学校内部督导管理架构及运行的实践经验 2. 走进学员校一起学习分析学校内部督导管理架构及运行的现状，尝试进行改进设计的思考 3. 走出北京赴督导先进区优秀学校学习学校内部督导评价经验。	现场学习：讲座、观课议课、活动观摩、互动交流	32	选择不同学校类型内部督导管理架构及其运行的学校进行现场学习。可以在北京，适时组织京外学校的考察。

课程模块	专题名称	内容要点	教学方式	课时	备注
研讨交流	1. 现状交流 2. 问题澄清确认问题 3. 现场学习后的中期交流 4. 初稿交流研讨 5. 成果交流研讨 6. 读书分享	以分析学校内部督导管理架构及运行中的问题开展行动研究工作：从现状中寻找问题，分析问题，运用分析工具进行问题聚焦，寻找组织结构中的问题，学习设计或完善学校内部督导的管理架构及运行问题。	小组合作学习 案例分析	28	
自主学习（网络课程）	在国家教育行政学院的干部研修网中进行专业课程的自主学习，同时配发专业书籍开展个人自学和小组共学的读书，学会文献查阅及开展工作研究	读书、思考，形成学校内部督导工作模式的论文或方案	自主学习	24	
总结论坛	1. 结业暨论坛交流 2. 后续学习的研讨交流	交流探讨学校内部督导工作模式	讨论法	8	

## 六、教学工具与资源条件

**教室资源：**电脑，白板，投影仪及满足授课、研讨等学习需求的其他资源

**文献资源：**提前搜集学校内部督导工作的文件、研究文献

1. 李希贵著：《学校如何运转》，教育科学出版社
2. 陈孝彬主编：《教育管理》，北京师范大学出版社
3. 吴志宏主编：《教育管理》，北京师范大学出版社
4. 黄葳著：《教育管理——概念与原理》，广东高等教育出版社
5. 赵德成著：《促进教学的测验与评价》，华东师范大学出版社
6. 《关于进一步加强学校内部督导工作的指导意见（试行）》北京市教委 2017 年 15 号文

**现场学习学校资源：**提前联系不同内部督导管理架构及运行类型的现场学习学校

1. 海淀区玉泉小学、十一实验中学
2. 东城区史家小学、东直门中学

3. 朝阳师范附属小学、陈经纶中学
4. 西城志成小学，35 中学
5. 石景山实验小学，大兴青云店中学，密云三小等

## 七、课程考核与评价

### （一）学员课程学习考核

考核包括过程性评价和结果性评价。

1. 过程性评价以学习期间个人的考勤、反思日志，小组为单位的读书分享，小组研讨、现场学习等过程中的发言等考察学习态度、学习投入。

2. 结果性评价以学员提交自己学校内部督导管理架构及其运行的思考或改进（设计）方案进行评价。

### （二）学员对课程的评价

包括过程性评价及总结性评价

1. 学员采用课堂反思日志对课程进行过程性评价，包括课程满意度评价及所学内容带给他的启发思考及行动点。

主题	
我的评价	1. 我对本专题培训： A. 很满意 B. 满意 C. 一般 D. 不满意 E. 非常不满意
	2. 今天的培训给我印象最深的是培训的： A. 内容 B. 形式 C. 教师 D. 其他
我的思考	1. 本专题最能引起我关注的问题是：
	2. 从本专题培训中得到的最大启发是：
我的行动	从本专题中我想用于工作中的是：

2. 项目结束后学员对项目进行总结性评价，并同时分析学员提交的方案，以学习成果的转化作为课程目标达成度的评价。

内容	非常满意	满意	一般	不满意
您对本项目的整体满意度				
本项目满足您学习需求的程度				
您对本项目培训目标的定位				
您对培训课程和活动安排				
您对项目的主讲和指导教师水平				
您对项目培训的方式方法				
您对培训的成果和收获				
您对项目管理团队的服务态度与质量				
您认为本次培训内容对您以后工作是否有帮助				

内容	非常满意	满意	一般	不满意
您是否愿意推荐其他老师来参加此主题培训				
您认为学校领导是否急需参加此主题培训				
在本次培训中您最喜欢的一次培训内容和培训方式是				
您对这次培训有哪些建议				

## 八、任课师资条件

京内外高校科研机构专家学者及一线实践学校的校长。

姓名	性别	工作单位	职务职称	研究方向	课程任务
何育萍	女	北京教育学院	副教授	教育管理	理论讲座及现场指导
赵德成	男	北京师范大学	教授	教育评价	理论讲座
苏君阳	男	北京师范大学	教授	教育督导	理论讲座
杨朝晖	女	首都师范大学	教授	教育学	理论讲座
苏尚峰	男	首都师范大学	教授	教育社会学	理论讲座
李春山	男	北京教育学院	教授	教育科研	理论讲座
吴安民	男	北京教育学院	副教授	教育管理	理论讲座
石英德	男	北京教育学院	讲师	教育管理	现场指导
马效义	女	北京教育学院	副教授	教育学	现场指导
高山艳	女	北京教育学院	讲师	教育学	现场指导
李娜	女	北京教育学院	讲师	教育管理	理论讲座
郝盼盼	男	北京教育学院	讲师	教育法	理论讲座
高峰	男	海淀玉泉小学	校长	学校管理	现场讲授及实践指导
崔京勇	男	十一实验中学	校长	学校管理	现场讲授及实践指导
白淑兰	女	崇文小学	校长	教育管理	现场讲授及实践指导
薛丽霞	女	东直门中学	校长	心理学	现场讲授及实践指导
齐振军	男	朝师附小	校长	学校管理	现场讲授及实践指导
金强	男	史家实验学校	校长	学校管理	现场讲授及实践指导
南春山	男	史家小学	副校长	内部督导	现场讲授及实践指导
尚文鹏	男	青云店中学	校长	学校管理	现场讲授及实践指导
刘云凤	女	志成小学	校长	学校管理	现场讲授及实践指导
李晓军	女	石景山实验小学	校长	学校管理	现场讲授及实践指导

(课程负责人：何育萍)

# “中小学责任督学督导政策理论与实践运用”

## 课程方案

督学研修中心

### 一、课程名称

中小学责任督学督导政策理论与实践运用

### 二、适用对象

北京市各区中小学责任督学

### 三、课时安排

120 课时,其中集中面授和现场学习等 92 课时,网上自主课程学习 24 课时,自主学习 4 课时。

### 四、课程目标

通过本次课程学习,使督学掌握最新的宏观教育政策和教育督导改革的前沿动态,熟知督导领域的必备知识和关键技能,提升督学开展经常性督导工作的专业性、科学性和规范性,促进责任督学队伍的专业化发展,提高教育督导的工作水平。

#### (一) 专业知识目标

1. 提升督学政策的正确理解政策的能力。使督学正确理解国家和首都重大教育政策以及教育督导领域的最新要求,明晰教育督导改革发展方向。

2. 掌握教育督导中必备的教育法律法规知识。通过教育政策法规文本解读及督导案例教学两种不同教学方式,使督学掌握教育督导中必备的教育法律法规知识并能运用于实践。

3. 了解国内外教育督导改革中的重点热点问题。关注国内教育领域改革中的重点工作和任务要求;通过发达国家教育督导的理论学习,了解发达国家督导发展的前沿动态。

#### (二) 专业技能目标

围绕责任督学经常性督导的基本能力和必备技能,聚焦教育领域重点热点问题,使责任督学提升经常性督导的实践操作技能。

1. 提高责任督学督导工作工具技能。掌握督导方案、督导案例、督导反馈意见和督导报告的撰写;掌握督导信息采集方法与结果运用;熟悉督导信息化常用技术的应用等。

2. 提高责任督学督导工作内容技能。围绕督导工作 8 项主要任务和 5 项工作职责,重点掌握学校管理督导、教学督导、安全督导、办学规范督导等基本操作技能。

3. 促进责任督学课程学习转化实践的能力。本次培训撰写完成教育督导案例 1 篇,记录督导实践的一个可行的想法。

## 五、课程内容要点与教学方式

根据中小学责任督学的知识领域和能力领域，课程内容主要模块有四部分：督导政策理论、督导工具运用技能、督导工作内容技能和区域督导实践。教学方式包括集中讲授、小组研讨、现场学习、网络自主学习等。

课程模块	课程专题	内容要点	教学方式	课时
督导政策理论	（一）教育督导制度改革的理论与实践	1. 教育治理体系的内涵及对教育督导的意义与价值； 2. 管办评分离政策的学理意义。	讲授	4
	（二）国际发达国家教育督导改革前沿动态	1. 发达国家教育督导前沿动态； 2. 对我国教育督导启示和借鉴。	讲授	4
	（三）教育督导中的政策法律法规问题	1. 教育领域中重点政策法规解读； 2. 教育督导中的法律问题案例分析；	讲授 案例教学	4
	（四）教育督导中督学职责边界与角色调适	1. 督学权责边界与角色定位； 2. 角色理论阐释与政策建议。	讲授 &小组研讨	4
督导工具运用技能	（一）学校教育督导信息采集方法与运用	1. 督导信息采集的方法； 2. 分析与运用督导信息。	讲授 &小组研讨	4
	（二）教育督导报告的撰写	督导反馈意见及报告的撰写方法。	讲授 &小组研讨	4
	（三）教育督导案例的撰写	撰写教育督导案例的特征、标准及要求	讲授 &小组研讨	4
督导工作内容技能	（一）课堂观察督导评估技术	督学视角如何课堂观察和督导反馈	讲授 &现场学习	4
	（二）学校办学行为督导评估	如何做好办学规范行为督导与评估	讲授 &现场学习	4
	（三）课程督导评估	如何做好课程督导评估	讲授 &现场学习	4
	（四）学校安全督导评估	如何做好学校安全督导与评估	讲授 &现场学习	4
区域督导实践	（一）朝阳区诊断式督导实践	诊断式督导的具体做法和典型经验	讲授 &现场学习	8
	（二）海淀区学科督导实践	学科督导的具体做法和典型经验	讲授 &现场学习	8
	（三）丰台区校本督导实践	校本督导的具体做法	讲授 &现场学习	8
	（四）顺义区双轮驱动实践	责任督学具体的分类及典型做法	现场学习	8
	（五）其他区域及外省市的督导实践	督导实践典型做法和具体经验介绍	现场学习	8

督导研修成果指导、交流与结业	(一) 案例撰写 (二) 反馈意见及报告撰写	1. 督导案例撰写经验分享; 2. 督导反馈意见及报告撰写经验分享。	专家指导 &展示交流	8
----------------	---------------------------	---------------------------------------	---------------	---

通过与国家教育行政学院督学网络培训学院合作，选取五大类督学网上自主学习课程。

课程模块	课程专题	内容要点	教学方式	课时
网络课程	社会主义核心价值观及传统文化	1. 社会主义核心价值观; 2. 中国传统文化; 3. 教育法律法规政策解读; 4. 中小学校管理理论及实践; 5. 督导评估监测理论及实践	网上自主学习	28
	教育法律法规			
	教育改革形势			
	学校管理与发展			
	教育督导评估监测			

## 六、教学工具与资源条件

教学区具备给学员提供良好的教学环境和设施的条件。根据人才培养方案要求，结合课程学习的主题不同，为学员选择合适的配套教材，且提供相应的培训学习资料，包括学员手册、期刊论文、政策文件等。

### (一) 选择教材原因

1. 理解与掌握教育督导学科的基本学科理论体系和基础知识;
2. 了解国外发达国家教育督导的前沿发展动态与实践经验;
3. 掌握中小学教育督导评估的策略、方法、标准与工具;
4. 掌握基础教育领域教育法律法规基础知识与运用。

### (二) 提供教材如下

1. 苏君阳. 教育督导学, 北京师范大学出版社, 2012.
2. 张岚、杨国顺等. 教育督导中的课堂教学评价 60 问, 华东师范大学出版社, 2012.
3. 教育部质量监测中心. 如何开展中小学督导评估, 教育科学出版社, 2013.
4. 崔允漭. 课堂观察:走向专业的听评课, 华东师范大学出版社, 2013.
5. [美]卡尔 D 格里克曼等. 教育督导学——一种发展的视角, 中国人民大学出版社, 2014.
6. 北京市中小学校责任督学挂牌督导工作指南, 北京出版社, 2014
7. 赵德成. 学校评估: 理论、政策与实践, 华东师范大学, 2015.
8. 李政涛“新基础教育”研究传统. 福建教育出版社. 2015.
9. [美]苏珊·沙利文 (Susan Sullivan)、杰弗里·格兰仕 (Jeffrey Glanz). 美国教学质量监管与督导, 黑龙江教育出版社, 2016.
10. 孙河川等. 教育督导与评估指标, 中国社会出版社, 2017.
11. 刘淑兰. 教育评估和督导, 华东师范大学出版社, 2017
12. 柴春青等. 法与规:践行中国学校法治核心路径, 北京师范大学出版社, 2017.



13. 王璐. 教育督导与评价制度比较研究, 人民教育出版社, 2018.
14. 肖甦. 世界主要国家教育督导的历史与现状——基于 21 世纪初国际比较的视野, 山西教育出版社, 2019.
15. 北京市督学研修中心编制. 教育督导政策法规文件汇编 (内部资料), 2019.
16. 北京市督学研修中心编制. 学前教育督导政策法规文件汇编 (内部资料), 2019.
17. 北京市督学研修中心编制. 中小学幼儿园安全督导政策法规文件汇编 (内部资料), 2019.

### (三) 研究报告及期刊论文 (部分)

1. 北京市 2017 年教育法律法规执行情况督导检查报告;
2. 北京市 2017 年责任督学挂牌督导工作报告;
3. 北京市 2017 年教育督导工作报告;
4. 苏君阳. 管办评分离背景下教育督导评估机制的建构[J]. 北京教育, 2016. 12;
5. 王珊, 苏君阳. 走向现代教育治理的教育管理权力重构[J]. 现代教育管理, 2015. 5.

## 七、课程考核与评价

### (一) 学员课程学习考核

1. 过程性考核与评价:
  - (1) 学员反思日志: 撰写每次培训主题的主题、要点、收获、建议;
  - (2) 网络平台讨论: 参加督学研修培训学院 (国教院) 网上平台讨论 2 次;
2. 结果性考核与评价:
  - (1) 出勤: 参与课程学习课时数不低于总课时的四分之三;
  - (2) 作业: 包括教育督导案例 1 篇、督导工作方案 1 个和笔试试卷 1 份。
    - 撰写一篇教育督导案例, 讲述自己的督导故事 (30 分);
    - 就某个督导主题和督导任务, 撰写督导工作方案 (30 分);
    - 通过线上线下课程学习, 完成结业笔试试卷 (40 分)。

### (二) 学员对课程的评价

1. 课堂研讨及督导实践活动中的及时反馈与点评;
2. 完成每次主题的反思日志, 内容包括对课程师资、内容、形式的评价;
3. 督学培训课程需求和课程满意度等反馈问卷。

## 八、任课师资条件

授课师资来源包括高等学校、科研机构院所的教授、研究员, 北京教育学院教师, 市区教育督导、中小学教育教学一线专家等, 职称结构包括正高级、副高级、讲师, 其中高级职称占 70%左右; 研究方向包括教育管理、教育评价、教育督导实践与操作、教育督导理论与政策法规等。

序号	姓名	性别	职称 职务	研究方向	所承担课程任务	工作单位

序号	姓名	性别	职称 职务	研究方向	所承担课程任务	工作单位
1	苏君阳	男	教授	教育管理	督导理论与政策 法规	北京师范大学
2	李雯	女	教授	教育管理		北京教育学院
3	谢志东	女	副教授	教育政策法规		北京教育学院
4	沙莉	女	副教授	教育政策法规		首都师范大学
5	王璐	女	教授	比较教育	国际教育督导	北京师范大学
6	赵德成	男	教授	教育管理	督导评价	北京师范大学
7	张咏梅	女	研究员	教育测量评价		北京教育科学研究院
8	刘昊	男	副教授	教育督导评估		首都师范大学
9	何光峰	女	研究员	课堂教学评价		北京教育科学研究院
10	石英德	男	副主任	教育行政管理	督导技能	北京市督学研修中心
11	何育萍	女	副教授	教育管理		
12	马效义	女	副教授	教育督导		
12	高山艳	女	讲师	教育督导方法		
13	王世元	男	主任	诊断性督导	区域督导实践	朝阳区督导室
14	孙卫刚	男	副主任	丰台区督导		丰台区督导中心
15	王思锦	女	督学	学科督导		海淀区进修学校
16	杨红兵	女	特级 教师	教学督导		石景山教师进修学校
17	关心	女	中高级	教学督导		东城区教育督导室
18	王宏波	女	主任	学前教育督导		丰台区督导中心
19	张永俊	女	科长	学期教育督导		海淀区教育督导室
20	实践校 负责人		中高	督导实践		实践校

(课程负责人：马效义)

# “素养本位的物理大单元教学设计与实践”课程方案

## 数学与科学教育学院

### 一、课程名称

素养本位的物理大单元教学设计与实践

### 二、适用对象

有学习需求和学习热情的、有意愿提高对素养本位的物理大单元教学设计与教育实践的深度认识与理解、以及进行有效教育教学实践的中学物理教师。有一定物理教育教学经验、愿意参加物理研修项目的区级骨干以上教师。

### 三、课时安排

课程实施所需课时：88 课时，提供丰富可供选择的课程，可根据需要删减。

### 四、课程目标

总目标：通过对素养本位的物理大单元教学设计的理论学习、案例分析研讨以及教育实践研究，带领校内教研组、备课组老师，创新设计开发一个基于新课标、指向核心素养的单元教学案例（UBD 视域下、基于物理观念（科学大概念）学习进阶的、促进学生深度学习的大单元教学设计），并进行单元教学实践改进。在单元教学设计与教学持续改进过程中，在课例研究过程中，通过与学习共同体的同伴研讨、专家交流，深度思考、深度学习、深度实践，持续改进促进学生学习效果提升的大单元教学设计与实践。在单元设计中学习单元设计，在单元教学改进中学习教学改进，持续提高自己的学习力、大单元教学设计能力与教育实践能力，进而提高学生的真实性学力和核心素养。

（一）通过自主学习研读、同伴研讨、听专家讲座，以及与专家交流新课标相关资料，深度理解核心素养、物理核心素养的理念、要素及结构，并能厘清它们之间的关系。深度理解物理新课标，从内容标准、学业标准两个角度整合角度，重新建构物理核心素养目标结构体系；从核心素养、学生学习两个角度，分析挖掘核心素养新时代物理教育价值。分析挖掘物理核心素养在教材中的体现；分析物理观念在教材中的进阶体现。以物理观念统摄教学大单元。学习科学主题与科学大概念，统整跨学科概念、学科核心概念、物理思想观念；应用科学大概念统摄物理教学大单元。通过对核心素养、物理学科本质、科学大概念的深度学习与研讨，提高对素养认识的高度、广度和深度。

1、从核心素养、科技哲学、物理文化等角度深度理解物理学科本质，从学生核心素养角度来整体把握物理学科教育价值。深化对物理观：物质观、能量观、运动与相互作用观的认识与理解，从科学技术哲学角度扩展深化对物理观念层级结构的认识；

2、挖掘物理观念在新教材中的进阶体现，以物质观、能量观、运动与相互作用观等物理观念层级结构重构、统领教育教学大单元。

3、用科学大概念统摄物理教学大单元

通过自主学习、与学习共同体成员合作学习以及听专家讲座，深度学习研读美国 NGSS、科学主题与核心概念相关书籍，学习科学大概念知识，深入了解 NGSS、加州课程标准；深入剖析科学大概念与物理课程内容的关系；理解跨学科概念、学科核心概念、物理思想观念整合的意义价值与策略，重构物理大单元。

（二）通过对素养本位的物理大单元教学设计的理论学习、案例分析研讨以及教育实践研究，带领校内教研组、备课组老师，创新设计开发一个基于新课标、指向核心素养的单元教学案例（UBD 视域下、基于物理观念（科学大概念）学习进阶的、促进学生深度学习的大单元教学设计），并进行单元教学实践改进。在单元教学设计与教学持续改进过程中，在课例研究过程中，通过与学习共同体的同伴研讨、专家交流，深度思考、深度学习、深度实践，持续改进促进学生学习效果提升的大单元教学设计与实践。在单元设计中学习单元设计，在单元教学改进中学习教学改进，持续提高自己的学习力、大单元教学设计能力与教育实践能力，进而提高学生的真实性学力和核心素养。

1、通过与学习共同体成员一起理论学习、案例分析研讨，构建 UBD 视域下的基于核心素养学习进阶、促进深度学习的物理大单元教学设计框架，单元学习案例分析评价标准与框架。基于理论框架进行教学设计与教育实践，在实践研讨中反思，并改进优化设计；再进行实践、反思，持续改进优化创新。随着与研修共同体的互动，提高教学设计、反思及教育实践能力。

自己首先自主学习单元教学设计，然后在学习共同体同伴的帮助下，进行大单元教学设计的再设计、再反思，在学习共同体成员的研讨过程中进行不断改进；然后在学习共同体课例研究中深度研修：在课堂教学中不断实践，与专家、同伴碰撞交流，根据学生学习情况进行反思调节，优化创新以追求学生学习效果、效率、效益最大化。在课堂落实核心素养教学设计与实践过程中，更加深度理解新课标物理核心素养的内容、意义与价值，并对课堂教学实践进行改进创新。以研修带动学习方式、教学方式的转变，提高自己从更宏观角度监控教学能力、教学设计与反思能力、元认知能力以及教学领导力。

2、从核心素养、新课标、学生学习等角度出发，深度学习并运用 UBD 理解为先的教学思想与教学模式，改变自己的教学理念，运用 UBD 的教学思想、进行 UBD 视域下的基于核心素养学习进阶、促进深度学习的物理大单元教学设计；在教学目标、学习目标设计完后，就进行评价标准与证据设计，有利于师生在课堂教学中共同考察监控学习，提高学习结果达成度，使得教学评一致性得以提前设计与实现。追求课程、教学、学习、评价目标的一致性，促进学生深度学习以实现深度理解。

3、加强自己对大概念学习进阶的把握，重构大概念学习进阶整合单元学习内容，使自己的知识情景化、系统化、结构化，形成知识网络结构，整体把握学科本质；再通过设计规划有效的大任务群，针对每个学习任务进行真实问题情境设计、问题设计、活动设计与策略设计，将更有利于学生学习、有序建构认知结构，提高学生真实性学习力及素养。

4、通过深度学习研究脑科学、学习科学、学习心理学等前沿理论，教师深度思考：

何时采用何种教与学的活动与策略，进行怎样的教学设计以促进学生深度学习？怎样从新课标分解为大单元目标结构？怎样把课时目标、相互有机衔接成为一个整体单元目标？在达成单元目标，如何进行衔接？关联、整合？如何逐步达到新课标要求？

基于学习进阶、脑科学与学习科学理论，进行逆向大单元学习设计，教师会首先从学生预期的学习结果出发，思考学生单元学习目标进阶结构：学生是从哪里开始学习的，要到哪里去？学习起点与学习终点之间的学习进阶与学习进程如何设计？学生如何进行知识建构？认知结构和关键能力是如何形成的？物理观、科学本质观及科学态度与责任是如何逐级养成的？核心素养是怎样慢慢养成的？然后设计单元评价活动标准、证据、流程与结构，再次进行单元学习任务、活动与策略系统设计。UbD 逆向大单元设计追求：以终为始，系统有序，优质高效；教师引领学生走向大单元深度学习，提升物理核心素养，进而提升核心素养，全面成长。

（三）在大单元学习与大单元教学设计中，升级教学目标，实现学科育人价值，进而实现立德树人教育目标，提升学生核心素养，促进学生全面发展。通过深度持续研修，教师锻炼自己落实核心素养的教育教学能力。

在学习共同体协同学习中实现深度学习、深度互动、深度思考：如何挖掘德育、智育、美育等育人要素，如何实施文化、课程、活动育人？从教学走向育人？在大单元教学设计与教育实践中，努力应用学习科学理论改进教与学的策略，实现以学生为主体、以学生学习为中心，促进学生学习升级：自主学习与合作学习有机结合；进行真实复杂深度学习，以提高学业成绩、学习效果及核心素养。

教师在基于核心素养学习进阶的促进学生深度学习的逆向大单元教学设计与教育实践过程中，单元教学设计与实践能力、系统思维能力、整合创新能力、课程与教学实施能力、元认知能力，都将得到不断提高；自身专业化水平与素养水平也将得到提高。

（四）培训者团队在培训中努力起到榜样的作用，实现示范引领创新：

1、培训者学习、应用脑科学、教育神经学、学习科学、学习心理学等教育理论，创设积极友好的研修氛围，促进学员积极深度参与研修活动，学员体会学习动机激发的重要性并学习相关经验；优化研修方式，改进研修学习环境设计的策略，以示范学员如何改进学生学习环境与学习方式，使学员体会学习环境、学习氛围设计的重要性，并学习相关设计与实践策略；学员通过持续课例研究，同伴合作学习，在学习共同体中找到榜样，发现自己进步的空间，持续反思实践创新。

2、培训者团队通过对新课标、NGSS、科学大概念、物理文化、科学文化与人文文化的深度研究，整合重构大单元学习内容，统整研修内容以助力学员深度理解新课改要求；通过深入持续指导学员学习研修，培训者锻炼自身的单元（微课程）设计与实践指导力、课程设计与执行力、课程领导力、教学领导力、培训反思力、培训理论研究力以及元认知能力等专业能力，提高培训专业化水平与专业素养。

## 五、课程内容要点与相应教学方式

### （一）研修课程内容要点、课时

物理研修课程名称：UBD 视域下的基于物理核心素养学习进阶促进学生深度学习的大单元设计 （素养本位的物理大单元教育教学设计）包含（22 个 LECTURE（讲座+研讨）；共 4 课时*22=88 课时）		
物理研修课程单元	物理研修课程 (22 个 LECTURE; 共 4 课时 *22=88 课时)	研修方式：(读书分享；+案例分析；+课例研究；+讲座+研讨；+单元教学设计比赛)  物理研修课程讲座内容要点：
深度理解新课标++分析挖掘物理核心素养在教材中的体现++分析整理物理观念在教材中的进阶：	LECTURE1: 深度理解新课标 (4 课时)	一、新课标物理核心素养解读 (一) 物理核心素养与三维目标的关系 (二) 核心素养、物理核心素养及其关系；(三) 物理核心素养的层次结构；二、物理核心素养培养的目标结构单元
		一、高中物理课程内容解读 (一) 高中物理新课程结构的设计依据 (二) 高中物理新课程结构 (三) 高中物理新课程内容与原来的课程内容有什么区别？最突出的区别在哪里？二、如何依据高中物理新课程内容设计单元教学任务？如何设计大单元教学？(直线加速赛车)(估测经贸大厦的高度)
		一、高中物理学业质量标准解读 (一) 学业质量内涵、制定依据 (二) 物理核心素养学业质量的不同水平层次结构 (三) 学业质量水平与考试的关系如何？二、如何利用学业质量要求改进教学？三、在教学评价中设计问题、考察学生物理核心素养的原则与策略？
		高中物理课程实施与评价建议 (一) 教学与评价建议：如何根据物理核心素养和学业质量水平设计课堂教学：如何评价学生的物理核心素养和学业水平 (二) 学业水平考试与命题建议：
(LECTURE2_4) 物理核心素养在教材中的体现及其进阶分析 (4*3=12 课时)		LECTURE2) 一、必修教材核心素养体现及其进阶分析 (一) 必修教材中运动观念体现及其进阶分析 (二) 必修教材中能量观念体现及其进阶分析 (三) 必修教材中物质观念体现及其进阶分析 (四) 必修教材中相互作用观念体现及其进阶分析
		LECTURE3) 二、选择性必修教材核心素养体现及其进阶分析 (一) 选择性必修教材中运动观念体现及其进阶分析 (二) 选择性必修教材中能量观念体现及其进阶分析 (三) 选择性必修教材中物质观念体现及其进阶分析 (四) 选择性必修教材中相互作用观念体现及其进阶分析
		LECTURE4) 三、选修教材核心素养体现及其进阶分析 (一) 选修教材中运动观念体现及其进阶分析 (二) 选修教材中能量观念体现及其进阶分析 (三) 选修教材中物质观念体现及其进阶分析 (四) 选修教材中相互作用观念体现及其进阶分析
以物理观统领大单元教学(12 课时)	LECTURE5) 一、以物质观统领大单元教育教学 (4 课时)	(一) 新课标物理核心素养对物质观念要求 1、内容标准 2、学业标准 (二) 教材中物质观念进阶 (三) 物质观念的学习进阶 (四) 基于物质观念学习进阶的大单元教育教学

	LECTURE6) 二、以能量观统领大单元教育教学 (4 课时)	(一) 新课标物理核心素养对能量观念要求 1、内容标准 2、学业标准 (二) 教材中能量观念进阶 (三) 能量观念的学习进阶 (四) 基于能量观念学习进阶的大单元教育教学
	LECTURE7、8、9) 三、以运动与相互作用观统领大单元教育教学 (4 课时)	一、以运动观统领大单元教育教学 (一) 新课标物理核心素养对运动观念要求 1、内容标准 2、学业标准 (二) 教材中运动观念大单元进阶 (三) 运动观念的大单元学习进阶 (四) 基于运动观念大单元学习进阶的大单元教育教学 二、以相互作用观统领大单元教育教学 (一) 新课标物理核心素养对相互作用观念要求 1、内容标准 2、学业标准 (二) 教材中相互作用观念大单元进阶 (三) 相互作用观念的大单元学习进阶 (四) 基于相互作用观念大单元学习进阶的大单元教育教学 三、以运动与相互作用观统领大单元教育教学 (一) 新课标物理核心素养对运动与相互作用观念要求 1、内容标准 2、学业标准 (二) 教材中运动与相互作用观念进阶 (三) 确定运动相互作用观念的大单元学习进阶 (四) 基于运动与相互作用观念大单元学习进阶的大单元教育教学
用科学大概概念统摄物理教学	LECTURE10) 用科学大概概念统摄物理教学 (4 课时)	(一) 加州科学标准、NGSS 中的科学大概念 (二) 科学主题、跨学科概念、学科核心概念的内涵分析 (三) 科学主题、跨学科概念、学科核心概念与物理课程内容的联系 (四) 应用科学主题、跨学科概念、学科核心概念、物理思想观念重构物理科学课程大单元的意义、价值与策略 (五) 用科学大概概念统摄物理教学
在物理教育中彰显科学素养与人文素养的大单元教育教学	LECTURE11) 凸显科技人文素养德育价值的物理单元教学设计与教育实践 (4 课时)	一、选择要研究的学习单元, 确定研究单元学习目标; 二、分析预期学习结果; 三、确定学习主题、布置挑战性学习任务; 或设计真实问题情境, 提出真实复杂问题; 四、基于大单元学习进阶、挖掘科学史、物理学史中凸显科技人文素养德育价值的内容元素, 选择适切的学习资源, 设计有助于学生关键能力、必备品格、价值观养成的学习活动与策略。
	LECTURE12) 凸显科学人文素养美育价值的物理单元教学设计与教育实践 (4 课时)	一、选择要研究的学习单元, 确定研究单元名称、课时、学习目标; 二、分析预期学习结果, 在学习活动进行前, 先进行单元学习评价设计; 三、确定学习主题、布置挑战性学习任务; 或设计真实问题情境, 提出真实复杂问题; 四、基于大单元学习进阶、挖掘科学史、物理学史中凸显科技人文素养美育价值的内容元素, 选择适切的学习资源, 设计有助于学生关键能力、必备品格、价值观养成的学习活动与策略;
	LECTURE13、14) 在物理 (STEAM 综合) 教育中彰显科学文化与人文文化育人价值的大单元教育教学	一、选择要研究的学习单元, 确定研究单元名称、课时、学习目标; 二、分析预期学习结果, 在学习活动进行前, 先进行单元学习评价设计; 三、确定学习主题、布置挑战性学习任务; 或设计真实问题情境, 提出真实复杂问题; 四、基于大单元学习进阶、挖掘科学史、物理学史中有文化 (科学文化与人文文化) 育人价值的内容元素, 选择适切的学习资源, 设计有助于学生关键能力、必备品格、价值观等核心素养养成的学习活动与策略;

	(4*2=8 课时)	LECTURE14 {综合课程视域下实现德智美共育综合素养的单元教育教学} 一、以科学、技术、社会、人文大概念为统领，将物理学习单元深化扩展到 STEAM 领域，确立一个具有挑战性的学习主题与任务、目标、评价；二、设计指向综合素养的 PBL 单元学习（项目学习、基于真实复杂问题的学习）活动与策略；三、教师进行综合课程视域下实现德智美共育的单元教育，学生进行综合复杂学习，以提高综合能力、养成综合素养。四、科技实践反思，提高元认知能力及 STEAM 综合素养。
促进学生科学思维能力和科学探究实践能力进阶发展的教学（4*3=12 课时）	促进学生科学思维能力的教学设计与教育实践（4*2=8 课时）	LECTURE15 {基于物理观念（大概念）学习进阶培养科学思维能力} 一、阐释科学思维方法、科学思维品质、科学思维能力、科学思维习惯、科学思维方式对学生发展的作用；二、课标中的科学思维能力及其水平进阶；三、物理观念、（大概念）学习进阶；四、在物理教育教学中，基于物理观念、（大概念）学习进阶，探讨如何培养科学思维能力、科学思维品质、科学思维习惯、科学思维方式，促进科学思维能力进阶的方法与策略  LECTURE16 {在真实问题解决中促进学生科学思维能力等核心素养进阶} 一、习题教学真实物理问题解决的区别；二、聚焦研究解决原始物理问题、真实复杂物理问题解决机制；三、着重探讨：如何在物理问题解决中发展学生科学思维能力等核心素养，助力学生形成策略性知识、程序性知识、关键能力、必备品格与价值观念。
	LECTURE17——促进学生科学探究与实践能力的进阶发展的教学设计与教育实践的策略研究（4 课时）	一、新课标中的科学探究；二、科学探究能力模型；三、从科学探究到科学实践；四、选定某单元的某节课，基于物理核心素养学习进阶、借鉴 NGSS 理念，设计科学探究实践活动，在科学探究实践中提高学生关键能力、物理学科能力、科学思维能力、形成科学本质观，养成科学态度与责任的策略
	UBD 视域下基于物理核心素养学习进阶的大单元逆向教学设计与教育实践——促进学生科学思维能力和科学探究实践能力进阶发展的教学	LECTURE18：促进学生科学思维能力进阶的大单元逆向教学设计与教育实践（4 课时）  LECTURE19——促进学生科学探究能力进阶发展的单元逆向教学设计与教育实践（4 课时）
UBD 视域下的基于核心素养学习进阶的物理大单元教育教学（4 课时）	LECTURE20：UBD 视域下的基于核心素养学习进阶的物理大单元教育教学：基于核心素养	一、以物理观念或科学大概念为统领，确定研究单元名称、课时、学习目标、二、分析预期学习结果，在学习活动进行前，先进行单元学习评价设计；三、确定学习主题、设计挑战性学习任务；四、基于物理核心素养大单元学习进阶、选择学习资源，设计学生学习活动与策略以提升物理核心素养。



	学习进阶的物理大单元教育教学++UBD 逆向教学设计	
UBD 视域下的基于核心素养学习进阶促进深度学习的物理大单元教学设计与教育实践案例分析	LECTURE21: 深度学习与物理大单元深度学习 (4 课时)	LECTURE21 {深度学习与物理大单元深度学习} 一、深度学习的内涵、4 个要素、特征；二、从学习内容、学习活动、学习过程、学习结果四个方面，判断物理学习是否属于深度学习的依据：；三、开展促进学生深度学习的大单元教学设计要素结构：（一）单元规划建议（依据、原则和结果）单元划分的依据是否符合学习需求？单元整体规划设计是否合理？逻辑是否清晰？：（二）单元教材教法分析（学习价值、内容结构、学习策略）梳理知识结构，画出知识结构图；（三）单元教学目标设计原则（教学目标、重难点、课时规划）解读课标教材，分析学情，明确物理核心素养育人价值与学习价值，解析重点难点，撰写目标，规划课时；（四）单元学习活动设计（单元任务、活动目标、活动情境、活动资源、活动过程与策略、活动评价）流程与要求：基于目标、从学生经验出发，整合大任务，提炼大任务。注意审视大任务是否能统领单元学习？大任务及其分解的小任务之间的逻辑关系是否清晰？设计真实情境任务群及问题链。创设激发兴趣动机、引发认知冲突的真实问题情境，吸引学生积极参与；以学生学习为中心，进行自主合作探究实践；注意单元内容与课时是否匹配？优化教与学策略（五）单元作业设计（作业目标、题目类型、学习水平、题目来源）流程与要求：注意整体性、科学性、过程性、层次性、多样性；（六）单元评价设计（过程性评价：活动评估+作业；形成性评价：单元形成性评价）（七）单元资源设计（资源名称、类型、内容、说明）四、促进深度学习的实践模型及学习策略五、促进学生深度学习大单元案例分析
	LECTURE22: UBD 视域下的基于核心素养学习进阶促进深度学习的物理大单元教学设计与案例分析 (4 课时)	一、根据课标内容要求，以物理观念或科学大概念为统领，确定研究单元名称、课时、学习目标、学习主题；二、分析预期学习结果，在学习活动进行前，根据学情，先进行单元学习评价设计；三、从学情和课标（单元目标）两个角度考虑，设计有意义的挑战性单元学习任务（针对不同的单元学习主题与目标，设计具有挑战性的不同的学习任务）；或者设计真实问题情境，引发学生深度思考、积极探究，提出需要解决的大问题，引发学生积极参与，深度学习；四、基于大单元物理核心素养学习进阶、选择适切的学习资源，设计促进学生深度学习的活动与策略，以提升物理核心素养。

(二) 研修课程理念与研修方式如下图:

## 多种形式的背后：以现代教育理念指导研修



**认识**影响教师决策与行为的因素：理想、信念、目标、文化；  
知识，能力、素养；自我效能感、情绪、坚韧、…

**尊重**教师的已有经验个性、思维方式、所处环境、成人学习  
特征与规律，运用脑科学、学习科学理论指导教学策略；

**理解**不同教师有需要突破的不同问题，个性化帮助指导

**实现**：如何帮助实现蜕变，化茧成蝶？（~鱼生~牛）

知识补充  
能力提升  
素养提高  
学术修炼

价值引领  
文化引领  
理论引领  
实践引领

理念重构  
信念修正  
心智修炼  
愿景修炼

情感支持  
情绪心流  
自我效能  
品格打造

理论策略  
工具供给~  
高认知  
高投入  
高效能

专家讲座+单元说课比赛指导+公开课观摩+课例研究（专家引领  
+同伴互助+自我反思）+微型生成讲座+相关课题研究+论文指导

（三）研修课程框架图（见下页）

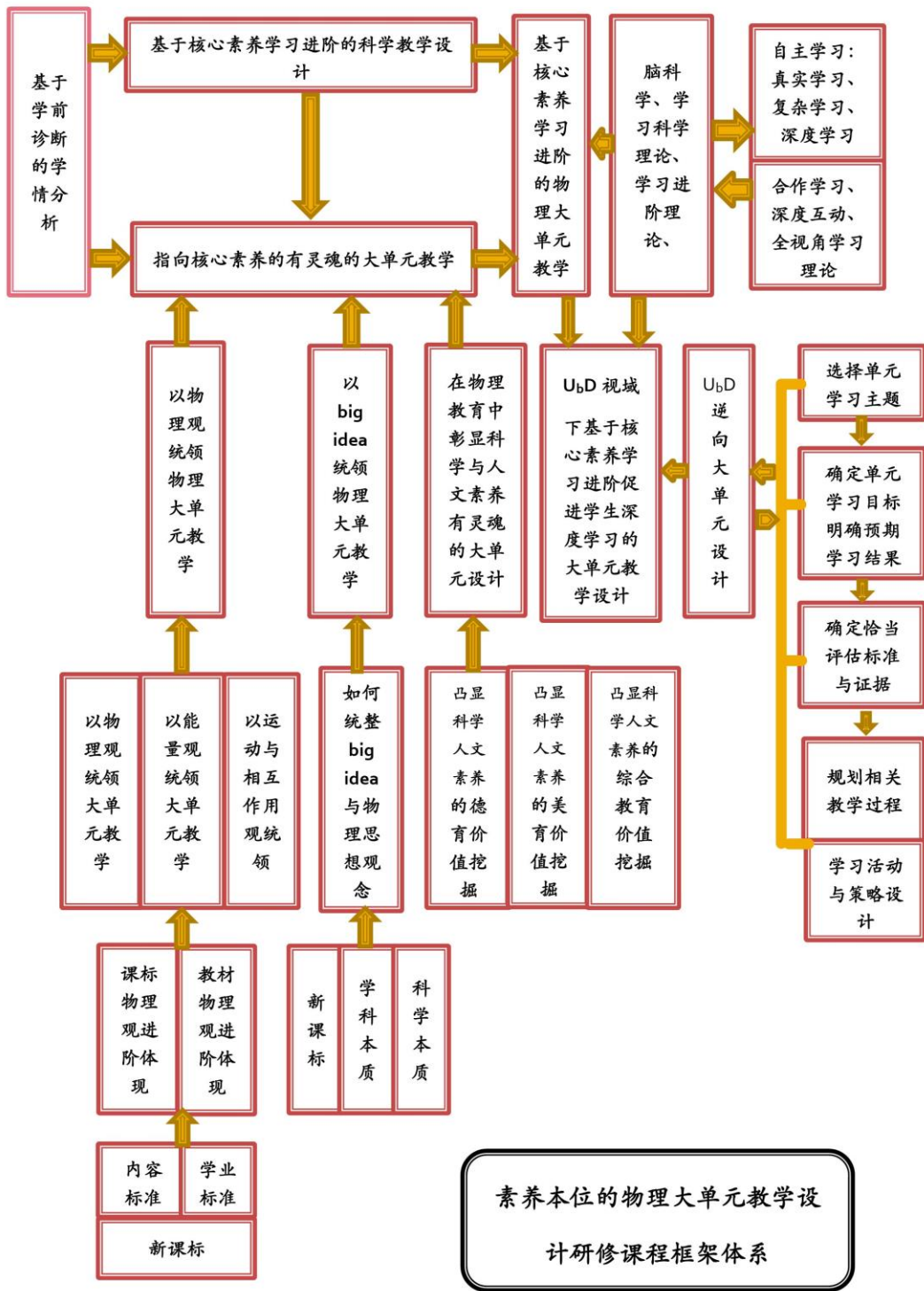

## 六、教学工具与资源条件

### 1. 学习场所要求

教室内有多媒体、黑板和可以动的白板、可移动便于分组的桌椅。教学辅助资料包括大白纸、彩笔等。网络研修平台技术服务。学校课堂视频录制系统、学校各个部门的支持。

### 2. 教学资源

(1) 专家讲座视频资源、大赛光盘、物理优质课录像若干节及相应的教学设计、单元教学设计、单元教学设计比赛视频、物理课程标准、不同版本的教材。

#### (2) 书籍文献参考资源

- 1) 郭玉英. 中学物理教学设计. 高等教育出版社. 2016
- 2) 郭玉英等著, 基于学生核心素养的物理学科能力研究, 北京师范大学出版社, 2017. 9.
- 3) [美]泰勒, 罗康、张阅译, 课程与教学的基本原理, 中国轻工业出版社. 2016.
- 4) 贾晓春、乔灵芝等编著, 科学主题与核心概念, 东北师范大学出版社. 2011. 12
- 5) [美]格兰特·威金斯等著, 盛群力等译, 理解为先模式: 单元教学设计指南, 福建教育出版社, 2018. 1.
- 6) 田慧生、刘月霞、郭华主编, 深度学习: 走向核心素养, 教育科学出版社, 2018. 11.
- 7) 高中物理教学设计与课堂实录(第1辑) 上海科技教育出版社. 2017. 3
- 8) 王建中, 孟红娟. 中学物理教学评价与案例分析. 北京大学出版社. 2015. 3.
- 9) 学历案与深度学习, 尤小平主编, 华东师范大学出版社. 2017. 10.
- 10) [美]格兰特·威金斯等著, 盛群力等译, 追求理解的教学设计, 华东师范大学出版社 2017. 3
- 11) 季苹等著, 《多维目标单元: 孕育有结构的能力》, 教育科学出版社, 2019. 9.
- 12) [美]理查德·E. 梅耶著 盛群力等译, 中国轻工业出版社, 2018. 1
- 13) 各类会议、比赛视频资料
- 14) 名师赛、青师赛录像课

#### (3) 期刊文献资源、相关电子书、MOOC 等网络优质课程资源

中国知网文献检索、百度学术文献检索、网络优质资源、微信群资源。

## 七、课程考核与评价

### (一) 学员课程学习考核与结业

1、创新设计开发一个基于新课标、指向核心素养的单元教学案例(UBD 视域下、基于大概念学习进阶的、促进学生深度学习的大单元教学设计), 并进行教学实践研究与改进。

2、需要上交的成果: 每个小组提交: 基于新课标的单元案例, 至少包括三节课的上课视频教学设计教学反思、上课 PPT、一份研修总结。每位老师至少有一个单元 3 节课教学设计、教学反思、一份研修总结及一个视频。

3、原则上必须达到 80%的考勤记录。

4、通过单元教学设计比赛的形式，利用单元说课评价表打分，综合考虑过程性评价结果，评出优秀教学奖。

“物理高研班”单元说课评价表

区县\_\_\_\_\_ 选手姓名\_\_\_\_\_ 选手编号\_\_\_\_\_

评价项目		评价要求	分值	得分
说课	整体单元设计说明	1. 单元主题以大概念（大主题）的方式组织“学习”单元	15分	
		2. 单元目标明确，体现学科育人价值		
		3. 单元活动体现综合性、实践性、开放性		
		4. 单元评价具有连贯性、且与单元目标一致		
	指导思想与背景分析	1. 有明确的教学指导思想和理论依据且与所教学科适恰，体现学生主体	15分	
		2. 准确分析教学内容在整个课程标准或教材中的地位		
		3. 简要分析学习者共性特征、学习者的知识和能力基础		
	教学目标与教学过程	1. 关注核心素养与思维能力的培养；目标清晰具体、可测；目标描述以学生为行为主体	40分	
		2. 重难点设计合理，重点对学生发展、学科发展重要，难点是老师指导、学生难以理解的内容		
		3. 教学过程围绕教学目标展开；环节流畅，过渡自然；学生主体地位突出，体现“自主、合作、探究”的学习方式		
4. 活动设计符合学习规律，指向重难点，有时间和空间保证；资源、媒体设计启发性强，适时、适量				
学习效果及特色	1. 根据学情筛选编制作业等评价方法，重难点在检测中有所体现	10分		
	2. 学习效果评价能体现学生水平、内容难度差异，鼓励实践型、开放性作业			
	3. 在技术整合、探究建构、互动交流、讲授启发，总结提升、技能训练、实验操作、评价反馈或其它要素中有1-2项特色			
答辩	回答问题	回答准确、紧扣问题，且灵活机智 基本观点符合学科教育教学实际和发展趋势	20分	
	仪态语言	语言流畅，表达清晰、简洁 举止得体，行为规范		
总分			100分	

评委签名：\_\_\_\_\_ 时间：\_\_\_\_\_

## （二）项目团队研究成果

在培训之前及过程中，要进行文献调研、学生学员情况需求调研分析，形成调研报告。要创新设计、开发相关研修课程。根据问卷调查结果，设计研修课程，为了满足学员需求，具有高度的目标一致性。

### （2）学员对课程的评价

评价内容		评价结果			
		非常满意 (4分)	满意 (3分)	一般 (2分)	不满意 (1分)
1. 授课内容能够体现理论结合实践					
2. 教学方式适合学员学习					
3. 教师运用到的课程资源及教学案例广泛丰富					
4. 教师关注学员的需求和反馈					
5. 本次课程的收获主要表现在	理念				
	知识技能				
	能力素养				
	必备品格、价值观				
6. 对本次课程与教学的总体评价是					
7. 课程与教学的突出特色（1-2个方面）					
8. 最需要改进的问题及建议（1-2个方面）					

## 八、任课师资条件

说明相应的师资条件，据此建立稳定的师资库。列出师资库成员的具体信息，包括姓名、性别、年龄、工作单位、职务职称、研究方向、联系方式，要清晰说明教师的课程任务等。

成员 情况	姓名	年龄	专业技术职务	行政职务	工作单位	主要教育研究领域		承担工作	签章
	乔灵芝	51	讲师		北京教育学院	物理教育教学		设计、开发、讲授	
	邓靖武	43	副教授		同上	同上		同上	
	冯 华	58	副教授		同上	同上		同上	
	丁友福	44	讲师		同上	同上		同上	
	公维余	40	讲师		同上	同上		同上	
	周 莹	36	讲师		同上	同上		同上	
	沈雷雷	37	讲师		同上	同上		同上	
	孙章华	43	讲师		同上	同上		同上	
	张 芳	48	副教授		同上	同上		同上	
	李 晶	72	研究员		同上	同上		开发指导、讲授	
	李春密	54	教授		北师大物理系	同上		开发指导、讲授	
	田成良	46	中学特级		海淀进修学校	同上		同上	
	张玉峰	47	中学高级		北京教科院	同上		同上	
姚建欣	32	副教授		教育部课程与教材研究所	同上		同上		

(课程负责人：乔灵芝)

# “基于中高考改革背景下的化学实验研究与实践” 课程方案

## 数学与科学教育学院

### 一、课程名称

基于中高考改革背景下的化学实验研究与实践

### 二、适用对象

初中和高中发展期化学骨干教师（对中高考背景下的化学教学有较为深刻的思考，对化学实验有浓厚兴趣）

### 三、课时安排

160 课时

### 四、课程目标

#### （1）总体目标

以“新时代、新课程、新质量”基本理念为指导，以北京教育学院“3+1+N”人才培养目标为引领，通过为期一年的培养，帮助工作室骨干教师提升师德修养水平、教育理论水平、教育科研能力和教育改革创新能力，形成自己的教育教学风格特色，培养造就一批在中学化学实验研究方面能进行引领和示范的优秀教师。

#### （2）具体目标

◆以初高中化学新课程标准和新中高考考试要求为指南，通过构建“北京市中学化学教师实验研修工作室”，组建学习共同体，通过专家理论引领、课题推进及同伴互助式学习，结合教学实践，提升教师化学实验研究和教学能力。

◆通过主题引领课程、实验操作课程和教学实践课程等模块的学习，提高教师的化学实验素养水平，提升教师的实验创新理念，拓宽视野，提升总结教育教学实践研究经验、形成教学风格的能力。

◆通过项目研修，力求提高老师们的化学学科教学研究能力，使老师们能由“教学型”教师逐步向“教学-研究型”教师转变，在中学化学实验教育课程改革中发挥示范和引领作用。

### 五、课程内容要点与相应教学方式

课程模块	课程内容	教学方式和设计意图
------	------	-----------



课程模块	课程内容	教学方式和设计意图
(1) 主题引领课程模块 (面授 48 学时、自主 8 学时)	包括①近五年北京市中高考化学实验教学及命题趋势分析(8 课时); ②中学化学校本选修实验开发案例研究(8 课时); ③中学化学创新实验研究(8 课时); ④中学化学数字化实验研究(8 课时); ⑤中学化学虚拟仿真实验研究(8 课时); ⑥中学化学实验自制教具研究(8 课时)等 6 门课程。	本课程由项目负责人和北京市高等院校专家和一线优秀化学教师分实验研究主题进行面授授课, 每个主题进行两次主题讲座, 旨在全面提升骨干教师的化学实验素养, 形成自身教育理念。
(2) 实验操作课程模块 (面授 48 学时、自主 8 学时)	包括①新课程背景下的中考化学实验探究性试题研究(12 课时); ②新课程背景下的高考化学实验探究性试题研究(12 课时); ③中学化学数字化实验教学案例研发(12 课时); ④中学化学虚拟仿真实验教学案例研发(12 课时)等 4 门课程。	本课程由项目负责人和指导教师组织教师在实验室进行现场实验操作研究, 旨在提升骨干教师对中高考化学实验试题实践研究能力和信息技术和化学课程融合研究能力。
(3) 教学实践课程模块 (面授 48 学时)	本课程主要围绕义务教育《化学课程标准(2011 年版)》和普通高中《化学课程标准(2017 年版)》出版的初中化学新教材和高中化学新教材教学内容开展与主题相关的化学实验教学研究 6 次。	本课程由项目负责人、指导专家及工作室学员教师共同围绕研修主题和学科热点进行设计课程, 旨在提升骨干教师的学科专业素养和实验教学研究能力。
课程模块的逻辑组织如下:		

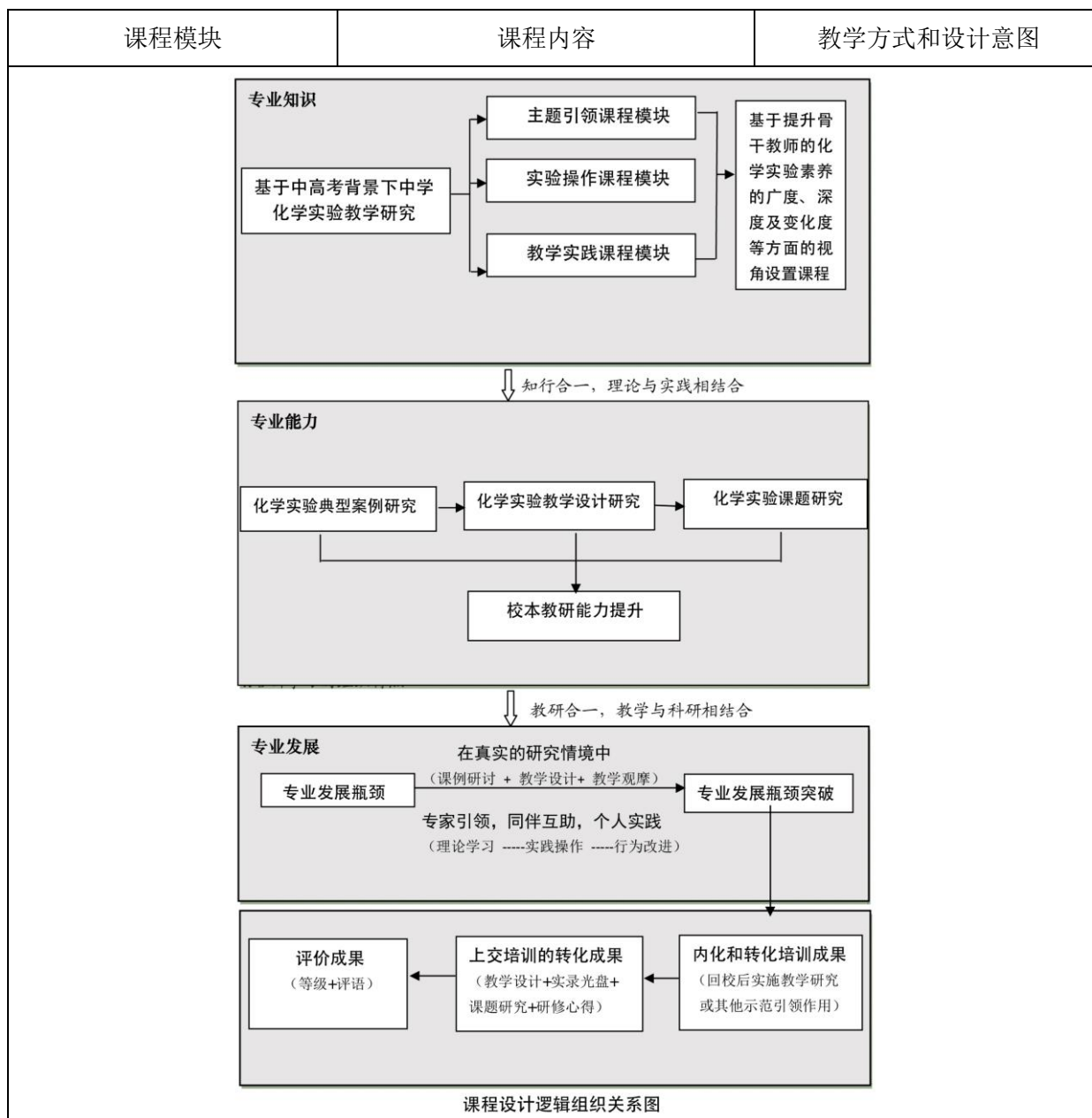

## 六、教学工具与资源条件

### (1) 教学环境

教学需要实验室和相应的多媒体设备及教师实验操作平台。

### (2) 教学资源

- ◆初中化学现行教材及新课程标准、高中化学现行教材及新课程标准；
- ◆中国知网（CNKI）教学期刊网资源；万方数据库文献资源；
- ◆参考书目：中学化学实验教学研究（高等教育出版社，王后雄）  
数字化化学实验案例分析（人民教育出版社，马宏佳）

## 七、课程考核与评价

### (1) 学员课程学习考核

#### ◆出勤考核

每个学员应修满规定的学时，缺勤 15%以上者，取消资格。

### ◆课程考核

①完成撰写一篇基于化学实验载体下化学教学案例或教学研究论文；

(评估教学实验研究能力和研究转化能力)

②完成至少 1 节与课题研究相关的展示课(含教学设计、教学课件、教学反思和教学录像)；

(评估教学实验设计及教学实践能力)

③完成一篇培训学习总结。

培训结束时,考核评估采用论文答辩、论坛交流、公开展示等形式,展示学员学习与研究成果,并注重成果的集结与出版发表。

(2) 学员对课程的评价

学员对课程的认可度、收获的关键词、不足和建议；

追踪学员在后续教学中使用情况(用于常规教学演示、化学实验案例研发)。

### 八、任课师资条件

本项目培训团队成员由北京教育学院化学学科教学及实验研究教研团队、北京师范大学化学教研团队成员、北京市和区县化学教研员、北京市一线优秀实验员和优秀化学教师共同组成。具体名单如下：

姓名	性别	年龄	职务职称	工作单位	研究方向	课程任务
王春	男	46	副教授	北京教育学院	化学实验教学、信息技术与学科整合研究	项目负责人；课程开发及理论和实践引领
周玉芝	女	51	副教授	北京教育学院	化学课程论；STEM 课程研究	主题引领 实践指导
王寿红	女	49	副教授	北京教育学院	化学实验研究	实践指导
魏锐	男	40	副教授	北京师范大学 化学学院	化学教学论； 化学实验研究	主题引领
李伏刚	男	46	高级教师	北京市基教研 中心	化学实验研究	主题引领
兰俊耀	男	52	特级教师	朝阳教师研修 中心	化学实验研究	主题引领
吴殿更	男	56	特级教师	大兴七中	化学实验研究	主题引领
商晓旭	女	45	高级教师	朝阳教师研修 中心	化学实验研究	主题引领
刘春风	女	45	高级教师	大兴教师进修 学校	化学实验研究	主题引领
郑晓红	女	53	高级教师	首师大附属丽 泽中学	化学实验研究	主题引领 实践指导
罗敏	女	43	高级教师	丰台十二中	化学实验研究	主题引领 实践指导

(课程负责人：王春)

# “提升校长信息化领导力的理论基础与实践探索” 课程方案

信息科学与技术教育学院

## 一、课程名称

《提升校长信息化领导力的理论基础与实践探索》

## 二、适用对象

本次专题适合郊区县中学正职校长，可以由一个区的 25-30 名正校长，30-60 名副校长组成一期培训班。

培训方向设置要依据各校实际需求分析入手，结合目前成熟的技术和理念与人员特点，以及本校未来几年的发展规划，对成员在信息化建设方面进行科学规范、相对稳定的提升和鼓励在信息化建设中创新拓展方向。

## 三、课时安排

共 6 次课，每次 8 课时，总计 48 课时。连续 5 周学习，有四周规划时间，最后一周提交书面规划并参加论坛交流。

## 四、课程目标

本课程的总体目标是提升学校管理团队信息化领导力，包括信息意识和信息技术能力、信息化规划能力、信息化组织管理能力和信息化评估能力，结业时应达到的基本要求是：

1、参训学员的信息意识和信息技术能力进一步增强，认识到信息化建设是学校教育现代化的基本条件；

2、参训校长主持完成或完善原有《本校智慧校园建设三年规划》，布局全校教学育人、行政管理及后期服务等方面的信息化硬件建设、软件技术与教育教学深度融合应用，其他岗位学员积极协助完成；

3、参训学员掌握信息化建设的过程及管理办法，明确如何实现信息化建设的路径及具体办法，并有能力做出评估。

## 五、课程内容要点与相应教学方式

课程模块	课程名称	课程类型	内容要点	学时	研修方式	责任主体
------	------	------	------	----	------	------

课程模块	课程名称	课程类型	内容要点	学时	研修方式	责任主体
序章	《课程开篇》	必修	本次课程是整个培训课程的序章,对本次培训班的教学目标内容、方式、过程,以及考核方式进行介绍,使学员对本次培训的整体情况具备清晰的了解。	2		邸磊
政策解读和智慧校园建设总体规划	《教育信息化2.0行动计划和中小学数字校园建设标准解读》	必修	本次课程对教育部2018年最新文件《教育信息化2.0行动计划》和《中小学数字校园建设标准》进行详细分析,对文件中与学校信息化建设相关的内容进行细致解读,对相关的落地建设方式进行探讨。	4	理论学习	邸磊
	《基于数字校园建设标准、面向未来学校的智慧校园规划方案》	必修	本次课程基于上一节课程的政策解读,引入未来学校的概念,介绍基于数字校园建设标准的通用型智慧校园规划方案框架,包括规划思路、理念,以及方法论和具体建设内容和措施的详细讲解。	4	理论学习	陈卫亚
	《未来学校——新政策与技术背景下的教育变革学校转型》	必修	本次课程将基于“未来学校”的概念,以及政策和技术发展趋势,讲述教育变革和学校转型的趋势,以及在此背景下的智慧校园的发展,共同探讨校长在这个发展过程中应改怎样做。 人工智能教育赋能智慧校园 课程基础介绍:对人工智能技术历史、最新发展、技术应用场景等做通识性培训;以及AI教育解决方案。	4	互动式讲座	企业软件设计师
	《信息化领导力与智慧校园建设》	必修	本次课程主要阐述信息化领导力的概念,讲述信息化领导力与智慧校园建设实践之间的关系,说明校长应如何建设信息化领导力,以及信息化领导力对学校发展的帮助。 教学质量监控通识与实践 课程基础介绍:针对智慧教育环境下,对教育教学大量数据的分类、采集、整合、分析和评价应用,通过多学科典型案例,介绍教学质量监测项目的实施开展,不同评价取向的数据应用和实践。	4	专题讲座	邸磊
信息技术的应	《智慧教育如何为学校、教师学生提供服	必修	本次课程阐述国内国际前沿的智慧教育理论、应用框架和实现效果,列举智慧教	4	互动式讲座	外聘专家

课程模块	课程名称	课程类型	内容要点	学时	研修方式	责任主体
用实践	《务》		育技术在办学实践中产生的作用,和学员共同探讨智慧教育应该学校、教师和学生以及全社会提供什么样的服务和支撑。 基础数据库搭建、基础数据交换中心搭建、统一身份认证中心搭建、基础平台应用搭建。			
信息技术的应用实践	《如何实现智慧化的教、学、评》	必修	本次课程从实际的教学活动出发,分析教学过程的业务模型,探究信息技术手段在教师教学、学生学习和教学评价等领域的应用模式,为学员建立智慧化的教、学、评的知识框架,使学员对信息技术在教学过程中的应用具备比较深入的理解。 1. 互联网+教学 课程基础介绍:互联网+各学科教育的应用场景进行精准教学的方式介绍,提升教学效率的模式 2. 学习轨迹管理平台 课程基础介绍:精准教学,知识点题库的使用数据提升精准教学的能力,提升教学效率,平衡教学资源各种数据模型和深入分析(成绩分析、学习情况分析、学习行为分析)。 3. 德育、体育、心理预警、作业系统 课程基础介绍:学校基础应用知识库的共享共建方式	4	专题讲座	企业软件设计师
	《教育信息化与中小学课程体系建设》	必修	课程体系是学校教育的核心载体,本次课程讲述信息技术在中小学课程体系建设各方面中的应用,通过对具体应用场景实现的展示和讲解,使学员对信息技术的对课程建设作用有具象的了解,并和学员展开探讨更多的应用模式。 人工智能英语学科智慧教学 课程基础介绍:智慧数析高分说英语学科智慧教学平台在教育信息化 2.0 的建设中如何实现优质资源均衡	4	互动式讲座	外聘专家
案例分析	《智慧校园总体规划案例介绍》	必修	本次课程将列举 2-3 个典型的中小学智慧校园建设案例,应包括以软件、硬件、空间等不同方面为主建设的案例,以实际建设案例为主线,介绍学校信息化建设总体规划的思路、建设要点和方法论,使学员。	4	案例教学	项目团队成员

课程模块	课程名称	课程类型	内容要点	学时	研修方式	责任主体
	《基于课程体系的学习空间构建实例》	必修	介绍结合课程体系进行学习空间建设的实际案例。	4	案例教学	案例学校领导
	《中小学智慧评价体系建设实例》	必修	介绍借助信息化、智慧化、云化的技术手段,建设中小学评价体系的学生生涯发展应用平台等实际案例。	4	案例教学	企业软件设计师
现场体验	《案例学校参观和体验》	必修	组织学员到北京十一学校等案例学校进行参观体验,全面了解智慧校园建设和应用的效果。	4	现场观摩	项目团队成员
	《创新教学装备和环境演示和体验》	必修	到北京 101 中学等引入人工智能、VR、AR 等新技术教学装备和环境的学校参观,为学员进行演示,并提供实际体验和操作。	4	体验式教学	项目团队成员
自主设计	《智慧校园建设框架设计实践》	必修	要求学员根据本校实际情况,完成智慧校园建设框架设计,并在最后一次课程进行展示和阐述,并组织学员进行讨论。	4	论坛交流	项目团队成员

## 六、教学工具与资源条件

教学方式包括参与互动式讲座、案例教学、现场观摩、体验式教学、论坛交流等。学员既能从宏观政策的学习中改变管理观念,也能够从案例及现场观摩体验中领悟信息化给学校管理带来的便利,还能够在同伴论坛交流中碰撞思想,最终提升顶层设计及落地实施能力。

## 七、课程考核与评价

学员应保持 80%以上出勤,结业时完成并提交《本校智慧校园建设三年规划(含教师信息技术能力提升校本研修方案)》,规划文本规范、建设目标明确、建设内容与目标一致、落实措施得力;参加论坛交流,表现出相应的信息化意识、组织管理能力和考核评估能力,经考核鉴定合格,方可获得结业证书。

## 八、任课师资条件

序号	姓名	职称	专业	理论性/实践型/复合型	工作单位
1	郑晓齐	教授	教育技术学	理论型	北京航空航天大学
2	任秀华	教授	教育技术学	理论型	北京师范大学
3	唐亮	副研究员	教育技术学	理论型	北京市教科院课程中心
4	邸磊	副教授	英语	复合型	北京教育学院
5	陈卫亚	副研究员	教育技术学	理论型	北京教育学院
6	陈捷	副教授	计算机应用	复合型	北京教育学院
7	于晓雅	副教授	STEM/创客教育,教师专业发展	复合型	北京教育学院

8	杨坤		教育技术	复合型	康邦教育技术研究院教育 软件研究所
---	----	--	------	-----	----------------------

(课程负责人：邱磊)



# “小学综合实践活动课程的设计、实施与评价” 课程方案

信息科学与技术教育学院

## 一、课程名称

小学综合实践活动课程的设计、实施与评价

## 二、适用对象

小学综合实践活动课程专兼职教师

## 三、课时安排

80 课时。

## 四、课程目标

- 1、通过专家解读，深度把握《新纲要》出台的背景及意义
- 2、通过专家解读、理论学习及课堂研讨，理解综合实践活动课程的性质、目标、特征及其教育价值。
- 3、通过对综合实践活动课程特征的研究，理解综合实践活动课程对教师专业素养的要求。
- 4、通过典型课例分析，掌握四种类型的综合实践活动课程的主题开发与活动设计的原则及要点。
- 5、了解小学综合实践活动课程实施的特点，把握不同类型综合实践活动课程实施的主体、任务与过程
- 6、理解小学综合实践活动课程评价的理念、明确基本内容，掌握评价的基本方法。

## 五、课程内容要点与相应教学方式

第一单元 综合实践活动课程的发展及《新纲要》产生的历史背景。

教学方法：专家引领、理论书籍的研读；

课堂教学课时：4 课时。课外完成指定理论书籍的研读。

教学内容：

### （一）综合实践活动课程产生的基础

- 1、综合实践活动课程产生的理论基础
- 2、综合实践活动课程产生的社会基础

### （二）综合实践活动课程的产生

- 1、20 世纪 80 年代课外活动大讨论
- 2、20 世纪 90 年代课外活动课程化
- 3、21 世纪综合实践活动课程正式提出

#### 4、综合实践活动课程的发展

##### (三) 国外及我国台湾地区的综合实践活动课程

##### 1、国外及我国台湾地区综合实践活动课程的设置情况

##### 2、国外及我国台湾地区综合实践活动课程启示

##### (三)《新纲要》产生的历史背景及现实意义

##### 1、历史背景

##### 2、现实意义

#### 第二单元 综合实践活动课程的特性、价值及理念

教学方法：专家引领、分组研讨、案例解析；

教学课时：4 课时

教学内容：

##### (一) 综合实践活动课程的特性及价值

##### 1、综合实践活动课程的特性

##### 2、综合实践活动课程价值

##### (二) 综合实践活动课程的基本理念

##### 1、着眼于直接经验，强调学生的亲历和体验

##### 2、立足于生活世界，强调学习与现实的联系

##### 3、注重问题研究，强调学生的问题解决和创新精神

##### 4、崇尚活动生成，强调学生的主动参与

##### 5、强调综合学习，注重学生实践能力培养

#### 第三单元： 综合实践活动的课程目标

教学方法：专家引领、分组研讨、案例解析；

教学课时：8 课时

教学内容：

##### (一) 综合实践活动课程的目标

##### 1、总体目标

##### 2、综合实践活动课程的学段目标

##### 3、综合实践活动课程目标的具体化

##### (1) 具体化目标的特点

##### (2) 如何将课程目标具体化

#### 第四单元 小学综合实践活动课程的内容

教学方法：专家引领、分组研讨、课例解析；

教学课时：16 课时

教学内容：

##### (一) 考察探究

##### 1、什么是考察探究

- 2、考察探究类活动课程的特点
- 3、小学阶段考察探究类课程学习目标要求
- 4、小学阶段考察探究类课程学习的内容
- 5、以考察探究类活动为主的综合实践活动设计的要点

#### （二）社区服务与社会实践

- 1、什么是社区服务与社会实践
- 2、社区服务与社会实践的目标与内容
- 3、以社区服务与社会实践为主的综合实践活动设计的要点

#### （三）设计制作

- 1、什么是设计制作
- 2、设计制作的目標与内容
- 3、设计制作为主的综合实践活动设计的要点

#### （四）职业体验及其他活动

- 1、什么是职业体验
- 2、职业体验及其他活动的目标与内容
- 3、职业体验为主的综合实践活动设计的要点

#### （五）小学综合实践活动课程具体内容的开发

- 1、以现实生活为切入点开发综合实践活动课程的具体内容
- 2、以可能生活为切入点开发综合实践活动课程的具体内容

#### 第五单元 小学综合实践活动课程的设计

教学方法：专家引领、分组研讨、典型课例解析；

教学课时：16 课时

教学内容：

#### （一）影响小学综合实践活动设计的主要因素

- 1、课程目标
- 2、学生因素
- 3、教师因素
- 4、学校的环境与教育资源

#### （二）小学综合实践活动设计的基本要求

- 1、目标具体明确
- 2、内容综合、富有生活气息
- 3、活动过程突出参与、探究与体验
- 4、活动方法得当、形式多种多样
- 5、活动方案切实可行、操作性强、安全可靠
- 6、形成特色、体现创新

#### （三）小学综合实践活动设计的一般原则

- 1、多因素协调
- 2、预设和生成相统一
- 3、多方参与
- 4、因地制宜
- 5、循序渐进

#### （四）小学综合实践活动课程设计的过程

- 1、小学综合实践活动设计的准备
  - （1）了解学生
  - （2）调查课程资源
  - （3）教师自身的准备
- 2、小学综合实践活动设计的一般过程
  - （1）确定活动主题
  - （2）制定活动方案
  - （3）评价活动方案
- 3、小学综合实践活动方案的生成
  - （1）活动主题的生成
  - （2）活动目标的生成
  - （3）活动方式的变化
- 4、小学综合实践活动方案的撰写及呈现形式
  - （1）综合实践活动方案的撰写
  - （2）综合实践活动方案的呈现形式

#### （五）小学综合实践活动课程设计的方法

- 1、综合实践活动总体规划及其方法
- 2、小学综合实践活动系列主题活动的设计
- 3、系列活动主题内部及活动主题、活动目标、活动方式三者之间的关系

#### 第六单元 小学综合实践活动课程的实施

教学方法：专家引领、课例观摩研讨；

教学课时：16 课时

教学内容：

##### （一）综合实践活动课程实施的特点

- 1、影响因素多
- 2、时间跨度长
- 3、活动场所多
- 4、方式多样化
- 5、凸现自主性
- 6、安全要求高

## 7、管理难度大

### (二) 小学综合实践活动课程实施的主体、任务及过程

#### 1、小学综合实践活动课程实施的主体

#### 2、小学综合实践活动课程实施的过程

### (三) 小学综合实践活动课程实施中的问题

#### 1、存在的问题

#### 2、原因分析

## 第七单元 小学综合实践活动课程的评价

教学方法：专家引领、分组研讨、案例解析；

教学课时：16 课时

教学内容：

### (一) 小学综合实践活动课程评价的基本理念及原则

#### 1、小学综合实践活动课程评价的基本理念

#### 2、小学综合实践活动课程评价的主要原则

### (二) 小学综合实践活动课程评价的内容

#### 1、学生评价

#### 2、教师评价

#### 3、学校评价

### (三) 小学综合实践活动课程评价的方法

#### 1、综合实践活动课程学生评价的方法

#### 2、综合实践活动课程教师评价的方法

#### 3、综合实践活动课程学校评价的方法。

## 六、教学工具与资源条件

教材：《小学综合实践活动课程的设计、实施与评价》，主编黑岚、副主编：曲小毅、王丽、步星辉，教材初稿已提交清华大学出版社审核通过，19 年上半年正式出版；

参考教材：《小学综合实践活动设计》，主编：顾建军，高等教育出版社

资源条件：研学旅行活动课程需要外出考察，带队教师的外出考察费用。职业体验活动的体验基地的支持

## 七、课程考核与评价

### (1) 学员课程学习考核

过程考评：学员研修活动的参与记录、主要活动的研修简报、研修反思和阶段总结

成果考评：围绕学校办学特色的综合实践课程的系列主题开发

一个主题设计

一个课例实施的实录

就评价设计作一次专题讲座或主题发言

### (2) 学员对课程的评价

课程实施后，将请学员完成以下评价量表，针对评价比较差的项目，将分析原因，改善课程方案。

项目	量级				得分
	优 (0.4)	良 (0.3)	中 (0.2)	差 (0.1)	
课程目标具体、明确、可实现					
课程内容丰富、适切					
课程资源					
过程与方法					
学员自主性发挥					
学员的获得					
合计					
评价意见与改进建议					

#### 八、任课师资条件

类别	姓名	职称	研究方向	理论性/ 实践型/ 复合型	课程任务	工作单位
院内教师	黑 岚	副教授	综合实践	复合型	整体设计、理论指导、分组实践指导	北京教育学院
院内教师	步星辉	讲师	综合实践	复合型	考察探究类活动理论与实践指导	北京教育学院
院内教师	曲小毅	讲师	综合实践	复合型	研学旅行理论与实践指导	北京教育学院
院内教师	王 丽	讲师	综合实践	复合型	设计制作理论与实践指导	北京教育学院
院外教师	陈树杰	教授	综合实践	理论型	理论指导	首都师范大学
院外教师	肖晓阳	教授	综合实践	复合型	理论指导	首都师范大学
院外教师	刘 玲	副高研究院	综合实践	复合型	理论指导及实践研修	北京教研中心
院外教师	黄旭升	小中高	综合实践	复合型	课程实施分组指导	西城教师研修学院
院外教师	郭春玲	小中高	综合实践	复合型	课程评价	朝阳教研中心
院外教师	陶术研	特级	综合实践	复合型	课程实施分组指导	门头沟教研中心
院外教师	尹春彦	小中高	综合实践	实践型	课程实施分组指导	房山教师进修学校
院外教师	滕宝忠	小中高	综合实践	实践型	课程实施分组指导	海淀教师进修学校

(课程负责人：黑岚)

# “研学旅行活动课程开发” 课程方案

## 信息科学与技术教育学院

### 一、课程名称

研学旅行活动课程开发

### 二、培训对象

关注、喜爱、承担研学旅行和社会大课堂教育活动的中小学教务主任、德育主任、班主任、各学科各学段任课教师等。

### 三、课时安排

40 课时。

模块	内容	课时数
理论学习	研学旅行的相关政策	1 课时
	研学旅行课程化的实现要素	1 课时
课程开发训练	中小学研学旅行课程目标的设定及表述	2 课时
	中小学研学旅行课程的主题生成	4 课时
	中小学研学旅行的前置课程开发	4 课时
	中小学研学旅行的现场课程设计	4 课时
	中小学研学旅行的拓展课程生成	4 课时
	研学旅行课程的评价内容选择及评价量规设计	4 课时
课程文本写作训练	研学旅行课程方案撰写	8 课时
考核	现场观摩与实践训练	8 课时

### 四、课程目标

- (一) 学员能够了解 2016 年底以来的政策导向及课程开发的基本理论。
- (二) 学员能够掌握开发旅行课程的方法。能够生成具备校本特色的课程方案和规范的课程文件。
- (三) 学员能够提升对祖国大好山河的热爱情怀及对教育教学的热爱情怀，深化立德树人体的体悟。

### 五、课程内容要点与相应教学方式

#### 模块一：理论学习部分（2 课时）

##### 【课程目标】

- (1) 学员能够了解研学旅行的相关政策，重点了解 2016 年以来政策导向的变化。
- (2) 学员能够掌握课程论中课程设计应该具备的四大要素，并以此解析研学旅行课程化的概念。

## 【教学方式】

- 1、讲授式
- 2、学员参与式

## 【授课内容】

知识点 1：研学旅行的政策梳理

知识点 2：2016 年底以来政策的变化——活动课程定位。

知识点 3：研学旅行课程设计的理论依据

- 1、泰勒的现代课程理论。
- 2、多尔的后现代课程理论
- 3、两种理论在研学旅行课程开发中的作用

## 【学员活动】完成任务单

任务单内容：研学旅行课程化概念辨析

1、结合所学的课程理论，审视下面的给出的“研学旅行课程化”的概念：研学旅行课程化是指研学旅行课程化是指用课程论的观点为指导进行研学旅行活动的开发，使得研学旅行活动具备课程目标、课程资源、课程组织、课程评价，并形成规范的课程文件。具体的说是将研学旅行作为一门课程进入中小学校课表，在课表中明确其学时、学分。并配备专业的指导教师和指导教师课时费。设定较固定的场地、路线、和序列化活动主题，提供必要的研学旅行课程开发经费，进行严格的监督与考核。使研学旅行课程能有序、有效开展。

对这个概念的解释是否准确？有哪些不足？

## 第二板块：课程开发训练

### 2.1 中小学研学旅行课程目标的设定及表述（2 课时）

【活动目标】学员能够理解生成课程目标应该考虑的两大要素。掌握研学旅行目标的撰写方法。

【活动步骤】教师讲授相关知识点，学员进行案例分析。

## 【教师授课内容】

知识点 1：目标生成前必须进行学情分析，包括学生现有的认知水平、认知能力、知识储备；学生目前缺失的知识、技能等。

知识点 2：目标生成的原则

知识点 3：活动目标撰写注意事项

【学员活动内容】案例分析和目标撰写练习。

1、案例分析，分析比较以下两个案例，看看目标的写作过程中存在哪些问题？

案例 1：

活动目标

学生亲历完整的主题实践活动过程后，知道研究性学习的一般过程，懂得通过思考和逻辑提出问题，初步具有规划的意识 and 能力，在实践过程中具有合作的意识和能力，



合作学习中能够比较全面地认识自己和他人的优缺点，在了解名胜的实践活动中，了解采访或调查的学习方法，学会观察自然事物和社会事务变化与发展的过程，具有收集与处理信息的能力，完整的研究性学习过程，磨练了不怕吃苦、勇于克服困难的意志品质，发展了乐于合作的团队精神，学生的社会责任感和使命感得到增强，爱家乡、爱学校的情感得到升华

参考答案：用了整段文字进行目标表述，目标不简洁明了。

案例 2:

活动目标:

1、知识目标：(1)通过综合实践活动，了解孔庙是漳平最早的兴学重教的历史文化圣地，达到弘扬历史精神，传承历史文脉的效果 (2)漳平自古以来文化底蕴深厚，有崇尚儒学、尊师重教的优良传统，进一步增进和提升对孔庙文化的认识，让更多的人了解懂孔庙文化，具有重要的历史与现实意义

2、能力目标：(1)培养学生科学探究能力和与人交流探讨的能力，搜集并分析整理信息的能力 (2)在实践中让学生去发现问题、提出问题，去领会和感悟孔庙文化的魅力，从而让更多的人去感知、去感受

3、情感态度价值观 (1)学生以小组为单位进行活动，在合作探究过程中体验如何合作，如何与人沟通交流，如何表达自己的观点 (2)学生在实践过程中，领略儒家思想的文化精髓，发展健康的情趣

参考答案:

知识目标 (1) 中的目标不切实际。

知识目标 (2) 中的提出的是无关目标。

能力目标 (1)、(2) 中目标主体都不是学生。

情感态度价值观 (1) 中以小组为单位进行活动是多余部分。

2、结合您所在学校近期的社会大课堂活动，分小学低段、小学高段、中学段撰写课程目标。

## 2.2 中小学研学旅行课程的主题生成 (4 课时)

**【活动目标】**学员能够掌握研学旅行课程开发中主题生成应该考虑的因素，能够掌握主题生成的方法。

**【活动步骤】**教师讲解相关知识点，学员以小组为单位研讨辨析题。

**【教师授课内容】**

知识点 1: 主题生成的依据: 校本特色、区域资源、学生需求、可实现性等。

知识点 2: 确定活动主题的原则: 适应性、操作性、增益性、包容性、新颖性、科学性、探究性等。

知识点 3: 主题表述要注意什么?

知识点 4: 按照活动范围逐级设置主题

知识点 5：主题的生成方式

### 【学员活动内容】

小组研讨辨析：1、教师予成的主题是否违背学生的自主性？

教师点评要点：首先学生的自主性是相对的。其次，予成的活动案例同样可以体现学生自主性。关键是活动设计要有足够的“探索空间”不怕设计多，就怕设计“死”。

对于低学段的学生而言，尤其是初次尝试的学生来说，生成主题的难度较大，需要教师予成主题。对于学段较高且有研学旅行经验的学生教师要多引导，让学生自主生成主题。

2、如何指导学生有效开题？

学生查阅资料后提出感兴趣的问题，教师引导学生将问题转化为课题。通过调整研究对象将学生提出的问题具体化。或在学生的题目中增加时间、地点等限定词缩小研究范围。修改关键词调整研究方向。填写开题报告，设计开题报告，引导学生明确开题报告各项内容的内涵。讲解研究方法。组织开题答辩。

3、完成任务单——以自然博物馆的动物化石为研学对象的主题要怎样设计？

参考答案：大自然在说话

## 2.3 中小学研学旅行的前置课程开发（4 课时）

【活动目标】学员能够掌握前置课程的开发方法、呈现形式

【活动步骤】教师完成知识点讲解，学员进行一个题目的研讨并完成练习单。

### 【教师授课内容】

知识点 1：前置课程的开发模式

知识点 2：前置课程的资源选择

知识点 3：前置课程的呈现形式

知识点 4：前置课程的评估——练习单（作业单）的设计要点

【学员活动内容】小组讨论并完成课后作业

1、小组讨论：以这是以“大自然在说话”为主题设计的前置课程，分析一下有什么优点？有什么缺点？

2、完成课后作业

分析比较两个作业单，阐述一下它们各自的优缺点有哪些？

## 2.4 中小学研学旅行的现场课程设计（4 课时）

【活动目标】学员能够掌握现场课程的两大组成部分并掌握流程单和任务单（任务手册）的开发方法。

【活动步骤】教师讲解相关知识点并给出示范，学员研讨并完成填空题。

### 【教师授课内容】

知识点 1：现场课程的设计要紧扣目标，分学段进行设计。活动内容的安排要与目标高度契合。

知识点 2：在现场研学活动开始前教师要将评价的规则告知学生，或者提前出示评

价量表以引导学生的探究行为。

知识点 3：现场课程以流程单和任务单两样工具作为载体。

知识点 4：流程单的作用及设计原则

知识点 5：研学旅行课程任务单的作用及设计要点

知识点 6：任务单中多学科融合渗透策略

知识点 7：研学旅行课程的内容设计方法——以一线教师为核心的多元主体协同备课的方式实现课程设计的落地。

**【学员活动内容】**小组合作完成两个题目的研讨，每个学员完成填空题。

1、研讨题目：研讨以“唐诗迷城”为主题的行程单，分析其设计的有什么优点和不足？小组为单位进行研讨并选取代表汇报交流。

2、研讨题目：分析“唐诗迷城”行程单中的第五个任务设计的有哪些优点和缺点。

3、完成填空题

课程名称	组成部分	实质	作用	设计要求
前置课程	课程			
	练习单			
现场课程	流程单			
	任务单			

## 2.5 中小学研学旅行的拓展课程生成（4 课时）

**【活动目标】**学员能够理解延伸课程的意义和作用，掌握延伸课程的开发方法。

**【活动步骤】**教师讲解相关知识点，学员完成作业单。

**【教师授课内容】**

知识点 1：延伸课程的作用：使得探究活动始于研学但不终于旅行，帮助学生进一步内化研学旅行过程中的知识和技能，深化对研学对象的认知程度，升华情感。

知识点 2：延伸课程设计原则：横向、纵向多维度拓展原则；回归课程教学并在课程教学中深化原则。

知识点 3：延伸课程设计要点

知识点 4：正确处理研学旅行活动中的生成性问题

**【学员活动内容】**完成练习单

练习单内容：

1、您所在的学校一定开展过社会大课堂活动，为您参与过的、您所在的学校已经进行过的社会大课堂活动开发相应的延伸课程，将设计要点写下来。

2、辨析：研学旅行结束后的成果汇报课是拓展课程吗？

## 2.6 研学旅行课程的评价内容选择及评价量规设计（4 课时）

**【活动目标】**学员能够理解评价的重要性，学员能够掌握评价量表的设计方法。

**【活动步骤】**教师讲解相关知识点，学员完成作业单。

**【教师授课内容】**

知识点 1: 评价应该包含对学生的评价和对教师自身的评价。

知识点 2: 对学生的课程评价原则

知识点 3: 过程评价与结果评价的关系。

知识点 4: 对学生进行过程评价时, 要抓住活动的异地性特征, 对旅行的过程进行深度评价, 尤其要将对异地文化的理解力、包容力、及与当地人的交际能力作为课程考核的重要内容。

**【学员活动内容】** 完成练习单

练习单: 分析史家营小学“走进圣莲山, 感受老子文化”的课程评估方案有什么优点和缺点? 小组讨论后派代表进行汇报。

**模块三: 课程文本规范写作训练 (8 课时)**

**【活动目标】** 学员能够进行规范的文本写作。

**【活动步骤】** 教师讲解相关知识点, 学员完成作业单。

**【教师授课内容】**

知识点 1: 课程方案的文本结构

知识点 2: “背景意义”应阐述本课题的由来和活动的意义。

知识点 3: 背景意义写作的常见问题:

知识点 4: 回顾课程目标的写作方法及注意问题

知识点 5: 回顾主题生成要点和研学旅行课程资源识别的相关知识

**【学员活动内容】** 完成练习单

设计以“走进杨家溪”研学旅行活动课程, 形成完整、规范的课程方案。

**第四板块: 实操训练 (8 课时)**

**【师生活动内容】**

1、师生共同前往研学基地进行为期一天的研学旅行活动

2、活动要求: 学员行前开发出活动主题、前置课程、作业单、流程单、任务单、写好课程文件、活动方案、设计好评价量表。

3、行中按照方案模拟学生进行研学活动。

4、活动结束后开发出相应的延伸课程并将所有成果进行汇报交流, 专家点评打分。

**【学员活动】** 完成论述题

论述题:

经过调研发现, 北京市的中小学研学旅行课程开发中存在的一些共性问题, 将这些问题概括为四点: 问题一: 旅行轻研学, 课程沦为“眼睛课程”、“耳朵课程”。问题二: 学科嫁接的痕迹明显, 课程开发落入应试教育窠臼。问题三: 课程开发不成体系, 课程呈现出无规律、非连续性特征。问题四: 课程评价不充分, 多元评价机制缺失使课程开发流于形式。结合所学的课程, 论述一下如何突破这些难题?

**六、教学资源与条件**

教学环境: 40-50 人的教室、桌椅 U 字形排列, 多媒体设备。

自编讲义。

## 七、课程考核

### （一）对学员的考核

考核形式：文本提交+课堂汇报

结合最终的实地考察活动提交一套课程方案。要求目标突出、学段明确，涵盖研学活动的各个环节。包括研学主题的生成调研单、研学基地考察报告、前置课程及作业单、研学活动流程单及任务单及拓展课程、评价量表。

考核成绩由专家打分后核算平均分。分为优、良、合格、不合格四个等级。86分以上为优秀，76-85分为良好，60-75分为合格，60分以下为不合格。

课程方案评价量表

评价的项目	等级的评定			文字描述 (各项均要列出 优缺点所在)	备注
	优良 9-10分	尚可 6-8分	再改进 1-5分		
主题表意准确、简洁明了					
背景介绍包含政策背景、校本文化、资源价值。 对资源的教育价值表述明确					
学情分析细致阐述学生现有的知识、能力、情感 等方面水平					
目标体现学生主体性、表述具体清晰，简洁，分 点列出。可实现、可检测。并与活动相对应					
活动过程具备活动前、活动中、活动后的三段式 设计，时间跨度明确。活动主体明确					
活动形式体现组织方式多样性及活动方式 多样性					
预期成果表述清晰，与学情分析相对应					
活动评价方法科学、量规清晰、体现过程性与结 果评价相结合及评价主体多元化					
总结反思包含预设与生成的偏差及原因分析、目 标的达成情况及学生探究和教师指导的成功及 失误之处					
学生活动手册完备，能够记录学生在课下的 连续活动和探究痕迹					
总评：（分）给出文字叙述，总结各项指标的评估结果，并且提供原则性的建议。					

### （二）学员对授课教师的评价

学员每次上课结束后完成下面的学员意见反馈表并书写相应意见和建议。

学员意见反馈表

请对授课教师作以下评估，请在适当的方格内加“√”，最高5分，最低1分。并书写意见和建议。

评价内容	5	4	3	2	1
教师在授课期间能够践行礼仪规范。					
教师语言流畅、声音清晰响亮、课堂演示清晰。					
教师授课内容能够引起听众的兴趣，解决听讲者当前工作中面对的实际问题。					
课堂组织方式能够让听讲者愿意主、充分的参与。					
课堂评价方式和评价体系全面、科学、规范					
本节课我最感兴趣的内容是：					
本节课解决了我工作中的问题：					
本节课没有很好的解决我实际工作中面对的问题：					
我对本节课的改进建议是：					

## 八、任课师资条件

教龄：8年以上；职称：讲师（含）以上；专业：教育、管理专业；学位：大学本科（含）以上。

模块	内容	课时数	任课教师
理论学习	研学旅行的相关政策梳理	1 课时	刘 玲
	课程论视角下研学旅行课程化的实现要素	1 课时	
课程体系构建训练	中小学研学旅行课程目标的设定及表述	2 课时	黑 岚
	中小学研学旅行课程的主题生成	4 课时	王 丽
	中小学研学旅行的前置课程开发	4 课时	于晓雅
	中小学研学旅行的现场课程设计	4 课时	曲小毅
	中小学研学旅行的拓展课程生成	4 课时	曲小毅
	研学旅行课程的评价内容选择及评价量规设计	4 课时	步星辉
课程文本规范写作训练	研学旅行课程方案撰写	8 课时	黑 岚
实操训练	现场观摩与实践训练	8 课时	任炜东

师资以信息科学与技术教育学院职业生涯规划教研室的教师为主，并邀请综合实践课程教研室教授、北京教育学会研究员、北京中学相关教师共同参与。

(课程负责人：曲小毅)

# “二维动画促进教学改进” 课程方案

## 信息科学与技术教育学院

### 一、课程名称：

二维动画促进教学改进

### 二、适用对象：

各学科希望借助二维动画改进教学的教师

### 三、课时安排：

80 课时

### 四、课程目标

通过本课程的培训，提升教师对数字媒体进行加工、处理的能力，以便于教师在日常教学过程中，能够将数字媒体用于形成以学生为中心的教学模式，为提升教学效果、促进学生发展服务。

#### 1. 了解信息技术发展前沿及教育应用

通过培训使教师了解信息技术发展的前沿，使教师跟上时代的发展需要，为教师选择适当的、前沿技术打下基础。

通过研讨形成共识：信息技术应用于教学，有利于适合学生发展的教学模式的形成，是时代发展的需要。

#### 2. 掌握课件、微课、快捷二维动画制作、使用方法

由于 PPT 是目前使用最为广泛、最为常用的软件，故本培训将从 PPT 课件的使用技巧、及有效应用出发，形成以 PPT 动画为基础的 PPT 版微课，介绍 Camtasia 微课编辑软件，进一步完善微课

介绍 CrazyTalk 软件，为微课添加动画人偶讲解，提升微课效果

介绍常用动画制作小软件，为微课添加动画效果，提升微课效果

使用 Camtasia 软件最终合成微课

#### 3. 掌握信息技术与本学科教学深度融合的方法与策略，提升教学效率

通过观摩、研讨等方式形成适合自己教学的微课应用策略，为微课真正在教学中发挥作用打下良好基础

### 五、课程内容要点与相应教学方式

课程内容框架：

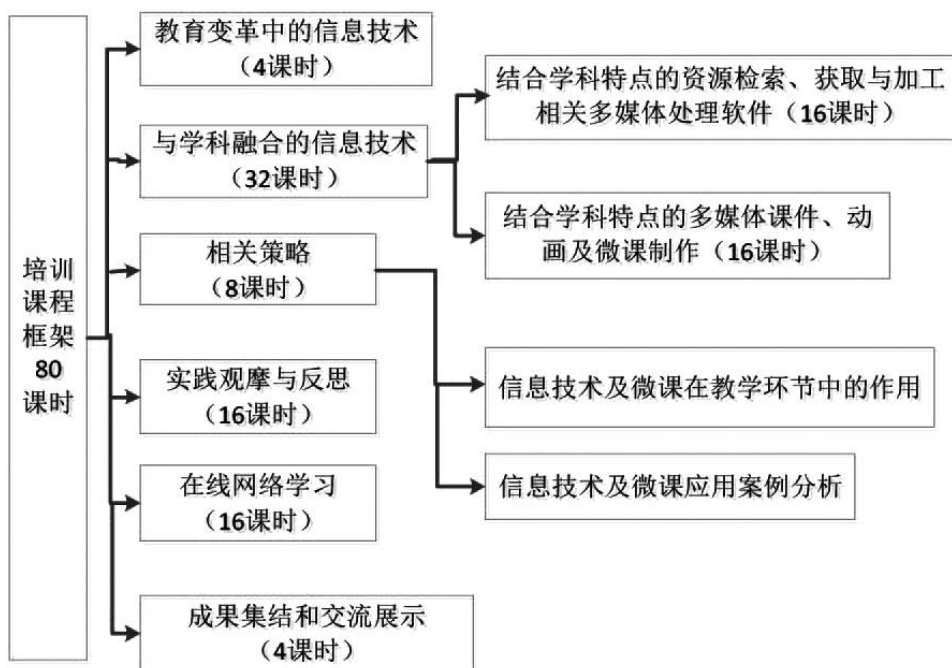

教学进程表

教学内容	课时	上课时间
方案解读 教育变革中的信息技术	8	20180323
二维动画在微课教育中的应用优势 以学生为中心教学模式下 PPT 动画应用技巧	8	20180330
以学生为中心教学模式实践中 PPT 动画使用技巧分享与研讨	4	20180331
Camtasia 微课制作及教学活动组织 (一)	8	20180406
Camtasia 微课制作及教学活动组织 (二)	8	20180413
专家分享：影视动画的制作二维动画软件分享	8	20180420
教学实践中微课的使用技巧分享与研讨	4	20180421
crazyTalk 软件在微课中添加人偶动画	8	20180427
crazyTalk 创建自己动画形象讲解教学内容	8	20180511
二维动画微课制作技巧分享与研讨	4	20180512
二维动画微课制作交流指导	8	20180518
总结交流	4	20180608

主要课程大纲：

1. 教育变革中的信息技术
  - 信息技术的前沿发展
  - 教育教学改革的现状及发展



➤ 信息技术改进教学的关系

➤ 信息技术改进教学的案例

评价：参与“信息技术如何改进教学”在线研讨，发表自己的看法

## 2. 二维动画在微课教育中的应用优势

➤ 二维动画的概念

➤ 二维动画与微课教育

➤ 二维动画微课实例

➤ 二维动画在微课教学中的优势

评价：参与“二维动画在教学改进中有哪些优势”在线研讨，发表自己的看法

## 3. 以学生为中心教学模式下 PPT 动画应用技巧

➤ PPT 动画制作

✓ 片头动画

✓ 强调动画

✓ 过程展示动画

✓ 内容图形化

✓ 片尾动画等

➤ 动画使用的情境及效果案例研讨

评价：改进自己的教学课件，通过加入动画改进教学效果

## 4. 以学生为中心教学模式实践中 PPT 动画使用技巧分享与研讨

➤ PPT 动画使用技巧

✓ 学生学习兴趣的激发

✓ 互动增强

✓ 教学内容易于理解等

➤ 动画应用技巧分享与研讨

评价：改进自己的教学课件，通过加入相关动画使用技巧改进教学效果

## 5. Camtasia 微课制作及教学活动组织

➤ Camtasia 软件的使用方法

✓ 软件环境

✓ 动画制作

✓ 素材合成

✓ 非线编辑

✓ 导出成品微课

➤ 使用技巧分享与研讨

评价：合成适合自己教学的动画型微课，以改进自己的教学效果

6. 专家分享：影视动画的制作二维动画软件分享

➤ 影视动画制作角度看微课制作

✓ 影视作品制作的一般流程

✓ 影视作品中不同制作手法产生的不同效果

➤ 影视作品赏析

评价：在线研讨“如何借鉴影视作品的制作手法完成自己的微课制作”，发表自己的看法

7. 教学实践中微课的使用技巧分享与研讨

➤ 课堂观察：二维动画微课在教学中的效果

➤ 课后研讨与反思

评价：在线研讨“如何研究课中的微课制作及使用方法？”，发表自己的看法

8. CrazyTalk 软件在微课中添加人偶动画

➤ CrazyTalk 软件环境及使用方法

✓ 场景定制

✓ 人偶定制

✓ 人偶基本动画

➤ 人偶动画案例制作

评价：制作一个简单的人偶动画作品

9. CrazyTalk 创建自己动画形象讲解教学内容

➤ CrazyTalk 创建符合自己需求的人偶

✓ 人偶造型

✓ 人偶表情

✓ 人偶语言

➤ 人偶讲解教学内容案例制作

评价：制作人偶讲解教学内容动画作品

10. 二维动画微课制作技巧分享与研讨

➤ 多种微课制作软件制作素材合成

✓ PPT 素材合成

✓ CrazyTalk 制作素材合成

- ✓ Camtasia 动画合成
  - 微课合成与分享技巧研讨
- 评价：制作完成动画微课作品

## 六、教学工具与资源条件

教学环境：机房

教学工具：相关软件包括：PPT2013 版本以上，Camtasia 软件，CrazyTalk 软件等

## 七、课程考核与评价

### (1) 学员课程学习考核

过程性评价：

- ✓ 按时出勤，缺课一次以上，不能获得学分
- ✓ 完成各教学模块对应评价要求

成果评价：

- ✓ 完成一个适合自己教学的微课作品
- ✓ 完成一节课包含动画微课实施的教学设计

依据相关标准，对作品及教学设计打分，90 分以上为优秀，80-89 分为良好，79-60 分为合格。

项目	标准	分值
整体	1. 教学目标的达成 2. 适合学情的教学方法与策略	20
微课设计	3. 结构完整 4. 体现以学生为中心的教学模式 5. 新颖有趣有利于激发学生学习积极性	20
微课制作	6. 微课制作技术使用恰当 7. 教学内容动画表达有利于学生理解 8. 多种动画媒体素材合成效果 9. 动画技术使用恰当 10. 机器人课程是否体现对综合实践能力的培养	30
教学设计	11. 教学各环节设计合理 12. 有利于动画微课效果的发挥	20
评价	13. 评价设计是否合理	10

### (2) 学员对课程的评价

#### 培训学员满意度调查表

您的支持和配合对培训发展非常重要！

序号	评价内容	A. 非常满意	B. 满意	C. 一般	D. 不满意
1	您对培训工作的整体满意度				
2	您认为这次培训是否满足您的学习需求的程度				

序号	评价内容	A. 非常满意	B. 满意	C. 一般	D. 不满意
3	你认为这次的培训内容在您的实际工作中是否有大帮助				
4	您认为这次培训的课程总体安排是否满意				
5	您认为这次培训教师的专业能力是否满意				
6	您认为这次培训教师的讲课技巧是否满意				
7	您对这次培训教师的备课准备是否满意				
8	您认为这次培训是否完成规定的培训项目				
9	您对这次培训中的考核体系是否满意				
10	您认为该培训项目的哪个方面可以做到更好？				
11	您对该培训项目今后改进的建议与意见是：				
12	您希望获得什么样的培训？您认为合适的培训时间安排应该是？				

#### 八、任课师资条件

姓名	性别	工作单位	职务职称	研究方向	课程任务
陈捷	女	北京教育学院	副教授	信息技术教育	完成课程中 PPT 动画技巧、二维动画制作软件、CrazyTalk 软件、Camtasia 软件相关内容的讲授及教学研讨组织
杨婷婷	女	北京艾迪尔文创科技有限公司	讲师	艺术教育研究	CrazyTalk 软件技术支持、案例讲解
李萌	男	中世博亚教育科技研究院讲师	讲师	影视教育研究	影视动画制作角度看微课制作

(课程负责人：陈捷)

# “中小学跨学科机器人课程探究与实践” 课程方案

信息科学与技术教育学院

## 一、课程名称：

中小学跨学科机器人课程探究与实践

## 二、适用对象：

准备在学校承担机器人课程的教师

## 三、课时安排：

80 课时

## 四、课程目标

1. 增强教师对机器人教育的认识,从思想上进一步促进教师对机器人教育的理解。
2. 加强教师对机器人知识和技术与教学的整合能力,提高教师的课堂教学与课堂组织能力。
3. 培养教师机器人编程技能,提高教师机器人程序设计能力。
4. 了解机器人的新知识和新技术,及其发展动态,拓展视野。

## 五、课程内容要点与相应教学方式

课程内容框架：

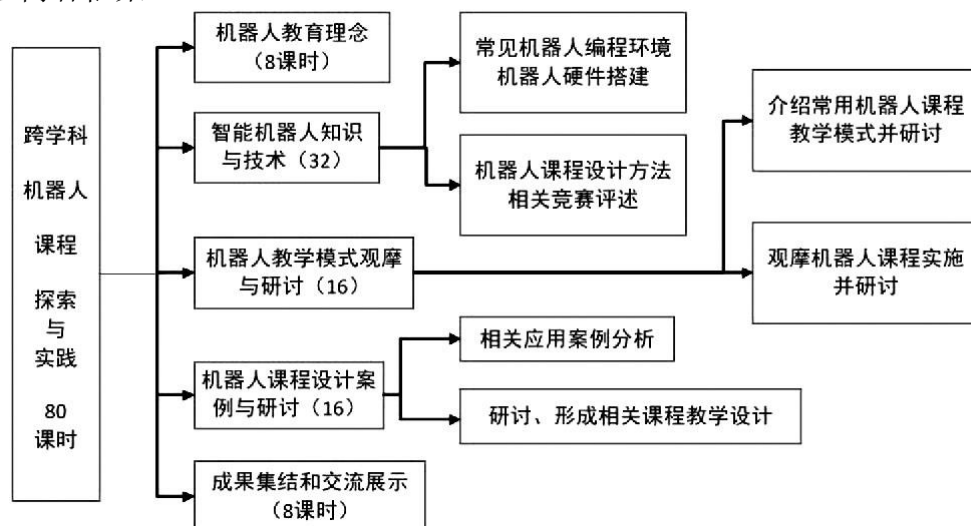

课程结构及内容要点：

课程模块	课程名称	课程类型	内容要点
智能机器人教育理论及思想	智能机器人发展现状及对教育影响 (8)	讲座	介绍智能机器人的最新发展, 智能机器人的教育意义、智能机器人教育的学科融合性、综合性等, 为开展机器人教学和实践打下基础。
	智能机器人教育与跨学科知识的综合应用 (8)	讲座	

课程模块	课程名称	课程类型	内容要点
智能机器人知识与技术	机器人程序设计（16）	讲授 + 实践操作	介绍常见机器人编程环境及程序设计方法、机器人硬件搭建、传感器使用、综合实例设计，国内外一些知名赛事的比赛内容、比赛规则等。
	机器人硬件搭建（8）		
	常用传感器（8）		
	机器人综合设计与机器人比赛评述（16）		
机器人教学实践	机器人教学模式研讨（8）	讲解+观摩+实践反思	介绍机器人课程常见教学模式，通过讲解、观摩、实践、反思等环节提升学员的机器人课程设计与实施能力
	机器人教学观摩（8）		
	机器人教学实践与反思（8）		

教学进程表

课程名称	课时	上课时间
方案解读 教育机器人的现状与发展	4	20180919
机器人软硬件介绍	4	20180919
机器人的硬件搭建(一)	4	20180926
机器人搭建与教学整合研讨	4	20180926
机器人的硬件搭建(二)	4	20181010
机器人常用传感器	4	20181017
传感器与教学整合研讨	4	20181017
机器人编程（一）	4	20181024
编程教学模式研讨(一)	4	20181024
案例：机器人循迹比赛 体验：机器人循迹比赛	4	20181031
研讨：如何组织机器人比赛	4	20181031
在线学习机器人课程设计	8	20181107
机器人教学观摩	8	20181114
机器人比赛观摩	8	20181124
机器人课程总结交流	8	20181128

主要课程大纲:

#### 11. 教育机器人的现状与发展

- 介绍教育机器人的基本概念
- 介绍教育机器人的最新发展及应用现状
- 介绍中小学机器人教育的现状及发展前景
- 介绍机器人教育的案例

评价: 参与“如何在本校开展机器人教育”在线研讨, 发表对机器人在教育中应用  
的看法

#### 12. 机器人软硬件介绍

- 概要介绍机器人的硬件组成
- 概要介绍机器人的软件编程环境
- 介绍机器人控制的一般方法

评价: 完成一个机器人的简单控制任务

#### 13. 机器人的硬件搭建

- 介绍机器人机械部分的搭建方法
- 介绍机器人简单搭建实例
- 介绍机器人创意搭建案例

评价: 完成一个简单机器人的搭建

#### 14. 机器人搭建与教学整合研讨

- 研讨: 机器人搭建与学科知识的整合
- 机器人搭建课程教学实施的一般方法
- 机器人搭建教学案例
- 研讨机器人搭建教学活动中应注意的问题

评价: 在线研讨“如何上好机器人搭建课程”

#### 15. 机器人常用传感器

- 传感器的最新发展及应用
- 传感器的工作原理
- 机器人中传感器的应用案例

评价: 完成一个简单机器人传感器案例

#### 16. 传感器与教学整合研讨

- 研讨：传感器应用与学科知识整合
  - 传感器应用课程教学实施的一般方法
  - 传感器应用教学案例
  - 研讨传感器应用教学活动中应注意的问题
- 评价：在线研讨“如何上好传感器应用课程”

## 17. 机器人编程

- 机器人编程语言概述
- 机器人程序语言各种程序结构
- 机器人程序语言与机器人控制连接
- 机器人控制调试
- 机器人语言传感控制程序设计方法
- 机器人控制系统

评价：完成机器人控制的程序实例

## 18. 编程教学模式研讨

- 编程课程教学实施的一般方法
- 编程课程教学案例
- 研讨编程课程教学活动中应注意的问题

评价：在线研讨“如何上好编程课程”

## 19. 案例体验：机器人循迹比赛

- 循迹机器人的搭建
- 循迹机器人的程序设计
- 循迹机器人的比赛规则

评价：完成一个循迹机器人，并参加模拟比赛

## 20. 研讨：如何组织机器人比赛

- 组织机器人比赛的一般方法
- 机器人比赛的规则设计
- 研讨机器人比赛 活动中应注意的问题

评价：在线研讨“如何组织好机器人比赛”

## 21. 在线学习机器人课程设计



- 机器人课程设计一般方法
- 机器人课程设计案例
- 机器人课程设计应遵守的一般原则

评价：尝试完成一节机器人课程的教学设计

## 22. 机器人教学观摩

- 课堂观察：机器人课程实施
- 研讨所观察机器人课程的教学设计

评价：进一步完善机器人课程的教学设计

## 23. 机器人比赛观摩

- 比赛观摩：真实机器人比赛
- 了解体验真实机器人比赛的实施

评价：以参加比赛为导向，进一步完善机器人课程的教学设计

## 六、教学工具与资源条件

教学环境：机房

条件与设施：需要具备机器人套件（20套）及相关软件

## 七、课程考核与评价

### （1）学员课程学习考核

过程性评价：

1. 按时出勤，缺课一次以上，不能获得学分
2. 完成各教学模块对应评价要求

成果评价：

完成一节课的教学设计，依据相关标准，对方案及教学设计打分，90分以上为优秀，80-89分为良好，79-60分为合格。

项目	标准	分值
教学目标	1. 教学目标的达成 2. 适合学情的教学方法与策略 3. 以学生为中心的教学模式应用情况	10
整合	4. 机器人课程是否与学科教学整合	20
能力培养	5. 机器人课程是否体现对学生分析、解决问题的能力提升引导	20
	6. 机器人课程是否体现对学生编程能力的培养	20
	7. 机器人课程是否体现对综合实践能力的培养	20
评价	8. 机器人课程是否有评价设计	10

### （2）学员对课程的评价

#### 培训学员满意度调查表

您的支持和配合对培训发展非常重要！

序号	评价内容	A. 非常满意	B. 满意	C. 一般	D. 不满意
1	您对培训工作的整体满意度				
2	您认为这次培训是否满足您的学习需求的程度				
3	你认为这次的培训内容在您的实际工作中是否有大帮助				
4	您认为这次培训的课程总体安排是否满意				
5	您认为这次培训教师的专业能力是否满意				
6	您认为这次培训教师的讲课技巧是否满意				
7	您对这次培训教师的备课准备是否满意				
8	您认为这次培训是否完成规定的培训项目				
9	您对这次培训中的考核体系是否满意				
10	您认为该培训项目的哪个方面可以做到更好？				
11	您对该培训项目今后改进的建议与意见是：				
12	您希望获得什么样的培训？您认为合适的培训时间安排应该是？				

#### 八、任课师资条件

姓名	性别	工作单位	职务职称	研究方向	课程任务
陈捷	女	北京教育学院	副教授	信息技术教育	完成课程中机器人搭建、编程、调试相关课程
律原	男	首都师范大学	副教授	机器人教育	完成课程中机器人搭建、编程、调试相关课程
谢原	男	中国儿童活动中心	讲师	机器人教育	完成课程中机器人搭建、编程、调试相关课程

(课程负责人：陈捷)

# “中小学人工智能课程探究与实践” 课程方案

信息科学与技术教育学院

## 一、课程名称

中小学人工智能课程探究与实践

## 二、适用对象

课程适用于专题培训

培训对象为将在本学校开设《人工智能》课程的中小学教师

## 三、课时安排

80 课时

## 四、课程目标

通过培训使学员提升人工智能相关素养，胜任中小学《人工智能》课程的教学实施

1. 了解人工智能相关的新知识和新技术, 及其发展动态, 拓展视野。
2. 增强教师对人工智能基本概念及原理的认识, 掌握初步人工智能知识
3. 研讨人工智能课程的内容及实施策略。
4. 形成人工智能课程的岗位胜任能力。

## 五、课程内容要点与相应教学方式

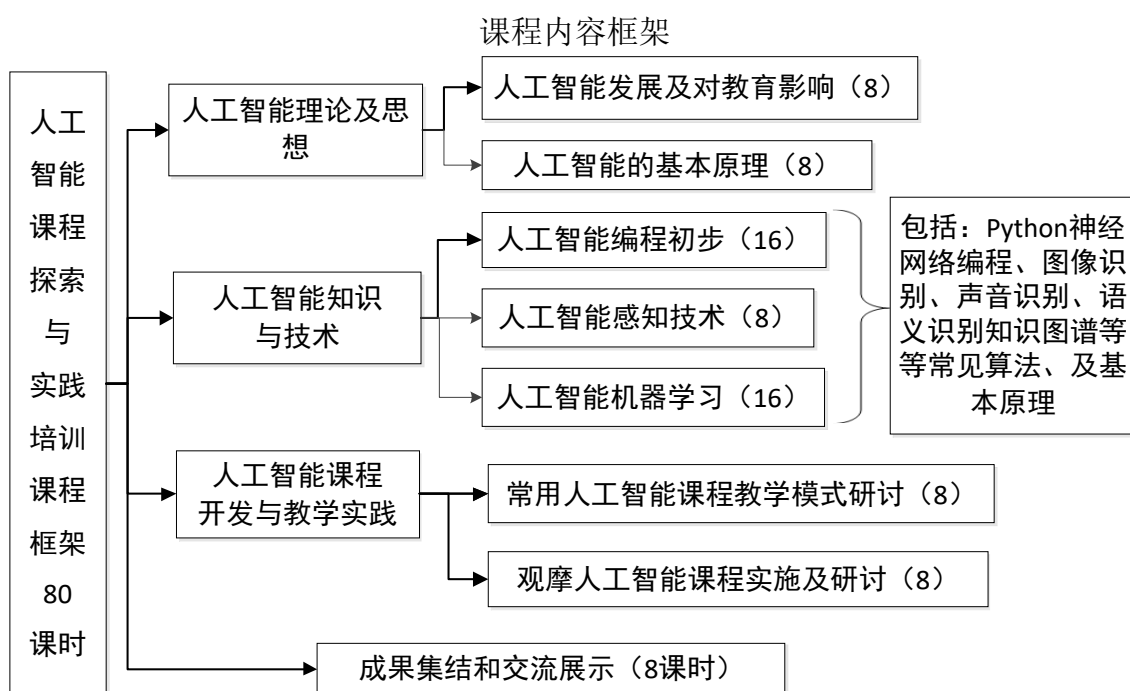

课程结构与内容要点

课程模块	课程名称	课程类型	内容要点	学时	研修方式
人工智能理论与思想	人工智能的发展及对教育影响	讲座	介绍人工智能的最新发展,结合中小学人工智能教学案例说明人工智能对教育的影响,介绍人工智能的基本原理,为开展人工智能教学、研究和实践打下良好基础。	8	面授+网授
	人工智能的基本原理	讲座		16	面授+网授
人工智能知识与技术	人工智能程序设计初步	讲授+演示+实践操作	通过讲解人工智能定义、抽象知识、函数、神经元结构、主流算法介绍、图像识别实例等,介绍人工智能初步内容,结合中小学人工智能教学案例进行讲解,使教师了解相关知识,并为自身教学实践做好准备	16	面授+网授
	人工智能感知技术初步			8	面授+网授
	人工智能机器学习初步			8	面授+网授
人工智能课程开发与教学实践	人工智能常见教学模式研讨	讲解+观摩+实践反思	结合中小学人工智能教学案例,介绍人工智能课程常见教学模式,通过听课观察,了解人工智能课程的实施方式,通过讲解、观摩、实践、反思等环节提升学员的人工智能课程设计与实施能力	8	面授+网授
	人工智能教学案例研讨与观摩			8	
	人工智能教学实践与反思			8	

主要课程大纲:

#### 1. 人工智能发展现状及对教育的影响

- 介绍人工智能的基本概念
- 介绍人工智能的最新发展及应用现状
- 介绍人工智能教育的政策背景
- 介绍人工智能的教育应用案例

评价:参与人工智能教育应用的在线研讨,发表对人工智能在教育中应用的想法

#### 2. 人工智能赋能教育

- 介绍人工智能赋能教育的基本概念
- 人工智能教育系统的基本原理
- 人工智能教育系统的应用现状及前景

评价:参与人工智能教育系统对日常教学的影响的在线研讨,发表对人工智能系统在教育中应用的想法

#### 3. 人工智能程序设计 (Python 神经网络编程)

- 介绍 Python 神经网络编程的基本原理
- Python 编程环境的搭建
- Python 神经网络编程实例体验

评价:完成 Python 神经网络编程实验

#### 4. 大数据和人工智能在智慧校园中的应用观摩

- 介绍大数据和人工智能在智慧校园中应用的基本概念

- 通过大数据和人工智能在智慧校园中应用的案例介绍相关应用现状及前景
- 人工智能教育应用的技术背景介绍

评价：参与大数据和人工智能在智慧校园中的应用前景的在线研讨，发表对人工智能系统在教育中应用的想法

#### 5. 人工智能导论（机器学习）

- 介绍机器学习的基本概念
- 介绍机器学习的应用案例
- 介绍机器学习的实现过程

评价：参与“谈谈你了解的机器学习的基本工作过程”的在线研讨，发表自己的看法

#### 6. 人工智能课程内容的选择与实施观摩及在线学习

- 观摩人工智能课程实施较好的学校的教学实施
- 介绍人工智能课程内容选择方面的经验
- 介绍人工智能课程实施方面的经验
- 在线学习人工智能课程实施相关理论

评价：尝试结合自己学校的实际情况形成人工智能课程方案

#### 7. 人工智能的基本原理（知识图谱及应用）

- 介绍知识图谱的基本概念
- 介绍知识图谱的教育应用案例
- 介绍知识图谱的形成原理及实现意义

评价：参与“知识图谱的形成原理及实现意义”的在线研讨，发表自己的看法

#### 8. 关于中小学开展人工智能课程及实施的案例研讨

- 介绍全国、北京、各区开设人工智能的现状
- 研讨人工智能课程内容选择及实施的基本原则
- 介绍已有中小学人工智能课程框架

评价：初步形成适合自己学校实际情况、学情的人工智能课程框架，并形成其中一节课的教学设计

#### 9. 人工智能时代的评价创新与文本分析

- 介绍人工智能对教育评价的影响
- 介绍人工智能时代评价创新的案例
- 介绍在评价中进行文本分析的基本原理

评价：参与“在评价中进行文本分析的基本原理”的在线研讨，发表自己的看法

## 六、教学工具与资源条件

教学环境、条件与设施

需要适合分组讨论的教学环境，包括智慧教室、在线讨论平台等

教材:

人工智能基础(高中版), 陈玉琨(编者), 汤晓鸥(编者)

原因: 目前没有更好的可供参考的教材

## 七、课程考核与评价

### (1) 学员课程学习考核

过程性评价:

3. 按时出勤, 缺课一次以上, 不能获得学分

4. 完成各教学模块对应练习性作品

课程模块	课程名称	练习性作品
人工智能理论及思想	人工智能的发展及对教育影响	围绕主题: 人工智能对教育影响 完成网上交流研讨
	人工智能的基本原理	
人工智能知识与技术	人工智能程序设计初步	完成 Python 程序设计练习 网上研讨: 结合您的学生情况、学校情况, 就如何讲解人工智能中感知技术、机器学习交流您的看法
	人工智能感知技术初步	
	人工智能机器学习初步	
人工智能课程开发与教学实践	人工智能常见教学模式研讨	结合您的学生情况、学校情况完成人工智能课程建议方案, 并完成一节课的教学设计
	人工智能教学案例研讨与观摩	
	人工智能教学实践与反思	

成果评价:

完成人工智能课程建议方案, 并完成一节课的教学设计, 相关标准, 对方案及教学设计打分, 90 分以上为优秀, 80-89 分为良好, 79-60 分为合格。

项目	标准	分值
人工智能课程建议方案	<ol style="list-style-type: none"><li>1. 激发学生对人工智能的兴趣</li><li>2. 使学生了解人工智能基本知识</li><li>3. 获得对人工智能的正确体验</li><li>4. 对人工智能道德有正确认识</li></ol>	40
一节课教学设计	<ol style="list-style-type: none"><li>1. 教学目标的达成</li><li>2. 适合学情的教学方法与策略</li><li>3. 以学生为中心的教学模式应用情况</li><li>4. 人工智能相关素养的培养</li><li>5. 教学评价</li></ol>	60

### (2) 学员对课程的评价

#### 培训学员满意度调查表

您的支持和配合对培训发展非常重要!

序号	评价内容	A. 非常满意	B. 满意	C. 一般	D. 不满意
1	您对培训工作的整体满意度				
2	您认为这次培训是否满足您的学习需求的程度				
3	你认为这次的培训内容在您的实际工作中是否有大帮助				
4	您认为这次培训的课程总体安排是否满意				
5	您认为这次培训教师的专业能力是否满意				
6	您认为这次培训教师的讲课技巧是否满意				
7	您对这次培训教师的备课准备是否满意				
8	您认为这次培训是否完成规定的培训项目				
9	您对这次培训中的考核体系是否满意				
10	您认为该培训项目的哪个方面可以做到更好？				
11	您对该培训项目今后改进的建议与意见是：				
12	您希望获得什么样的培训？您认为合适的培训时间安排应该是？				

## 八、任课师资条件

姓名	工作单位	职务 职称	研究方向	课程任务
陈捷	北京教育学院	副教授	信息技术教育	完成课程中人工智能与教育变革、人工智能编程相关课程
贾积友	北京大学	教授	人工智能教育	完成课程中与人工智能教育相关课程
张闯	北京邮电大学	教授	人工智能	完成课程中人工智能专业知识相关课程
李艳燕	北京师范大学	教授	人工智能	完成课程中人工智能专业知识相关课程
马涛	海淀信息中心	特级	人工智能教育	完成课程中与中小学人工智能教育相关的课程

(课程负责人：陈捷)



# “小学综合实践活动课程指导教师能力提升” 课程方案

信息科学与技术教育学院

## 一、课程名称

小学综合实践活动课程指导教师能力提升

## 二、适用对象

小学阶段的综合实践活动课程指导教师（专、兼职）

## 三、课时安排

48 学时

## 四、课程目标

本项目旨在培养和提升小学综合实践活动课程指导教师的能力，结业时教师应该：

### （一）达成理念上的共识

通过本课程的学习，学员教师应该达成这样的理念共识：小学综合实践活动课程开发与实施的知识、理论与方法是小学综合实践活动课程教师能力的基础，牢固掌握小学综合实践活动课程必要的基础知识理论和方法，是能力形成、培养与提升的必要条件，是小学综合实践活动课程指导教师的必然要求。小学综合实践活动课程指导教师的能力形成、培养和提升是在将理论知识应用于实践中进行的。该课程的指导教师就是要“学中做，做中学”，只有自己体会和掌握“学中做，做中学”，才能帮助学生实现综合实践活动课程对于他们的此项要求。

### （二）对小学综合实践活动课程指导教师应该具备的核心能力有清晰的认知

通过本课程的学习，学员教师能够把握住作为小学综合实践活动课程指导教师应该具备的核心能力：跨学科知识整合能力，观察、研究学生的能力，指导学生规划、设计与实施活动的的能力，课程资源的开发和利用能力；并对这四个能力的具体内容要求有清晰的了解和掌握。

### （三）能够开发出一系列较高质量的主题综合实践活动课程，并指导学生成功实施

能够开发出一系列较高质量的主题综合实践活动课程，丰富学校的课程体系；在综合实践活动课程的实施中，指导学生选择有价值的活动主题，选择适当的活动方式创造性地开展活动，关注学生活动的生成性目标与生成性主题；在实施综合实践活动课程中，能够引导学生主动运用各门学科知识分析实际问题等等。

总之，本课程培训力求帮助小学综合实践活动课程指导教师在课程的开发与实施理论学习 and 实施中，指导教师跨学科知识整合能力，观察、研究学生的能力，指导学生规划、设计与实施活动的的能力，课程资源的开发和利用能力得到锻炼与提升。

## 五、课程内容要点与相应教学方式

小学综合实践活动课程指导教师能力提升课程主要目标是要实现教师理念上共识的达成，对于该课程教师核心能力有清晰的认知，以及核心能力在现实中的实践。培训时长半年，总计 48 课时的小学综合实践活动课程指导教师能力提升的课程结构的设计为：

课堂学习领域（16 课时）+实践学习领域（32 课时）

### 1、课堂学习领域

理论学习内容包括教师职业能力与小学综合实践活动课程指导教师能力、《中小学综合实践活动课程指导纲要》解读等；课堂学习的形式有专家教授、案例教学等。

### 2、实践学习领域

实践学习领域包括实践性教学与组织学员进行名校考察与交流。

（1）实践性教学。对于小学综合实践活动课程指导教师核心能力的认知与掌握，通过专家讲授以及学员老师的说课、和学员一起开发与实施主题综合实践活动课程等灵活多样的形式实现。该课程指导教师每一个核心能力的认知与掌握，都可以通过理论教授与课程的开发与实施的实践来实现。

（2）名校考察与交流。首席负责人组织学员到有优秀综合实践活动课程指导教师的学校进行座谈、观摩和考察活动。和优秀的综合实践活动课程教师进行座谈与交流，了解他们的成长经验；观摩他们的课程，学习他们开发与实施课程的经验与做法；并思考如何将优秀的经验与做法融入到自己的综合实践活动课程开发与实施中，在实践中提升自己的能力。

本次专题培训的课程模块见表 1，

表 1 小学综合实践活动课程教师指导能力提升课程模块一览表

课程模块	课程名称	课程类型	内容要点	学时	研修方式	责任主体
基础课程	教师职业能力与小学综合实践活动课程指导教师能力	必修	能力研究的起源于历史发展；能力、教师职业能力、教师专业发展；小学综合实践活动课程指导教师能力与核心能力。	8	理论学习	首席
	《中小学综合实践活动课程指导纲要》解读	必修	对 2017 年 9 月 25 日颁布的《中小学综合实践活动课程指导纲要》进行解读，同时也会将相关政策文件中关于综合实践活动课程的部分加以解释和介绍。	4	理论学习	首席
	发达国家综合实践活动课程建设经验及启示	必修	综合实践活动课程在国外的的发展变迁，选择美国、日本、英国几个典型国家的综合实践活动课程的历史发展与现状进行介绍。	4	理论学习	首席

课程模块	课程名称	课程类型	内容要点	学时	研修方式	责任主体
核心课程	跨学科知识整合能力的界定、构成与提升方法	必修	本课程主要介绍什么是跨学科知识整合能力，以及它的构成，这个能力在综合实践活动课程开发与实施中的具体作用是什么，培养与提升这个能力的办法与措施，指导学员如何在综合实践活动课程开发中运用这种能力。	6	专家讲座、案例教学	培训团队与学员团队
	观察、研究学生能力的界定、构成与提升方法	必修	本课程主要介绍什么是观察、研究学生能力，以及它的构成，这个能力在综合实践活动课程开发与实施中的具体作用是什么，培养与提升这个能力的办法与措施，指导学员如何在综合实践活动课程开发中运用这种能力。	6	专家讲座、案例教学	培训团队与学员团队
	指导学生规划、设计与实施活动能力的界定、构成与提升方法	必修	本课程主要介绍什么是指导学生规划、设计与实施活动能力，以及它的构成，这个能力在综合实践活动课程开发与实施中的具体作用是什么，培养与提升这个能力的办法与措施，指导学员如何在综合实践活动课程开发中运用这种能力。	6	专家讲座、案例教学	培训团队与学员团队
	课程资源开发与利用能力的界定、构成与提升方法	必修	本课程主要介绍什么是课程资源开发与利用能力，以及它的构成，这个能力在综合实践活动课程开发与实施中的具体作用是什么，培养与提升这个能力的办法与措施，指导学员如何在综合实践活动课程开发中运用这种能力。	6	专家讲座、案例教学	培训团队与学员团队
名校观摩	优秀经验学习	必修	组织学员到学校进行参观体验交流，观摩优秀综合实践活动课程，与优秀综合实践活动课程老师进行交流与学习，学习他们开发与实施课程的经验与做法。	8	现场观摩	培训团队和观摩校

## 六、教学工具与资源条件

有一个可以容纳 30 人左右的多媒体教室，在教学中，主要是根据项目团队开发出来的《小学综合实践活动课程指导能力提升》课程资源进行教学。

## 七、课程考核与评价

### 1、学员课程学习考核

本门课程的学员课程学习考核分为两个部分：一个部分是对学员的出勤进行考核，考核不是手段，而是为了帮助学员老师更好地进行学习的一个工具，出勤率隐含着学员教师的学习态度，约占考核的 20%。另外一个部分是对课程学习的效果进行考核。对于学习效果的考核分为过程考核和结果考核。过程考核主要是对课堂学习的考核。通过在课堂上，对于学员教师的随时提问与交流来考核其对知识理论的学习和掌握情况，对于课堂上运用各种理论和方法进行综合实践活动课程实践的考核。另外，还会要求学员教

师将其课堂记录以及课后反思上传到京师网或者微信群里，根据其课程记录和课后反思情况，对其课堂课程学习情况进行考核。还有对于学员运用学习到理论知识于实践中的考核，对于学员教师在培训中修改、完善和开发出的课程方案的考核，以及将课程方案实施的考核，约占考核的 80%。

## 2、学员对课程的评价

为学员设计培训课程评价表，评价包括：课程内容、课程教授方式、授课环境、授课教师风格、教态、语言、组织以及幻灯片的设计等方面。

选取几个学员进行一对一的访谈，了解有关学员对于课程的深层次评价。

## 八、任课师资条件

本培训课程的师资由北京教育学院信息科学与技术教育学院获得高级职称与博士学位的教师，以及院外具有副高以上职称的专家、实践教师组成，理论与实践互补，师资成员基本信息如表 2 所示：

表 2 课程师资库成员基本信息一览表

序号	姓名	性别	年龄	工作单位	职称	研究方向	课程任务
1	肖鸣政	男	62	北京大学	教授	人力资源	咨询、指导
2	刘玲	女	40	北京教育科学 研究院	副研究员	综合实践	咨询、指导与讲授
3	齐宪代	男	65	北京教育学院	副教授	综合实践	咨询、指导与讲授
4	石瑛	男	56	北京教育学院	副教授	课程与教学	咨询、指导与讲授
5	邸磊	男	45	北京教育学院	副教授	英语、综合实践	咨询、指导与讲授
6	黑岚	女	53	北京教育学院	副教授	财经、综合实践	咨询、指导与讲授
7	于晓雅	女	46	北京教育学院	副教授	信息技术、stem 教育	咨询、指导与讲授
8	步星辉	女	40	北京教育学院	讲师	综合实践活动	开发与讲授
9	王丽	女	42	北京教育学院	讲师	财经、综合实践	开发与讲授
10	王燕	女	44	石景山师范学 校附属小学	小高	语文，综合实践 活动课程	咨询与讲授

(课程负责人：步星辉)

# “中小学劳动教育理论与实践研究” 课程方案

## 信息科学与技术教育学院

### 一、课程名称

中小学劳动教育理论与实践研究

### 二、适用对象

中小学从事劳动教育、综合实践活动、德育教师

### 三、课时安排

20 课时

### 课程目标

**专业知识目标：**了解新时代学校劳动教育的内容、作用和地位；劳动教育的历史沿革；劳动教育课程的内容，了解劳动教育课程设计的要素、流程和要求。

**职业技能目标：**能够设计劳动教育课程方案并规范撰写；掌握一两项劳动技能以便在学校中实施。

**人文目标：**树立劳动最光荣、劳动最伟大，热爱劳动、尊重劳动的理念。引导学生运用知识技能为生活、社会服务的能力，促进学生劳动习惯、劳动精神的树立。

### 五、课程内容要点与相应教学方式

#### 1、基础理论

专家在劳动教育理论、政策和专业技术方面进行指导。讲授内容涉及新时代劳动教育的内涵、劳动教育的功能，劳动教育的原则，劳动理念、劳动精神，劳动教育对学生产生的影响；当前劳动教育面临的困境；劳动教育的发展方向。国外劳动教育的开展情况等。通过专家的讲授引领，使学员在理论理念上更加明确。了解新时代的发展方向和要求。

#### 2、实际案例

教师讲解介绍学校劳动教育的优秀的、鲜活的实际案例，从不同的内容、不同的方面介绍，如种植劳动的课程、烹饪劳动的课程、手工劳动的案例，家务劳动案例等以给予学员启发，开阔思路和视野。

#### 3、现场观摩

实际观摩劳动教育课程开展比较成熟的学校。观摩的学校有北京十一学校、育英学校、八一学校、中关村中学，清华大学附中永丰学校。参观社会劳动教育实践基地。劳动教育实践基地是对学生进行劳动教育最有利的场所。参观北京农业职业技术学院或者农机中心。开阔劳动教育的视野，了解劳动教育实践基地，明确劳动教育课程实施应具备的客观环境和条件。

#### 4、实践操作

根据学生劳动的内容和要求，具体学习烹饪中的面点技术，手工制作中的风筝制作，使学员能够掌握一至两门技艺，提高学习的兴趣，帮助他们在日后工作中开展劳动教育。

#### 5、交流研讨

培训学员结合自己学校的劳动教育课程与大家分享。介绍所在学校劳动教育课程是如何开展和进行的。劳动教育的课程如何设置，劳动教育的内容主要是什么，劳动教育的侧重点内容。进而研讨劳动教育的主题；劳动教育的内容；劳动教育的类型；劳动教育的方式；如何开展校内劳动；如何开展校外劳动。劳动教育的场地设施、劳动教育的条件、劳动教育的课前准备等。

#### 6、设计和完善劳动教育课程

培训学员在经过专家引领、观摩课程、实地参观、学员分享后，进行回顾总结和课程反思，思考如何对自己所在学校劳动教育课程进一步完善，如何创新出新的劳动教育课程。指导教师要对学员不断指导，针对学员设计的劳动教育主题、劳动教育的实施步骤、劳动教育的方式和方法进行不断改进，最终完善劳动教育课程的教学方案。

表 1 课程计划表

课程模块	课程名称	课程类型	内容要点	学时	研修方式
理论课程	1、劳动教育的基础理论	必修	劳动、劳动教育；劳动的新形态、劳动教育的类型、劳动教育方式；劳动教育功能等。	1	专家讲座
	2、我国劳动教育的发展历程与趋势	必修	劳动教育的沿革、党和国家领导人对劳动教育的指示；劳动教育的现状；劳动教育的发展方向	1	专家讲座
	3、北京市劳动教育的实施	必修	北京市劳动教育的实施情况，北京市劳动教育课程结构，劳动教育未来发展	1	专家讲座
案例课程	4、外省市小学劳动教育的开展	必修	广东、江浙、重庆、上海等地区学校劳动教育的开展	1	案例分享
	5、新劳动形态	必修	信息技术带来新的劳动形态，新的劳动形态的特点。	1	案例分享
	6、田园劳动	必修	劳动教育与种植养殖的劳动课程的特点、内容与设计。	2	案例分享
	7、家务劳动	必修	学生家务劳动的内容、技能和要求。	1	案例分享
实践课程	8、烹饪劳动	必修	学生应掌握的中式面点制作	4	实际操作
	9、劳动教育课程观摩	必修	参观实践基地。了解实践基地劳动教育课程或观摩学校劳动课程。	4	参观学习
课程研究	10、劳动教育课程设计	必修	劳动教育的主题选择、劳动教育课程的设计	2	交流研讨
	11、劳动教育课程展示	必修	劳动教育课程设计分享展示	2	点评

					交流
--	--	--	--	--	----

## 六、教学工具与资源条件

1、多媒体教室

2、劳动教育文献汇编

3、劳动教育优秀学校：清华附属小学永丰小学；北京育英学校。十一学校、人大附小西山分校。

4、劳动教育实践基地：北京农业职业学院、北京农机中心、聚德华天职业技能学校、昌平劳动教育课程中心等

## 七、课程考核与评价

（一）知识考核：通过调查问卷考察学员对劳动教育知识的掌握情况。

（二）过程考核：要求学员全程参加劳动教育的学习活动，不无故缺勤迟到。在学习过程中认真学习、积极反思、参与互动和讨论。填写培训反思日志表

表 2 教学培训培训反思日志

我的评价	对今天培训的满意度	对今天培训进项最深的是哪方面
我的思考	1 今天最能引起我关注的问题是 2 今天我印象最深的是 3 从培训中得到到的最大启发是 4、今天培训我学到的是 5、针对今天培训我最想提的的一个建议是	

（三）结果考核：提交一份以劳动教育为主题的教学活动方案或教学课堂设计，在小组或全班展示交流。

（四）学员对课程的评价

为及时了解教学效果，每次课后学员要对教师的授课情况进行科学的打分评价。评价的内容涉及：教学内容的科学性、准确性；教学内容是否丰富；讲课的教育艺术性、是否有启发性等。以此作为教师进一步提高教学水平的参考依据

表 3 学员满意度评价

评价内容	具体评价标准内容	分值	得分
教学内容	内容准确，讲解规范	15	
	内容丰富、信息量大	15	
	内容有创新	10	
教学方式	灵活多样	15	
	与学员互动好	10	
教学态度	认真、严谨	10	
教学资源	能运用多种教学设备	10	
教学意义	对学员思想和工作有启发和指导	15	

		100	
--	--	-----	--

### 八、任课师资条件

姓名	性别	年龄	工作单位	职务职称	研究方向	课程任务
徐长发	男	60	中国教育科学研究院	前书记、研究员	劳动技术教育	劳动教育理论
孟献军	男	50	北京教育科学研究员	主任、副研究员	劳动教育	劳动教育政策
杨莹	女	40	清华附属中学永丰小学	副校长、小学高级	综合实践	田园劳动
齐宪代	男	63	北京教育学院退休	副教授	哲学	综合实践
朱宝利	男	63	北京教育学员退休	副研究员	综合实践	综合实践
黄旭升	男	40	西城区教育研修学院	高级教师	小学综合实践	小学综合实践
李慧英	女	68	聚德华天职业技能学校	高级面点师	烹饪	面点制作
郁涛	男	52	北京饭店	厨师长	中餐烹饪	厨间劳动
邸磊	男	40	北京教育学院信科学院	副教授	教育管理	劳动教育课程
黑岚	女	55	北京教育学院信科学院	副教授	综合实践	劳动教育课程
吕亚非	女	54	北京教育学院信科学院	副教授	教育管理	劳动教育案例
孟妍红	女	51	北京教育学院信科学院	讲师	综合实践	田园劳动
韩彦龙	男	55	北京教育学院信科学院	讲师	烹饪	厨间劳动
李正方	女	47	北京教育学院信科学院	讲师	烹饪化学	家务劳动
叶一粟	女	37	北京教育学院信科学院	讲师	综合实践	国外劳动教育

(课程负责人：吕亚非)





# 2020年教育干部教师培训 课程方案汇编（上册）



2020年教育干部教师培训课程方案汇编（上册）

北京教育学院

北京教育学院

# 说 明

自 2018 年 7 月《北京教育学院非学历继续教育课程建设管理办法（试行）》文件出台以来，教务处按照课程建设计划，于 2018 年和 2019 年进行了两批课程方案的评审论证。

根据学院教学工作安排，教务处于 2020 年 9-11 月份组织二级学院进行了第三批课程方案论证。经二级学院组织专家初步审核后向教务处提交了 211 门课程方案。教务处组织专家对此 211 门课程调研报告和课程方案文本进行了专家通信复审，严把方案质量和相关意识形态问题。经专家审查，共有 195 门课程通过。其中，启航计划 54 门，青蓝计划 88 门，卓越计划 34 门，专题培训 19 门；公共课程 9 门，专业课程 186 门。总体通过率为 92.4%，尚有 16 门课程方案没有通过评审，还需继续完善并于 2021 年重新评审。

十三五期间，学院重点推进了启航计划、青蓝计划和卓越计划的培训课程建设工作。截至目前，学院培训课程建设工作取得了重大进展，共建设培训课程 356 门，其中，启航计划共建设课程 130 门，青蓝计划共建设课程 114 门，卓越计划共建设课程 50 门，专题培训课程 62 门，初步实现了每门培训课程都有方案的目标。

现将 2020 年评审通过、各位课程负责人按照专家意见修改完善后再次提交的 195 篇课程方案文本进行汇编。因课程门数较多、篇幅过长，分为 2020 上册与下册，特此说明。

衷心感谢各二级学院、各位教师及专家的辛苦付出！

教务处

2021 年 1 月



# 目 录

## “ 启航计划 ” 课程方案

“教师职业规范”课程方案 .....	教育管理与心理学院	张 红	1
“学生心理”课程方案.....	教育管理与心理学院	崔艳丽	5
“学校心理健康教育教学入门”课程方案 .....	教育管理与心理学院	马 英	10
“北京名校现场学习”课程方案 .....	人文与社会科学学院	张 静	14
“中学语文结业设计”课程方案 .....	人文与社会科学学院	张 静	16
“人文素养”课程方案.....	人文与社会科学学院	方 麟	19
“中学思想政治课的学科核心知识”课程方案.....	人文与社会科学学院	陈 红	22
“校本指导（校级）”课程方案 .....	人文与社会科学学院	陈 红	26
“公民意识教育课程”课程方案 .....	人文与社会科学学院	石双华	30
“中学历史学科实践活动的设计与实施”课程方案.....	人文与社会科学学院	张学岩	34
“数学学科教学入门”课程方案 .....	数学与科学教育学院	冯启磊	37
“中学数学教学设计”课程方案 .....	数学与科学教育学院	冯启磊	42
“中学数学学习评价”课程方案 .....	数学与科学教育学院	陈鹏举	45
“中学数学教学反思”课程方案 .....	数学与科学教育学院	李红云	47
“北京名校现场学习”课程方案 .....	数学与科学教育学院	冯启磊	50
“中学数学结业设计”课程方案 .....	数学与科学教育学院	陈鹏举	52
“中学数学新教师校本实践性教学课程”课程方案.....	数学与科学教育学院	冯启磊	54
“中学地理校本指导”课程方案 .....	数学与科学教育学院	李春艳	57
“中学地理优质课教学观摩”课程方案 .....	数学与科学教育学院	李春艳	60
“中学地理结业设计”课程方案 .....	数学与科学教育学院	李春艳	63
“中学物理教学实施”课程方案 .....	数学与科学教育学院	孙章华	67
“名校现场学习”课程方案 .....	数学与科学教育学院	孙章华	70
“中学物理校本指导”课程方案 .....	数学与科学教育学院	孙章华	72
“结业设计”课程方案.....	数学与科学教育学院	孙章华	75
“中学物理课堂教学评价”课程方案 .....	数学与科学教育学院	周 莹	79
“中学物理教学反思”课程方案 .....	数学与科学教育学院	张 芳	82
“中学生物教学入门”课程方案 .....	数学与科学教育学院	郭宏伟	85

“中学生物教学设计”课程方案 .....	数学与科学教育学院	胡玉华 89
“中学生物教学实施”课程方案 .....	数学与科学教育学院	郭宏伟 93
“中学生物教学评价”课程方案 .....	数学与科学教育学院	郭宏伟 97
“中学生物教学反思”课程方案 .....	数学与科学教育学院	郭宏伟 100
“中学生物校本实践性教学”课程方案 .....	数学与科学教育学院	郭宏伟 103
“北京名校现场学习”课程方案 .....	数学与科学教育学院	郭宏伟 106
“结业设计”课程方案 .....	数学与科学教育学院	郭宏伟 109
“化学学科教学入门”课程方案 .....	数学与科学教育学院	张军刚 112
“中学化学教学设计”课程方案 .....	数学与科学教育学院	张军刚 115
“中学化学教学实施”课程方案 .....	数学与科学教育学院	张军刚 118
“中学化学课堂教学评价”课程方案 .....	数学与科学教育学院	张军刚 121
“化学教学反思”课程方案 .....	数学与科学教育学院	张军刚 124
“实践性教学与反思”课程方案 .....	外语与国际教育学院	李慧芳 127
“音乐基本教学方法实施”课程方案 .....	体育与艺术教育学院	浦洁 130
“音乐微格课教学训练”课程方案 .....	体育与艺术教育学院	浦洁 133
“结业设计”课程方案 .....	体育与艺术教育学院	浦洁 135
“美术微格教学技能训练”课程方案 .....	体育与艺术教育学院	张宾 138
“美术专业基本技能”课程方案 .....	体育与艺术教育学院	张宾 140
“中小学体育教学设计、组织与实施”课程方案 .....	体育与艺术教育学院	胡峰光 143
“中小学体育教学中的体能练习与安全防护”课程方案 .....	体育与艺术教育学院	韩金妍 146
“中小学体育教学评价”课程方案 .....	体育与艺术教育学院	张锋周 150
幼儿园“保教入门”课程方案 .....	学前教育学院	杨瑞芬 152
“学前教育专业结业设计”课程方案 .....	学前教育学院	徐慧芳 155
“小学语文综合性学习”课程方案 .....	初等教育学院	李怀源 162
“小学数学新任教师培训实践性教学”课程方案 .....	初等教育学院	刘晓婷 165
“中小学信息技术教学反思”课程方案 .....	信息科学与技术教育学院	胡淑均 170
“中小学信息技术实践性教学”课程方案 .....	信息科学与技术教育学院	秦昆 173

## “卓越计划”课程方案

(2019 北京市优秀技术(园长) 特级教师工作室)

“小学德育校长德育研究能力提升”课程方案.....	教育管理与心理学院	迟希新	179
“比较基础教育”课程方案 .....	教育管理与心理学院	胡佳怡	183
变革中的“学校领导”课程方案 .....	教育管理与心理学院	吕 蕾	186
“语文核心素养之‘思维发展与提升’的研究”课程方案 .....	人文与社会科学学院	王 漫	189
“课题的方向遴选与题目确定”课程方案.....	人文与社会科学学院	张 静	192
“活动型学科课程的设计、实施与策略”课程方案 .....	人文与社会科学学院	陈 红	195
“教育科研方法”课程方案 .....	人文与社会科学学院	陈 红	197
“思想政治学科核心素养的深度解读”课程方案.....	人文与社会科学学院	陈 红	200
“抗疫”中的思政课元素及其教学实施”课程方案.....		金 钊	202
“小学道德与法治课程中的主题教育”课程方案.....	人文与社会科学学院	金 钊	206
“培育与践行社会主义核心价值观专题”课程方案....	人文与社会科学学院	金 钊	210
“小学道德与法治统编新教材的总体把握与教学建议”课程方案 .....	人文与社会科学学院	金 钊	214
“地理教学研究论文写作”课程方案 .....	数学与科学教育学院	张素娟	219
“教育科研方法与科研课题申报”课程方案 .....	数学与科学教育学院	张素娟	222
“芬兰小学科学教育概况”课程方案 .....	数学与科学教育学院	孟令红	225
“日本小学科学教育概况”课程方案 .....	数学与科学教育学院	孟令红	227
“小学科学探究式教学”课程方案 .....	数学与科学教育学院	孟令红	229
“基于主题意义探究的英语教学理念与实践策略”课程方案 .....	外语与国际教育学院	李宝荣	232

“通过课例研究促进基于主题意义探究的教学实践改进”课程方案	外语与国际教育学院	李慧芳	239
“基于主题意义探究的英语学科名师观摩”课程方案	外语与国际教育学院	国红延	246
“基于主题意义探究的小学英语教学设计”课程方案	外语与国际教育学院	郟利芹	254
“小学英语骨干教师课题研究的设计与实施”课程方案	外语与国际教育学院	郟利芹	258
“基于主题意义探究的小学英语教学实践”课程方案	外语与国际教育学院	郟利芹	262
“教育考察”课程方案	外语与国际教育学院	王晓玲	265
“教学改革：设计教学的深度研究——汽车主题设计”课程方案	体育与艺术教育学院	刘宇	267
“学科教育——美术学科核心素养提升”课程方案	体育与艺术教育学院	刘宇	270
“教学改革”课程方案	体育与艺术教育学院	赵楚	273
“课题研究”课程方案	体育与艺术教育学院	赵楚	276
“学科教育：国内外中小学体育教育前沿问题与对标改进设计”课程方案	体育与艺术教育学院	潘建芬	279
“教学改革：卓越体育课堂关键要素与执教素养”课程方案	体育与艺术教育学院	潘建芬	282
“研究方法：体育科研方法”课程方案	体育与艺术教育学院	潘建芬	286
“课题研究：新时代中小学体育与健康课程教学改革小课题研究”课程方案	体育与艺术教育学院	潘建芬	288
“教育哲学”课程方案	学前教育学院	杨秀治	291

“教师领导力”课程方案 .....基础教育人才研究院 钟亚妮 296

## “教育改革专题培训项目”课程方案

“发展心理视角下的家校沟通与家庭教育指导”课程方案

.....教育管理与心理学院 林雅芳 303

“中小学生个性与社会性发展特点”课程方案.....教育管理与心理学院 马 英 307

“高中语文学习任务群：整本书阅读与研讨”课程方案

.....人文与社会科学学院 常雪鹰 311

“初中语文文言文教学能力提升”课程方案.....人文与社会科学学院 高笑可 315

“初中统编教材：名著阅读”课程方案.....人文与社会科学学院 李桔松 319

“基于大概念的中学历史单元教学”课程方案.....人文与社会科学学院 林永清 323

“高中古诗文阅读之文本解读融入任务群的教学策略”课程方案

.....人文与社会科学学院 刘晓光 330

“革命传统教育综合实践活动的设计与实施”课程方案

.....人文与社会科学学院 张 琨 340

“历史学科育人理念的转化与实践”课程方案.....人文与社会科学学院 赵建建 343

“基于语篇分析的初中英语阅读教学设计与实施”课程方案

.....外语与国际教育学院 曹志华 348

“英语教育戏剧教学实践”课程方案.....外语与国际教育学院 柯 丹 356

“英语教育戏剧理念与教学设计”课程方案.....外语与国际教育学院 柯 丹 358

“中学英语阅读教学中的表现性评价的理论与实践策略”课程方案

.....外语与国际教育学院 李健莉 361

“翻转课堂教学实践应用与研究”课程方案.....信息科学与技术教育学院 李 涛 364

“基于 Focusky 软件的多媒体教学资源开发”课程方案

.....信息科学与技术教育学院 杨建伟 366



“信息技术在学情分析中的应用”课程方案 .....	信息科学与技术教育学院	余 瑶	368
“行动研究在教育教学中的应用”课程方案 .....	信息科学与技术教育学院	李 涛	370
“小学日常生活劳动课程设计与实施”课程方案			
.....	信息科学与技术教育学院	李正方	372
“基于学生主体活动理论的教学设计与实施”课程方案			
.....	基础教育人才研究院	王永红	375

# “ 启航计划 ” 课程方案



# “ 教师职业规范 ” 课程方案

教育管理与心理学院

## 一、课程名称

教师职业规范

## 二、适用对象

全体新任教师

## 三、课时安排

本课程总课时为 8 课时，其中职业道德 4 课时，教育法规 4 课时

## 四、课程目标

1. 帮助新教师了解教育法律法规、教师职业道德的基本内容框架，为形成良好的教师职业规范打下坚实的基础。

2. 引导新教师理解教师职业的特质，促使其完成从自然人到教育人的转化，激发职业热情，并能将高位情怀转化为行动力量。

3. 帮助新教师知晓教师及学生基本的法律权利与义务，初步掌握依法惩戒学生和依法处理学生伤害事故的方法和流程，通过司法案例让新教师逐步熟悉最常用的教育法律法规，牢固树立依法执教的意识。

## 五、课程内容要点与相应教学方式

### （一）课程内容要点

本课程内容要点可以概括为两个方面：

第一单元：成为教师意味着什么？

第二单元：教师如何依法执教？

第一单元：成为教师意味着什么（4 课时）

1.1 问题与疑惑：为什么要学习职业道德？

1.2 从案例说起：何为老师？何为好老师？好老师的构成要件

1.3 解读职业规范本身

从文本中理解每一条的底线、基准、高标

概括理解职业道德的三个基本内涵：敬业、爱生、师表

通过新旧版本的对比（08 版本与 97 版本）更深刻地理解时代变化给教师这一角色的新要求。

1.4 关于教师的规范伦理与美德伦理

规范伦理指向行为，可以做什么和不可以做什么，美德伦理指向人的特质，如四有好教师的提法，是理想境界的追求。

1.5 职业规范的本质——解职业疑惑，配享职业幸福

站在专业伦理的视角，什么样的职业生活是良善美好生活？我们如何才能过上幸福的职业生活？

### 1.6 几个重要的伦理原则及其现实运用

教育爱及其特质，是伦理之爱而非仅仅自然之爱，是理性之爱而非仅仅感性之爱。是尊重与关怀，而非仅仅喜欢。是无条件的爱。

教育爱是能力而非态度，爱是构建充满关怀的师生关系。学会使用爱的语言，学会共情和倾听。

#### 教育公正及其实现

教育公正的意义及其分类。广义的公正和狭义的公正（教师如何对待学生）

教育公正的本质，是修复性公正而非报偿性公正。

#### 教育良心的构成及其形成

教育良心是自然良心与理性良心的结合，水平更高

仁爱之心、责任之心

### 1.7 教师职业道德在现实生活中的实现

#### 师生关系及其规范

#### 家校关系及其规范

#### 同事关系及其规范

#### 与自我职业生涯的关系及其规范

### 1.8 职业倦怠及其克服

#### 职业倦怠的原因及其表现

#### 如何看待与克服职业倦怠

### 1.9 总结提升

#### 敬业——乐业——志业

## 第二单元：教师如何依法执教

### 2.1 教师的权利

教师权利。讲授《教师法》上规定的教师的六项法定权利，让教师知道自己都享有哪些权利。

教师惩戒权。在教师明确自己权利体系的基础上，重点讲解教师的惩戒权，给新任教师管教学生提供法律支持。

#### 2.2 教师惩戒学生时要使用合法手段

非法惩戒手段。通过三个案例让教师知道哪些惩戒手段是非法的。非法惩戒包括开除、体罚和侮辱学生人格等，因为违反了《教育法》、《义务教育法》和《未成年人保护法》中相关法律规定，侵害了学生合法权利。

合法惩戒手段。通过借鉴域外经验，我国相关教育立法和教师教育教学经验等，形成一套既合法合理又行之有效的学生惩戒手段。

#### 2.3 教师惩戒权受法律保护

1. 学生权利救济机制。通过两个案例讲解当学生不服教师惩戒时如何救济自己的合法权利，当前教师惩戒面临家庭和学生的哪些挑战。

2. 教师惩戒权司法保护。透过两个案例剖析法院对教师惩戒权的观点，说明教师的惩戒权不仅是法律赋予的，当教师合法合理行使惩戒，即使学生及其家长不服起诉到法院，法院会通过司法判决保护教师惩戒权。

#### 2.4、尊重学生正当权益，促进学生健康成长

研讨学生伤害事故与校园欺凌案件。选取北京市中小学发生的八个学生伤害事故与校园欺凌案例，案例情形各有差异，尽可能涵盖学生伤害事故的各种类型，让学员分组研讨。主要研讨三方面的内容：教师（学校）是否承担责任，承担多大责任，以后如何应对。教师根据自己的经历与经验给出答案，与后边法院的判决进行对比分析，提升学员对学生伤害事故的法律认识。

#### 2.5 分析学生伤害事故与校园欺凌中的有关法律

通过案例学习相关法律，包括《侵权责任法》第 38、39 和 40 条、《民法总则》中关于民事行为能力与监护责任等相关内容、教育部《学生伤害事故处理办法》、最高人民法院《人身损害赔偿解释》等。

通过案例明确教师在学生人身健康权保护上的职责，教师对学生履行教育、管理与保护的职责，教师对学生不承担监护责任。

#### 2.6 寻找预防学生伤害事故与校园欺凌的对策

事前预防。建立健全学校和班级管理的各项规章制度，从学生进入校门到学校离开校门之间的全过程管理规范，平时加强对学生的安全教育和法治教育。

事中处理。当发生学生伤害事故案件时，履行及时救治和通知家长的义务，避免扩大损害，尽最大可能保护学生身心健康。在处理过程中，应注意程序和证据问题，为事后应对损害赔偿做好准备。

事后应对。发生了学生伤害事故案件后，学校及教师依法处理因伤害导致的赔偿纠纷，通过协商、调节、申诉等手段解决赔偿问题，并做好应对诉讼准备。依法回绝家长不合法的赔偿诉求，维护学校及教师合法权益。

### （二）教学方式

1. 授课教师课前需要准备相关素材，进行基本内容的框架讲授

2. 以案例分析、互动研讨、角色扮演等方式，引导学员深度浸入学习情境中顺利完成从大学生到教师的角色转变。建立起职业理性。

## 六、教学资源与条件

### （一）教学资源

黄向阳译 教学伦理（第五版）华东师范大学出版社 2018

李镇西. 给新教师的建议. 西南师范大学出版社，2015

于永正《给新教师的 20 条贴心建议》

张洪占等编著. 校园安全法律手册. 中国政法大学出版社，2012 年

雷思明著. 校园安全制度手册. 华东师范大学出版社, 2011 年

陈岚著, 我们为什么被霸凌. 江苏凤凰文艺出版社, 2017 年

《中小学教师职业道德规范(2008 年修订)》文本;

《教育法》、《义务教育法》、《教师法》、《未成年人保护法》、《学生伤害事故处理办法》等法律文本;

## (二) 教学条件

多媒体设备、能分组活动的教室; 大白纸、彩笔、胶带、磁扣等。

若遇疫情或其他特别时期, 则采用线上教学或者录课

## 七、课程考核

### (一) 评价内容

知晓《中小学教师职业道德》基本内容; 能具备专业伦理敏感性, 学会用专业伦理处理教育情境中的问题。

能初步运用《教育法》、《义务教育法》、《教师法》、《未成年人保护法》、《学生伤害事故处理办法》等相关法律依法惩戒违纪违规学生和 处理学生意外伤害事故;

把握教师职业的根本特质, 自觉按照教师职业道德规范自身的职业行为。

### (二) 评价方式

每位学员提交一份跟职业规范相关的案例

## 八、任课师资条件

任课教师包括: 具有基础教育改革研究经历、熟悉中小学课堂教学和学校管理且具有硕士以上学位的高等师范院校教师, 长期从事中小学教师培训、熟悉一线教师工作情况的 教育培训机构教师, 地方名师等。

来源	姓名	职称	性别	工作单位	研究方向	联系方式
院外	郑丹娜	正高	女	垂杨柳中心小学	德育与班主任	18901099220
院外	隗金枝	高级教师	女	房山中学	德育与班主任	13661017077
院外	肖艳丽	高级教师	女	北京教育学院朝阳分院	师德与班主任	13801330915
院内	张 红	副教授	女	北京教育学院校长学院	教师伦理 德育理论	13521177576
院内	郭 冰	讲师	女	北京教育学院校长学院	教师伦理 德育理论	13426312880
院内	郝盼盼	助教	男	北京教育学院校长学院	教育政策法规	13051550186

(课程负责人: 张红)

# “学生心理”课程方案

教育管理与心理学院

## 一、课程名称

学生心理

## 二、培训对象

新任教师

## 三、课时安排

8 课时，课程形式：专题讲座

## 四、课程目标

1、帮助新教师理解并掌握中小学生学习心理发展（注意、思维、记忆、人格）的年龄阶段一般特征；掌握激发中小学生学习动机的一般策略与方法；初步建立理解学生心理发展年龄阶段特征、激励学生的知识框架。

2、指导新教师应用所学知识分析中小学学生心理发展年龄特点与学习动机方面的常见问题，并尝试形成有科学依据且相对系统的问题解决策略；

3、引导新教师认识到研究“学生心理”对教育教学的意义和价值，激发新教师研究学生心理的兴趣，唤起新教师主动寻求学习资源、自发拓展学习相关内容的意识。

## 五、课程内容要点与教学方式

### 模块一 中小学生学习心理发展特点与教育策略（4 课时）

#### 细目一 为什么要理解学生心理发展特点（20 分钟）

##### 目标任务：

- 1、帮助新教师认识到了解学生心理发展一般特征的意义和价值
- 2、引发新教师研究学生心理发展特点的兴趣和意识

##### 内容要点：

1、呈现实际案例： 由于不了解学生年龄阶段特征带来的教育教学中的问题和困惑。

##### 2、案例分析

**授课形式：**案例分析

#### 细目二 中小学生学习认知发展特点与教育策略（80 分钟）

##### 目标任务：

- 1、帮助新教师理解学生注意、记忆与思维发展的基本特点
- 2、帮助新教师能够在设计教育教学工作时有意识的考虑到学生注意、记忆与思维发展的基本规律与年龄阶段一般特征

##### 内容要点：



**（一）中小學生注意力發展特點（小學班重點講）**

- 1、注意發展的規律與年齡階段特點
- 2、基於學生注意發展規律的有效教育教學設計
- 3、注意力訓練策略

**（二）遵循記憶規律，高效記憶**

- 1、中小學生記憶發展年齡階段特點
- 2、培養學生記憶力的教學策略

**（三）理解學生思維發展特點，促進學生思維發展**

- 1、中小學生的思維發展年齡階段特點
- 2、促進學生思維發展的教學設計

**授課形式：**

問題導入，案例分析，講解與討論

**細目三 中小學生人格發展特點（60 分鐘）**

**目標任務：**

- 1、幫助新教師了解學生人格發展年齡階段特點
- 2、初步了解培養健全人格的教育策略

**內容要點：**

- （一）中小學生人格發展的年齡階段特點
- （二）健全人格培養的教育策略與方法

**授課形式：**

案例分析、講解、討論、辯論等

**模塊二 如何激發中小學生學習動機(4 課時)**

**細目一 動機的意義和價值（20 分鐘）**

**目標任務：**

- 1、幫助新教師認識到“激發學生學習動機”的意義和價值
  - 2、引導新教師初步形成在教學中激發學生學習動機的意识
- .....

**要點：**

- 1、案例呈現 學生學習中的動機問題
- 2、案例分析

**細目二 理解學習動機（25 分鐘）**

**目標任務：**

- 1、了解學習動機的含義、基本結構和類型。

**要點：**

- 1、什麼是學習動機

## 2、学习动机的分类

### 细目三 如何激发中小学生的学习动机（90 分钟）

#### 目标任务：

- 1、掌握激发动机的一般途径和方法
- 2、尝试综合应用所学方法，设计激发学生动机的基本教育教学策略；

#### 要点：

#### 1、通过外部激励激发学习动机（小学新教师重点内容）

- 1) 强化理论的基本观点
- 2) 对教学的启示
- 3) 应用中存在的问题分析

#### 2、满足学生需要，激发学习动机

- 1) 需要层次理论的基本观点
- 2) 对教学的启示

#### 3、关注学生的自我，激发学习动机

提升自我效能感

恰当的自我归因

积极的学业自我概念

自我决定

### 细目四 有效激发学生的学习动机（30 分钟）

#### 目标任务：

- 1、在理论学习与分析的基础上，梳理激发学生学习动机的关键要素。
- 2、初步形成在教育教学中综合应用相关理论意识和能力。

#### 要点：

#### 1、讨论

#### 2、介绍动机模型（ARCS 与 TARGET）

教学形式：小组讨论、情境创设、问题解决

## 六、教学资源与条件

1、罗伯特·斯莱文著，姚梅林等译，《教育心理学 理论与实践》，人民邮电出版社，2004 年版。

2、[美]谢弗等著；邹泓等译，《发展心理学 儿童与青少年》，中国轻工业出版社，2009 年版。

3、劳拉·E·贝克著，吴颖等译，《儿童发展》，江苏教育出版社，2002 版。

4、黛安娜·帕帕拉等著；李西营译；申继亮校，《发展心理学 从生命早期到青春期》，人民邮电出版社，2013 年版。

5、Sternberg & Williams 著，张厚粲译，《教育心理学》，中国轻工业出版社，2003 年版。

6、Woolfork 著，何先友等译，莫雷校，《教育心理学》，中国轻工业出版社，2008 年版。

7、Bigge 等著，徐蕴、张军华译，《写给教师的学习心理学》，2005 年版。

### 七、课程考核

1. 出勤与课堂参与情况；

2. 统一的结构化测试；每个专题 5 个封闭式测试题目，利用问卷星进行闭卷考试，答对 3 道题目为合格；两个专题均达到合格，本门课总成绩记为合格。

3. 课程考核结果记为“合格”、“不合格”两档。

### 八、任课师资

1、北京教育学院心理专业专任教师

1) 校长学院心理专业教师

2) 其他部门心理专业教师（需请教务处统筹）

2、外请教师

1) 高校心理专业教师

2) 区县优秀心理教研员

师资库（暂定）

序号	姓名	单位	职称	手机
1	刘维良	教育管理与心理学院教育心理系	副教授	13601063136
2	卢强	教育管理与心理学院教育心理系	副教授	13161100839
3	齐建芳	教育管理与心理学院教育心理系	副教授	13601071021
4	崔艳丽	教育管理与心理学院教育心理系	副教授	13683620398
5	吕红梅	教育管理与心理学院教育心理系	讲师	13426353839
6	沈彩霞	教育管理与心理学院教育心理系	讲师	18500059830
7	马英	教育管理与心理学院教育心理系	讲师	13810062911
8	黄琳妍	教育管理与心理学院教育心理系	讲师	13601263291
9	娄娅	教育管理与心理学院教育心理系	讲师	18800183204
10	曹新美	教育管理与心理学院心理测评中心	副教授	13621216305
11	金颖	教育管理与心理学院心理测评中心	讲师	13810165741
12	曾盼盼	教育管理与心理学院心理测评中心	讲师	13522028087
13	林雅芳	教育管理与心理学院心理测评中心	讲师	13466688429

序号	姓名	单位	职称	手机
14	张玉静	教育管理与心理学院心理测评中心	讲师	15201137929
15	曹 慧	人才研究院	讲师	18201246889
16	朱 虹	北京教育学院东城分院	中高，心理教研员	13651064540
17	程忠智	北京教育学院丰台分院	中高，心理中心主任	13522699272
18	邓 利	北京教育学院丰台分院	中高，心理教研员	13661284787
19	康菁菁	北京教育学院丰台分院	中高，心理教研员	13683236820
20	关 京	北京教育学院西城分院	中高，心理教研员	13801057168
21	张景芳	北京教育学院石景山分院	中高，德育中心主任， 心理教研员	13811456776
22	顾 克	北京教育学院石景山分院	中高，心理教研员	13683395489
23	杨 红	北京教育学院朝阳分院	中高，心理教研员	15117931766
24	周少贤	中国青年政治学院心理咨询中心	副教授	13810295207
25	师保国	首都师范大学心理学院	教 授	15918837891

(课程负责人: 崔艳丽)

# “学校心理健康教育教学入门”课程方案

教育管理与心理学院

## 一、课程名称

学校心理健康教育教学入门

## 二、适用对象

本课程为“启航计划”学校心理健康教育专业教师学科教学入门的必修课程。

## 三、课时安排

本课程共计 24 课时。

## 四、课程目标

1、掌握学校心理健康教育的基本概念和基本原则，掌握学校心理健康教育的目标和实施途径；

2、熟悉学校心理健康教育的组织架构和相关制度文件，掌握学生心理档案建立、保存及销毁的制度和流程；

3、掌握心理健康教育课程教学设计的思路与方法；

4、掌握心理健康教育课程的实施和组织技术；

5、能够撰写一份心理健康教育课程的教学设计。

## 五、课程内容要点与教学方式

本课程主要内容包括两大板块，分别是“学校心理健康教育的组织与管理”和“学校心理健康教育课程的教学设计”。具体课程板块主要内容及课时分配详见表 1。

表 1 “学校心理健康教育教学入门”课程模块内容与学时安排

课程板块	课程主题	学时	主要内容	教学方式
学校心理健康教育的组织与管理	学校心理健康教育概述	4	1. 学校心理健康教育的政策解读 2. 学校心理健康教育的原则与目标 3. 学校心理健康教育的途径与方法 4. 学校心理健康教育的伦理规范	理论讲授 案例分析与研讨
	学校心理健康教育的组织与管理	4	1. 学校心理健康教育的组织架构与工作评价 2. 学校心理健康教育教师的素质要求 3. 学校心理辅导室的建设 4. 学生心理档案的建立与管理	理论讲授 个案分析 交流研讨

课程板块	课程主题	学时	主要内容	教学方式
学校心理健康教育课程的教学设计	心理健康教育课程的设计思路与方法	4	1. 心理健康教育课程性质与目标 2. 心理健康教育课程设计原则 3. 心理健康教育课程设计步骤	理论讲授 案例讲授 交流研讨
	心理健康教育课程的教学组织	8	1. 教学准备 了解学生、建立关系、确定主题、选择内容、设计活动 2. 教学进行 (1) 课程导入 热身法、开门见山法、发问法、案例法、自我袒露法 (2) 活动开展 引导方法、明朗化方法、面质方法 (3) 发问与反馈 注意事项与步骤 (4) 教学结束 结束的表达 (5) 教学评价 教学活动实施中的教学评价 教学活动实施后的效果评价 课程效果的评价方法	理论讲授 案例讲授 交流研讨
	心理健康教育课程设计指导	4	1. 心理健康教育课程设计范例 2. 心理健康教育课程教学设计指导	案例讲授 交流研讨
合计		24 学时		

课程实施中,结合学员学段特点、实际需要与课程内容,采用灵活多样的教学方式,通过创设真实且富有价值的问题情境,充分调动学员的主体性与参与感,引导学员通过体验、合作、探究、讨论等各种方式,帮助教师了解学校心理健康教育的发展过程、学校心理健康教育的内容、学校心理健康教育的目标和实施途径;了解学校心理健康教育课程包含的要素、设计心理健康教育课程的步骤、优秀心理健康教育课程的标准。

## 六、教学工具与资源条件

### (一) 教学条件

1. 可分组的多媒体教室
2. 大白纸、白板、白板笔、水彩笔等培训用具
3. 学习单:研讨的案例与创设的问题情境

### (二) 教学资源

1. 郑希付,罗品超主编.学校心理健康教育.北京:中国人民大学出版社,2016.7

2. 李群, 方双虎主编. 学校心理健康教育. 芜湖: 安徽师范大学出版社, 2016. 9
3. 许思安主编. 心理健康教育课程设计与组织. 武汉: 华中科技大学出版社, 2016. 9
4. 连榕主编. 学校心理健康教育读本. 北京: 教育科学出版社, 2012. 12
5. 陈家麟著. 学校心理健康教育: 原理、操作与实务. 北京: 教育科学出版社, 2010. 5
6. 胡永萍主编. 学校心理健康教育(第二版). 广州: 中山大学出版社, 2010. 8

## 七、课程考核与评价

### 1. 考核内容

- (1) 独立完成一份相对完整、能体现一定整体性、规范性的教学设计简案
- (2) 有教学片段课的展示
- (3) 有比较切合实际的设计反思
- (4) 出勤率不低于 85%

### 2. 考核标准

出勤、教学设计、教学片段课, 按相应评价标准评价, 并根据相应比重形成学员教学入门模块的百分制综合成绩。详见表 2。

表 2 学校心理健康教育教学入门考核标准

维度	要点	指标	比重
出勤	出勤与课堂参与	不低于 85%	20%
教学设计	整体性、规范性	目标、学情、过程、评价一致	50%
教学片段课	语言	自信、精炼、学科用语规范	30%
	讲解	内容完整、逻辑清晰、结构合理	
	提问	有效提问	
	板书	板书完整与教学目标呼应	

## 八、任课师资条件

本课程授课教师以北京教育学院心理专业专任教师为主, 详见表 3。

表 3 学校心理健康教育课程的教学设计师资库

序号	姓名	性别	职称职务	单位	研究方向	课程任务	手机
1	崔艳丽	女	副教授	北京教育学院	发展与教育心理学	模块一、二	13683620398
2	刘维良	男	副教授	北京教育学院	管理心理学	模块一	13601063136
3	马英	女	讲师	北京教育学院	发展与教育心理学	模块一、二	13810062911
4	张玉静	女	讲师	北京教育学院	学校心理健康教育	模块一	15201137929
5	卢强	男	副教授	北京教育学院	发展与教育心理学	模块二	13161100839

序号	姓名	性别	职称职务	单位	研究方向	课程任务	手机
6	齐建芳	女	副教授	北京教育学院	发展与教育心理学	模块一、二	13601071021
7	吕红梅	女	讲师	北京教育学院	发展与教育心理学	模块一、二	13426353839
8	沈彩霞	女	讲师	北京教育学院	发展与教育心理学	模块二	18500059830
9	黄琳妍	女	讲师	北京教育学院	管理心理学	模块二	13601263291
10	娄 娅	女	讲师	北京教育学院	基础心理学	模块二	18800183204

(课程负责人: 马英)



# “北京名校现场学习”课程方案

人文与社会科学学院

## 一、课程名称

北京名校现场学习

## 二、适用对象

新入职的中学（含初中、高中）语文学科教师。

新教师部分缺乏语文学科教学知识，普遍缺乏实践性知识，需要提供多种途径获取经验，得到针对性的指导。

## 三、课时安排

8课时。

## 四、课程目标

根据语文学科《“启航计划”人才培养方案》确定的培养目标和新教师能力规定，本课程通过组织学员赴市、区级优质校进行观摩、考察活动。了解名校办学理念，开拓视野，了解优秀教研组活动方式，观摩优质课堂。

教学目标涉及三个维度：基础知识、一般技能、基本认识。具体为：

1. 新任教师能够罗列具体教学作品中涉及的语文教学基础知识，并能依据《义务教育语文课程标准》《普通高中语文课程标准》的相关内容，判断其内容选择与教学方法；
2. 新任教师能够提炼出教学作品中教师的教学行为并依据语文教学的基本技能分析其优长，学习吸纳；
3. 新任教师能够在观摩教学作品的过程中，借助指导教师提供的概念框架，完成对比、反思，发现自身教学的改进之处；
4. 新任教师能够掌握课堂教学分析的基本思路、一般概念和框架，并对语文课堂教学形成正确的认识。

## 五、课程内容要点与相应教学方式

### 1. 观摩与体验

整体观摩教学作品，罗列教学作品中的语文教学知识，初步形成自我体验与评价。

### 2. 分析与讨论

局部分析教学作品，提炼教学作品中教师的教学行为，指导教师组织研讨，充分讨论教学内容与教学方法。

### 3. 对比与发现

借助指导教师提供的概念框架，反思自身课堂教学，发现理念技能的改进之处。

### 4. 构建与反思

基于课程基本理论，学习课堂分析的基本思路。

## 六、教学工具与资源条件

### 1. 教学条件:

- (1) 大课堂（保证学员有足够的听课空间）
- (2) 多媒体教室
- (3) 一线教师教学所需材料

### 2. 教学资源:

- (1) “启航计划”培训资料及笔记
- (2) 名家解读教学参考资料（根据不同的教学设计选择）
- (3) 《义务教育语文课程标准》；《普通高中语文课程标准》；《核心素养引领下的教学技能训练·学科丛书——中学语文教学技能训练》；《新教师文体教学之路》

## 七、课程考核与评价

### 1. 学员课程学习考核

过程性评价：项目组依据《市级示范课观摩记录表》（附件1）对学员进行过程性考核。

### 2. 学员对课程的评价

题目	回答
对项目的整体满意度	
满足学习需求的程度	
培训的目标设置与定位	
培训课程活动安排	
研修方式方法选择	
主讲和指导教师水平	
研修培训资源	
教学设施与条件	

## 八、任课师资条件

本课程师资为北京教育学院人文与社会科学学院启航项目组教师与一线高级教师组成，理论与实践互补。

姓名	性别	年龄	职务职称	工作单位	研究方向	课程任务
胡春梅	女	40	副教授	北京教育学院	文学 语文教学	教学指导
常雪鹰	女	47	副教授	北京教育学院	古典文学 语文教学	教学指导
张 静	女	37	讲师	北京教育学院	语言学 语文教学	教学指导
一线高级教师						实践指导

（课程负责人：张静）

# “ 中学语文结业设计 ” 课程方案

人文与社会科学学院

## 一、课程名称

中学语文学科结业设计

## 二、适用对象

新入职的中学（含初中、高中）语文学科教师。

中学语文学科的新入职教师，经过近一年的“启航计划”培训，在语文学科专业知识、教育理论，以及教育实践上都有所进步。但教育实践相对比较少，胜任学科教学的基本能力需要在实践中得到进一步提升；需要一个展示并检测综合能力的平台。

## 三、课时安排

16 课时。

## 四、课程目标

根据语文学科《“启航计划” 人才培养方案》确定的培养目标和新教师能力规定，本课程将通过展示与交流的方式，达到以下目标：

1. 总结一年的学习成果，检验人才培养方案的目标实施效果；
2. 在教学实践中，进一步提升语文学科教学能力；
3. 通过进一步的反思找到新的生长点；
4. 为“启航杯”基本功大赛进行热身练习。

## 五、课程内容要点与相应教学方式

本课程不同于传统意义上的课程，特殊性主要表现在提交成果的过程中不断学习、反思、提升的过程，最终呈现的是学习成果的展示。这些成果包括体现学习成效的一篇教学设计，一个课堂教学录像，一篇教学反思。由项目组根据相关评价量表给出评价和鉴定意见。所以本课程体现的是展示、评价、反思三者的有机结合，最终达到教学能力检验和成果展示的目的。

### 1. 内容一：考察教学基本技能

具体指教学设计能力：提交一篇教学设计；教学实施能力：展示并录制课堂教学；贯穿始终的教学评价及反思能力。

主要方式：

教学设计阶段，采取区县教研员与新教师分组研讨或一对一指导的形式，指导学员不断修改直至完成合格的教学设计。

课堂教学阶段，区县教研员听课并进行随堂指导及评价。

学员教学评价及反思能力的锻炼和提升贯穿于教学设计和课堂教学的始终。

### 2. 内容二：总结经验，交流反思

具体指观摩评选出的区县优秀学员代表的教学展示，交流讨论后结合自己的教学实

践提交一篇反思。

主要方式：

以优秀课堂教学展示以及指导教师现场点评为基础，采用参与式学习及讨论交流的形式，新教师反思教学，总结收获，交流经验。

## 六、教学工具与资源条件

1. 教学条件：

- (1) 多媒体，保证在线上网
- (2) 录课教室
- (3) 个人课堂教学所需工具

2. 教学资源：

- (1) 一年“启航计划”培训资料及笔记
- (2) 名家解读教学参考资料（根据不同的教学设计选择）

## 七、课程考核与评价

1. 学员课程学习考核

根据不同的考核内容，分别指定不同的考核方式，具体如下：

(1) 教学设计（附件 1）

项目组依据《教学设计技能评价量规》（附件 2）对学员的教学设计能力进行考核。

(2) 课堂实录

录课光盘的具体要求：

①与教学设计同一课的教学录像光盘，一式两份。

②光盘表面粘帖白色标签：学校名+姓名+课名

项目组依据《课堂教学评价表》（附件 3）对学员的课堂教学实施能力进行考核。

(3) 教学反思

内容要素：

- ①教学内容的反思；
- ②教学过程的反思；
- ③教学效果的反思；
- ④实施教学设计的优点与不足，提出改进方法。

(4) 综合能力

根据学员表现，指导教师以《“启航计划”人才培养方案》确定的本课程新教师能力规定为标准（附件 4）给出综合评价及鉴定意见，测查学员是否达到课程总体目标。

2. 学员对课程的评价

题目	回答
对项目的整体满意度	
满足学习需求的程度	
培训的目标设置与定位	

题目	回答
培训课程活动安排	
研修方式方法选择	
主讲和指导教师水平	
研修培训资源	
教学设施与条件	

### 八、任课师资条件

本课程师资为北京教育学院人文与社会科学学院启航项目组教师与区县教研员组成，理论与实践互补。

姓名	性别	年龄	职务职称	工作单位	研究方向	课程任务
胡春梅	女	40	副教授	北京教育学院	文学 语文教学	教学指导
常雪鹰	女	47	副教授	北京教育学院	古典文学 语文教学	教学指导
张 琨	女	34	讲师	北京教育学院	语言学 语文教学	教学指导
张 静	女	37	讲师	北京教育学院	语言学 语文教学	教学指导
区县教研员						实践指导

(课程负责人: 张静)

# “人文素养”课程方案

人文与社会科学学院

## 一、课程名称

人文素养（《论语》选修课）

## 二、适用对象

适用专业（项目）：“启航计划”学员。

培训对象特点：

1. 该项目学员，甫离开高等院校不久，新进入教师行列，亟需提升综合性人文素养，以应对新时代教育大发展的需要。

2. 该项目学员，属于新教师序列，对知识充满着渴望，此时进行人文素养培训，有利于增强新教师的文化涵养。

## 三、课时安排

8 课时。

## 四、课程目标

### （一）专业知识

1. 论世：《论语》的成书暨时代背景
2. 知人：孔子和他的弟子们
3. 研究《论语》专题思想（侧重孔子教育思想的阐发）
4. 掌握《论语》阅读门径

### （二）职业技能

1. 了解《论语》相关知识，能将其与自己本学科专业融合，将传统文化经典渗透到学科当中；

2. 新教师除了专业教学之外，同时负有载道之职业责任，体认中华文化精神，具了解之同情，便于在任职中保持职业伦理，爱学生，爱集体，爱国家。

### （三）人文素质目标

#### 1. 养成君子人格

《论语》不是要求每个人都成为圣人，其最底线是要让人成为君子，以君子的道德规训和行为方式为人处世。对于新教师来说，成为学生心目中的君子教师，具有重大的示范意义。

#### 2. 培养忠恕之道

《论语》讲究忠恕之道，忠是“己欲立而立人，己欲达而达人”，恕是“己所不欲，勿施于人”。对于新教师来讲，最重要的人文品质就是成就学生，包容不同性格、多元智能的学生，以发展的眼光来看待学生。

#### 3. 涵养文化之美

《论语》一书包罗万象，体现了先秦灿烂的思想文明，是人类轴心时代的经典之作。对于新教师来讲，涵养经典文化，可以提升自身的文化修养，培养“腹有诗书气自华”的气质。

## 五、课程内容要点与相应教学方式

### （一）内容框架。

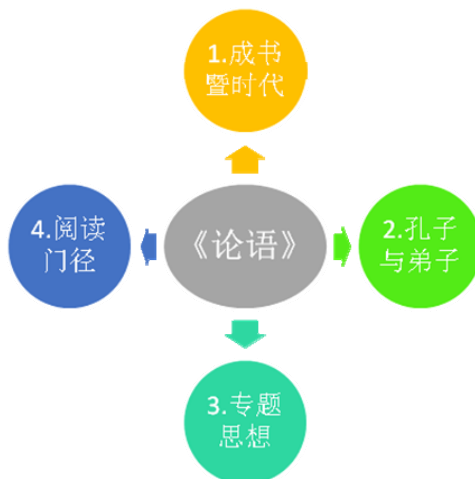

### （二）课程内容暨教学方式

#### 第一讲 《论语》的成书暨时代背景

1. 《论语》的结构与体例
2. 人类轴心时代之一——春秋

#### 第二讲 孔子和他的弟子们

1. 孔子的人生经历
2. 孔子的性格气质
3. 孔门七十二贤
4. 孔子述赞

#### 第三讲 《论语》专题思想

1. 孔子教育思想
2. 君子与小人
3. 礼乐治国
4. 忠恕之道

#### 第四讲 《论语》阅读门径

1. 知人论世
2. 以意逆志
3. 情境法与互证法
4. 批判质疑

### （三）实践教学设计

1. 活动主题：在学科中发现经典

2. 活动目标：培养学科融合意识，体认文化经典魅力

3. 活动内容：请新教师将自己所教专业知识，与《论语》经典的文化精神与观念相融合，设计一个综合性研究活动。

4. 活动安排

◇ 寻找专业与经典精神契合点

◇ 形成综合性研究活动方案

◇ 设计相应评价考核指标

◇ 追踪学生参与活动反馈

◇ 制作综合性研究活动简报

## 六、教学工具与资源条件

(一) 教学环境、条件与设施。

1. 多媒体教室或者网络会议室。

2. 有条件的可以使用多功能教室，便于开展《论语》教育戏剧工作坊。

(二) 教材暨参考资源

1. 杨伯峻：《论语译注》，中华书局，2009年版。【指定教材】

2. 杨逢彬：《论语新注新译》，北京大学出版社，2016年版。

3. 李零：《丧家狗：我读〈论语〉》，山西人民出版社，2007年版。

4. 李零：《去圣乃得真孔子：〈论语〉纵横读》，三联书店，2008年版。

5. 钱穆：《论语新解》，三联书店，2012年版。

6. 李泽厚：《论语新读》，中华书局，2015年版。

7. 高尚榘 编：《论语歧解辑录》，中华书局，2011年版。

8. 钱宁 重编：《新论语》，三联书店，2016年版。

## 七、课程考核与评价

(一) 学员课程学习考核

设计一个综合性研究活动，将《论语》文化精神或观念融入其中。

(二) 学员对课程的评价

学员评价主要通过访谈法，收集了解相关信息。

## 八、任课师资条件

本课程师资皆为北京教育学院人文与社会科学学院副教授，北大中文系博士，分别是古典文献学和古代文学专业背景，专业功底扎实，理论与实践兼长，师资力量雄厚。

姓名	性别	年龄	职务职称	工作单位	研究方向	课程任务
方麟	男	47	副教授	人文学院	古典文献	设定课程方案
张学君	男	49	副教授	人文学院	古代文学	具体教学任务

(课程负责人：方麟)



# “中学思想政治课的学科核心知识”课程方案

人文与社会科学学院

## 一、课程名称

中学思想政治课的学科核心知识

## 二、适用对象

本课程适合当年新入职的基础教育初中、高中、职高等道德与法治、思想政治新教师。

说明：近些年来，小学开始有道德与法治的专任教师，主讲道德与法治课程。小学道德与法治新教师客观上有需求参加这个培训，所以，我们的培训对象已经加入小学学段的教师。

## 三、课时安排

课程实施 16 课时。

从学员的学科学习需求调查得知，学员对法律、政治学、经济学、哲学的学习呼声比较高。所以我们本课程的设计，主要以这四门课为主。

## 四、课程目标

1. 法学方面，理解道德与法治课程中的法与法律、权力与权利、权利与义务、法制与法治等核心概念；了解道德与法治教学常见的理解偏差；增强法治意识，提高法治素养。

2. 政治学方面，了解马克思主义基本政治观点、我国公民政治生活的主要内容，了解我国社会主义民主政治制度、中国走和平发展道路的内涵及要求。并能够马克思主义政治学为学科知识基础，分析《政治生活》课程目标和教材内容。

3. 经济学方面，结合政治经济学、经济学等原理，解释社会主义市场经济的基本特征，阐释指导我国经济社会发展的新理念，理解全面深化改革的意义。

4. 哲学方面，把握马克思主义哲学的基本框架，学会用辩证唯物主义与历史唯物主义的观念，分析问题，解决问题。坚持实践的观点、历史的观点、辩证的观点、发展的观点，在实践中认识真理、检验真理、发展真理。

## 五、课程内容要点与相应教学方式

### ● 中学教学法律中的核心知识

#### （一）道德与法治教师要具有法治思维（2 课时）

1. 法律至上
2. 制约权力，保障权利
3. 公平正义
4. 正当程序

#### （二）道德与法治课程中的法律问题（2 课时）

1. 法治教育理念
2. 法律规范性
3. 民事权利
4. 公民权利

案例教学法、参与式讲授法。以法学案例及道德与法治教学案例为依托，将法学核心概念融入其中；通过案例分析，学习法学问题思考的基本方法；学员通过思考和分析法学学科测试题以及道德与法治教学中的常见问题，澄清对法学基本概念的理解，避免教学中常见错误的出现；学习法治思维方法，提升法治意识。

### ● 中学政治学的核心知识（4 课时）

#### （一）马克思主义政治基本观点及政治理论

1. 阶级与国家
2. 人民主权

#### （二）公民的政治生活

1. 公民政治权利
2. 公民自由权
3. 公民政治参与

#### （三）我国社会主义民主政治制度

1. 人民代表大会制度
2. 我国的政党制度
3. 国家结构形式
4. 民主集中制

#### （四）国际社会及中国的和平发展道路

1. 时代主题
2. 国际政治格局
3. 我国外交政策

教学方式：本课程采取讲授+实践研讨的教学方式，在讲授强调政治学的理论知识框架，在互动交流中引导学员提出并解决教学实践中的问题。

### ● 中学经济学的核心知识

#### （一）经济制度与体制

1. 经济制度
2. 市场经济体制

#### （二）中国经济的现实与社会发展

1. 中国改革开放以来的经济发展
2. 中国经济发展的挑战及走势

教学方式：本内容采取讲授+参与式的教学方式，在讲授强调解决学基础理论框架，在互动交流中引导学员提出并解决教学实践中的问题。

## ● 中学哲学的核心内容

### （一）什么是哲学

1. 字面含义
2. 黑格尔的比喻
3. 哲学与世界观、方法论的关系

### （二）哲学的基本问题

1. 唯物主义与唯心主义
2. 可知论与不可知论

### （三）世界的基本图景

1. 世界的联系与发展
2. 发展的基本规律

### （四）价值观

1. 社会存在与社会意识的关系问题
2. 价值、价值选择和价值观

教学方式：本课程采取讲授+参与式教学方式，在讲授强调马克思主义哲学的基本理论框架，在互动交流中引导学员提出并解决教学实践中的问题。

## 六、教学工具与资源条件

参考书：

1. 杨光斌《政治学导论》 2019年第5版 中国人民大学出版社
2. 《政治科学》（第12版）[美] 迈克尔·G·罗斯金 等著，中国人民大学出版社
3. 孙正聿《哲学通论》2008年版 复旦大学出版社
4. 邓子滨《斑马线上的中国》2016年版 法律出版社
5. 曼昆《经济学原理》北京大学出版社
6. 燕继荣《政治学十五讲》2004年版 北京大学出版社

## 七、课程考核与评价

### （一）学员课程学习考核

思想政治核心素养及其关系；结合某一必修课学习任务设计一份；

考核分三个等级：优秀、合格及不合格。

A. 优秀：能够准确表达中学必修课不同学科的如法律、政治、经济、哲学的基本框架，并能够准确举例；结合某一必修模块进行教材内容准确说明在理论中的位置，对教材内容的解释科学。

B. 合格：能够基本概括必修课不同学科如法律、政治、经济、哲学的基本框架，但不能够准确举例；结合某一必修模块进行教材内容基本说明在理论中的位置，对教材内容的解释欠准确。

C. 不合格：能够大致说清法律、政治、经济、哲学的基本框架，但不能够准确举例；

结合某一必修模块进行教材内容不能说明在理论中的位置，对教材内容的解释有明显的科学性问题的。

## （二）学员对课程的评价

学员对课程的评价，可以采用问卷星的方式进行。

## 八、任课师资条件

本课程师资为北京教育学院人文与社会科学学院获得高级职称或博士学位的或者资深的学科教学教师与高校相关专业的具有副高以上职称的教师组成。

姓名	性别	年龄	职务职称	工作单位	研究方向	课程任务
陈红	女	56	副教授	北京教育学院	哲学	哲学的核心知识的教学
廖明华	男	54	副教授	北京教育学院	政治学	政治学的核心知识的教学
王兰涛	女	49	讲师	北京教育学院	法学	法学的核心知识的教学
乔自洁	女	65	副教授	北京教育学院	经济学	经济学的核心知识的教学
吴向东	男	54	教授、博导	北京师范大学	哲学	哲学教学
赵真	男	45	教授	中国政法大学	宪法	法学教学
燕继荣	男	56	教授、博导	北京大学	政治学	政治学教学

（课程负责人：陈红）

# “校本指导（校级）”课程方案

人文与社会科学学院

## 一、课程名称

校本指导（校级）

## 二、培训对象

《道德与法治》、《思想政治》当年新入职教师

## 三、课时安排

96 课时

## 四、课程目标

通过听“师傅”的课，直接感知本学科的教学的讲解、设问、资料使用、板书设计等技能，并能够通过反思，提炼自己的教学方法，并能够在教学中去运用；能够主动邀请“师傅”要去听课，对“师傅”在教学目标的设定、教学资源的使用、教学设问等方面的指导有记录，并写出自己的教学改进方案，再去实践。

## 五、课程内容要点

### （一）听课学习（40 课时）

1. 准确地设定有评价的教学目标（12 课时）
2. 教学资源的积累（12 课时）
3. 教学策略的选择（8 课时）
4. 教学评价（8 课时）

### （二）教学实践（56 课时）

1. 课堂教学中的导入技能（4 课时）
2. 课堂教学中的讲解技能（12 课时）
3. 课堂教学中的提问技能（16 课时）
4. 课堂教学中的资源使用技能（16 课时）
5. 课堂教学中的板书技能（8 课时）

## 六、课时分配及教学方式

课时分配见内容中的标识

教学方式：听课笔记+可以学习的一个片段撰写+技能训练

## 七、教学资源与条件

学校支持，通过行政的方式给新任教师指定师傅。如果新任教师是独立岗位，区里可以指派一位本区的优秀教师作为新任教师的师傅和学习榜样。

## 八、课程考核

考核方法：

1. 学员听师傅课的笔记（至少要听 10 节师傅的课或者本专业教师的课）

2. 学员邀请师傅听课后的指导性记录。要求：师傅指导记录+教学改进方案。

### 九、任课师资条件

以当年学员学校制定师傅。师傅具备教学水平高、责任心强。

附件 1:

#### 学员听师傅的课报告

1	日期		节次		班级		课题		执教老师	
2	课后思考									

附件 2:

### 学员教学设计

学校		年级、班级		执教时间	年 月 日 午第节		
课题				执教老师		学科	
教材分析							
学情分析							
教学目标							
教学重点、难点							
板书设计							
教学过程							
教学环节	教师活动			学生活动		设计意图	

自我 评价	1. 对于教学内容的反思：  2. 对于教学过程的反思：  3. 对于教学效果的反思：  4. 改进方法：
导师 评价	指导教师__（签名）

**录课光盘要求：**

1. 与教学设计和教学反思对应的教学录像光盘，一式两份；
2. 光盘表面请贴上白色标签：学校名+姓名+课名。

（课程负责人：陈红）



# “公民意识教育课程”课程方案

人文与社会科学学院

## 一、课程名称

### 公民意识教育课程

本课程设计的依据：在现有小学《品德与生活》、《品德与社会》

的课程标准指出“良好品德是健全人格的根基，是公民素质的核心”。初中《思想品德》课程标准指出：“为适应初中学生的成长需要，思想品德课程融合道德、心理健康、法律、国情等相关内容，旨在促进促进初中学生道德品质、健康心理、法律意识和公民意识的进一步发展，形成乐观向上的生活态度，逐步树立正确的世界观、人生观、价值观。”高中新课标指出：“高中思想政治课以立德树人为根本任务，是帮助学生确立思想政治方向、增强社会理解和参与能力、提高法律与道德修养的公民教育课程。”对于课程的性质定位于“公民素质”、“公民意识”“公民教育”课程。这也是道德与法治、思想政治课程与其他课程的本质不同。因此，本课程旨在帮助新教师准确地把握课程性质，更好地理解课程目标而设计的。

## 二、适用对象

本课程适合启航计划中,当年新入职的基础教育各个学段的含小学、初中、高中、职高等道德与法治、思想政治新教师。近些年来，小学开始有道德与法治的专任教师，主讲道德与法治课程，小学道德与法治新教师客观上有需求参加这个培训，所以，我们的培训对象已经加入小学学段的教师。

对 2018 年来自北京市大兴、昌平、怀柔、顺义的参加北京教育学院培训的道德与法治、思想政治 33 名新任教师召开了座谈会，并辅以调查问卷等方式展开调查了解。其中 24 名初中教师，9 名高中教师。新任政治学科教师，对公民意识教育本身并没有进行规范化、专业化的学习和了解，需要在学习本学科教学（教学基本技能、教材知识等内容）的基础上，对公民意识教育的背景理论和基本内涵有所把握和了解，以帮助其更好地理解政治课程的内容设置和培养初衷，在课程实施中积极贯彻公民意识教育，为培养高素质公民而形成良好教学互动模式。具体的分析，请见本课程的调研报告。

## 三、课时安排

本课程共 8 课时。

新修改的新教师人才培养方案，本课已经由原来的 16 课时，减少到目前的 8 课时。之所以这样修改，是因为虽然针对课程性质的认识十分重要，但是新教师的培养目标的重点是教学技能，需要在实践中不断加强对课程性质的认识。所以减少本课程的课时，加入到教学实施的课程中。同时，由于 2018 年 1 月高中新课标出台、2019 年 9 月高中新教材进入教学，因此，本课程减少了课时。

#### 四、课程目标

党的十九大明确提出：“要全年贯彻党的教育方针，落实立德树人根本任务，发展素质教育，推进教育公平，培养德智体美全面发展的社会主义建设者和接班人。”基础教育课程承载着党的教育方针和教育思想，规定了教育目标和教育内容，是国家意志在教育领域的直接体现，在立德树人中发挥着关键作用。以社会主义核心价值观为导向，本课程针对初中和高中德育学科政治新任教师进行授课培训，使新任教师：

1. 能够说出道德与法治、思想政治课课程标准中，为什么要提出公民教育的背景，准确把握课程性质。

2. 明确公民意识教育的基本内涵以及目标，准确把握公民意识的具体内容结构。

3. 能够把握公民意识教育在具体实施中的基本原则和技能。

4. 能够设计实施体现公民意识的相关综合实践活动课程。

#### 五、课程内容要点与相应教学方式

##### （一）公民教育的背景（1课时）

##### （二）公民及公民意识（3课时）

1. 公民和公民意识的提出

（1）什么是公民？

（2）公民与国民、人民、臣民的区别

2. 公民意识

（1）公民意识的内涵

（2）公民意识的基本内容

（3）公民意识教育的目标

3. 社会主义公民意识教育的思路和重要意义

（1）扎根传统，弘扬中华优秀传统文化

（2）立足现实，造就现代公民

4. 社会主义公民意识教育的方法和途径

##### （三）教学实践部分：

价值引领，落实公民意识教育（4课时）

1. 根据初高中不同学段学生特点，挖掘教学结合点

例如道德层面、法治层面、哲学层面、经济学层面等等

2. 融入学科教学内容与教学素材中，并研讨分析

3. 渗透于学科课堂教学全过程，进行教学技能展示

4. 开展学科实践活动，体现“德育在行动”

5. 学科教师自身的主导作用和示范引领

教学方式：

1. 讲授法

公民教育的背景，以课程标准的文本阅读，找出课程性质定位的具体文字表述。教

师通过讲授方式，对课程性质定位的背景进行介绍。

## 2. 思辨、研讨法

公民与公民意识，主要以思辨的方式，比较与之相关概念公民与国民、人民、臣民的区别，深刻理解公民以及公民意识的基本内涵，形成公民意识的概念。

## 3. 案例教学法

教学实践部分：价值引领，落实公民意识教育，通过案例教学法、工作坊的研讨法，结合实际案例，以及新教师自己的课堂，对如何实现公民意识教育的途径有进一步的认识。

# 六、教学工具与资源条件

## （一）政策文件

1. 习近平：做党和人民满意的好老师——同北京师范大学师生代表座谈时的讲话（2014年9月9日）；
2. 中共中央办公厅：《关于培育和践行社会主义核心价值观的意见》；
3. 《教育部关于培育和践行社会主义核心价值观进一步加强中小学德育工作的意见》教基一[2014]4号；
4. 中共北京市委关于培育和践行社会主义核心价值观的实施意见（2014年5月26日）；
5. 《北京市中小学培育和践行社会主义核心价值观实施意见》（京政办发〔2014〕52号）。

## （二）教材及研究著作

1. 《中小学公民意识教育研究》，张宜海著，人民教育出版社；
2. 《全球化时代价值教育》，林滨等著，人民出版社；
3. 全球化进程中美国学校教育意识形态问题研究，方蒸蒸著，南京师范大学出版社；
4. 《“道德人”生成“生活理解”道德教育研究》，焦金波著，南京大学出版社。

## （三）资源条件

1. 保证授课教室多媒体设备并在线上网；
2. 教师桌椅按圆桌摆放，符合引导式培训要求；
3. 大白纸、彩笔及粘贴墙。

# 七、课程考核与评价

## （一）考核内容

不同学段的教师，结合教材及教学中的一个具体内容，根据公民意识内容的分析，设计相关体现公民意识教育的教学案例。

例如，小学、初中阶段的教师，可以通过公民参与的案例、活动设计展现公民意识的内容；高中阶段的教师，可以通过公民权利义务的知识内容的分析展现公民意识的内容。

## （二）考核评价的具体要求

1. 教学活动体现所学内容，具体要落实在教学设计中；
2. 教学活动要求具体而又明确；
3. 教学活动具有可操作性；
4. 教学活动突出学科特色和课程育人价值；
5. 教学活动体现学生主体地位。

考核评定：

依据教学活动的规范化和价值观教学目标，分为优秀、合格及不合格三个等级。

A. 优秀：教学活动主题聚焦公民意识和价值教育的特定范畴，主题具有本学科的前沿性，具有一定的理论意义与实践价值；活动突出学生本位，在呈现形式方面有所创新；活动要求明确且具体，实操性强。

B. 合格：教学活动主题总体上体现公民意识和价值教育的特色，学科特点鲜明，活动要求明确且具有可操作性。

C. 不合格：教学活动主题不鲜明，不能充分体现公民意识教育的特色或者教学理念陈旧固化，学科特色不鲜明，活动无可操作性。

## 八、任课师资条件

本课程师资为北京教育学院人文学院获得高级职称或博士学位的教师与一线特高级教师组成，理论与实践互补。

姓名	性别	职务职称	单位	研究方向	课程任务
石双华	女	讲师	北京教育学院政法系	哲学、思政课教学	主讲
陈 红	女	副教授	北京教育学院政法系	思政课教学	合作
王兰涛	女	讲师	北京教育学院政法系	法律、思政课教学	合作
李婉华	女	特级	东城教研中心	思想政治教育	实践导师
康 利	男	特级	朝阳教研中心	思想政治教育	实践导师
戴 颖	女	特级	北大附中	思想政治教育	实践导师

(课程负责人：石双华)

# “ 中学历史学科实践活动的设计 与实施 ” 课程方案

人文与社会科学学院

## 一、课程名称

中学历史学科实践活动的设计与实施

## 二、适用对象

当年新入职的中学学段（含初中、高中）历史教师

## 三、课时安排

8 课时

## 四、课程目标

通过理论学习，知道历史学科实践活动的内涵；通过案例学习，掌握历史学科综合实践活动的设计、实施的方法；选取历史教材中的学科实践活动作业，完成一份学科综合实践活动的设计和实施，并在反思的基础上完善活动设计。

## 五、课程内容要点与相应教学方式

内容要点	教学方式
(一) 历史学科实践活动的内涵 1. 学科实践活动的相关文件解读 (1) 教育部《中小学综合实践活动课程指导纲要》解读 (2) 《北京市关于实施中小学综合实践活动课程的指导意见》解读 2. 历史学科实践活动的内涵	讲授
(二) 历史学科实践活动案例学习 1. 学科实践活动的设计——以文物模型制作活动为例 (1) 主题的选定 (2) 过程设计 (3) 评价设计	参与式学习
2. 学科实践活动的实施——以文物模型制作活动为例 (1) 指导学生制定方案 (2) 过程中资料的收集与整理 (3) 活动的自我评价与总结 3. 实施过程中的指导与管理 (1) 教师的指导策略 (2) 实施过程中的学生管理	参与式学习
(三)、历史学科实践活动的设计与实施建议 1. 历史学科实践活动的设计建议 (1) 与学生的兴趣结合设计主题 (2) 细化实践过程中的学习方式 2. 历史学科实践活动的实施建议 (1) 注重过程中对学生的跟踪与服务 (2) 以发展性评价激励和保持学生参与积极性	讲座+互动研讨

## 六、教学工具与资源条件

### (一) 教学资源

1. 实践案例
2. 北京教育科学研究院基础教育教学研究中心 著《中学综合学科实践活动课程案例研究》北师大出版社 2016
3. 李军：《ALPHS 执行课程方面的探索》，华文出版社 2018

### (二) 教学条件

1. 保证授课教室多媒体设备；
2. 大白纸、彩笔及粘贴墙。
3. 场地：北京市内博物馆或世界遗产地

## 七、课程考核与评价

### (一) 学员课程学习考核

#### 1. 考核内容

取历史教材中的学科实践活动作业，设计一份历史学科综合实践活动方案，在本校实施后完善活动方案，最后提交一份历史学科综合实践活动方案及实施过程中的活动成果材料。

#### 2. 考核方法

依据活动方案设计的规范性、可行性和创意给与优秀、合格、不合格的等级评定。见下表：

历史综合实践活动教学评价表格

评价项目	评价标准	评价等级			
		A	B	C	D
目标内容	1. 目标明确，符合实践能力、综合知识、学习策略的培养目标； 2. 内容综合，符合学生身心发展规律； 3. 丰富学生的体验，培养兴趣爱好； 4. 难易适当，实践性强；				
活动过程	1. 走入社会，面向社会及大自然； 2. 组织形式多样； 3. 学生活动方法得当，体现探究式学习方式； 4. 教师指导方法及形式得当； 5. 活动过程体现学生奇女子实践、动手、动脑、动口，各环节有机结合				
活动效果	1. 学生参与度高； 2. 多元评价贯穿于活动全过程； 3. 学生知识面和能力得到拓宽和提高；				

## (二) 学员对课程的评价

题目	回答
对项目的整体满意度	
满足学习需求的程度	
培训的目标设置与定位	
培训课程活动安排	
研修方式方法选择	
主讲和指导教师水平	
研修培训资源	
教学设施与条件	

## 八、任课师资条件

本课程师资为北京教育学院人文与社会科学学院长期主持继续教育项目教师与一线特高级教师组成，理论与实践互补。

姓名	性别	年龄	职务职称	单位	研究方向	课程任务
王红光	男	40	中学高级	石景山实验中学	中学历史教学	主讲教师
张学岩	男	47	讲师	北京教育学院	世界当代史	主讲教师

(课程负责人: 张学岩)

# “数学学科教学入门”课程方案

数学与科学教育学院

## 一、课程名称

数学学科教学入门

## 二、培训对象

新入职初高中数学教师

## 三、课时安排

24 课时

## 四、课程目标

通过中学数学学科教学入门这门课程的学习，新教师将能：

1. 认识数学教师的角色定位，了解数学教学的基本环节和关键要素；
2. 了解教材分析的基本方法，学会分析一节课的教学内容及其教育价值，会确定教学目标和重难点；
3. 了解教学的基本流程，能够根据教学目标，初步学会选择教学素材，设计合理的活动，提出较为准确清晰的问题，设计结构合理的板书；初步选择或设计恰当的方式评价学生，帮助学生掌握知识；
4. 通过教学片段展示，初步了解基本的教学技能，发现自己的教学技能特点，为站上讲台做准备。

## 五、课程内容要点与相应教学方式

专题名称	内容要点	教学方式/教学过程	教学资源/引导工具	课时
数学教学概览	1. 理解从学生到教师的角色转变； 2. 如何准备一节课； 3. 数学教什么？如何教？	1. 采用教学案例分析的形式，帮助教师理解从学生到教师的角色定位不同； 2. 通过头脑风暴，梳理出准备一节课的方法，认识数学的教学内容以及如何教的基本理念和方法，了解教学设计与教案的联系与区别。	1. 课标和教科书 2. 教学案例	8
教材分析	1. 结合课程标准，了解教科书的整体设计结构与逻辑； 2. 了解教科书某一单元的设计及意图； 3. 结合课程标准，读懂教科书某一课时的内容设计和组织逻辑，学习活动设计的方法； 4. 初步理解教材分析的思路与方法。	1. 采用讲授法帮助学员了解了解教科书的整体设计结构与逻辑； 2. 采用教学案例分析的方式，帮助教师了解教科书某一单元的设计及意图； 3. 采用独立阅读、小组讨论交流、指导教师指导的方式，读懂教科书某一课时的内容设计和组织逻辑，并设计一节课的教学活动，撰写教案。	1. 课标和教科书 2. 活动方案模板	8



专题名称	内容要点	教学方式/教学过程	教学资源/引导工具	课时
微格教学技能	基本的教学技能：教学语言的基本要求；讲解技能；提问技能；板书的技能和多媒体使用技能。	通过小组微格展示，指导教师解析教学的基本技能。	教学技能要点及评价标准	8

## 六、教学资源与条件

### 1. 学习场所要求

教室要有多媒体、黑板和可以动的白板；桌椅能够移动，以便分组；需要大白纸、彩笔等辅助资料。

### 2. 教学资源

- (1) 优秀教学设计案例初稿和终稿 2 篇；数学课程标准；相应年级的教材（2 个版本）
- (2) 启航计划中学数学一等奖视频案例
- (3) 期刊文献资源

为学员提供中国知网的文献检索条件

## 七、课程考核

1. 学员提交一份独立完成的教案。
2. 学员微格展示技能评价
3. 教案占 45%，微格展示占 55%，由三位指导教师打分取其平均作为学科教学入门的成绩

内容	考核点	
教案（45 分）	有背景分析	0-2
	教学目标明确合理可达成	0-2
	知道教学重难点	0-2
	教学过程设计合理，逻辑顺畅	0-10
	符合学生的认知规律	0-4
教学微格展示（55 分）	教学片段展示时间十分钟	0-4
	教态自然，肢体语言恰当	0-4
	教学语言简洁准确，抑扬顿挫	0-4
	教学讲解清晰，逻辑清楚	0-4
	ppt 及板书设计合理，板书板画工整	0-4
	教学情境呈现，问题提出时机恰当，教学过程有互动，有观察学生表现的意识	0-4

## 八、任课师资条件

本课程的师资应以具有丰富的数学课堂教学研究和实践经验的教师，特别是需要兼具理论认识水平和实践指导水平的教师，包括本院资深培训师和来自一线的优秀教师、教研员。

附件：

## XXXX ” 教学设计模板

课题名称：

设计者：姓名，单位

教材版本：

教学年级：

### 一、教学内容分析

1. 教学内容的数学本质分析：包括该数学内容的价值，在数学学科中的地位等
2. 教材分析：包括本节课内容教材的设计分析；在单元中的地位；教材中的单元知识走向和逻辑链等，可以注意注意这段内容在小学—初中—高中—大学阶段的发展链。

\*可以辅助以三结构的框图进行阐释，以绝对值为例

### 二、学生分析

1. 学生已有知识背景（包括知识技能，也包括方法）：通过前测题
2. 学生已有生活经验和背景：可以前测，也可以访谈（注意访谈不要集中几个学生一起做，要一个一个分别访谈）
3. 学生学习该内容可能的困难：建议访谈
4. 学生学习的兴趣、积极性、学习习惯和学法分析

说明：

学生分析应该有“前测”作为科学依据，不能仅凭经验判断。学生分析是个性化的工作，不能由他人的结果简单代替自己的学生分析。

知识背景的“前测”往往通过几个指向明确的小问题实现，对这方面的数据统计及分析是更为重要的，这种分析是教师设计和修正“学习目标”的重要依据。

生活经验和背景的“前测”往往可以通过访谈实现，可以是抽样，也可以是有针对性的，如对于学困生做特别的访谈，可能会发现他们身上所具有的学习要素。

“前测”可以在指导教师指导下完成。需要注意的是，学生分析应体现在学习目标和教学过程的设计上。

“前测”的目的是为学生的学习目标提供依据。

### 三、教学目标

1. 知识与技能
2. 过程与方法
3. 情感态度价值观

说明：教学目标请以学生为主语。教材分析和学生分析是学习目标制定的依据和前提。特别值得指出的是，学习目标在学生分析之前和之后往往存在差异。如果对教材分析的要求越透彻，对学生分析的要求越科学和规范，教学目标的设计就越不是一件简单

而迅速的工作。

教学目标是学生的“学”所设计，教师的“教”是为学生的学习目标的达成服务的。教学目标是个性化的，又是尊重数学学科发展需要和学生未来学习需要的。同时，教学目标的制定应从以上几个方面进行思考，但具体形式不一定逐条对应。

教学目标应该在下面的教学活动中得到实在的落实，不能只写不做，特别是设计意图中应该逐步阐释活动是如何通过组织与实施在为达成目标服务的。

#### 四、核心问题与主要活动

核心问题	子问题	主要活动

#### 教学过程

教学活动就是为学习目标的实现所设计的活动。包括

1. 核心问题
2. 活动内容
3. 活动的组织与实施

说明：指教学活动开展的具体形式，包括学生学习方式—独立学习，还是合作学习，还是建立在独立学习基础上的合作学习，还是在小组合作学习中的独立学习等方式。教师活动的开展—提问或提出任务，组织合作学习，组织交流，讲授等方式。活动材料的准备，如学具（写明具体材料、数量等）、教具、课件等。

#### 4. 活动的设计意图

说明：为教学活动和活动的组织实施进行辩护，辩护的出发点是分析它们是否促成了学生学习目标的达成。不能简单地主观臆断是为目标服务，应该有一定的理由—数学的、教学的。更不应该写成一些没有针对性，放之四海而皆准的口号式的“普遍真理”。

#### 5. 活动的时间分配预设

说明：主要指对教学活动的分配预设，以便于自己课后检测设计上合理与否。

下面为参考格式

格式一：

核心问题	活动内容	活动的组织与实施 (含教师活动和学生活动)	设计意图	时间分配

格式二：

1. 教学环节一 提出问题

(1) 问题 1:

(2) 活动内容:

(3) 组织过程:

①教师采用什么样的方式组织活动

②学生表现预设及应对教学策略:

(4) 设计意图:

## 五、课堂评价

说明：课堂评价也叫“后测”。它们应该是当堂课或课后能够做的 1-2 个小问题，应该是指向明确、目标基本单一又容易操作的。目的是检测学习目标（特别是知识、技能、方法）是否实现，为进行教学反思和改进教学提供依据。

## 六、教学反思（实践之后）

1. 学习目标制定是否合理：主要从教材分析和学生分析的角度来反思。

2. 教学目标是否达成，判断依据是什么：后测和课堂观察以及他人的评价。

3. 教学中重要现象和问题的深度分析：教师应该在教学实施后，认真反思在学生学习的哪个环节上效果突出，哪个环节上远离教师的预想，哪个环节是教师所没有设想的，哪个环节是教师最不熟悉的（在课后评价中被研究和讨论的重要主题）。

4. 今后再次做教学设计时可以改进的地方

（课程负责人：冯启磊）

# “ 中学数学教学设计 ” 课程方案

数学与科学教育学院

## 一、课程名称

中学数学教学设计

## 二、培训对象

新入职初高中数学教师

## 三、课时安排

40 课时

## 四、课程目标

通过中学数学教学设计课程的学习，新教师将能：

- 1.理解教学设计的基本要素及其逻辑关系；
- 2.理解课程标准的内容要求，会确定教学内容的重点，了解教学内容的教育价值，掌握教学内容分析的基本方法；了解学情分析的基本方法，结合教学内容会确定教学难点。
- 3.掌握确定教学目标的基本方法，并能够恰当的表述教学目标；
- 4.掌握教学设计的基本流程，学会根据教学目标，选择教学素材，并能够设计成合理的活动，提出较为准确清晰的问题，设计结构合理的板书；
- 5.能够根据教学目标，选择或设计恰当的方式评价学生，帮助学生掌握知识，发展数学学科能力。

## 五、课程内容要点与相应教学方式

专题名称	内容要点	教学方式/教学过程	教学资源/引导工具	课时
教学设计概述	1. 教学设计的要素 2. 教学设计各要素之间的逻辑关系	通过体验式学习，学员提炼教学设计的要素及其逻辑关系，通过教学设计案例分析的方式，帮助学员理解上述要素及其逻辑关系	教学设计案例	4
教学内容分析	1. 理解代数、几何、统计概率等领域内教学内容分析价值、思路与基本方法； 2. 理解课程标准的内容及能力要求； 3. 完成特定教学内容的分析。	1. 通过案例分析，理解代数、几何、统计概率等领域内新授课、习题和和复习课等不同课型教学内容分析的价值、思路与基本方法，了解教学内容的知识结构和组织结构； 2. 学员自主阅读理解特定教学内容，梳理内容与组织结构及课程标准的内容与能力要求； 3. 小组讨论教学分析，内容和组织结构的优化方案，以此确定教学内容的教育价值及教学重点内容的制定，展示交流。	1. 课标和教材 2. 内容结构设计案例 3. 知识的层级划分	12

专题名称	内容要点	教学方式/教学过程	教学资源/引导工具	课时
教学目标制定	1. 教学目标的制定 2. 教学目标的规范表述	1. 学员自主根据教学内容分析, 进行学生难点调研分析, 明确教学难点, 撰写教学目标; 2. 小组交流、讨论教学目标的优化; 3. 在分析案例教学目标的基础上, 确定和表述教学目标; 4. 学员撰写规范的教学目标。	1. 课标和教材 2. 教学目标设计案例	8
教学活动设计	1. 确定教学策略、活动流程及核心问题链; 2. 选择素材的方法; 3. 问题提出的方法; 4. 板书设计的要点。	体验式学习: 1. 体验——教学流程、学习资料、课堂提问、学习活动、板书的前设计; 2. 分享——小组讨论优化方案; 3. 共识——在案例分析的基础上认识教学流程的学习逻辑、学习资料的可带入性、学习活动的有效性、板书设计的功能性; 4. 行动——小组学习, 完成教学流程优化、学习资料的选择、学习活动设计、板书功能发掘等。	1. 课标和教材 2. 教学过程设计案例 3. 学习资料	8
学习评价设计	1. 掌握例题与习题的分析方法; 2. 根据教学目标选择和设计例题和习题; 3. 设计作业	1. 通过案例分析的方法, 帮助学员理解例题与习题的基本方法, 能够根据教学目标选择和设计例题和习题, 学习作业设计的基本方法; 2. 学员选择某一教学内容进行例题和习题的分析以及作业的设计。	1. 课标和教材 2. 学习评价设计案例	8

## 六、教学资源与条件

### 1. 学习场所要求

教室要有多媒体、黑板和可以动的白板; 桌椅能够移动, 以便分组; 需要大白纸、彩笔等辅助资料。

### 2. 教学资源

(1) 优秀教学设计案例初稿和终稿 2 篇; 数学课程标准; 相应年级的教材 (2 个版本)

#### (2) 书籍文献参考资源

- ①[美]泰勒. 课程与教学的基本原理. 中国轻工业出版社. 2014
- ②[美]加涅. 王小明译. 教学设计原理. 华东师范大学出版社. 2007.
- ③格兰特. 威金斯, 杰伊. 麦克泰格. 追求理解的教学设计. 华东大学出版社. 2017. 3
- ④章建跃. 初中数学核心内容教学设计案例集. 人民教育出版社. 2014. 3.
- ⑤章建跃. 高中数学核心内容教学设计案例集. 人民教育出版社. 2014. 3.
- ⑥刘影. 数学教育测量与评价. 北京大学出版社. 2015. 3.

#### (3) 期刊文献资源

为学员提供中国知网的文献检索条件

## 七、课程考核

通过学员提交一份独立完成的教学设计，根据评价表，给出评价结果。打分表标准如下：

课程	内容	水 平					具体表现
		不好	不太好	一般	4 较好	非常好	
教学设计	教学内容分析					5	在所提供的括号中： 若有关内容为强项填‘√’； 若有关内容为弱点填‘×’； 若有关内容既非强项也非弱点不填。
	教学目标确定				4		能够分析学生情况（） 能够明确教学难点（） 能够确定教学目标（） 能够清楚表述目标（）
	教学过程设计				4		能够选择合理素材（） 能够提出合适问题（） 能够设计合理活动（） 能够设计板书结构（）
	教学评价设计						能够主动观察学生活动（） 能够主动倾听学生反应（） 能够主动分析学生作品（）
	板书设计						板书设计突出教学的重点、难点 板书设计美观大方、结构清晰

## 八、任课师资条件

本课程的师资应以具有丰富的数学课堂教学研究和实践经验的教师，特别是需要兼具理论认识水平和实践指导水平的教师，包括本院资深培训师和来自一线的优秀教师、教研员。

（课程负责人：冯启磊）

# “ 中学数学学习评价 ” 课程方案

数学与科学教育学院

## 一、课程名称

中学数学学习评价

## 二、培训对象

新入职初、高中数学教师

## 三、课时安排

20 课时

## 四、课程目标

通过中学数学学习评价课程的学习，新教师将能：

1. 认识到学习评价的对于学生学习和教师教学的作用，理解积极的学习评价对学生终身育人价值的意义和价值。

2. 熟悉几种学习评价的常用方法，适当应用诊断性评价、过程性评价及终结性评价对学生学习效果或结果进行判断，并作解释和说明。

3. 尝试根据学习评价结果对学生反馈和教学干预，能够利用学习评价反馈和调节教学。

## 五、课程内容要点与相应教学方式

专题名称	内容要点	教学方式/教学过程	教学资源/引导工具	课时
学习评价概述	1. 学习评价的价值及意义 2. 几种常见的学习评价 3. 做积极的学习评价	讲授及参与式学习： 1. 通过讲授及参与式学习，分析中学数学教学中学习评价的地位、价值及意义； 2. 讨论以区别几种常见的学习评价方式，对不同类型的评价方法及策略进行比较分析； 3. 讨论案例对比消极评价分析积极评价的价值和意义。	多种同类型的学习评价案例。 消极评价和积极评价案例对比表。	4
课堂学习评价案例分析	1. 理解课堂过程性学习评价的方法和要点 2. 掌握课堂实时学习评价的时机、语言和策略 3. 根据课堂评价调节学生学习和教学节奏	讲授及参与式学习 1. 通过案例分析，了解课堂中的过程性评价的意义，了解一般的方法和评价要点 2. 通过课堂录像分析优秀教师课堂评价的时机把握、语言组织及相应策略 3. 小组讨论如何根据评价改进教学；	1. 课堂教学录像 2. 教学片段的学习评价分析框架 3. 学习评价及反馈意见表	4



专题名称	内容要点	教学方式/教学过程	教学资源/引导工具	课时
诊断性评价方法及结果分析	1. 了解课堂前测、课堂小测、作业及考试评价等方法 2. 从测评诊断中分析学生知识或能力差异 3. 如何基于测评改进教学	参与式学习： 1. 通过案例比较诊断性评价的几种方法和形式； 2. 基于测试理论分析学生知识构建和能力差异 3. 小组分析如何设计诊断试题 4. 通过案例分析基于测评的有效教学	1. 诊断性评价例题和框架 2. 基于测评的教学改进案例	8
学习评价对教学的反馈及调节	1. 对课堂学生的学习做过程性评价，分析如何根据评价指导学生学习 2. 结合实际的设计课前诊断性评价和课后作业对学生进行评价	探究式学习： 根据以下几个问题引导学员探究分析： 1. 如何针对课堂上学生的学习问题做评价方案？ 2. 如何针对评价问题指导学生学习？ 3. 如何设计课前诊断性评价？ 4. 如何布置作业和批改作业？ 5. 如何根据学生做题情况判断学生学习效果？	1. 问题引导性工具 2. 学业测评资料	4

## 六、教学资源与条件

### 1. 学习场所要求

教室要有多媒体、黑板和可以动的白板；桌椅能够移动，以便分组；需要大白纸、彩笔等辅助资料。

### 2. 教学资源

- (1) 课堂教学录像 2 份，截取部分片段若干；
- (2) 课堂学习评价案例分析 3 份；诊断性评价案例 2 份。
- (3) 期刊文献资源：为学员提供中国知网的文献检索条件

## 七、课程考核

- (1) 学员能够在课堂上参与案例的讨论和分析，展示和交流小组结论。
- (2) 学员能够提供教学前测设计及分析结果 1 份。

授课教师根据前测设计内容对学员成果进行评分，遴选 3-5 名作为班级优秀案例。

- (3) 学员能够提交作业布置及学生作业评价 1 份。

对学员的作业布置及作业评价结果进行分析，遴选出优秀评价案例 3-5 份。

## 八、任课师资条件

本课程的师资应以具有丰富的数学课堂教学研究和实践经验的教师，特别是需要兼具理论认识水平和实践指导水平的教师，包括本院资深培训师和来自一线的优秀教师、教研员。

(课程负责人：陈鹏举)

# “ 中学数学教学反思 ” 课程方案

数学与科学教育学院

## 一、课程名称

中学数学教学反思

## 二、培训对象

新任中学数学教师，本科及研究生学历为主，具有较为扎实的数学专业知识，进入正式教学实践的第二个学期。从教学反思角度而言，关注更多的是程序性和技术性的问题，怎样利用好的教学方法，有效地达到“既定”的教学目标。因此本课程希望结合案例的学习，体会教学反思对教师专业发展的重要性，并能学会撰写案例式教学反思基本方法。

## 三、课时安排

16 课时

## 四、课程目标

通过本课程的学习，新任教师将能：

1. 认识教学反思的意义和价值。
2. 结合优秀教学反思案例，学会撰写案例式教学反思的基本方法。
3. 能够结合案例撰写出教学反思，分析和解决教育教学问题。

## 五、课程内容要点与相应教学方式

教学反思是教师专业成长的重要组成部分，是教师有意识地对教学中已经发生或正在发生的教与学的活动进行批判性的思考，并运用已有的知识经验，对教学活动中的优势与不足、问题进行深入分析，并采取行动解决问题，重构个人的教学经验。教学反思的过程一般包括问题聚焦，对具体教学情境的描述，对问题进行分析，重构教学过程并实施教学改进。

课程内容	课程内容要点	教学方式	课时
教师为什么要反思？	1. 教师专业发展的相关研究成果与主要观点 2. 教师成长案例及其分析 3. 总结提炼教学反思对教师专业成长的意义	1. 体验活动：对入职以来教师工作进行反思 2. 结合具体案例讲解教学反思对于教师专业发展的意义	2
什么是教学反思？	1. 教学反思的界定 2. 教学反思的研究发展历程与代表人物 3. 教学反思作为“反思行为”与“反思意识”的比较分析	1. 思考讨论：教学反思的主体、路径和实质 2. 从教学反思研究的发展历程来说明教学反思的类型与界定	2

课程内容	课程内容要点	教学方式	课时
如何撰写教学反思?	结合优秀教学反思案例的分析,了解教学反思的类型:教育日志、教育案例、教育叙事。 学会撰写案例式教学反思的方法: (1) 讲好教学中的故事 (2) 挖掘故事背后的问题与道理 (3) 阅读相关文献,能够深度解释与诠释	集中讲座、典型教学反思案例分析	4
教学反思展示与交流	能够撰写出教学反思,发现并分析自己教学活动中问题,并通过教学反思改进教学设计	学员展示教学反思,指导教师进行指导改进	8

## 六、教学资源与条件

### 1. 教学资源

#### (1) 教材参考资源

赵明仁. 教学反思与教师专业发展. 北京: 北京师范大学出版社, 2009.

孙晓天 史炳星. 走进课堂——初中数学新课程案例与评析[M]. 高等教育出版社, 2004.

#### (2) 文献资源

为学员提供中国知网、万方数据库等文献资源,以利于拓展学习视野。

### 2. 引导工具

为学员提供教学反思案例。

### 3. 教学条件

教室要有多媒体、有黑板或者白板;桌椅能够移动,便于分组研讨。

## 七、课程考核

学员在研修过程中要完成案例式教学反思 1 份。主要通过教学反思的撰写,考核学员对教学反思撰写方法的掌握。

### 案例式教学反思考核标准

考核要点	标准
教学反思结构 (15)	要素齐全; 逻辑关系清晰;
问题聚焦 (25)	描述具体教学事件,具有矛盾或冲突; 教学事件聚焦问题,问题表述清楚;
问题分析 (25)	联系教学事件对问题进行分析; 问题分析过程有一定的框架; 提出自己明确的思考和观点;

考核要点	标准
改进方案（25）	提出改进方案； 对改进方案进行分析；
教学检验（10）	具有教学改进实施； 教学效果有证据支持。

#### 八、任课师资条件

任课教师具有丰富的培训教学经验，在中学数学教育的理论与实践方面有较深的造诣，能够深入浅出的为学员讲解和指导。主要师资包括数学系一直从事新教师培训的教师，一线优秀教师和教研员。

（课程负责人：李红云）

# “北京名校现场学习”课程方案

数学与科学教育学院

## 一、课程名称

北京名校现场学习

## 二、培训对象

新入职初高中数学教师

## 三、课时安排

8 课时

## 四、课程目标

通过北京名校现场学习，结合名校名师教学案例，新教师将能：

1. 体验名师数学教学理念。
2. 理解教学设计的要点内涵及关系；
3. 观摩讲解技能、提问技能、板书技能、课堂观察技能等基本教学技能的方法；
4. 学习教学评价的方法及教学反思要点；

## 五、课程内容要点与相应教学方式

专题名称	内容要点	教学方式/教学过程	教学资源/引导工具	课时
名师课堂观摩	1. 新课程教学理念； 2. 优秀教学设计的要点及关系； 3. 教学基本技能的使用方法； 4. 学习评价及教学反思要点。	1. 新教师现场观摩名师数学教学过程； 2. 名师解读教学设计的内容分析、教学目标确定以及活动设计的思考； 3. 名师对学生的表现进行评价和教学反思。	名师教学设计	4
名校名师现场观摩报告	1. 课堂观察与分析要点； 2. 观摩报告的撰写要点； 3. 观摩报告的规范。	1. 借助名师课堂教学作为案例，对课堂观察的要点进行解析； 2. 解析观摩报告撰写要点及写作规范； 3. 学员自主完成观摩报告。	观摩报告案例	4

## 六、教学资源与条件

### 1. 学习场所要求

名校名师课堂

### 2. 教学资源

- (1) 课堂观察分析案例
- (2) 教学观摩报告案例

## 七、课程考核

1. 学员提交一份独立完成的名校现场观摩报告，评分标准如下。

内容	考核点	
观摩报告格式	观摩报告字体字号等格式规范；无错别字，语言通顺，段落逻辑结构清晰。	30
观摩报告的内容	观摩报告从教学设计的要点、教学技能方法、学习评价与教学反思等方面进行分析。	20
	观摩报告重点突出，详略得当。	30
	观摩报告结合课堂案例进行分析。	10
	观摩报告语言流畅	10

## 八、任课师资条件

本课程的师资应以具有丰富的数学课堂教学研究和名校名师或优秀数学教师。

(课程负责人: 冯启磊)

# “ 中学数学结业设计 ” 课程方案

数学与科学教育学院

## 一、课程名称

中学数学结业设计

## 二、培训对象

新入职初、高中数学教师

## 三、课时安排

16 课时

## 四、课程目标

结业设计是中学数学新教师培养的重要环节，以重要课程的形式来呈现学员的学习结果和效果，因此，本课程的目标在于学员在本课程中能够：

1. 结合新教师培训课程凝练学习结果，选择课题并深入进行教学设计，在培训者的指导下完成设计的修改和完善。

2. 通过说课或教学展示的方式进行互动交流，提升自我教学展示能力。

3. 在和培训者及其他新教师的交流中能够增强新教师的职业信心，形成教学交流研讨能力，形成善于合作、乐于研讨的教学研讨风格。

## 五、课程内容要点与相应教学方式

专题名称	内容要点	教学方式/教学过程	教学资源/引导工具	课时
成果选题及写作	1. 选择课题并进行初步教学设计 2. 根据教学设计实施课程	实践学习： 1. 在指导专家的建议下选择课题并深入研究； 2. 结合培训课程凝练成果	教学设计模板。	4
成果撰写指导	1. 专家指导教学设计 2. 教学设计的修改及完善	实践学习： 1. 专家分组指导； 2. 反复修改教学设计并尝试实施。	专家指导建议表	4
结业展示及交流	1. 通过说课方式展示教学设计成果 2. 专家点评及指导 3. 成果汇集	参与式学习： 1. 遴选优秀成果或案例 2. 说课展示和交流 3. 专家点评及分析 4. 成果汇集册	1. 教学设计或教学录像评分表 2. 教学成果专家意见表	8

## 六、教学资源与条件

### 1. 学习场所要求

较大会议室或讲堂，黑板和可以动的白板；结业准备材料等。

在疫情等特殊环境下根据学院要求调整结业环境。

## 2. 教学资源

- (1) 教学设计模板一份；
- (2) 专家指导建议表 1 份。
- (3) 学员教学设计评价表 1 份。

## 七、课程考核

- (1) 学员能够设计出合理、有效的一份教学设计。

根据教学设计评分表对学员的教学设计进行评分，遴选前 1/3 的学员作为优秀成果；教学设计成绩不合格者要求重新撰写。

- (2) 学员能够开展模拟教学比赛进行展示交流。

组织学员进行模拟教学比赛，遴选 2-3 名新教师进行实践教学展示。

## 八、任课师资条件

本课程的师资应以具有丰富的数学课堂教学研究和实践经验的教师，特别是需要兼具理论认识水平和实践指导水平的教师，包括本院资深培训师和来自一线的优秀教师、教研员。

(课程负责人：陈鹏举)



# “ 中学数学新教师校本实践性教学课程 ”

## 课程方案

数学与科学教育学院

### 一、课程名称

中学数学新教师校本实践性教学课程

### 二、适用对象

新入职的初高中数学教师

### 三、课时安排

一学年 96 课时，每学期 48 课时

### 四、课程目标

1. 通过共同备课（师傅，教研组、区县教研员），掌握教学设计的基本要素，能够独立分析教学，了解学情，确定教学目标和重点难点，设计教学活动；

2. 通过课堂教学实践，初步掌握课堂组织、观察、提问、倾听和追问、板书和多媒体使用等教学技能要点；

3. 初步掌握课堂教学过程性评价方法，学会分析例习题和布置作业，并能收集学生的反馈改进教学；

4. 初步掌握教学反思的方法，记录课堂小日志，能够对课堂教学案例进行分析，提升教学反思能力

### 五、课程内容要点与相应教学方式

专题名称	内容要点	教学方式/教学过程	教学资源/引导工具	课时
教学设计	教学内容分析；学生情况分析；教学目标确定、教学活动设计和学习评价设计。	1. 共同备课（师傅，教研组、区县教研员）：每个周和师傅或教研组共同备一次课，每个学期和区县教研员共同备一节课； 2. 学习师傅或其他优秀教师的教学设计，理解教学设计的基本要素及关系。	1. 课标和教材 2. 优秀教学设计案例	12
教学实施技能	课堂组织、课堂观察、提问、倾听与理答，板书和多媒体使用。	1. 课堂教学实践：每个周请师傅听一节课，和师傅共同研讨教学实施，发展教学实施技能； 2. 观摩师傅课堂教学：每个周至少听师傅一节课，课后和师傅研讨教学技能； 3. 上一节校级或区级公开课。	课堂观察记录表	12

专题名称	内容要点	教学方式/教学过程	教学资源/引导工具	课时
学生学习评价	例题分析、习题选择、布置作业和批改反馈。	1. 和师傅讨论例题、习题设计和作业布置与批改反馈（每周一次）； 2. 向师傅反馈自己的学习评价中的问题，请教改进策略。	学生学习评价表	8
教学反思案例	案例式教学反思的要点及方法。	1. 每个月记录3个自己的教学中的故事，撰写教学小日志； 2. 分析观摩课中的教学案例。	教学反思案例	8
教学展示与提升	教学设计与技能展示	1. 每学期学员教学设计与教学技能展示评比； 2. 学员和师傅同步评优 以评促教； 3. 由学院培训团队组建评委进行考评。	教学设计与技能评价标准	8

## 六、教学工具与资源条件

### 1. 教学资源与工具：

- (1) 优秀观摩课例
- (2) 教学设计与实施技能评价标准

### 2. 参考文献资源

- (1) 教学设计优秀案例、教学反思案例

维度	指标	要素描述
教学设计及说课（5分钟、40分）	教学背景分析（8分）	1. 深度分析教材，准确把握学习内容的内涵、核心 2. 学情分析具体、明确，有一定证据支持 3. 分析课程标准等相关文件的理念、要求
	教学目标确定（8分）	1. 目标定位准确 2. 教学目标描述具体 3. 教学目标可检测 4. 教学重点、难点准确
	教学活动设计（15分）	1. 教学活动目的与意图明确、清晰，与教学目标一致 2. 教学活动之间逻辑结构清晰 3. 教学活动突出“大问题”或“问题链” 4. 教学方法或测量恰当
	板书设计（4分）	1. 板书设计突出教学的重点、难点 2. 板书设计美观大方、结构清晰
	语言表达（3分）	1. 说课语言清晰、准确、流利 2. 适当得体的肢体语言
	实践与反思（2分）	1. 对教学实践中的“真问题”（优缺点）有思考 2. 概要描述教学的特点、特色

维度	指标	要素描述
微格教学技能展示 (10分钟、60分)	提问技能(15分)	1. 提问内容明确、具体、恰当 2. 提问时机适当, 理答方式多样 3. 对学生的回答有反馈、引导、提炼
	讲解技能(30分)	1. 讲解目标明确 2. 讲解内容清楚、有明确的结论 3. 讲解方法符合学生认知规律, 有学生参与与思考 4. 讲解过程有板书、媒体、肢体语言等的配合
	整体表现(15分)	1. 发音准确、清晰, 音量适中, 张弛有度 2. 术语准确, 语言精简, 无科学性错误 3. 教态端庄、大方, 有适当的走动, 具有亲和力 4. 教学媒体使用恰当 5. 时间把握合适

(2) 初任教师教学 ABC 系列 (如何策略的教学; 学习是怎样发生的; 你怎么知道学生会了)

(3) 课程标准、不同版本教材 (至少 2 个版本)

## 七、课程考核与评价

学期末教学展示的教学设计、课堂录像及教学反思 (1 份)

按照教学评价标准, 评出优秀学员与师傅, 颁发证书

## 八、任课师资条件

### (1) 师资条件 (学校师傅)

师资	学历	教龄	职称
初高中数学教师	本科及以上	十年以上	高级及以上
各区县数学教研员	本科及以上	十年以上	高级及以上

### (2) 师资库 (区级师傅)

序号	姓名	工作单位	职称\职务	工作内容工作
1	高丽娟	昌平教育考试研究中心	教研员\高级	指导实践性教学 1 工作, 每学期完成 32 课时的指导任务。指导学员完成教学设计和教学实施、教学反思与学习评价等课程的教学实践指导, 并对学生的课程表现进行评价。配合首席指导教师组织市、区级观摩。
2	高欣	顺义教师进修学校	教研员\特级	
3	吴春霞	昌平教育考试研究中心	教研员\高级	
4	师春红	大兴教师进修学校	教研员\高级	
5.	曹春红	怀柔教师进修学校	教研员\高级	

(课程负责人: 冯启磊)

# “中学地理校本指导”课程方案

数学与科学教育学院

## 一、课程名称

中学地理校本指导

## 二、培训对象

新入职的中学地理教师（启航计划）。

## 三、课时安排

96 课时。

## 四、课程目标

通过 96 课时的校本指导，帮助每位新教师落实并转化培训中所学的理论和方法，提升其教学设计、教学实施、教学评价、教学反思能力。具体表现在，通过一年的区县和学校指导教师的指导：

1. 在教学设计方面，能读懂课程标准和教科书；能依据学科课程标准进行教学内容分析，依据学科课程标准，针对学生身心发展和认知特点，进行教学目标设计，依据教学目标进行教学环节、教学活动及教学评价设计；能发挥自身优势，教学设计有一定的开放性和创新性。

2. 在教学实施方面，掌握教学基本环节的组织要求；掌握教学基本技能；能组织全班教学、小组合作学习和个别化学习；能合理运用信息技术开展教学。

3. 在教学评价方面，课堂教学中能对学生学习进行适时评价反馈；能合理布置课堂和课后作业并做出评价；能用定量、定性等多种方式对学生的学业表现作出恰当的评价。

4. 在教学反思方面，能初步掌握反思方法和技能，撰写教学反思；能尝试运用批判性思维方法并学会分析和解决教育教学问题；具有一定的反思意识和创新意识，在教育教学中有所尝试，并以说课的形式进行表达呈现。

## 五、课程内容要点与相应教学方式

《中学地理校本指导》课程是由区教研员及学校师父教师组成的指导团队共同实施的，是围绕地理学科集中培训期间的专业教学类课程所开展的实践指导类课程。该课程将结合新入职教师的工作现场，通过教研员和师父的一对一有针对性的指导和任务驱动，不断发现问题、解决问题，提升其对中学地理教学的整体感知及理解水平，提升其地理教学实战能力。

### 1. 《中学地理校本指导》课程内容要点

（1）指导教师团队围绕教学设计、教学实施、教学评价、教学反思四门学科课程开展教学实践指导。

（2）新教师将培训所学相关课程的理论、方法与师父教师进行讲解，师父教师与徒弟教师进行深入讨论，并落实在某特定的教学内容中。

(3) 围绕集中培训时的四门专业课程，在实践转化的过程中发现问题并解决问题。其目的是进一步落实和转化培训课程内容，进一步强化各项学科教学技能，以帮助新教师尽可能地将培训学习转化为实践行为。

## 2. 《中学地理校本指导》课程的指导方式建议

(1) 教师对学员进行一对一的教学指导，以听课评课为主要形式的新教师实践教学指导，建议师父每周至少1次与新教师共同备课、听课和评课，帮助新教师理解如何进行教学设计、实施、评价和反思。

(2) 对新授课、复习课、讲评课等不同类型的课进行指导，建议采用“设计—实施—指导—改进—再实施”循环方式进行，直到学员掌握不同课型地理课的基本区别及不同课型地理课的基本教学策略。

(3) 指导每位学员每学期至少完成一节学科教学基本功展示课，帮助学员设计并实施符合教育教学规律和学科教学特点的地理课。

## 六、教学资源及引导工具

### 1. 教学资源

(1) 教材类：初高中地理课程标准，初高中相关版本教科书，《教师教学技能培养系列教程（中学地理）》。

(2) 案例类：日常积累的优秀教学设计、教学设计、说课反思、试卷、学案等案例资源。

(3) 文献类：遇到问题，有查阅文献的意识和习惯。

### 2. 教学引导工具

(1) 理论工具：培训所涉及的相关理论。

(3) 成果表达工具：教学设计模板、教学反思模板、教学评价模板等。

### 3. 教学条件

(1) 学校需要为每一位新教师配一位师父。

(2) 学校要形成徒弟听师父课、师父听徒弟课的有效推进机制。

(3) 学校或区县要定期举办师徒献课等活动，为新教师成长搭建平台。

(4) 学校有对师父带徒弟、徒弟学师父的相应的评价和激励机制。

## 七、课程考核

### 1. 考核内容

(1) 师徒都要有完整的备课—听课—评课记录。

(2) 每学期要有一节课制作成含教学设计、教学课件、教学资源、教学实录、教学点评、教学改进方案在内的完整的教学课例资源包光盘。

(3) 指导教师要对学员一年的教学实践表现及成果做综合评价，并撰写成绩报告单及评语。

(4) 以上资料在培训结束时一并上交市级培训项目组，统一计入结业成绩单。

### 2. 考核标准

评价维度	评价要点	优秀	尚可	待改进
3. 教学设计能力	3.1.1 能够梳理教学内容和知识结构			
	3.1.2 能够从教材和各种资源中选择恰当的教学内容			
	3.2.1 能够掌握学生学情分析方法			
	3.2.2 能够撰写可操作、可落实的教学目标			
	3.3.1 能够依据教学目标设计教学活动并写清设计意图			
	3.3.2 能做到教学环节完整、逻辑清晰、有效衔接			
	3.4.1 能设计出具有一定创新性的教学设计			
4. 教学实施能力	4.1.1 能够设计出每个教学环节			
	4.1.2 能够完整地每个教学环节			
	4.2.1 能够掌握课堂组织管理技能的要点			
	4.2.2 能够掌握课堂观察技能的要点			
	4.2.3 能够掌握课堂倾听技能的要点			
	4.2.4 能够掌握课堂语言技能的要点			
	4.2.5 能够掌握板书板画技能的要点			
	4.3.1 能够有效组织全班教学、小组合作学习和个别化学习，激发学生学习兴趣与参与度			
4.4.1 能够合理利用各种信息技术手段开展课堂教学				
5. 教学评价能力	5.1.1 课堂教学评价语言具体			
	5.2.1 合理布置课堂及课后作业，并作出评价			
	5.2.2 能够用多种方式对学生的学业表现作出评价			
6. 教学反思能力	6.1.1 能够认识教学反思的作用，能够撰写教学反思			
	6.2.1 能够发现自己和别人教学活动中的优点与不足			
	6.2.2 根据学生表现，反思改进教学设计			
	6.3.1 能够在教育教学过程中有创新尝试			

### 3. 考核方式

采用作品分析为主的考核评价方式。主要包括学员的教学设计及片段课。

### 八、任课教师条件

师父教师要热爱教育事业；内心积极向上，事业上有追求的；具有比较丰富的教学经验、有反思能力和指导能力。

(课程负责人: 李春艳)

# “中学地理优质课教学观摩”课程方案

数学与科学教育学院

## 一、课程名称

中学地理优质课教学观摩

## 二、培训对象

新入职的中学地理教师（启航计划）。

## 三、课时安排

8 课时。

## 四、课程目标

本课程为选修课程中“拓展教学视野”课程模块的课程。本课程拟通过 8 课时的优质课教学的观摩学习，开拓新教师的眼界和备课思路，提升新教师的专业领悟，引领新教师的专业发展，实现：

1. 感受优质课的特点，拓展新教师的教学视野，找准专业成长方向；
2. 学习优质课的课堂教学技能、教学方法、教学策略、教学思路等，提升自身的课堂教学能力水平；
3. 体会一节优质课的打磨过程，知道什么是优质课，优质课优在何处，为探索出一堂优质课打下基础。

## 五、课程内容要点与相应教学方式

本课程是选修课程，因此，在设计课程内容时也考虑具有选择性，以满足学员的不同需求。按着需求调研的需求程度排序，具体设计如下：

课程内容	内容要点	教学方式与操作要点
名师分享	1. 名师的优质课例回放 2. 名师分享备课过程及效果反思 3. 名师的教学成长分享	1. 课例回放观摩 2. 教学反思微讲座 3. 名师的专题讲座
优质课评析	1. 优质课视频回放 2. 围绕培训主题的优质地理课例专题评析	1. 培训内容回顾 2. 课例视频回放观摩 3. 聚焦主题的课例分析
现场教学观摩	1. 优质课现场观摩	1. 结合某项活动到学校进行现场教学观摩
其他	根据需要安排	根据需要灵活调整 and 安排

## 六、教学资源及引导工具

### 1. 教学资源

(1) 教材类：初高中地理课程标准，初高中相关版本教科书，《教师教学技能培养系列教程（中学地理）》。

(2) 案例类：优质的地理教学案例资源。如微课视频、上课视频、说课视频等。

(3) 文献类：必要的相关文献的查阅及专业书籍的阅读等。

## 2. 教学引导工具

(1) 理论工具：教师专业发展阶段理论；教学技能提升的路径及相关理论；培训过程中的相关理论学习。

(3) 记录工具：课堂教学观察记录表；教学反思的范式等。

## 3. 教学条件

(1) 优质课不限于名校或名师，只关注课本身在设计实施中对新教师的启发性和引领性。

(2) 优质课教学观摩的组织形式也不局限于到学校去听课的一种形式，同时也可率名师来培训课堂上分享和分析自己的课的备课、上课和反思，还可以是由培训师选择优质课例在培训课堂上与新教师分析优质课例。优质课教学观摩的课程组织形式以学员出勤率高、参与性强、时效性好为基本原则。

(3) 优质课例要符合新时期的教育政策要求、教育理念导向，要适合于新教师专业发展阶段等基本需求。

## 七、课程考核

### 1. 考核内容

(1) 出勤情况及教学观摩记录单的完成情况。

(2) 优秀教学片段的分析及教学改进设计。

(3) 以上资料在培训结束时一并上交市级培训项目组，统一计入结业成绩单。

### 2. 考核标准

(1) 能参与观摩活动

(2) 能找到明确的学习要点

(3) 能将所学要点与自己的教学实践结合起来并思考改进自己教学的办法

### 3. 考核方式

对优质课的观察记录、分析及反思，以文本的形式提交。

## 八、任课教师条件

教师要热爱教育事业；内心积极向上，事业上有追求的；具有比较丰富的教学经验、有反思能力和指导能力。

具体的师资情况如下：

姓名	性别	年龄	工作单位	职务职称	研究方向	联系方式	承担的任务
李春艳	女	53	北京教育学院	副教授	地理教育和教师培训	13611076518	全面负责
张素娟	女	55	北京教育学院	教授	地理教育和教师培训	13671224301	优选地理课例，组织观摩及点评分析



姓名	性别	年龄	工作单位	职务 职称	研究方向	联系方式	承担的任务
曾早早	女	39	北京教育 学院	副教授	地理教育和 教师培训	13810154376	优选地理课例，组 织观摩及点评分析
尹卫霞	女	32	北京教育 学院	讲师	地理教育和 教师培训	13520591651	优选地理课例，组 织观摩及点评分析
此外，还有来自各中学的地理骨干教师及优质地理教学案例。							

(课程负责人: 李春艳)

# “中学地理结业设计”课程方案

数学与科学教育学院

## 一、课程名称

中学地理结业设计

## 二、培训对象

新入职的中学地理教师（启航计划）。

## 三、课时安排

16 课时。

## 四、课程目标

本课程为“启航计划”新教师培训的最后一门课程，既是学员研修成果呈现，也是项目绩效评估的关键。通过结业设计，拟实现：

1. 学员在结业设计过程中，通过系统梳理所学的内容，并在内化的基础上，充分地展示在结业设计中展现培训所得，体现新教师的专业成长；

2. 在指导教师的反馈、师父的指导及新教师反复修改结业设计的过程中，持续反思、修改、优化结业设计，并在此过程中不断地审视自己的教学，形成自己对教学的进一步理解，为后续专业发展确定方向。

## 五、课程内容要点与相应教学方式

本课程的内容主要是从结业设计的初稿到终稿的打磨，形式上主要是成果展示方式的灵活设计。具体设计如下：

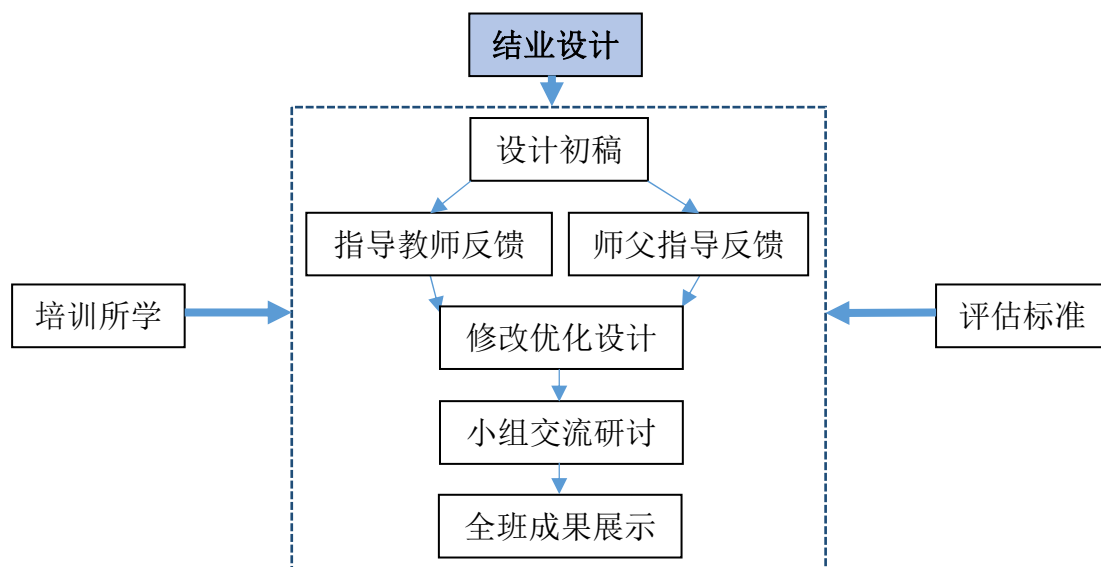

课程内容	内容要点	教学方式与操作要点
学员学习转化	1. 学员自我转化《中学地理教学设计》课程的内容 2. 学员将对课程转化理解体现在自己结业设计成果中，形成结业设计初稿	学员自主研修，实践转化
分组成果指导	1. 全班分成三个小组，分别由三位指导教师进行有针对性的个性化面对面指导 2. 学员根据指导教师的指导意见，修改优化结业设计，形成结业设计修改稿	分组面对面指导
依标检核成果	1. 理解启航计划新教师一年后的教学能力提升评价标准 2. 依据评价标准进一步反思自己的结业设计成果，并依据标准进行再次优化，形成结业设计终稿	自我反思修正
评选优秀结业成果	由指导教师和区县教研员共同组成结业设计成果评审专家组，按着不超过 30%的比例联合评选出优秀结业设计成果	专家评审

### 上述结业设计的内容和方式的设计体现了一下特点：

1. 将培训内容与结业设计及评价标准有机整合，既体现培训内容的转化运用，也体现人才培养方案中对新教师能力水平的要求标准。

2. 将结业设计初稿、修改稿及终稿整合在一起，突出结业设计过程的指导，重在帮助新教师加深对培训内容的理解、对教学的理解及对地理教育的理解。

3. 将个体设计、师父指导、指导教师的反馈有机整合，体现结业设计是新教师培训和专业成长中的重要环节和关键课程；

4. 将个体成果打磨与小组交流、全班展示有机结合在一起，为新教师强化职业认同、树立职业理想、思考教学发展等提供机会，提升新教师的专业自信。

## 六、教学资源及引导工具

### 1. 教学资源

(1) 教材类：初高中地理课程标准，初高中相关版本教科书，《教师教学技能培养系列教程（中学地理）》等培训教材。

(2) 案例类：优秀的结业设计案例；专题指导的微视频；针对特定设计的反馈指导等。

(3) 文献类：必要的相关文献的查阅及专业书籍的阅读等。

### 2. 教学引导工具

结业设计成果模板；结业设计评价标准等。

### 3. 教学条件

(1) 要有明确的结业设计任务，呈现结业设计成果的文本表达模板，有相对应的结业设计的评价标准。

(2) 结业设计任务要保证能充分运用培训内容，与培训课程自治性高；

(3) 结业设计时要有明确的指导教师，并在设计过程中能得到指导教师和师父的指导和及时反馈以保证结业设计保质保量地顺利完成。

## 七、课程考核

### 1. 考核内容

结业设计的核心内容是由教学设计、教学实施、教学评价、教学反思构成的系统设计文本和课堂教学实录。本课程的考核主要针对结业设计成果文本进行考核。

### 2. 考核标准

考核标准主要参考“启航计划”人才培养方案中的能力标准，具体的标准如下：

能力要求 (1年后新教师)	指标(2级指标)	教学要点(3级指标)
3. 教学设计能力	3.1 能够依据学科课程标准进行教学内容分析	3.1.1 能够梳理教学内容和知识结构
		3.1.2 能够从教材和各种资源中选择恰当的教学内容
	3.2 能够依据学科课程标准，针对学生身心发展和认知特点，进行教学目标设计	3.2.1 能够掌握学生学情分析方法
		3.2.2 能够撰写可操作、可落实的教学目标
	3.3 能够依据教学目标进行教学环节及教学活动设计	3.3.1 能够依据教学目标设计教学活动并写清设计意图
		3.3.2 能做到教学环节完整、逻辑清晰、有效衔接
3.4 能发挥自身优势，教学设计有一定的开放性和创新性	3.4.1 能设计出具有一定创新性的教学设计	
4. 教学实施能力	4.1 掌握教学基本环节的组织要求	4.1.1 能够设计出每个教学环节
		4.1.2 能够完整地每个教学环节
	4.2 掌握教学基本技能	4.2.1 能够掌握课堂组织管理技能的要点
		4.2.2 能够掌握课堂观察技能的要点
		4.2.3 能够掌握课堂倾听技能的要点
		4.2.4 能够掌握课堂语言技能的要点
		4.2.5 能够掌握板书板画技能的要点
	4.3 组织全班教学、小组合作学习和个别化学习	4.3.1 能够有效组织全班教学、小组合作学习和个别化学习，激发学生学习兴趣与参与度
4.4 合理运用信息技术开展教学	4.4.1 能够合理利用各种信息技术手段开展课堂教学	
5. 教学评价能力	5.1 课堂教学中能对学生学习进行适时评价反馈	5.1.1 课堂教学评价语言具体
	5.2 能对学生学习进行适时恰当评价反馈	5.2.1 合理布置课堂及课后作业，并作出评价
		5.2.2 能够用多种方式对学生的学业表现作出评价

能力要求 (1年后新教师)	指标(2级指标)	教学要点(3级指标)
6. 教学反思能力	6.1 初步掌握反思方法和技能, 尝试运用批评性思维方法	6.1.1 能够认识教学反思的作用, 能够撰写教学反思
	6.2 会分析和解决教育教学问题	6.2.1 能够发现自己和别人教学活动中的优点与不足
		6.2.2 根据学生表现, 反思改进教学设计
6.3 具有一定创新意识, 教育教学实践中有创新尝试	6.3.1 能够在教育教学过程中有创新尝试	

### 3. 考核方式

结合能力标准, 对结业设计文本进行文本分析, 并给出相应的评定等级。以上标准做的较好的为优秀, 基本做到的为良好, 尚待改进的为合格, 比较多没有做到的为不合格。

### 八、任课教师条件

本课程的教师主要由培训师、各区教研员和学校的师父作为指导教师, 共同参与学员结业设计成果的指导和反馈。

(课程负责人: 李春艳)

# “ 中学物理教学实施 ” 课程方案

数学与科学教育学院

## 一、课程名称

《中学物理教学实施》

## 二、适用对象

初、高中物理新教师。

毕业学历为大学本科及硕士，所学专业都为物理或者材料科学等相关专业。一部分学员在校时受过师范类专业训练，完成教育教学实习工作，但缺乏实际教学技能和经验；一部分学员未接受过教师教育或培训。

## 三、课时安排

32 课时

## 四、课程目标

通过本课程的学习，新教师将能：

1. 了解课堂教学实施环节相关的各教学技能；
2. 理解导入、语言、讲解、提问、课堂观察、演示、板书与 PPT、结束、恰当使用信息技术、实验等十大教学技能及其要素；
3. 通过对于初高中物理经典和疑难实验的实操和研究，提升实验能力。
4. 通过“讲-摩-练-测-用”的过程，训练和掌握各教学技能；
5. 具有锤炼教学技能意识，获得专业成长的动力。

## 五、课程内容要点与相应教学方式

课程内容	课程内容要点	教学方式与操作要点	课时
课堂教学技能及训练	教学语言和讲解技能及其训练： 1. 语言技能及其要素 2. 讲解技能及其要素 3. 技能示范案例观摩 4. 技能练习	教学技能习得后最好能够即插即用，选择开学后即将面对的声学 and 力学内容作为载体锤炼技能。教学技能的学习重在示范和训练，通过“讲-摩-练”过程锤炼新教师的教学技能。即， 1. 通过教师的讲授理解技能及其要素； 2. 通过观摩案例得到优秀的技能示范； 3. 通过练习来训练和巩固。	2
	课堂观察技能和结束技能及其训练： 1. 课堂观察技能及其要素 2. 结束技能及其要素 3. 技能示范案例观摩 4. 技能练习		2
	导入技能及其训练： 1. 导入技能及其要素 2. 技能示范案例观摩 3. 技能练习		2

课程内容	课程内容要点	教学方式与操作要点	课时
	提问技能及其训练： 1. 提问技能及其要素 2. 技能示范案例观摩 3. 技能练习		2
	演示技能及其训练： 1. 演示技能及其要素 2. 技能示范案例观摩 3. 技能练习		2
	板书与 PPT 技能及其训练： 1. 板书与 PPT 技能及其要素 2. 技能示范案例观摩 3. 技能练习		2
	恰当应用信息技术： 1. 信息技术与学科融合的意义和趋势 2. 教学中常见信息技术 3. 技能练习		4
	中学物理实验基本功		4
教学片段展示与交流	1. 完成每人十分钟的教学片段展示； 2. 交流；	新教师的教学片段展示侧重关注各教学技能的展示，各教学技能提供相应的评价标准。	12

## 六、教学工具与资源条件

### 1. 教学资源

#### (1) 教材参考资源

彭小明，郑东辉. 课堂教学技能训练. 北京：高等教育出版社，2012.

孟桂菊，王小兰. 中学物理教学实用技能. 北京：科学出版社，2016.

相关版本中学物理教材

#### (2) 文献资源

为学员提供优秀教学技能论文，以利于拓展学习视野。

### 2. 引导工具

(1) 多份课堂片段视频案例，作为各教学技能的示范

(2) 教学技能的评价标准

### 3. 教学条件

需要能够分组摆放桌椅的教学空间、每人一台智能手机（学员自备）、WiFi、常见的多媒体设备、黑板（白板）、大白纸、彩笔、胶带、相关中学物理实验仪器和耗材等。

## 七、课程考核与评价

### 1. 考核内容

学员在研修过程中完成各教学技能训练的作业；

学员完成教学片断展示交流。

考核评价单参考如下：

序号	观测点	成绩			
		优	良	合格	不合格
1	在恰当的教学环节使用教学技能				
2	熟练、恰当使用教学技能，突出技能要素				
3	教学技能应用能够有效促进学生 学习				

## 2. 学员对课程的评价

学员运用北京教育学院课程评价的调查问卷对课程教学进行评价。

## 八、任课师资条件

任课教师具有丰富的培训教学经验，在中学物理教育的理论与实践方面有较丰富的研究与实践积累，能够为新教师的教学实施提供指导。

(课程负责人：孙章华)



# “名校现场学习”课程方案

数学与科学教育学院

## 一、课程名称

《名校现场学习》

## 二、适用对象

初、高中物理新教师。

毕业学历为大学本科及硕士，所学专业都为物理或者材料科学等相关专业。一部分学员在校时受过师范类专业训练，完成教育教学实习工作，但缺乏实际教学技能和经验；一部分学员未接受过教师教育或培训。

## 三、课时安排

8 课时

## 四、课程目标

1. 去名校进行教学观摩，通过课堂观察与分析，领略不同教师的授课风格和授课方式，学习优秀教师的教育教学理念、思路和方法；
2. 将北京市获得一等奖的优质课授课教师请到培训班中来，通过课堂观察与分析，思考这些优秀教师教学行为背后的依据、理念等内容；
3. 拓展视野，提升自己的教育教学理念；

## 五、课程内容要点与相应教学方式

课程内容	课程内容要点	教学方式与操作要点	课时
名校现场教学观摩	<ol style="list-style-type: none"><li>1. 通过课堂观察与分析，领略不同教师的授课风格和授课方式</li><li>2. 学习优秀教师的教育教学理念、思路和方法</li><li>3. 体会校园文化和实验室建设</li><li>4. 拓展教育视野</li></ol>	<ol style="list-style-type: none"><li>1. 听现场课 最好能够安排两到三节物理现场课</li><li>2. 交流研讨 与做课教师交流，学员间交流</li><li>3. 参观学校及物理实验室</li></ol>	6
优质课例观摩研讨	<ol style="list-style-type: none"><li>1. 通过课堂观察与分析，学习优秀教师的教育教学理念、思路和方法</li><li>2. 交流研讨促进内化吸收</li><li>3. 拓展教育视野</li></ol>	<ol style="list-style-type: none"><li>1. 播放获奖课例视频 可以从往届启航杯获奖视频中选择课例</li><li>2. 交流研讨 与获奖课例的授课教师交流，请授课教师解读，请学员与授课教师进行深度交流</li></ol>	2

## 六、教学工具与资源条件

### 1. 教学资源

北京优质校现场课、获奖课例视频

### 2. 引导工具

课堂观察记录单、讨论任务单

### 3. 教学条件

需要能够分组摆放桌椅的教学空间、每人一台智能手机（学员自备）、WiFi、常见的多媒体设备、黑板（白板）、大白纸、彩笔、胶带等。

## 七、课程考核与评价

### 1. 考核内容

学员在研修过程中积极参与交流研讨；

学员完成名校考察记录或优质课观摩记录。

序号	考核点	成绩			
		优	良	合格	不合格
1	认真观摩，做好课堂观察记录单				
2	积极参与讨论，主动发表自己观点				
3	能够反思总结，完成考察记录反思				

### 2. 学员对课程的评价

学员运用北京教育学院课程评价的调查问卷对课程教学进行评价。

## 八、任课师资条件

任课教师具有丰富的培训教学经验，在中学物理教育的理论与实践方面有较丰富的研究与实践积累，能够做好与优质校之间的沟通工作，能够为现场学习活动提供指导。

（课程负责人：孙章华）

# “ 中学物理校本指导 ” 课程方案

数学与科学教育学院

## 一、课程名称

中学物理校本指导

## 二、适用对象

初、高中物理新教师。

毕业学历为大学本科及硕士，所学专业都为物理或者材料科学等相关专业。一部分学员在校时受过师范类专业训练，完成教育教学实习工作，但缺乏实际教学技能和经验；一部分学员未接受过教师教育或培训。

## 三、课时安排

96 课时，上、下期各 48 课时

## 四、课程目标

1. 通过与师傅共同备课，掌握教学设计的基本要素。能够独立分析教学、分析学情，会确定并撰写教学目标和重点难点，设计教学活动。能发挥自身优势，教学设计有一定的开放性和创新性。

2. 通过师傅指导下的试讲及展示环节加深课堂组织、课堂实施、多媒体使用等教学技能要点。

3. 通过师傅每周一次听评课和最后的展示、总结环节，掌握教学过程评价，教学反思的方法，能够对课堂教学案例进行分析，提升教学反思能力，能够有效的改进教学。

## 五、课程内容要点与相应教学方式

专题名称	内容要点	教学方式/教学过程	课时
集体备课	熟练确定并撰写教学目标、教学内容分析、学情分析、教学活动设计和学习评价设计	1. 师傅，教研组或区县教研员指导教师共同备课：每个学期指导备出 2 节课； 2. 学习师傅或其他优秀教师的教学设计，理解教学设计的基本要素及关系。	16
试讲	通过试讲熟练课堂组织、课堂实施及多媒体使用等技能。	1. 课堂教学实践：每个学期进行 2 次试讲，同事、师傅或教研员参与听课，共同研讨教学实施过程，提升教学实施技能	16
师徒听评课和集体展示	进一步提升新教师的教学设计、教学实施、教学评价和教学反思技能	1. 师徒听评课：师徒相互听课每周至少一次，关注教学设计优化、教学实施各个环节落实。 2. 教学展示：以区为单位，进行新教师的展示活动，通过集体的展示活动和观摩，进一步提升新教师的课堂实施技能及课堂评估技能。依据不同班级的规模确定展示学员的比例。	56
总结提升	案例式教学反思的要点及方法	总结反思：通过总结活动促进新教师进行教学反思，提升其反思能力。通过总结表彰，提升学员学习的动力。	8

## 六、教学工具与资源条件

### 1. 教学资源

#### (1) 教材参考资源

课程标准、不同版本教材；

《初任教师教学 ABC 系列》（如何策略的教学；学习是怎样发生的；你怎么知道学生会了）

#### (2) 文献资源

为学员提供优秀论文，以利于拓展学习视野。

### 2. 引导工具

教学设计优秀案例、教学反思案例

### 3. 教学条件

教室、多媒体设备等。

## 七、课程考核与评价

### 1. 考核内容

(1) 师徒都要有完整的备课-听课-评课记录。

(2) 每学期要有一节课制作成含教学设计、教学课件、教学资源、教学实录、教学点评、教学改进方案在内的完整的教学课例资源包光盘。课题内容要求选择物理学科力学或者电学部分的某一个重难点内容。

(3) 指导教师要对学员一年的教学实践表现及成果做综合评价，并撰写成绩单及评语。

(4) 以上资料在培训结束时一并上交市级培训项目组，统一计入结业成绩单。

### 2. 考核标准

评价维度	评价要点	优秀	尚可	待改进
3. 教学设计能力	3.1.1 能够梳理教学内容和知识结构			
	3.1.2 能够从教材和各种资源中选择恰当的教学内容			
	3.2.1 能够掌握学生学情分析方法			
	3.2.2 能够撰写可操作、可落实的教学目标			
	3.3.1 能够依据教学目标设计教学活动并写清设计意图			
	3.3.2 能做到教学环节完整、逻辑清晰、有效衔接			
	3.4.1 能设计出具有一定创新性的教学设计			
4. 教学实施能力	4.1.1 能够设计出每个教学环节			
	4.1.2 能够完整地每个教学环节			
	4.2.1 能够掌握课堂组织管理技能的要点			
	4.2.2 能够掌握课堂观察技能的要点			
	4.2.3 能够掌握课堂倾听技能的要点			

评价维度	评价要点	优秀	尚可	待改进
	4.2.4 能够掌握课堂语言技能的要点			
	4.2.5 能够掌握板书板画技能的要点			
	4.3.1 能够有效组织全班教学、小组合作学习和个别化学习，激发学生学习兴趣与参与度			
	4.4.1 能够合理利用各种信息技术手段开展课堂教学			
5. 教学评价能力	5.1.1 课堂教学评价语言具体			
	5.2.1 合理布置课堂及课后作业，并作出评价			
	5.2.2 能够用多种方式对学生的学业表现作出评价			
6. 教学反思能力	6.1.1 能够认识教学反思的作用，能够撰写教学反思			
	6.2.1 能够发现自己和别人教学活动中的优点与不足			
	6.2.2 根据学生表现，反思改进教学设计			
	6.3.1 能够在教育教学过程中有创新尝试			

### 3. 考核方式

采用作品分析为主的考核评价方式。主要包括学员的教学设计及片段课。

### 八、任课师资条件

师父教师要热爱教育事业；内心积极向上，事业上有追求的；具有比较丰富的教学经验、有反思能力和指导能力。

(课程负责人: 孙章华)

# “ 结业设计 ” 课程方案

数学与科学教育学院

## 一、课程名称

《结业设计》

## 二、适用对象

初、高中物理新教师。

毕业学历为大学本科及硕士，所学专业都为物理或者材料科学等相关专业。一部分学员在校时受过师范类专业训练，完成教育教学实习工作，但缺乏实际教学技能和经验；一部分学员未接受过教师教育或培训。

## 三、课时安排

16 课时

## 四、课程目标

1. 通过完成教学设计，掌握教学设计的方法，能够把新课程理念和自己的教育教学观念体现在教学设计中，体现培训收获和教学设计能力；

2. 通过录制研究课，进一步锤炼教学技能，夯实教学基本功，能够体现培训收获和教学实施能力、教学评价能力；

3. 通过撰写教学反思，掌握教学反思的方法，提高反思意识，能够体现培训收获和教学反思能力；

4. 通过撰写个人成长案例，体现在教育理念、教育教学行为的转变。

5. 通过完成结业设计，综合运用所学知识和技能，帮助学员将培训所获落到实处。

## 五、课程内容要点与相应教学方式

课程内容	课程内容要点	教学方式与操作要点	课时
完成教学设计	1. 初步完成教学设计，要求能够体现新课程理念 2. 与指导教师交流，改进教学设计	研讨交流	6
录制研究课	每位学员做一节研究课有条件的可与市区指导教师集体备课、试讲	交流研讨 专家指导 如果条件允许，与区教研员沟通，选择部分学员的研究课作为区级研究课，扩大启航计划影响力	6
撰写教学反思	1. 学员录制研究课后进行教学反思，完成教学反思文本撰写 2. 在指导教师指导下完成教学反思文本的修改	交流研讨 专家指导	2

课程内容	课程内容要点	教学方式与操作要点	课时
撰写个人成长案例	撰写个人成长案例,要求能够体现新教师一年以来在教育理念、教学行为上的改变,启航计划培训对教师专业成长的影响。在专家指导下修改,进一步提炼。	交流研讨 专家指导	2

## 六、教学工具与资源条件

### 1. 教学资源

相关教学内容的优秀课例、教学设计等

### 2. 引导工具

教学设计评价单、课堂观察记录单、教学反思评价单

### 3. 教学条件

教室、常见的多媒体设备、黑板(白板)、用于交流的APP等。

## 七、课程考核与评价

### 1. 考核内容

学员提交课堂教学录像和教学设计文本、教学反思文本、个人成长案例文本,由指导教师进行评价。考核成绩参考下表,分别针对学员的作品进行各能力的评价,评价等级分为优秀、良好、合格、不合格。建议:总成绩优秀——四个及以上能力优秀,没有能力不合格;总成绩良好,一个到三个能力优秀,没有能力不合格;总成绩合格——五个及以上能力合格;总成绩不合格——三个及以上能力不合格。

能力要求 (1年后新教师)	观察点
1. 专业理念与规范	1.1.1 了解教师的职业特点,熟悉师德规范的基本要求
	1.1.2 能够遵守教师职业道德
	1.2.1 熟悉教育法规、职业伦理
	1.2.2 理解《中学教师专业标准》的基本内容要点,理解教师素养要素
	1.3.1 理解教师礼仪规范
	1.3.2 能够以教师礼仪规范教学行为
	1.4.1 了解国际教育的发展动态与发展趋势
2. 班级管理能力	2.1.1 了解德育的任务、内容、途径和基本方法
	2.2.1 掌握班级组织和建设的工作规律和方法,做好班级常规管理
	2.3.1 掌握学生教育引导的基本技能
	2.3.2 能够建立良好的师生关系,生生关系,建立良好的家校关系

能力要求 (1年后新教师)	观察点
3. 教学设计能力	3.1.1 能够梳理教学内容和知识结构
	3.1.2 能够从教材和各种资源中选择恰当的教学内容
	3.2.1 能够掌握学生学情分析方法
	3.2.2 能够撰写可操作、可落实的教学目标
	3.3.1 能够依据教学目标设计教学活动并写清设计意图
	3.3.2 能做到教学环节完整、逻辑清晰、有效衔接
	3.4.1 能设计出具有一定创新性的教学设计
4. 教学实施能力	4.1.1 能够设计出每个教学环节
	4.1.2 能够完整地每个教学环节
	4.2.1 能够掌握课堂组织管理技能的要点
	4.2.2 能够掌握课堂观察技能的要点
	4.2.3 能够掌握课堂倾听技能的要点
	4.2.4 能够掌握课堂语言技能的要点
	4.2.5 能够掌握板书板画技能的要点
	4.3.1 能够有效组织全班教学、小组合作学习和个别化学习，激发学生学习兴趣，提高学生参与度
	4.4.1 能够合理利用各种信息技术手段开展课堂教学
5. 教学评价能力	5.1.1 课堂教学评价语言具体
	5.2.1 合理布置课堂及课后作业，并作出评价
	5.2.2 能够用多种方式对学生的学业表现作出评价
6. 教学反思能力	6.1.1 能够认识教学反思的作用，能够撰写教学反思
	6.2.1 能够发现自己和别人教学活动中的优点与不足
	6.2.2 根据学生表现，反思改进教学设计
	6.3.1 能够在教育教学过程中有创新尝试
7. 职业发展能力	7.1.1 掌握自我反思、同伴互助和理论引领这三个教师专业发展途径
	7.1.2 能够在社会背景和自我诊断的基础上做规范的教师发展规划
	7.2.1 在学习共同体中承担一定责任，能够贡献自己的力量
	7.3.1 理解合作与沟通的基础，掌握在与学生、同事或家长发生冲突情境下的问题解决思路与沟通技巧



## 2. 学员对课程的评价

学员运用北京教育学院课程评价的调查问卷对课程教学进行评价。

## 八、任课师资条件

任课教师具有丰富的培训教学经验，在中学物理教育的理论与实践方面有较丰富的研究与实践积累，能够为学员完成结业成果提供指导。

(课程负责人: 孙章华)

# “中学物理课堂教学评价”课程方案

数学与科学教育学院

## 一、课程名称

《中学物理课堂教学评价》

## 二、适用对象

北京市启航计划，新入职的中学物理教师

## 三、课时安排

12 课时

## 四、课程目标

通过 12 课时的研修学习，每位新教师都明确多元评价的作用和方式，能运用促进学生物理学习与和核心素养发展的评价理念，设计并实施与教学目标一致的评价的活动和任务，能运用评价为教育研究提供实证。具体表现在：

1. 系统认识当前教育改革中教育部提出的评价改革内容和国家前沿的评价方式，认识形成性评价、过程性评价、终结性评价、诊断性评价等评价类型和方式。建立以“发展”作为科学教育评价中心的理念。

2. 认识教学与评价的关系，能够依据初、高中物理教学目标和内容，设计合适的评价方案和评价活动方式。能够在物理课堂上对学生进行适时评价和反馈，能够合理布置和评价学生作业。根据物理学科教育目标，对学生物理学习的效果和物理学科核心素养的发展实施多元化评价。

3. 了解物理教育研究的基本方法和类型，能够运用评价研究为教育研究提供实证，迈出走向实证研究型教师的第一步。

## 五、课程内容要点与相应教学方式

《中学物理课堂教学评价》课程结合新入职教师的工作需求，通过政策与文献学习、任务驱动、问题解决、案例示范，提升其教学评价能力，帮助新入职教师能够运用现代评价理念、多样化的评价方式设计合理的评价方案促进学生发展，并了解评价对教育研究的作用。具体课程内容如下：

表 1. 课程内容要点与教学方式的设计

课程内容	内容要点	课时	教学方式 / 教学过程	教学资源 / 引导工具
以“发展”为中心的前沿科学教育评价的理念——内涵、共识	通识学习： 国家教学评价新理念、国际科学测评理念。 多元教育评价的基本类型和方法。 学习形成性评价、过程性评价、终结性评价、诊断性评价等评价类型和方式。	2	参与式学习：（1）问题与思考：提出问题，激发思考；（2）分享：倾听讲座，分享理论；（3）共识：交流主要观点	（1）教学评价相关阅读资料及文献 （2）讲座课件 （3）交互式谈话

课程内容	内容要点	课时	教学方式 /教学过程	教学资源 /引导工具
教学设计与评价——目标、内容、评价一致的教学设计理念	认识教学与评价的关系，学习目标-内容-评价一致的教学设计方法与初、高中物理教学案例。 带领学员进行小组合作学习，以学员教学设计案例为载体，关注学生课堂表现，任务驱动进行针对教学实例的评价设计方案的实战演练。	4	参与式学习：(1)问题与思考：提出问题，激发思考；(2)讲座分享、案例观摩与分析；(3)思维导图、交流展示，形成共识；	(1)初、高中物理学科教学设计获奖案例 (2)物理学科中、高考试题及作业题设计案例 (3)讲座资源 (4)大白纸
多元化评价设计——学习不同类型的评价技术	评价试题的编制的步骤和方法、评价量表的编制步骤和方法。 学员以小组为单位进行物理学科试题编制和改进。	4	体验式学习：(1)讲座及测评案例 (2)体验：自主设计物理测题； (3)分享：分享理论和案例； 行动：优化和改进物理试题或作业题。	(1)讲座 (2)物理试题编制的资料 (3)表现性评价的编制资料 (4)学员携带电脑资料进行编制实战
评价与研究——走向实证研究	教育研究基本方法 评价对物理教育研究的作用	1	(1)讲座分享(2)文献阅读；(3)交流分享研究主题	(1)讲座 (2)物理学科相关论文文献
对评价的认识总结	学员展示小组成果，总结、反思对评价的认识和对课堂教学的启示	1	(1)思维导图分享认识观点和启发(4)行动：优化和改进教学评价的理解认识	(1)教学评价的分类 (2)思维导图

## 六、教学工具与资源条件

1. **教学工具**：讲座课件、思维导图、评价量表

### 2. 教学资源

(1) 教材类：初、高中物理人教版教材

(2) 案例类：不同类型的初高中物理学习评价案例、测试题、国际 PISA 测评等。

(3) 文献资源：

为学员提供测评参考书籍、中国知网、万方数据库等关于评价的文献资源。包括但不限于下列资料：

[1]中华人民共和国教育部制定. 义务教育物理课程标准(2011版). 北京: 北京师范大学出版社. 1995.

[2]中华人民共和国教育部制定. 普通高中物理课程标准(2017版)北京. 人民教育出版社, 2017.

[3][美] Robert J. Sternberg Wendy M. Williams, 著, 张厚璨, 译. 教育心理学[M]. 北京: 中国轻工业出版社 2003.

[4]陈琦, 刘儒德. 当代教育心理学. 北京: 北京师范大学出版社. 2007.

[5]陆璟, PISA 测评的理论和实践. 上海: 华东师范大学出版社. 2013

[6]李雁冰, 课程评价论. 上海:上海教育出版社. 2002

[7]李秉德, 教学论. 北京: 人民教育出版. 社 1991

### 3. 教学条件

(1) 教室: 要有多媒体、有黑板或者白板; 桌椅能够移动, 便于分组研讨。  
每组准备大白纸和彩色笔、胶带、磁铁。

(2) 学习准备: 每位学员带来事先准备的资料、案例。个人电脑。

## 七、课程考核与评价

### 1. 考核内容

(1) 学员学习本课程后要能够针对某具体的教学课例, 设计出适宜的多元评价方案规划。部分学员能通过公开课实施教学及评价方案, 能对测试结果进行简单分析, 用以指导教学反思及改进。

(2) 学员能够结合教学设计和课堂实践, 设计出体现过程性或诊断性评价理念的一个具体评价案例, 可以是教学评价设计量表或试题、作业题案例。

### 2. 考核标准

“启航杯”新入职教师教学风采评价体系中对教学评价设计的要求

通过学员设计的评价案例和课堂实践, 从以下几点考察对本课程的理解和掌握程度: 教、学、评的一致性, 评价主体的多元性, 评价的开放性, 评价的发展性, 评价方式的多样性。

### 3. 课程方式

采用过程参与、实践操作与作品分析相结合的考核评价方式。

## 八、任课师资条件

任课教师原则上应具有丰富的培训教学经验, 在中学物理教育的评价理论与实践方面有较深的造诣, 能够深入浅出的为学员讲解和指导。

(课程负责人: 周莹)

# “ 中学物理教学反思 ” 课程方案

数学与科学教育学院

## 一、课程名称

《中学物理教学反思》

## 二、适用对象

启航计划学员:初高中物理新教师（新教师指刚刚入职不足一年的教师）

## 三、课时安排

16 课时

## 四、课程目标

通过本课程的学习，新教师将能：

1. 通过参与式学习，了解教学反思的内涵及价值。
2. 通过反思活动，理解教学反思的主要内容、水平和反思方法。
3. 通过教学观摩和反思讨论，能对自己的教学实践进行反思。
4. 通过文献学习和写作练习，能结合案例撰写出案例式教学反思。
5. 通过在反思基础上的说课交流，学员学会从反思的视角进行说课。

## 五、课程内容要点与相应教学方式

课程内容	课程内容要点	教学方式与操作要点	课时
教师反思的价值和意义	1. 优秀教师成长案例分析 2. 教学反思对教师专业成长的意义	1. 反思热身：新教师对入职以来的工作进行反思。 2. 结合案例讲解教学反思对教师专业发展的意义。	2
教学反思的内涵与特点	1. 教学反思的界定 2. 教学反思的特点 3. 教学反思的分类	思考讨论：教学反思的主体、路向和实质	2
教学反思的内容与方法	1. 教学反思的内容 教学目标、教学策略、实验教学 2. 教学反思的过程 发现问题——描述问题——诠释问题——解决问题 3. 教学反思的层次 技术性反思、实践性反思、批判性反思 4. 教学反思的方法 反思日记、集体反思、行动研究	1. 做中学。设置教学场景，让学员以学生的身份参与，引导学员对此进行教学反思，以体验教学反思的过程与方法。 2 通过小组活动，学员分析已发表的教学反思类文章，认识教学反思的内容与层次。	4
教学反思的写作	1 教学观摩 2 教学反思的表达方式 3 常见教学反思的问题	1. 观摩一节研究课。 2. 反思交流观摩的课。 3. 完成一份基于这节课的教学反思。	4
教学反思的展示交流	1 教学反思的展示要点 2 从反思的角度进行说课 3. 教学反思的问题分析	1. 推举代表展示反思成果。 2. 基于反思的说课交流。 3. 小组讨论，提出改进建议。	4

## 六、教学工具与资源条件

### 1. 教学资源

选定的教材能够深入浅出的描述教学反思的界定与具体操作流程，符合新教师的特点和需求，主要包括

#### (1) 教材参考资源

[1]安德鲁·波拉德，克里斯廷·布莱克-霍金斯，加布里埃尔·克里夫·霍奇斯，等. 反思性教学[M]. 北京：中国青年出版社，2017.

[2]赵明仁. 教学反思与教师专业发展[M]. 北京：北京师范大学出版社，2009.

[3]熊川武. 反思性教学[M]. 上海：华东师范大学出版社 1999. 10.

[4]中华人民共和国教育部制定. 义务教育物理课程标准（2011版）. 北京：北京师范大学出版社. 1995.

[5]中华人民共和国教育部制定. 普通高中物理课程标准（2017版）北京. 人民教育出版社，2017.

#### (2) 文献资源

为学员提供优秀教学反思论文，多份教学反思案例，以利于拓展学习视野。

### 2. 引导工具

#### (1) 教学反思的内容、过程与水平引导工具

#### (2) 教学反思的评价分析表格

### 3. 教学条件

教室要有多媒体、有黑板或者白板；桌椅能够移动，便于分组研讨。

## 七、课程考核与评价

### 1. 考核内容

学员在研修过程中完成针对一节课的教学反思 1 份。教学反思作业能体现相应的教学内容、教学过程和必要的深入分析和行动计划，考核学员对教学反思撰写方法的掌握。评价标准如下。

项目	评价标准	分值	得分	备注
1	反思内容是教育教学中的真实问题，反思内容有价值。	5		
2	反思问题准确，针对性强。	5		
3	能深入具体分析，有自己的观点。	5		
4	能结合一定的理论进行反思。	5		
5	文字表述准确，有较强的可读性。	5		
6	对反思问题给出具有可操作性的解决策略。	5		
	总分	30		

## 2. 学员对课程的评价

学员运用北京教育学院课程评价的调查问卷对课程教学进行评价。

## 八、任课师资条件

任课教师具有丰富的培训教学经验，在中学物理教育的理论与实践方面有较丰富的研究与实践积累，能够为新教师的教学反思提供指导。

(课程负责人: 张芳)

# “中学生物教学入门”课程方案

数学与科学教育学院

## 一、课程名称

中学生物教学入门课程

## 二、适用对象

新入职中学生物学科教师(启航计划)

## 三、课时安排

24 课时。

## 四、课程目标

通过“中学生物教学入门”课程的学习，新教师将能：

1. 说出生物学课程标准的基本内容，了解生物学课程标准与生物学教材、生物学课程与学业检测的关系；

2. 阐明生物学教学设计与课堂教学实践的关系，说明不同类型的生物教学课程基本的内容；说出教学设计中的基本要素及要素间的关系，初步完成一份要素间有一定关联的简易教学设计。

3. 进行现场片段课的展示，发现教学中的主要问题，寻找解决办法；

4. 初步理解生物学教学是教师教学研究和专业发展的基础和支持。

## 五、课程内容要点与相应教学方式

课程名称	内容要点	课时	教学方式	教学资源/ 引导工具
学习规划 与教师成长	1. 解读培训内容，介绍之前培训教师的成长历程，分析生物学教学是教师教学研究和专业发展的基础和支持 2. 提出要求，准备做个人成长规划	2	体验式教学 案例分析 小组合作；讨论第一学期教学工作计划。	培训手册 和教师发展案例
不同类型的 生物教学 课程	1. 分析不同类型生物学教学设计实例，比较、说明不同类型的生物教学课程基本的内容 2. 生物学教学设计与教学实践的关系分析 3. 指出教学技能支撑作用，课堂组织与管理在课程教学过程中的保障作用	2	案例分析 小组合作；讨论教材中的不同教学内容的课程分类。	不同类型的教学设计案例和教学课例
课程标准解 读	1. 生物学课程标准的基本内容； 2. 生物学课程标准与生物学教材关系 3. 领读生物学中考、高考考试说明 4. 对比生物学课程标准的基本内容 5. 诠释生物学课程与学业检测的关系	4	1. 专题讲授 2. 案例教学：以特定内容为例 3. 小组讨论：合作学习课标中的内容；	初中、高中生物课程标准；初中、高中生物教材；生物学中考、高考考试说明；优秀教学设计



课程名称	内容要点	课时	教学方式	教学资源/ 引导工具
教科书的阅读	1. 澄清教科书、教材、课程的概念 2. 教科书阅读的理论方法; 3. 阅读教科书的内容 4. 二次阅读教科书后的教学资源开发 5. 教科书阅读实练	4	1. 专家讲授 2. 案例教学: 以特定内容为例, 小组合作学习教材中的内容及内容的组织方式	初中、高中生物学教材;
教学设计的整体性	1. 教学设计的基本要素 2. 教学设计基本要素间的关系 3. 教学设计整体性的理论方法 4. 教学设计整体性的案例分析 5. 教学设计整体性实训	8	1. 小组合作 2. 案例分析: 以一个课教学设计为例进行案例剖析	优秀教学设计
教学片段课的诊断	1. 学员每人进行教学片段课展示 2. 指导教师现场点评	4	1. 评价团队明确评价量规 2. 个人片段课展示: 每组两位指导教师现场点评并打分	“启航杯”教学评价量表

## 六、教学工具与资源条件

### 1. 教学资源:

教学资源与工具:

(1) 不同类型生物学教学课例

参考文献资源

(1) 初中、高中生物课程标准;

(2) 生物学中考、高考考试说明;

(3) 不同版本的初中、高中生物学教材;

(4) 不同类型生物学教学设计案例; 教师发展案例

(5) 《初任教师教学 ABC 系列 (教师意味着什么)》

### 2. 教学引导工具

(1) 教学互动工具: 展布、大白纸、A4 纸、彩笔、记事贴等

(2) 理论工具: 教学设计系统; 知识分类; 课程理论

(3) 指向设计成果表达的工具: 教学设计模板、规范教学设计样例等

### 3. 教学环境:

授课教室: 有多媒体、黑板或白板。桌椅能够移动, 便于分组讨论。

## 七、课程考核与评价

### 1. 考核方式

采用过程参与、实践操作与作品分析相结合的考核评价方式。

出勤和教学评价设计量表撰写两部分进行考核。两部分的成绩综合, 成绩的计分占比: 出勤成绩 20%, 教学评价设计量表 80%。

## 2. 考核要点:

- a. 小组讨论过程: 积极参与讨论、能聆听小组成员发言与并做交流, 有团队合作精神
- b. 讨论成果: 内容能够展示课程主要内容, 内容结构清楚, 有小组特色。
- c. 展示过程: 体现出小组讨论内容, 逻辑层次明确, 内容对其他组有启发的作用。

## 3. 考核标准:

以“启航杯”新任教师教学风采评价体系中的部分内容为标准。标准如下:

### 新任教师教学风采评价体系 (适用于中小学非体育与艺术类学科)

维度	指标	要素描述
教学设计 (提交文本) 30分	教学背景分析 (8分)	1. 深度分析教材, 准确把握学习内容的内涵、核心 2. 学情分析具体、明确, 有一定证据支持 3. 分析课程标准等相关文件的理念、要求
	教学目标确定 (6分)	1. 目标定位准确 2. 教学目标描述具体 3. 教学目标可检测
	教学活动设计 (12分)	1. 教学活动目的与意图明确, 与教学目标一致 2. 教学活动之间逻辑结构清晰 3. 教学活动突出“大问题”或“问题链”
	板书设计 (4分)	1. 板书设计突出教学的重点、难点 2. 板书设计美观大方、结构清晰
微格教学 技能展示 60分	提问技能(15分)	1. 提问内容明确、具体、恰当 2. 提问时机适当, 理答方式多样 4. 对学生的回答有反馈、引导、提炼
	讲解技能(30分)	1. 讲解目标明确 2. 讲解内容清楚、有明确的结论 3. 讲解方法符合学生认知规律, 有学生参与与思考 4. 讲解过程有板书、媒体、肢体语言等的配合
	整体表现(15分)	1. 发音准确、清晰, 音量适中, 张弛有度 2. 术语准确, 语言精简, 无科学性错误 3. 教态端庄、大方, 有适当的走动, 具有亲和力 4. 教学媒体使用恰当 5. 时间把握合适
总体印象 10分	语言表达 (4分)	1. 说课语言清晰、准确、流利 2. 适当得体的肢体语言
	内容明确、重点突出 (6分)	1. 教学理念、目标、内容明确 2. 教学活动意图清晰 3. 教学重点、难点精准, 教学方法和策略恰当

## 八、任课师资条件

具有课程、教育学、心理学、学习理论等相应的理论研究基础，具有丰富的中学生物课堂教学研究和实践经验，能对新入职教师的教学设计进行诊断和指导的教师，可以是本院生物系培训团队教师和来自一线的优秀教师或教研员。

### 师资库

姓名	性别	年龄	职务职称	工作单位	研究方向	课程任务
郭宏伟	女	53	讲师	北京教育学院	生物教育	课程现场教学、课程现场教学实践指导
徐 峥	男	35	讲师	北京教育学院	生物教育	课程现场教学、课程现场教学实践指导
胡玉华	女	56	教授	北京教育学院	生物教育	课程现场教学、课程现场教学实践指导
徐 杨	女	34	副教授	北京教育学院	生物教育	课程现场教学实践指导
刘会玲	女	47	中教高级	北京怀柔考试教研中心	生物教育	课程现场教学实践指导
姜言国	男	56	中教高级	北京怀柔考试教研中心	生物教育	课程现场教学实践指导
刘海涛	男	56	中教高级	北京大兴考试教研中心	生物教育	课程现场教学实践指导
王春喜	男	34	中教高级	北京大兴考试教研中心	生物教育	课程现场教学实践指导
史孝文	男	55	中教高级	北京顺义考试教研中心	生物教育	课程现场教学实践指导
张菁华	女	39	中教高级	北京顺义考试教研中心	生物教育	课程现场教学实践指导
吕建红	女	48	中教高级	北京昌平考试教研中心	生物教育	课程现场教学实践指导
张榕青	男	46	中教高级	北京昌平考试教研中心	生物教育	课程现场教学实践指导

(课程负责人: 郭宏伟)

# “中学生的物教学设计”课程方案

数学与科学教育学院

## 一、课程名称

中学生物教学设计

## 二、培训对象

新入职的中学生物教师（启航计划）。

## 三、课时安排

32 课时。

## 四、课程目标

通过“中学生物教学设计”课程的学习，新教师将能：

1. 按照课程标准中的具体要求，列出教学设计的基本要素及其关系。
2. 能根据课程标准和教材进行教学内容分析，能梳理教材知识结构及其逻辑关系。
3. 能通过讨论、访谈或文献查询的方式了解学情。
4. 能在教学内容分析和学情分析的基础上确定教学目标，教学重点和难点，并能规范表述和合理制定教学目标，准确确定教学重点和学习难点。
5. 能恰当选择教学素材，并设计合理的教学活动来实现教学目标，能通过较为准确、逻辑清晰的系列问题展开教学，设计结构合理的板书。
6. 依据教学目标及学生实情，有效选择教学资料、设计教与学活动，形成指向教学目标的学习结论。

## 五、课程内容要点与相应教学方式

课程名称	内容要点	课时	教学方式	教学资源/ 引导工具
理论基础明晰	1. 运用系统理论指导教学设计中各要素的整体性 2. 运用教育学中教与学不同的观点引导教学设计中重视学习的设计	4	体验式教学 案例分析 小组合作：各要素的关系	初中、高中生物课程标准； 优秀教学设计
教学背景分析	1. 课程标准解读 （1）课程标准的内容，课程理念对教学设计指导作用，解析特定课标点的思维过程，课标与教学目标的关系。 （2）对具体课标点做全面解析，据课程标准和教材进行教学内容分析，能梳理教材知识结构及其逻辑关系，并基于解析确定教学目标。 2. 教学内容分析	4	1. 体验式教学 2. 案例教学：以典型的案例为分析内容 3. 小组讨论：合作学习课标中的内容；每位学员经过“体验-分享-共识-行动”的完整过程。	初中、高中生物课程标准；初中、高中生物教材； 优秀教学设计

课程名称	内容要点	课时	教学方式	教学资源/ 引导工具
	(1) 介绍教学内容分析, 如何进行教学内容分析, 教学内容分析的实现方法 (2) 结合学习和案例分析, 完成特定教学内容的分析。 3. 学生情况分析 学情分析的目的, 学情分析的实证方法, 学情分析的应用。			
教学目标制定	1. 如何撰写规范的教学目标 2. 怎样制定合理的教学目标	8	1. 专题讲授 2. 案例教学: 用表现评价标准导教导学 3. 小组讨论: 反思和优化自身的教学目标的制定	初中、高中生物课程标准; 初中、高中生物教材; 优秀教学设计
教学过程设计	1. 按着学科逻辑和认知逻辑组织内容。 2. 设计有效提问和问题链 3. 设计合理的板书 4. 掌握设计学生学习活动的要领	16	1. 专家讲授: 2. 案例教学: 以特定内容为例 3. 小组合作: 体验学习的各个教学环节	初中、高中生物教材; 优秀教学设计

## 六、教学资源及引导工具

### 1. 教学资源

(1) 参考书籍类:《新教师入职读本》、《理解为先模式: 单元教学设计指南 1》;《义务教育生物课程标准(2011年版)》;《高中生物课程标准(2017年版)》;初中生物教材;高中生物教材;“教学设计”的相关文献及著作。

(2) 案例类: 优秀教学设计案例, 教学设计各分解内容的典型设计案例, 学员自己的教学设计案例等

### 2. 教学引导工具

(1) 理论工具: 用于指导学员进行教学设计及反思, 如: 教学设计系统理论; 知识分类理论; 教育目标分类理论等;

(2) 活动工具: 在学习过程中引导学员开展学习的活动工具;

(3) 表达工具: 指向设计成果表达的工具, 如: 教学设计模板、规范教学设计样例

(4) 评价工具: 与教学设计相关的表现评价指标和评价量规等。

### 3. 教学条件

(1) 设备物资条件: 教室要有多媒体、黑板和可以动的白板; 桌椅能够移动, 以便分组; 需要大白纸、彩笔等辅助资料。

(2) 学习准备条件: 每位学员都要完成每次学习前的前置任务, 并按照每次学习的要求准备学习资料。

## 七、课程考核

### 1. 考核方式

采用过程参与、实践操作与作品分析相结合的考核评价方式。

出勤和教学评价撰写两部分进行考核。两部分的成绩综合，成绩的计分占比：出勤成绩 10%，教学设计 90%。

#### (1) 学员课程学习考核

考核方式：对小组讨论表现和讨论成果及展示进行考核。

#### (2) 学员对课程的评价

采用教学作品分析为主的考核评价方式。

### 2. 考核内容

课程学习完成时，能独立完成一份完整、规范的教学设计。

### 3. 考核标准

依照数理学院教学设计评价表。评价标如下：

课程	内容	水 平					具体表现
		1 不好	2 不太好	3 一般	4 较好	5 非常好	在所提供的括号中： 若有关内容为强项填‘√’； 若有关内容为弱点填‘×’； 若有关内容既非强项也非弱点不填。
教学 设计	教学 内容 分析					5	能够读懂教材内容（ ） 能够建立知识结构（ ） 能够明确课标要求（ ） 能够确定教学重点（ ）
	教学 目标 确定				4		能够分析学生情况（ ） 能够明确教学难点（ ） 能够确定教学目标（ ） 能够清楚表述目标（ ）
	教学 过程 设计				4		能够选择合理素材（ ） 能够提出合适问题（ ） 能够设计合理活动（ ） 能够设计板书结构（ ）
	教学 评价 设计						能够主动观察学生活动（ ） 能够主动倾听学生反应（ ） 能够主动分析学生作品（ ）
	板书 设计						板书设计突出教学的重点、难点（ ） 板书设计美观大方、结构清晰（ ）

## 八、任课教师条件

具有课程、教育学、学习理论等相应的理论研究基础，具有丰富的中学生物课堂教学研究和实践经验，能对新入职教师的教学设计进行诊断和指导的教师，可以是本院生物系培训团队教师和来自一线的优秀教师或教研员。

姓名	性别	年龄	职务职称	工作单位	研究方向	课程任务
郭宏伟	女	53	讲师	北京教育学院	生物教育	课程现场教学、课程现场教学实践指导
徐 峥	男	35	讲师	北京教育学院	生物教育	课程现场教学、课程现场教学实践指导
胡玉华	女	56	教授	北京教育学院	生物教育	课程现场教学、课程现场教学实践指导
徐 杨	女	34	副教授	北京教育学院	生物教育	课程现场教学实践指导
刘会玲	女	47	中教高级	北京怀柔考试 教研中心	生物教育	课程现场教学实践指导
姜言国	男	56	中教高级	北京怀柔考试 教研中心	生物教育	课程现场教学实践指导
刘海涛	男	56	中教高级	北京大兴考试 教研中心	生物教育	课程现场教学实践指导
王春喜	男	34	中教高级	北京大兴考试 教研中心	生物教育	课程现场教学实践指导
史孝文	男	55	中教高级	北京顺义考试 教研中心	生物教育	课程现场教学实践指导
张菁华	女	39	中教高级	北京顺义考试 教研中心	生物教育	课程现场教学实践指导
吕建红	女	48	中教高级	北京昌平考试 教研中心	生物教育	课程现场教学实践指导
张榕青	男	46	中教高级	北京昌平考试 教研中心	生物教育	课程现场教学实践指导

(课程负责人: 胡玉华)

# “中学生的物教学实施”课程方案

数学与科学教育学院

## 一、课程名称

中学生物教学实施

## 二、培训对象

新入职的中学生物教师（启航计划）。

## 三、课时安排

32 课时。

## 四、课程目标

通过《中学生物教学实施》课程的学习，学员能够做到：

1. 叙述八个教学技能的技能要素及操作要点，在课堂上能够使用每个教学基本技能；

2. 使用技能要素及操作要点观摩并分析优秀的课堂教学案例或教学片段，深入理解课堂教学技能，提升课堂教学评价能力；

3. 通过教学实践训练各教学技能和实验技能的要害及操作要点，提升课堂教学技能运用的能力；

## 五、课程内容要点与相应教学方式

课程名称	内容要点	课时	教学方式	教学资源/ 引导工具
教学技能学习	八个教学技能要素及操作要点： 1. 教学语言技能 2. 导入技能 3. 提问技能 4. 观察技能 5. 讲解技能 6. 演示技能 7. 板书技能 8. 结束技能	8	1. 自主学习：结合生物教学实施技能学习材料进行自主学习 2. 现场实训：在培训课堂上进行主要技能的体验式实训	参考书《教师课堂教学技能与微格训练》； 优秀生物课堂教学课例
现代教育技术应用和实验课程	1. 中学生物教学中媒体技术的应用 2. 微课制作软件学习 3. 实验教学与操作学习	4	体验式学习：现场学习使用多种现代教育技术并进行实操训练。	合作学习的技术工具
案例观摩	1. 优秀的教学课例观摩研讨 2. 启航杯一等奖教学片段观摩研讨	4	案例教学：用教学技能的要害及操作要点来审视课例中的教学行为，提出改进措施。	优秀的教学课例和启航杯获奖教学课例
实践演练	1. 在培训课堂上的教学展示 2. 再次发现、矫正教学技能中的问题，寻找解决问题的方法，进行记录形成教学小日志。	16	个人课程展示：分组，每位学员模拟启航杯比赛进行现场课展示，由学科指导教师进行现场点评指导	“启航杯”比赛评价指标和评价量规



## 六、教学资源及引导工具

### 1. 教学资源

(1) 参考书籍类：《新教师入职读本》、《理解为先模式：单元教学设计指南 1》；《义务教育生物课程标准（2011年版）》；《高中生物课程标准（2017年版）》；初中生物教材；高中生物教材；相关的文献资源及文献检索条件。

(2) 案例类：优秀的教学课例视频；近两届启航杯一等奖教学片段课视频。

### 2. 教学引导工具

(1) 理论工具：用于指导学员提升课堂教学技能水平，如：全视角学习理论、学习效率金字塔理论、认知层次理论等。

(2) 活动工具：生物课堂观察及行动改进记录单

(3) 评价工具：“启航杯”比赛评价指标和评价量规（教学技能部分）。

### 3. 教学环境

教室条件：教室要有多媒体、黑板和可以动的白板；桌椅能够移动，以便分组；需要大白纸、彩笔等辅助资料。

## 七、课程考核

### 1. 考核内容

(1) 独立完成一课时课堂教学设计和课堂实录。

(2) 教学小日志（每月 2 篇）

### 2. 考核方式

采用教学实例分析为主的考核评价方式。

### 3. 考核标准

“启航杯”新任教师教学风采评价体系（适用于中小学非体育与艺术类学科）。

### 新任教师教学风采评价体系（适用于中小学非体育与艺术类学科）

维度	指标	要素描述
教学设计 (提交文本) 30分	教学背景分析(8分)	1. 深度分析教材, 准确把握学习内容的内涵、核心 2. 学情分析具体、明确, 有一定证据支持 3. 分析课程标准等相关文件的理念、要求
	教学目标确定(6分)	1. 目标定位准确 2. 教学目标描述具体 3. 教学目标可检测
	教学活动设计(12分)	1. 教学活动目的与意图明确, 与教学目标一致 2. 教学活动之间逻辑结构清晰 3. 教学活动突出“大问题”或“问题链”
	板书设计(4分)	1. 板书设计突出教学的重点、难点 2. 板书设计美观大方、结构清晰

维度	指标	要素描述
说课(5分钟) 10分	语言表达(3分)	1. 说课语言清晰、准确、流利 2. 适当得体的肢体语言
	内容明确、重点突出(5分)	1. 教学理念、目标、内容明确 2. 教学活动意图清晰 3. 教学重点、难点精准, 教学方法和策略恰当
	实践与反思(2分)	1. 对教学实践中的“真问题”(优缺点)有思考 2. 概要描述教学的特点、特色
微格教学技能展示 (10分钟) 60分	提问技能(15分)	1. 提问内容明确、具体、恰当 2. 提问时机适当, 理答方式多样 3. 对学生的回答有反馈、引导、提炼
	讲解技能(30分)	1. 讲解目标明确 2. 讲解内容清楚、有明确的结论 3. 讲解方法符合学生认知规律, 有学生参与与思考 4. 讲解过程有板书、媒体、肢体语言等的配合
	整体表现(15分)	1. 发音准确、清晰, 音量适中, 张弛有度 2. 术语准确, 语言精简, 无科学性错误 3. 教态端庄、大方, 有适当的走动, 具有亲和力 4. 教学媒体使用恰当 5. 实验演示规范 6. 时间把握合适

### 八、任课教师条件

具有课程、教育学、心理学、学习理论等相应的理论研究基础, 具有丰富的中学生物课堂教学研究和实践经验, 能对新入职教师的教学设计进行诊断和指导的教师, 可以是本院生物系培训团队教师和来自一线的优秀教师或教研员。

### 师资库

姓名	性别	年龄	职务职称	工作单位	研究方向	课程任务
郭宏伟	女	53	讲师	北京教育学院	生物教育	课程现场教学、课程现场教学实践指导
徐 峥	男	35	讲师	北京教育学院	生物教育	课程现场教学、课程现场教学实践指导
胡玉华	女	56	教授	北京教育学院	生物教育	课程现场教学、课程现场教学实践指导
徐 杨	女	34	副教授	北京教育学院	生物教育	课程现场教学实践指导
刘会玲	女	47	中教高级	北京怀柔考试教研中心	生物教育	课程现场教学实践指导
姜言国	男	56	中教高级	北京怀柔考试教研中心	生物教育	课程现场教学实践指导
刘海涛	男	56	中教高级	北京大兴考试教研中心	生物教育	课程现场教学实践指导

姓名	性别	年龄	职务职称	工作单位	研究方向	课程任务
王春喜	男	34	中教高级	北京大兴考试 教研中心	生物教育	课程现场教学实践指导
史孝文	男	55	中教高级	北京顺义考试 教研中心	生物教育	课程现场教学实践指导
张菁华	女	39	中教高级	北京顺义考试 教研中心	生物教育	课程现场教学实践指导
吕建红	女	48	中教高级	北京昌平考试 教研中心	生物教育	课程现场教学实践指导
张榕青	男	46	中教高级	北京昌平考试 教研中心	生物教育	课程现场教学实践指导

(课程负责人: 郭宏伟)

# “中学生的物教学评价”课程方案

数学与科学教育学院

## 一、课程名称

中学生物课堂教学评价

## 二、适用对象

新入职中学生物学科教师

## 三、课时安排

24 课时

## 四、课程目标

通过《中学生物课堂教学评价》课程的学习，学员能够做到：

1. 叙述教学评价的内涵、重要功能和常见类型；
2. 学会科学地使用已有的课堂教学评价工具；
3. 根据教学评价原则模拟制定教学评价标准；
4. 通过教学评价找到教学中问题及时解决课堂中的问题，提升课堂教学设计和实施的能力；
5. 依据学生实情和学习内容，学会设计合适的评价方案和评价活动方式，对学生生物学习的效果实施表现性评价等质性评价。

## 五、课程内容要点与相应教学方式

课程内容	内容要点	课时	教学方式	教学资源/ 引导工具
生物课堂教学评价	1. 介绍教学反思评价的概念、特征和作用以教学反评价的理论基础等知识内容。 2. 案例的分析和理解，介绍课堂教学评价的内容要点、重要功能和常见类型。尝试对案例中部分课堂教学内容进行小组讨论、评价。	4	集中讲解及案例分析	参考文献：1. 《课堂评价》； 2. 课堂教学评价表
对学生：生物课堂教学评价的撰写与修改	1. 质性质性评价法：表现性评价和档案袋评价 2. 量化评价：生物学测验的编制方法和分析技术	4	理论讲解及案例分析	1. 不同学习评价类型阅读资料与案例 2. 测试题案例
对教师：生物课堂教学评价的撰写与修改	1. 以小组（教研）为单位做一节研究课，运用评价标准分析课程，独立撰写教学评价； 2. 与小组（教研）组内的教师进行交流，通过专家的指导修改教学评价。	8	课程实践小组交流专家指导	1. 《初任教师教学ABC系列（学生差异在哪里；你怎么知道学生会了）》； 2. 教学实录

课程内容	内容要点	课时	教学方式	教学资源/ 引导工具
生物课堂教学评价标准的撰写与修改	1. 根据对课堂教学评价的内容要点、重要功能的理解，参考已有的评价标准，设计新的教学评价单。 2. 小组交、专家指导修改教学评价单。将其在教学课堂是实践进行验证，寻找教学评价单的问题和不足，进行进一步修改。	8	实践研究 小组交流 专家指导	1. 《教师课堂教学评价指南》； 2. 已有教学评价表； 3. 教学实录

## 六、教学工具与资源条件

### 1. 教学资源：

#### 参考文献资料

- (1) 《有效的学生学习评价》美. Ellen Weber；
- (2) 《教师课堂教学评价指南》
- (3) 《学生评价的原理与方法》 张敏
- (4) 《初任教师教学 ABC 系列（学生差异在哪里；你怎么知道学生会了）》
- (5) 《怎样评价学生才有效：促进学习的多元化评价策略》韦伯

### 2. 教学环境：

授课教室：有多媒体、黑板或白板；桌椅能够移动，便于分组讨论。

教学用具：大白纸、彩笔、记事贴

## 七、课程考核与评价

### 1. 考核方式

采用过程参与、实践操作与作品分析相结合的考核评价方式。

出勤和教学评价设计量表撰写两部分进行考核。两部分的成绩综合，成绩的计分占比：出勤成绩 20%，教学评价设计量表 80%。

### 2. 考核要点

- 1) 能够针对一节课出测试题并实施及测试结果分析。
- 2) 设计体现过程性或诊断性评价的一个教学评价设计量表。

### 3. 考核标准

依照“启航杯”新入职教师教学风采评价体系。评价标如下：

课程	内容	水 平					具体表现
		1 不好	2 不太好	3 一般	4 较好	5 非常好	
							在所提供的括号中： 若有关内容为强项填‘√’； 若有关内容为弱点填‘×’； 若有关内容既非强项也非弱点不填。
教学评价	教学反思评价					5	能够明确教学反思的要求（ ） 能够分析不同类型的课程（ ） 能够表述教学反思的要点（ ） 能够表述教学反思的作用（ ）

教学评价	对学生： 生物课堂教学评价				4	能够编制表现性评价（ ） 能够编制量化评价（ ） 能够确定编制测验题（ ） 能够清楚分析测验题（ ）
	对教师： 生物课堂教学评价				4	能够客观分析课程（ ） 能够提出合适问题（ ） 能够提出合理建议（ ） 能够设计评价标准（ ）
	生物课堂教学评价标准的撰写					能够编制表现性评价（ ） 能够编制量化评价（ ） 能够明确清晰的标准（ ） 能够明确可检测的标准（ ）

## 八、任课师资条件

师资队伍有院内院外教师担任，首选我院生物系培训团队教师。应具有生物学教育专业背景和丰富的培训教学经验，在中学生物教育的理论与实践方面有较深的造诣，能够深入浅出地讲解和指导。

### 师资库

姓名	性别	年龄	职务职称	工作单位	研究方向	课程任务
郭宏伟	女	53	讲师	北京教育学院	生物教育	课程现场教学、课程现场教学实践指导
徐 峥	男	35	讲师	北京教育学院	生物教育	课程现场教学、课程现场教学实践指导
胡玉华	女	56	教授	北京教育学院	生物教育	课程现场教学、课程现场教学实践指导
徐 杨	女	34	副教授	北京教育学院	生物教育	课程现场教学实践指导
刘会玲	女	47	中教高级	北京怀柔考试教研中心	生物教育	课程现场教学实践指导
姜言国	男	56	中教高级	北京怀柔考试教研中心	生物教育	课程现场教学实践指导
刘海涛	男	56	中教高级	北京大兴考试教研中心	生物教育	课程现场教学实践指导
王春喜	男	34	中教高级	北京大兴考试教研中心	生物教育	课程现场教学实践指导
史孝文	男	55	中教高级	北京顺义考试教研中心	生物教育	课程现场教学实践指导
张菁华	女	39	中教高级	北京顺义考试教研中心	生物教育	课程现场教学实践指导
吕建红	女	48	中教高级	北京昌平考试教研中心	生物教育	课程现场教学实践指导
张榕青	男	46	中教高级	北京昌平考试教研中心	生物教育	课程现场教学实践指导

(课程负责人: 郭宏伟)

# “中学生的物教学反思”课程方案

数学与科学教育学院

## 一、课程名称

中学生物课程教学反思

## 二、适用对象

新入职中学生物学科教师（启航计划）

## 三、课时安排

24 课时

## 四、课程目标

通过学习《中学生物课堂教学反思》课程，学员能够做到：

1. 叙述教学反思的概念、特征和作用；
2. 以教学反思的理论基础为理解背景，说明教学反思的内容、层次和过程；
3. 运用理论知识写出针对课堂教学做出客观的反思；
4. 通过教学反思找到教学中问题，并寻找解决问题的途径，形成解决教学问题的能力；
5. 理解反思与教师发展的促进作用，逐渐养成教学反思的习惯，培养教学研究的能力。

## 五、课程内容要点与相应教学方式

课程内容	内容要点	课时	教学方式	教学资源 / 引导工具
生物教学反思理论基础	1. 介绍教学反思的概念、特征和作用以教学反思的理论基础等知识内容。通过案例的分析和理解，掌握教学反思的内容、层次和过程 2. 学习对生物教学进行分析，理解反思与教师发展的关系	8	集中讲座及案例分析	参考书《我们应该怎样进行教学反思》；优秀教学反思案例
生物教学反思的撰写与修改	1. 以小组（教研）为单位做一节研究课，运用理论知识分析一节教学实践课程，独立撰写教学反思 2. 与小组（教研）组内的教师进行交流，通过专家的指导修改教学反思	8	课程实践 小组交流 专家指导	《教学反思方法与技术》典型教学反思案例
生物教学实践的跟进	1. 根据教学反思中生物课堂教学提出的实际问题，寻找解决问题的方法 2. 通过教学课堂实践进行验证，提高课堂教学的质量	8	实践 小组交流	《初任教师教学 ABC 系列你怎么知道学生会了》

## 六、教学工具与资源条件

### 1. 教学资源:

参考文献资源:

- (1)《教学反思方法与技术》
- (2)《课堂教学反思》
- (3)《教学反思与教学专业发展》
- (4)《我们应该怎样进行教学反思》
- (5)《初任教师教学 ABC 系列（学习是怎样发生的；你怎么知道学生会了）》；
- (6) 优秀教学反思案例

### 2. 教学环境:

授课教室：有多媒体、黑板或白板；桌椅能够移动，便于分组讨论。

教学用具：大白纸、彩笔、记事贴

## 七、课程考核与评价

### 1. 考核方式:

出勤和教学反思撰写两部分进行考核。

两部分的成绩综合，成绩的计分占比：出勤成绩 20%，教学反思撰写 80%。

### 2. 考核要点及标准

- a. 基本内容：内容描述清楚、客观，多角度呈现并分析全面。
- b. 客观性：内容真实，含有问题或质疑情境，避免偏见情绪。
- c. 典型性：内容能够引发讨论。
- d. 改进性：寻找并提出了解决问题的方法，经过行动跟进对问题进行了改善。

## 八、任课师资条件

师资队伍可由院内院外教师担任，首选本院生物系培训团队教师。具有生物学教育专业背景，并且参加过教师培训，具有教师培训十年以上经验的生物学科教师。

### 师资库

姓名	性别	年龄	职务职称	工作单位	研究方向	课程任务
郭宏伟	女	53	讲师	北京教育学院	生物教育	课程现场教学、课程现场教学实践指导
徐 峥	男	35	讲师	北京教育学院	生物教育	课程现场教学、课程现场教学实践指导
胡玉华	女	56	教授	北京教育学院	生物教育	课程现场教学、课程现场教学实践指导



姓名	性别	年龄	职务职称	工作单位	研究方向	课程任务
徐 杨	女	34	副教授	北京教育学院	生物教育	课程现场教学实践指导
刘会玲	女	47	中教高级	北京怀柔考试 教研中心	生物教育	课程现场教学实践指导
姜言国	男	56	中教高级	北京怀柔考试 教研中心	生物教育	课程现场教学实践指导
刘海涛	男	56	中教高级	北京大兴考试 教研中心	生物教育	课程现场教学实践指导
王春喜	男	34	中教高级	北京大兴考试 教研中心	生物教育	课程现场教学实践指导
史孝文	男	55	中教高级	北京顺义考试 教研中心	生物教育	课程现场教学实践指导
张菁华	女	39	中教高级	北京顺义考试 教研中心	生物教育	课程现场教学实践指导
吕建红	女	48	中教高级	北京昌平考试 教研中心	生物教育	课程现场教学实践指导
张榕青	男	46	中教高级	北京昌平考试 教研中心	生物教育	课程现场教学实践指导

(课程负责人: 郭宏伟)

# “中学生物校本实践性教学”课程方案

数学与科学教育学院

## 一、课程名称

中学生物校本实践性教学课程

## 二、适用对象

新入职中学生物学科教师

## 三、课时安排

一学年 96 课时，每学期 48 课时。分为中学生物校本实践性教学 1 和中学生物校本实践性教学 2。

## 四、课程目标

1. 通过共同备课（师傅，教研组、区县教研员），掌握教学设计的基本要素，能够独立分析教材，了解学情，确定教学目标和重点难点，设计教学活动；

2. 通过课堂教学实践，初步运用课堂组织、提问、倾听、板书和多媒体使用等教学技能；

3. 通过实践掌握课堂教学过程性评价方法，学会分析例习题和布置作业，并能收集学生的反馈改进教学；

4. 通过集体研讨掌握教学反思的方法，记录课堂小日志，能够对课堂教学案例进行分析，提升教学反思能力。

## 五、课程内容要点与相应教学方式

课程名称	内容要点	课时	教学方式	教学资源 / 引导工具
教学设计	撰写教学设计，进行教学内容分析；学生情况分析；确定教学目标、教学活动设计和学习评价设计，学习师傅或其他优秀教师的教学设计，理解教学设计的基本要素及关系，讨论并修改教学设计	12	共同备课（师傅，教研组、区县教研员）；	1. 课标和教材 2. 优秀教学设计案例
教学技能实施	每周新任教师听一节课，共同研讨教学过程，发展教学实施技能；每个周新任教师听师傅一节课，研讨课堂组织、教学技能，写出相应的讨论日志	12	课堂教学实践： 观摩师傅课堂教学校级或区级公开课	课堂观察记录
学生学习评价	讨论例题、习题设计和作业布置与批改反馈；反馈学习评价中的问题，讨论改进策略，写出相应的修改意见	8	校本研讨	学生学习评价表
教学反思案例	撰写教学小日志，分析本人、师傅和观摩课的教学案例，撰写教学反思	8	案例式教学反思的要点及方法	教学反思案例
教学展示与提升	结业教学设计与教学技能展示准备，讨论和评比	8	教学设计与技能展示	教学设计与技能评价标准

## 六、教学工具与资源条件

### 1. 教学资源:

教学资源与工具:

- (1) 优秀观摩课例
- (2) 教学设计与实施技能评价标准

参考文献资源

- (1) 教学设计优秀案例
- (2) 初任教师教学 ABC 系列（如何策略的教学；学习是怎样发生的；你怎么知道学生会了）
- (3) 课程标准、不同版本教材

### 2. 教学环境:

授课教室：有多媒体、黑板或白板；有录像设备。

## 七、课程考核与评价

### 1. 考核方式

采用过程参与、实践操作与作品分析相结合的考核评价方式。出勤和作业上交情况两部分进行考核。两部分的成绩综合，成绩

的计分占比：出勤成绩 10%，教学设计 90%。

按照教务处规定的教学评价标准，评出优秀学员与师傅，颁发证书。

### 2. 考核要点

(1) 上交资料：完整齐全。教学展示的教学设计、课堂录像及教学反思和学员教学日志（每月 2 篇）

(2) 客观性：内容真实，有修改过程的体现。

3. 考核标准（见教务处的学员评价标准和师傅评价标准）

## 八、任课师资条件

师资队伍由中教高级教师担任。具有生物学教育专业背景，本科及以上学历并且参加过教师培训，具有教学十年以上教龄的各培训区县的初、高中生物学科教研员和相应的学校教师。

师资库

姓名	性别	年龄	职务职称	工作单位	研究方向	课程任务
刘会玲	女	47	中教高级	北京怀柔考试教研中心	生物教育	生物课程教学实践指导，配合首席指导教师组织市、区级观摩。
姜言国	男	56	中教高级	北京怀柔考试教研中心	生物教育	生物课程教学实践指导，配合首席指导教师组织市、区级观摩。
刘海涛	男	56	中教高级	北京大兴考试教研中心	生物教育	生物课程教学实践指导，配合首席指导教师组织市、区级观摩。

姓名	性别	年龄	职务 职称	工作单位	研究方向	课程任务
史孝文	男	55	中教 高级	北京顺义考 试教研中心	生物教育	生物课程教学实践指导，配合首席 指导教师组织市、区级观摩。
张菁华	女	39	中教 高级	北京顺义考 试教研中心	生物教育	生物课程教学实践指导，配合首席 指导教师组织市、区级观摩。
吕建红	女	48	中教 高级	北京昌平考 试教研中心	生物教育	生物课程教学实践指导，配合首席 指导教师组织市、区级观摩。
张榕青	男	46	中教 高级	北京昌平考 试教研中心	生物教育	生物课程教学实践指导，配合首席 指导教师组织市、区级观摩。

(课程负责人: 郭宏伟)

# “北京名校现场学习”课程方案

数学与科学教育学院

## 一、课程名称

北京名校现场学习

## 二、适用对象

新入职中学生物学科科任教师

## 三、课时安排

8课时。在培训第三阶段进行。

## 四、课程目标

1. 通过名校现场观摩，体会名校的先进办学理念，了解名校教改的具体做法，增加对教育、教学的认识。

2. 通过课堂观摩听课，体验教学设计在课堂上的呈现过程，亲身测量教学目标的达成程度和重点突出、难点突破的实现水平，认同教学设计是教学实践的基础；深入了解八个教学技能的基本要素及操作要点，以及课堂教学过程性评价方法；观察每个教学基本技能的使用，应用过程性评价方法，深入理解课堂教学技能，提升课堂教学评价能力。

3. 通过集体研讨深入理解教学内容和学情的分析方法、教学目标的确定方法，教学活动的设计方法，以及教学反思的方法；体会教学反思的作用，提升教学反思能力；学会课例分析的方法，审视自身教学。

## 五、课程内容要点与相应教学方式

课程名称	内容要点	课时	教学方式	教学资源/引导工具
名校参观	听取名校办学理念与育人方式；参观名校特色模块；与名校负责人探讨教育教学经验。	2	讲座；现场参观；讨论	名校观摩手册、宣讲视频
集体备课	教学内容分析；学生情况分析；教学目标确定、教学活动设计和学习评价设计，理解教学设计的基本要素及其关系；研讨课堂组织、教学技能。	2	集体备课；讨论	课程标准、教材
现场听课	观摩2节优质课堂教学；记录教学过程和八个教学技能的操作；进行过程性评价。	2	体验式学习	1. 课堂观察记录表 2. 教学设计与技能评价标准
课后研讨	听取授课人的课后总结与反思；发表对所听课的评价，及对自身教学的审视。	2	课例分析；集体讨论；自我反思	教学评价表；参考书《我们应该怎样进行教学反思》

## 六、教学工具与资源条件

### 1. 教学引导工具

- (1) 课堂观察记录表
- (2) 教学评价表
- (3) 教学设计与技能评价标准

### 2. 教学资源:

- (1) 名校现场教学课例
- (2) 名校优质师资
- (3) 《义务教育生物课程标准（2011年版）》;
- (4) 《高中生物课程标准（2017年版）》;
- (5) 北京版初中生物教材;
- (6) 人教版高中生物教材;
- (7) 《我们应该怎样进行教学反思》

### 3. 教学环境:

- (1) 教学用具: 大白纸、彩笔、记事贴
- (2) 授课教室: 有多媒体、黑板或白板; 有录像设备。

## 七、课程考核与评价

### (1) 考核方式:

完成并提交名校考察报告, 占比 80%;  
出勤, 占比 20%。

### (2) 考察报告考核要点及标准

- ①基本内容: 内容描述清楚、客观, 多角度呈现并分析全面。
- ②客观性: 内容真实, 含有问题或质疑情境, 避免偏见情绪。
- ③典型性: 内容能够引发讨论。
- ④改进性: 寻找并提出了解决问题的方法, 经过行动跟进对问题进行改善。

### (3) 考核标准

课程	内容	水 平					具体表现
		1 不好	2 不太好	3 一般	4 较好	5 非常好	
教学评价	名校参观					5	在所提供的括号中: 若有关内容为强项填‘√’; 若有关内容为弱点填‘×’; 若有关内容既非强项也非弱点不填。
	集体备课				4		能够应用教学内容的分析方法 ( ) 能够确定教学目标 ( ) 能够分析学生情况 ( ) 能够确定教学难点 ( ) 能够设计教学活动 ( )

课程	内容	水平					具体表现
		1 不好	2 不太好	3 一般	4 较好	5 非常好	
					4		在所提供的括号中： 若有关内容为强项填‘√’； 若有关内容为弱点填‘×’； 若有关内容既非强项也非弱点不填。
	现场听课				4		能够主动观察学生的反应（ ） 能够描述教学技能的操作要点（ ） 能够阐明教学活动与教学目标的关系（ ） 能够阐述教学目标的达成程度（ ） 能够评价教学难点的突破效果（ ）
	课后研讨						能够应用教学反思的方法（ ） 能够评价课堂教学的效果（ ）

### 八、任课师资条件

本课程师资由北京教育学院数学与科学教育院生物系的教师为主，邀请培训所在区的教研员教师组成，理论与实践互补。

姓名	性别	年龄	职务职称	工作单位	研究方向	课程任务
郭宏伟	女	53	讲师	北京教育学院	生物教育	课程现场教学、课程现场教学实践指导
徐 崢	男	35	讲师	北京教育学院	生物教育	课程现场教学、课程现场教学实践指导
胡玉华	女	56	教授	北京教育学院	生物教育	课程现场教学、课程现场教学实践指导
徐 杨	女	34	副教授	北京教育学院	生物教育	课程现场教学实践指导
刘会玲	女	47	中教高级	北京怀柔考试教研中心	生物教育	课程现场教学实践指导
姜言国	男	56	中教高级	北京怀柔考试教研中心	生物教育	课程现场教学实践指导
刘海涛	男	56	中教高级	北京大兴考试教研中心	生物教育	课程现场教学实践指导
王春喜	男	34	中教高级	北京大兴考试教研中心	生物教育	课程现场教学实践指导
史孝文	男	55	中教高级	北京顺义考试教研中心	生物教育	课程现场教学实践指导
张菁华	女	39	中教高级	北京顺义考试教研中心	生物教育	课程现场教学实践指导
吕建红	女	48	中教高级	北京昌平考试教研中心	生物教育	课程现场教学实践指导
张榕青	男	46	中教高级	北京昌平考试教研中心	生物教育	课程现场教学实践指导

(课程负责人: 郭宏伟)

# “ 结业设计 ” 课程方案

数学与科学教育学院

## 一、课程名称

结业设计

## 二、适用对象

新入职中学生物学科教师

## 三、课时安排

一学年 16 课时，在学期末进行。分为教学成果梳理和指导 10 课时，优秀成果评选和结业展示指 2 课时，结业展示与交流 4 课时。

## 四、课程目标

1. 通过指导教师与学员的现场交流，梳理和总结一年的学习成果，进一步反思并找到今后发展的新增长点；
2. 通过评优活动获得专业认同感和幸福感，进一步深化对专业发展信念；
3. 通过集中结业展示活动学习优秀教学经验，加深对专业发展路径的认识；
4. 通过集体活动为今后专业发展路径中进一步交流搭建交流平台。

## 五、课程内容要点与相应教学方式

课程名称	内容要点	课时	教学方式	教学资源 / 引导工具
教学成果梳理和指导	梳理和收集培集结业成果： 包括对教学设计的修改和收集； 教学反思的修改和收集； 教学日志的整理和收集；	10	指导教师与学员分组研讨；	1. “启航”项目培训结业能力要求 2. 学员教学设计、教学反思和培训总结
优秀成果评选和结业展示指导	评出培训优秀成果和优秀学员； 推选结业展示内容并做展示前的准备。	2	指导教师团队研讨； 指导教师与学员为展示做预演；	1. 学员教学设计、教学反思和培训总结 2. “启航”项目培训评价标准
结业展示与交流	培训成果展示； 总结培训； 表彰优秀学员和成果； 证书颁发。	4	二级学院学科组织： 互动式教学片断或教学说课展示； 教师教学总结和领导管理总结等。	教学评价表

## 六、教学工具与资源条件

### 1. 教学资源

教学资源与工具：

- (1) 学员教学设计、课堂录像及教学反思
- (2) 指导教师对学员成果的评价单



## 参考文献资源

(1) 区县指导教师和学员所在校师傅对学员指导的评价单

(2) “启航”项目培训方案中“新任教师生物学课程支撑结业要求”

## 2. 教学环境

授课教室：有多媒体、黑板或白板；有录像设备。

结业场地：学院综合报告厅。有多媒体、黑板或白板；有扩音设备，有录像设备。

## 七、课程考核与评价

### 1. 考核方式

采用过程参与、实践操作与作品分析相结合的考核评价方式。出勤和作业上交情况两部分进行考核。两部分的成绩综合，成绩的计分占比：出勤成绩 10%，教学设计 90%。

按照教务处规定的教学评价标准，评出优秀学员颁发证书。

### 2. 考核要点

(1) 上交资料：完整齐全。教学展示的教学设计、课堂录像及教学反思和学员教学日志（每月 2 篇）

(2) 客观性：内容真实，有修改过程的体现。

3. 考核标准（见教务处的学员评价标准和优秀评价标准）

## 八、任课师资条件

成果指导与评价的师资队伍由院内参与培训和指导任务的教师担任。

结业展示与交流的师资队伍由本院数学与科学教育学院领导、各参与培训区领导和参与“启航”项目培训教师参加。还可以邀请参与培训的各区生物学科教研员教师参加。

参与培训的各区生物学科教研员教师师资库

姓名	性别	年龄	职务职称	工作单位	研究方向	课程任务
郭宏伟	女	53	讲师	北京教育学院	生物教育	教学成果指导、结业典礼指导
徐 峥	男	35	讲师	北京教育学院	生物教育	教学成果指导、结业典礼指导
胡玉华	女	56	教授	北京教育学院	生物教育	教学成果指导、结业典礼指导
徐 杨	女	34	副教授	北京教育学院	生物教育	教学成果指导、结业典礼指导
刘会玲	女	47	中教高级	北京怀柔考试 教研中心	生物教育	结业典礼指导
姜言国	男	56	中教高级	北京怀柔考试 教研中心	生物教育	结业典礼指导

姓名	性别	年龄	职务职称	工作单位	研究方向	课程任务
刘海涛	男	56	中教高级	北京大兴考试 教研中心	生物教育	结业典礼指导
王春喜	男	34	中教高级	北京大兴考试 教研中心	生物教育	结业典礼指导
史孝文	男	55	中教高级	北京顺义考试 教研中心	生物教育	结业典礼指导
张菁华	女	39	中教高级	北京顺义考试 教研中心	生物教育	结业典礼指导
吕建红	女	48	中教高级	北京昌平考试 教研中心	生物教育	结业典礼指导
张榕青	男	46	中教高级	北京昌平考试 教研中心	生物教育	结业典礼指导

(课程负责人: 郭宏伟)

# “化学学科教学入门”课程方案

数学与科学教育学院

## 一、课程名称

化学学科教学入门

## 二、培训对象

新入职的中学化学教师（启航计划）

## 三、课时安排

24 课时

## 四、课程目标

通过 24 课时的研修学习，帮助每位新教师实现角色转化，特别是能自信地站上讲台，为适应中学化学教学的基本工作打好基础。具体表现在：

1. 将教学设计从概念层面走向实操层面，解决教学设计中的基本要素及要素间的关系，初步完成一份要素间有一定关联的简易教学设计。
2. 通过共同读课标、读教材，初步了解课程标准和中学化学教材，会做教学内容分析。
3. 通过案例分析，初步学会设计教学环节，能够绘制教学流程图。
4. 通过现场片段课展示，锤炼讲解、板书、多媒体使用等教学基本技能，为站上讲台做准备。

## 五、课程内容要点与相应教学方式

《化学学科教学入门》课程将结合新入职教师的工作需求，通过任务驱动和问题解决，提升其对中学化学教学的整体感知及理解水平。该课程作为化学学科专业课程的导论部分帮助新入职教师尽快适应化学学科教学做准备。具体课程内容包括：教学设计的整体性、教学内容的分析与把握、教学环节的初步设计、教学片段课的诊断；教学方式以体验式学习为主。

课程内容	内容要点	教学方式与操作要点	课时
初步认识教学设计	1. 教学设计的基本要素及其相互关系 2. 初步学会如何做教学设计 3. 教学设计的案例分析	1. 小组合作，头脑风暴：教学设计中有哪些基本要素 2. 案例教学：以一节课教学设计为例进行案例剖析	4
教学内容分析	1. 知道为什么要做教学内容分析以及教学内容分析的角度； 2. 了解初高中化学课程标准； 3. 初步学会读教材，了解各版本的异同	1. 学员活动：帮助学员理解做教学内容分析的重要性 2. 讲授：课程标准的由来及现行课标的主要内容，现行教科书的编排 3. 实践转化：每人选取特定内容进行教学内容分析	8

课程内容	内容要点	教学方式与操作要点	课时
教学环节设计	1. 了解课堂教学各环节； 2. 学会确定教学主要环节，绘制教学流程图	1. 启航杯优秀教学片段展示：分析其课堂流程 2. 讲解：如何设计教学环节，绘制教学流程图 3. 实践转化：选定内容撰写一篇教学设计	4
教学片段课的诊断	1. 学员每人进行教学片段课展示 2. 指导教师现场点评及优化建议	1. 组建评价团队，明确评价量规（4项教学技能的评价标准） 2. 个人片段课展示：两位指导教师现场反馈并打分	8

## 六、教学资源及引导工具

### 1. 教学资源（教学中用的资源）

(1) 教材类：初高中化学课程标准，初高中相关版本教材，四项教学技能的评价标准（语言、讲解、板书、多媒体使用）

(2) 案例类：教学设计完整案例（分初高中）

(3) 文献类：“教材分析”主题下的文献若干

### 2. 教学引导工具

(1) 教学互动工具：展布、大白纸、A4纸、彩笔等

(2) 理论工具：教学设计系统；知识分类；课程理论

(3) 指向设计成果表达的工具：教学设计模板、规范教学设计样例等。

### 3. 教学条件

(1) 设备物资条件：教室要有多媒体、黑板和可以动的白板；桌椅能够移动，以便分组；需要大白纸、彩笔等辅助资料。

(2) 学习准备条件：每位学员都要完成每次学习前的前置任务，并按照每次学习的要求准备学习资料。

## 七、课程考核

### 1. 考核内容

(1) 课程完成时独立完成一份相对完整、能体现一定整体性特征的教学设计简案

(2) 有教学片段课的展示

(3) 有比较切合实际的真实的反思性总结

(4) 出勤率不低于85%。

### 2. 考核标准

	项目	内容	考核点	分值
1. 过程性评价	学习过程投入与参与度(50分)	出勤(20分)	出勤率达到80%以上	0-20
		倾听(10分)	认真倾听，积极思考(根据不同程度赋分)	0-10
		交流(10分)	积极发言，主动交流观点(根据不同程度赋分)	0-10
		合作(10分)	在小组学习过程中主动承担重要角色，合作完成学习任务(根据不同程度赋分)	0-10

	项目	内容	考核点	分值
2. 终结性评价	成果 (50分)	教学设计 (30分)	有背景分析	0-10
			教学目标明确合理可达成	0-4
			知道教学重难点	0-4
			教学过程的呈现充分，逻辑顺畅	0-10
			符合学生的认知规律	0-2
		教学片段展示 (20分)	教学片段展示时间 10 分钟	0-4
			教态自然，肢体语言恰当	0-4
			教学语言简洁准确，抑扬顿挫	0-4
			ppt 及板书设计合理，板书板画工整	0-4
			教学情境设置合理，问题有层次，教学过程有互动	0-4

### 3. 考核方式

采用作品分析为主的考核评价方式。主要包括学员的教学设计及片段课。

### 八、任课教师条件

具有课程、教育学、心理学、学习理论等相应的理论研究基础，具有丰富的中学化学课堂教学研究和实践经验，能对新入职教师的教学设计进行诊断和指导的教师，可以是本院资深培训师和来自一线的优秀教师或教研员。

(课程负责人: 张军刚)

# “中学化学教学设计”课程方案

数学与科学教育学院

## 一、课程名称

中学化学教学设计

## 二、培训对象

新入职的中学化学教师（启航计划）。

## 三、课时安排

40 课时。

## 四、课程目标

通过 40 课时的研修学习，每位新教师都能完成一份完整、规范、有学理意义的教学设计。具体表现在：

1. 以结构图式的形式理解并表达教学设计中的关键要素及相互关系。
2. 运用知识分类方法进行教材内容分析，并将其转化为教学内容，以此确定教学的重难点，认识不同教学内容的教育价值。
3. 撰写规范的教学目标，运用教学目标制定的理论方法确定可操作、可测评、有层级结构的教学目标。
4. 依据教学目标及学生实情，有效选择学习资料、设计学习活动、展开思维过程、形成学习结论。
5. 依据教学目标，选择或设计恰当的方式和恰当的内容评价学生学习目标的达成度，并依次检验和修正教学设计。

## 五、课程内容要点与相应教学方式

《中学化学教学设计》课程将结合新入职教师的工作需求，通过任务驱动和问题解决，提升其教学设计能力，提升其对化学学科教学的理解水平，帮助新入职教师适应化学学科教学的岗位。具体课程内容包括：教学内容分析、教学目标制定、教学活动设计、学习效果评价；教学方式以体验式学习为主。

表 1 课程内容要点与教学方式的设计

课程内容要点	教学方式/教学过程	教学资源/引导工具	课时
教学设计入门——教学设计系统中的关键要素及其关系	体验式学习： 1. 体验——自主初设计 2. 分享——典型案例阅读，分组研讨教学设计系统中要素及关系，绘制结构图，组间交流（4） 3. 共识——教师点评讲解，形成对教学设计系统的认识（4） 4. 行动——小组再设计和个体终设计（4）	1. 教学设计模板 2. 规范教学设计案例	4

课程内容要点	教学方式/教学过程	教学资源/引导工具	课时
教学内容分析 ——读教材，对课标，建结构，明意义，定重点	体验式学习： 1. 体验——学员自主阅读理解特定教学内容，梳理内容结构 2. 分享——小组讨论内容结构的优化方案 3. 共识——在案例分析的基础上认识教学内容的学科结构和层级结构 4. 行动——小组优化特定内容的教学内容结构，以此确定教学内容的教育价值及教学重点内容的制定。	1. 化学课标和教材 2. 内容结构设计案例 3. 个人教学设计文本 4. 知识的层级划分	8
教学目标制定 ——定目标，会表述，探学情，辨难点，	1. 学员自主根据教学内容分析，进行学生难点调研分析，明确教学难点，撰写教学目标； 2. 小组交流、讨论教学目标的优化 3. 在分析案例教学目标的基础上，确定和表述教学目标 4. 学员撰写规范的教学目标。	1. 化学课标和教材 2. 教学目标设计案例 3. 个人教学设计文本	8
教学活动设计 ——定流程，选材料，提问题，做活动，画板书	体验式学习： 1. 体验——教学流程、学习资料、课堂提问、学习活动、板书的前设计 2. 分享——小组讨论优化方案 3. 共识——在案例分析的基础上认识教学流程的学习逻辑、学习资料的可带入性、学习活动的有效性、板书设计的功能性 4. 行动——小组学习，完成教学流程优化、学习资料的选择、学习活动设计、板书功能挖掘等	1. 化学课标和教材 2. 教学过程设计案例 3. 个人教学设计文本 4. 学习资料	16
学习评价设计 ——选题目，会分析；善观察，会诊断。	体验式学习： 1. 体验——学员自主设计课堂教学学习评价 2. 分享——小组讨论学习评价内容和方式设计的有效性 3. 共识——在案例分析的基础上认识学习评价的基本方法 4. 行动——小组优化特定教学目标下的学习评价设计，并独立进行有效课堂学习评价的设计。	1. 化学课标和教材 2. 教学评价设计案例 3. 个人教学设计文本	4

## 六、教学资源及引导工具

### 1. 教学资源（教学中用的资源）

(1) **教材类：**初高中化学课程标准，初高中相关版本教材

(2) **案例类：**教学设计完整案例，课堂教学实录片段，教学设计各分解内容的典型设计案例等

(3) **文献类：**基于特定内容主题下的文献检索、阅读与综述交流。提供中国知网文献检索条件。

(4) **参考书籍类：**

化学教学设计——任务、策略与实践。毕华林，亓英丽。北京：北师大出版集团 2013

### 2. 教学引导工具（教学过程用什么工具引导学习）

(1) 引导学员学习和反思的活动工具：SCL 学生学习活动工具

(2) 指导学员学习和反思的理论工具：教学设计系统；知识分类；教育目标分类

(3) 指向设计成果表达的工具：教学设计模板、规范教学设计样例等。

(4) 评价工具：与教学设计相关的表现评价指标和评价量规等。

### 3. 教学条件

(1) 设备物资条件：教室要有多媒体、黑板和可以动的白板；桌椅能够移动，以便分组；需要大白纸、彩笔等辅助资料。

(2) 学习准备条件：每位学员都要完成每次学习前的前置任务，并按照每次学习的要求准备学习资料。

## 七、课程考核

### 1. 考核内容

课程学习完成时，能独立完成一份完整、规范且具有学理意义的教学设计。

### 2. 考核标准

“启航杯”新任教师教学风采评价体系（适用于中小学非体育与艺术类学科）。

新任教师教学风采评价体系（适用于中小学非体育与艺术类学科）

维度	指标	要素描述
教学设计 (提交文本) 30分	教学背景分析(8分)	1. 深度分析教材, 准确把握学习内容的内涵、核心 2. 学情分析具体、明确, 有一定证据支持 3. 分析课程标准等相关文件的理念、要求
	教学目标确定(6分)	1. 目标定位准确 2. 教学目标描述具体 3. 教学目标可检测
	教学活动设计(12分)	1. 教学活动目的与意图明确, 与教学目标一致 2. 教学活动之间逻辑结构清晰 3. 教学活动突出“大问题”或“问题链”
	板书设计(4分)	3. 板书设计突出教学的重点、难点 4. 板书设计美观大方、结构清晰

### 3. 考核方式

采用作品分析为主的考核评价方式。兼顾表现评价和结果评价。

## 八、任课教师条件

具有课程、教育学、心理学、学习理论等相应的理论研究基础, 具有丰富的中学化学课堂教学研究和实践经验, 能对新入职教师的教学设计进行诊断和指导的教师, 可以是本院资深培训师和来自一线的优秀教师或教研员。

(课程负责人: 张军刚)



# “ 中学化学教学实施 ” 课程方案

数学与科学教育学院

## 一、课程名称

中学化学教学实施

## 二、培训对象

新入职的中学化学教师（启航计划）。

## 三、课时安排

44 课时。

## 四、课程目标

通过 44 课时的研修学习，每位新教师都能：

1. 理解课堂组织管理的基本过程，能够从调动学生主动参与、维持正常的课堂秩序、保证教学形式和教学环节的顺利实施等方面掌握课堂组织管理技能。
2. 理解课堂倾听的意义，能够在教学中根据学生的问题和回答采取不同的倾听方式。
3. 理解课堂观察的意义，能够在教学中灵活运用不同的课堂观察法。
4. 了解教学语言的作用，能够准确科学地运用教学语言。
5. 明确各种板书板画类型在课堂教学中的作用及不足，了解板书板画技能的要求；并能在课堂教学中恰当运用。
6. 了解媒体在教学中的作用，能够依据教学内容恰当使用各种媒体，以辅助教学，提高教学效果。
7. 通过对于初高中化学经典和疑难实验的实操和研究，提升实验教学技能。

## 五、课程内容要点与相应教学方式

《中学化学教学实施》课程将结合新入职教师的工作需求，通过任务驱动和问题解决，提升其教学设计能力，提升其对化学学科教学的理解水平，帮助新入职教师适应化学学科教学的岗位。具体课程内容见表 1

表 1 课程内容要点与教学方式的设计

课程内容	内容要点/教学方式	教学资源/引导工具	课时
课堂组织管理	学习方式：现场学习 内容要点：激发动机、引起注意、协调关系、规范行为、营造氛围、调控过程	课堂教学观察量表	4
课堂观察技能	学习方式：现场学习 内容要点：学习氛围、表情变化、互动行为、合作表现、参与程度、思维状态、自主学习	课堂教学观察量表	4
课堂倾听技能	学习方式：现场学习 内容要点：全神贯注、欣赏鼓励、平等客观、择机介入、深入追问、具有教学机智	课堂教学观察量表	4

课程内容	内容要点/教学方式	教学资源/引导工具	课时
课堂语言技能	学习方式：现场学习 内容要点：导入精彩、唤醒动机、通俗易懂、生动形象、讲解精透、逻辑清晰、提问有效，承转自然、总结精当	课堂教学观察量表	4
板书板画技能	学习方式：现场学习 内容要点：结构合理、整齐有序、条理清晰、形式多样、重点突出、美观大方、准确规范、生动形象	课堂教学观察量表	4
教学媒体使用技能	学习方式：现场学习 内容要点：目标明确、合理选择、整合使用、时机恰当、重点突出、交互友好	课堂教学观察量表	4
中学化学实验教学技能	学习方式：现场学习 内容要点：实验的基本技能、实验仪器设备的改进与制作技术、教学实验设计的能力、教学实验演示的能力、学生实验指导的能力、教学实验创新的能力	课堂教学观察量表	4
教学实施展示与交流	1. 每人完成一节现场课教学或展示教学实录； 2. 交流、研讨；	新教师的教学展示 侧重关注各教学技能的展示，各教学技能提供相应的评价标准。	16

## 六、教学资源及引导工具

### 1. 教学资源（教学中用的资源）

- (1) 经典示范类：教学示范视频，经典课件，经典教学案例，典型板书板画案例
- (2) 学员作品类：学员个人教学实录（音视频）、学员实践作品
- (3) 参考资料类：配套阅读材料；相关文献
- (4) 教学比赛类：教学技能比赛

### 2. 教学引导工具（教学过程用什么工具引导学习）

课堂教学观察量表和教学分析软件

### 3. 教学条件

(1) 设备物资条件：教室要有多媒体、黑板和可以动的白板；桌椅能够移动，以便分组；需要大白纸、彩笔等辅助资料。

(2) 学习准备条件：每位学员都要完成每次学习前的前置任务，并按照每次学习的要求准备学习资料。

## 七、课程考核

### 1. 考核内容

课堂教学实施七大技能

### 2. 考核标准

课堂教学实施观察量表

“启航杯”新任教师教学风采评价体系（适用于中小学非体育与艺术类学科）。

新任教师教学风采评价体系（适用于中小学非体育与艺术类学科）

维度	指标	要素描述
微格教学技能展示(10分钟) 60分	提问技能(15分)	1. 提问内容明确、具体、恰当 2. 提问时机适当，理答方式多样 3. 对学生的回答有反馈、引导、提炼
	讲解技能(30分)	1. 讲解目标明确 2. 讲解内容清楚、有明确的结论 3. 讲解方法符合学生认知规律，有学生参与与思考 4. 讲解过程有板书、媒体、肢体语言等的配合
	整体表现(15分)	1. 发音准确、清晰，音量适中，张弛有度 2. 术语准确，语言精简，无科学性错误 3. 教态端庄、大方，有适当的走动，具有亲和力 4. 教学媒体使用恰当 5. 时间把握合适

### 3. 考核方式

采用现场观察、量表测评、作品分析为主的考核评价方式

### 八、任课教师条件

具有课程、教育学、心理学、学习理论等相应的理论研究基础，具有丰富的中学化学课堂教学研究和实践经验，能对新入职教师的课堂教学进行临堂诊断指导的教师，可以是本院资深培训师和来自一线的优秀骨干教师或教研员。

（课程负责人：张军刚）

# “中学化学课堂教学评价”课程方案

数学与科学教育学院

## 一、课程名称

《中学化学课堂教学评价》

## 二、适用对象

北京市启航计划，新入职的中学化学教师

## 三、课时安排

16 课时

## 四、课程目标

通过 16 课时的研修学习，每位新教师都能运用促进教师教学和学生学习与发展的评价理念，设计并实施对学生学习效果和教师课堂教学效果有效评价的活动和任务。具体表现在：

1. 指向化学学科核心素养的课程目标，认识质性与量化评价、过程性评价与终结性评价等评价类型和方式对教师教学和学生学习的促进作用。

2. 依据学生实情和学习内容，学会设计合适的评价方案和评价活动方式，对学生化学学习的效果实施表现性评价等质性评价。

3. 能够编纂一套规范的化学试题，运用化学测验的分析技术，结合其他评价方式客观地评价学生的学业表现。

## 五、课程内容要点与相应教学方式

《中学化学课堂教学评价》课程结合新入职教师的工作需求，通过任务驱动、问题解决、案例示范，提升其教学评价能力，帮助新入职教师能够运用现代评价理念、多样化的评价方式对学生的学习效果进行有效评价。具体课程内容包括：以促进学生的学习和发展为中心的化学教学测量评价的新理念，对学生化学学习的评价活动和方案的设计与实施（包括质性评价法：表现性评价和档案袋评价和量化的化学教学题测与评价），对化学教师教学设计和课堂教学实施效果的评价，提升教师设计和实施教学评价的能力。

表 1. 课程内容要点与教学方式的设计

课程内容	内容要点	课时	教学方式/教学过程	教学资源/引导工具
以学生为中心的发展性评价的理念——内涵、共识	化学教学评价新理念、当前中、高考改革对学生发展和教学改进的意义。	2	参与式学习：（1）问题与思考：提出问题，激发思考；（2）分享：倾听讲座，分享理论；（3）共识：交流主要观点	（1）教学评价相关阅读资料 （2）交互式谈话

课程内容	内容要点	课时	教学方式/教学过程	教学资源/引导工具
对学生学习的评价1——质性评价法：表现性评价和档案袋评价	表现性评价的特征；对学生化学知识与技能、学习过程与方法、情感态度与价值观形成的评价的不同类型和形式案例分析；小组合作自主设计针对特定评价内容的表现性评价方案	2	参与式学习：（1）问题与思考：提出问题，激发思考；（2）小组合作自主设计表现性评价方案；（3）交流展示，形成共识；（4）档案袋评价认识的交流分享	（1）不同化学学习评价类型阅读资料与案例 （2）目标水平分类； （3）自主设计引导框架、大白纸
对学生学习的评价2——量化评价：化学测验的编制方法和分析技术	化学测题的种类及其编写原则、化学测验编制的步骤和方法、化学测验的分析技术	4	体验式学习：（1）体验：自主设计化学测题；（2）分享：分享理论和案例；（3）共识：认识化学测题的编制原则方法，学习操作要点（4）行动：优化和改进化学测题	（1）化学测题编制的资料 （2）不同化学测题案例
对教师教学的评价1——对教师课堂教学设计的评价	对教学目标设计、教学内容理解和把握、教学方法与手段的运用、教学过程与环节设计、板书等设计的评估；教师说课、教学设计评价案例	2	（1）同行、学生评教的案例分析；（2）小组合作自主设计不同评价者的评教方案；（3）交流分享，达成评价设计的策略	（1）化学课堂教学设计典型案例（2）说课案例 （3）北京市基本功说课比赛标准
对教师教学的评价2——对教师课堂教学实施和效果的评价	对课堂导入、讲解、承转、教学环境的创设、教学效果的评估；教师说课、课堂观摩的评价案例	4	（1）同行、学生评教的案例分析；（2）小组合作自主设计不同评价者的评教方案；（3）交流分享，达成评价设计的策略	（1）课堂观摩课例 （2）化学课堂教学评价标准
化学教学评价的认识总结	对学生形成性、诊断性与终结性评价操作要点、对教师评教的策略与对自己教学的启示	2	（1）分享认识观点和启发（4）行动：优化和改进教学评价的理解认识	（1）教学评价的分类 （2）卡片活动：生成性认识

## 六、教学工具与资源条件

### 1. 教学工具：GRASPS 任务设计表

### 2. 教学资源

（1）教材类：初高中化学课程标准，化学教学评价用书

（2）案例类：不同类型初高中化学学习评价案例、测题

（3）文献资源：

《有效的学生学习评价》美. Ellen Weber；

《基于学科素养的表现标准研究》邵朝友 基于标准的评价研究丛书 崔允漷 主编；

《学生评价的原理与方法》 张敏

《怎样评价学生才有效：促进学习的多元化评价策略》 韦伯

《课堂评价：促进学生的学习和发展》 杨向东崔允漷

为学员提供中国知网、万方数据库等文献资源。

### 3. 教学条件

- (1) 教室：要有多媒体、有黑板或者白板；桌椅能够移动，便于分组研讨。
- (2) 学习准备：每位学员带来事先准备的资料、案例。

## 七、课程考核与评价

### 1. 考核内容

学员学习本课程后要能够针对一节课出测试题并实施及测试结果分析。  
设计体现过程性或诊断性评价的一个教学评价设计量表和案例。

### 2. 考核标准

- (1) 学员能够在课堂上参与案例的讨论和分析，展示和交流小组结论。
- (2) 学员能够提供教学前测设计及分析结果 1 份。  
授课教师根据前测设计内容对学员成果进行评分，遴选 3-5 名作为班级优秀案例。
- (3) 学员能够提交作业布置及学生作业评价 1 份。

对学员的作业布置及作业评价结果进行分析，遴选出优秀评价案例 3-5 份。

### 3. 考核方式

采用过程参与、实践操作与作品分析相结合的考核评价方式。

## 八、任课师资条件

任课教师原则上应具有副高级及以上职称，应具有丰富的培训教学经验，在中学化学教育的理论与实践方面有较深的造诣，能够深入浅出的为学员讲解和指导。

(课程负责人：张军刚)

# “化学教学反思”课程方案

数学与科学教育学院

## 一、课程名称

《化学教学反思》

## 二、适用对象

每年新任中学化学教师

## 三、课时安排

16 课时

## 四、课程目标

通过本课程的学习，新教师将能：

1. 认识教学反思的内涵及价值
2. 认识教学反思的主要内容、水平、方式
3. 结合教学反思论文与案例，学会撰写教学反思的基本方法
4. 能够结合案例撰写出案例式教学反思

## 五、课程内容要点与相应教学方式

课程内容	课程内容要点	教学方式与操作要点	课时
教师为什么要反思？	1 教师专业发展的相关研究成果与主要观点 2 教师成长案例及其分析 3 总结提炼教学反思对教师专业成长的意义	1. 体验活动：对入职以来教师工作进行反思 2. 结合具体案例讲解教学反思对于教师专业发展的意义	2
什么是教学反思？	1 教学反思的界定 2 教学反思的研究发展历程与代表人物 3 教学反思作为“反思行为”与“反思意识”的比较分析	1. 思考讨论：教学反思的主体、路向和实质 2 从教学反思研究的发展历程来说明教学反思的类型与界定	2
教学反思的撰写方法	1 教学反思的维度 反思内容、反思过程与反思层次 2 教学反思的内容 教学前反思——关注设计 教学中反思——关注过程 教学后反思——理性分析 3 教学反思的过程 发现问题——描述问题——诠释问题——解决问题 4 教学反思的层次 技术性反思、情境性反思、批判性反思	1 给出教学反思的三维模型，引导学员认识教学反思的三个维度。 2 通过小组活动，学员通过分析已发表的教学反思类文章与提供的教学反思案例，认识教学反思的内容、过程与层次。	4
教学反思的途径与表达方式	1 教学反思的途径 2 教学反思的表达方式 3 案例式教学反思的要素 4 常见教学反思的问题	1 小组合作撰写出教学反思，能针对具体问题提出改进策略	4

课程内容	课程内容要点	教学方式与操作要点	课时
教学反思的展示交流	1 教学反思的展示要点 展示交流能力——说课的要点与操作路径 2 教学反思的展示交流	1 小组代表以说课方式交流各组教学反思成果 2 小组讨论各小组的教学反思展示的优点和问题，提出改进建议	4

## 六、教学工具与资源条件

### 1. 教学资源

#### (1) 教材参考资料

安德鲁·波拉德，克里斯廷·布莱克-霍金斯，加布里埃尔·克里夫·霍奇斯，等. 反思性教学. 北京：中国青年出版社，2017.

赵明仁. 教学反思与教师专业发展. 北京：北京师范大学出版社，2009.

选定的教材能够深入浅出的描述教学反思的界定与具体操作流程，符合新教师的特点和需求。

#### (2) 文献资源

为学员提供中国知网下载的优秀教学反思论文，以及多份教学反思案例，以利于拓展学习视野。

### 2. 引导工具

#### (1) 教学反思的三维模型

#### (2) 教学反思的内容、过程与水平引导工具

#### (3) 教学反思的评价分析表格

### 3. 教学条件

教室要有多媒体、有黑板或者白板；桌椅能够移动，便于分组研讨。

## 七、课程考核与评价

学员在研修过程中完成案例式教学反思1份。教学反思作业能够体现相应的教学内容、教学过程和教学层次水平，考核学员对教学反思撰写方法的掌握。

### 案例式教学反思考核标准

考核要点	标准
教学反思结构（15）	要素齐全； 逻辑关系清晰；
问题聚焦（25）	描述具体教学事件，具有矛盾或冲突； 教学事件聚焦问题，问题表述清楚；
问题分析（25）	联系教学事件对问题进行分析； 问题分析过程有一定的框架； 提出自己明确的思考和观点；
改进方案（25）	提出改进方案； 对改进方案进行分析；
教学检验（10）	具有教学改进实施； 教学效果有证据支持。



## 八、任课师资条件

任课教师具有丰富的培训教学经验，在中学化学教育的理论与实践方面有较丰富的研究与实践积累，能够为新教师的教学反思提供指导。

(课程负责人: 张军刚)

# “实践性教学与反思”课程方案

外语与国际教育学院

## 一、专题名称

实践性教学与反思

## 二、培训对象

北京教育学院启航计划中学英语新教师

## 三、课时安排

40 课时

## 四、教学目标

总体目标：通过本课程的学习，学员能够加强对《英语课程标准》理念的理解，在观摩中模仿有效的教学策略，在教学中实践教学策略，并在反思的基础上优化教学设计和教学实施能力，促进自身专业发展。

具体目标：通过本课程的学习，学员能够

1. 在观摩优秀课例的过程中加强对《英语课程标准》理念的理解；
2. 在观摩和实践过程中反思和改进自身的教学设计与实施能力。

## 五、教学内容要点与相应教学方式

基于上述课程目标，本课程划分为四个模块：优秀教学课例观摩、研讨及反思（16 课时）；基于观摩的教学实践及反思（12 课时）；基于教学实践的反思与交流（12 课时）。课程共计 40 学时。

### 课程内容要点与教学方式的设计

课程模块	专题名称	内容要点	课时	教学方式 /教学过程	教学资源
模块一：优秀教学课例观摩、研讨及反思（16 课时）	优秀教学课例视频观摩（4X2 课时）	为学员提供优秀教学课例视频，使学员对好的教学设计的要素形成初步理解，侧重教学活动的设计和组织的。	8	截取典型性课例片段，带领学员进行切片化深入分析，强化对有效教学设计的感性认识。	多媒体设备，便捷的网络连接资源等
	优秀听说课例教学现场观摩（4 课时） 优秀阅读课例教学现场观摩（4 课时）	兼顾初中和高中英语课堂教学，选择关键课型组织教师进行现场教学观摩，对教学设计和活动实施进行直观体验，同时侧重课堂管理、评价反馈、提问等微技能。	8	现场教学观摩。布置学员提前确定关注点，在现场课堂观察过程中进行聚焦学习。	多媒体设备，便捷的网络连接资源等

课程模块	专题名称	内容要点	课时	教学方式 /教学过程	教学资源
模块二：基于观摩的教学实践及反思（12课时）	新教师校内达标课（4课时）	结合教学观摩学习内容，在各自校内进行自主实践和教学改进	4	学员结合自己的教学进度确定教学内容，由校内师傅和教研组共同指导，在校内执教达标研究课	多媒体设备，便捷的网络连接资源等
	小组实践课（4课时）	结合教学观摩学习内容，在小组内进行教学实践，通过课前研磨和课后研讨实现教学改进	4	学员结合自己的教学进度确定教学内容，在组内开展研究课教学实践	多媒体设备，便捷的网络连接资源等
	新教师与成熟教师同课异构（4课时）	创设机会使新手教师与成熟教师开展同课异构活动，在实践、对比、反思中促进新教师深入学习和专业提升	4	一位新教师代表与一位成熟教师各自执教一节研究课，全班学员进行课堂教学观摩，课后研讨	多媒体设备，便捷的网络连接资源等
模块三：基于教学实践的反思与交流（12课时）	开学第一课交流（4课时） 执教第一学期交流（4课时） 为师第一年交流（4课时）	选取新教师参加培训期间的重要时间节点，进行开学第一课、执教第一学期和为师第一年的实践与反思体会交流，充分激发同伴智慧，在基于实践的回顾、梳理、反思中提升专业能力	12	开学第一课交流着重于新教师站稳讲台的技能；执教第一学期交流关注新教师教学技能的提升；为师第一年交流在前期学习的基础上聚焦新教师的全面发展。	多媒体设备，便捷的网络连接资源等

## 六、教学资源与条件

教学环境要求：多媒体设备，便捷的网络连接资源。

## 七、考核方式

### （一）学员课程学习考核

1. 学员提交执教研究课的过程性教学设计及相关反思；
2. 学员提交名师观摩以及实践课课堂观察反思；
3. 学员提交学习总结反思。

### （二）学员对课程的评价

学员填写课程满意度评价表

## 八、任课师资条件

本专业师资队伍由三部分构成：以北京教育学院教师为主构成的市级培训教师，由区级教研员、区骨干教师、区学科带头人等组成的区级教师队伍以及学员所在学校的师傅。具体如下：

授课教师信息表

姓名	性别	年龄	工作单位	职务 职称	研究方向	联系方式	课程任务
李宝荣	女	46	北京教育学院	教授	中小学英语教学	13520248552	理论引领及 实践指导
李慧芳	女	44	北京教育学院	副教授	中小学英语教学	13671237672	理论引领及 实践指导
国红延	女	41	北京教育学院	博士	中小学英语教学	13681363362	理论引领及 实践指导
吴 薇	女	48	北京教育学院	副教授	中小学英语教学	15611815969	理论引领及 实践指导
孙铁玲	女	46	海淀教师进修 学校	特级 教师	中小学英语教学	13717776149	理论引领及 实践指导
陈 芳	女	48	北京教育学院 石景山分院	正高级	中小学英语教学	13521968409	理论引领及 实践指导
车向军	女	50	北京教育学院 丰台分院	特级 教师	中小学英语教学	13520487635	理论引领及 实践指导

(课程负责人: 李慧芳)

# “音乐基本教学方法实施”课程方案

体育与艺术教育学院

## 一、课程名称

音乐基本教学方法实施

## 二、适用对象

本课程适用对象是“启航计划”项目小学音乐新任教师，他们大多受过本学科的专业训练，有部分接受过教师教育，但普遍缺乏实际教学技能和经验。

## 三、课时安排

48 课时

## 四、课程目标

1、专业知识目标：认识音乐课堂基本教学方法、课堂要素，初步了解基本课型的一般模式。

2、职业技能目标：能够理解课标，分析教材，掌握学情；了解课堂教学设计撰写的基本格式、构成要素的实际要求和基本设计方法；并结合教学设计组织教学并进行课堂实践。同时在实践过程中总结并思考课堂内的“真问题”。

3、综合素质目标：通过教学设计的撰写，结合课堂 1 展示，综合感受和体验课堂教学。掌握音乐课堂教学的过程与方法，了解学生音乐能力培养的途径，尽早树立以美育人、立德树人的教育信念。

## 五、课程内容要点与相应教学方式

序号	课程名称	内容要点	教学方式	学时
1	教学设计与教案撰写	理解课标，分析教材，掌握学情；教学设计的基本要素及关系	理论学习 案例分析 分组研讨	8
2	课堂教学的实施	1、掌握音乐课课常规形成与组织管理方法、策略	理论学习 案例分析 分组研讨	4
		2、掌握基于音乐学科本体的音乐教材分析、基本课型的一般过程、基本教学方法，听、唱、奏、动、创等教学活动的安排。	理论学习 案例分析 分组研讨	16
3	学生学习的评价	音乐教学过程性评价与学生学习评价的主要方式与内容	本院、专家与教研员等指导对学生课堂表现、作业等根据量规测评	4

序号	课程名称	内容要点	教学方式	学时
4	教学反思的撰写	学习记录课堂小日志, 撰写案例式教学反思的方法	本院、专家与教研员等点评、学员互动研讨	8
5	听评课与教学研究	优质课观摩与规范指导	本院、专家与区级指导教师点评、学员互动研讨	8

## 六、教学工具与资源条件

1、教学环境与设施：教室、钢琴、多媒体教学设备、黑板、教具、小型打击乐器等

2、教学资源：视频资料、典型案例资料、适合教学的音像资料等

3、教材：《音乐课程标准》、《京版中小学音乐教材》、音乐系各类培训教学设计文集（包括已出版和未出版）等，所选教材均为小学音乐教师必备参考书目，音乐系的各类培训教学设计文集囊括了历年来一线小学音乐教学中各类具有示范引领性的优秀课例，具有较高的参考价值。

4、北京教育学院挂牌的优质中小学培训基地校作为一线教师教学实践与观摩的有力保障。

## 七、课程考核与评价

### 1、学员课程学习考核

本课程考核采取过程性考核与终结性考核相结合。

过程性考核：一是学员在日常研修中的考勤与参与程度，二是学员针对课程学习所完成的一系列任务单包括教学反思、观摩反思、研修日志等。

终结性考核：以作业和课堂教学展示评价的方式进行。1、上交一篇教学设计。要求格式符合要求；符合音乐课程标准的理念要求；学情及教材、教学内容的分析尽量全面规范；要符合课堂设计文本诸方面的写作要求。2、进行音乐课堂教学展示。要求教态自然、大方；教学目标、内容尽量明确；合理的进行教学重点、难点的分析、设定与解决；教学过程有层次、有递进；讲解的内容清晰、语言流畅；教学内容的示范准确到位；有对于课堂提问技能的初步思考和掌握。

### 2、学员对课程的评价

采用问卷调查方式进行，包括学习需求、课程目标与定位、教学方式方法、学习后的收获、对课程改进的建议等多维度进行测评。

## 八、任课师资条件

本课程师资为北京教育学院体育与艺术教育学院音乐系专业教师、区教研员与一线优秀特级教师、骨干教师组成，理论与实践互补。

序号	姓名	年龄	职务职称	单位	研究方向	课程任务
1	赵楚	43	副院长 副教授	北京教育学院	音乐教育、钢琴	小学音乐单元、课时教学计划的设计与撰写
2	傅聪	32	讲师	北京教育学院	音乐教育、音乐治疗	小学音乐单元、课时教学计划的反思与案例撰写
3	浦洁	38	副主任 讲师	北京教育学院	音乐教育、声乐	小学音乐基本教学基本功学练
4	田蕊	39	助教	北京教育学院	音乐教育、钢琴	小学音乐基本教学基本功学练
5	任弘	66	特级	育英学校	音乐教育	小学音乐课程标准解读与实施方法、策略
6	梁洪来	49	高级	北京市基础教研中心	音乐教育	小学音乐学科教学常规解读与实施方法、策略
7	李磊	49	特级	朝阳分院	音乐教育	小学音乐课堂实施方法、策略
8	李秀军	52	特级	昌平南邵中心小学	音乐教育	小学音乐课堂实施方法、策略
9	于淑清	49	高级	大兴区教师进修学校	音乐教育	小学音乐课堂实施与规范化指导
10	周洁冰	42	高级	昌平教师进修学校	音乐教育	小学音乐课堂实施与规范化指导
11	王众敬	48	高级	顺义教育研究与教师研修中心	音乐教育	小学音乐课堂实施与规范化指导
12	郭宝	51	高级	怀柔教研中心	音乐教育	小学音乐课堂实施与规范化指导

(课程负责人: 浦洁)

# “音乐微格课教学训练”课程方案

体育与艺术教育学院

## 一、课程名称

音乐微格课教学训练

## 二、适用对象

本课程适用对象是“启航计划”项目小学音乐新任教师，他们大多受过本学科的专业训练，有部分接受过教师教育，但普遍缺乏实际教学技能和经验。

## 三、课时安排

16 课时

## 四、课程目标

1、专业知识目标：微格教学是训练教师教学能力、提高教学技能的重要方式。认识微格课教学训练的目的、掌握微格教学的基本步骤与一般模式。

2、职业技能目标：能够初步在教材分析的基础上，并结合教学设计的案例分析，设计教学并进行微格教学实践。

3、综合素质目标：通过教学片断的教学设计撰写，结合微格课堂展示，初步感受和体验课堂教学。进一步掌握学校音乐教学的过程、了解学生音乐学习能力获得的渠道，尽早树立以美育人、立德树人的教育信念。

## 五、课程内容要点与相应教学方式

序号	课程名称	内容要点	教学方式	课时
1	微格课教学设计撰写	理解课标，分析教材，掌握学情；教学设计的基本要素及关系	理论学习 案例分析 分组研讨	4
2	微格课教学步骤与基本要求	教学环节清晰；内容明确、重点突出；对教学“真问题”有思考	理论学习 案例分析 分组研讨	4
3	微格教学实施	突出课堂中的提问技能、讲解技能以及整体教学效果	理论学习 微格展示 案例分析	8

## 六、教学工具与资源条件

1、教学环境与设施：教室、钢琴、多媒体教学设备、黑板、教具、小型打击乐器等

2、教学资源：视频资料、典型案例资料、历届启航杯比赛录像、适合教学的音像资料等

3、教材：《音乐课程标准》、《京版中小学音乐教材》、音乐系各类培训教学设计文集（包括已出版和未出版）等，所选教材均为小学音乐教师必备参考书目，音乐系的各类培训教学设计文集囊括了历年来一线小学音乐教学中各类具有示范引领性的优秀



课例，具有较高的参考价值。

## 七、课程考核与评价

### 1、学员课程学习考核

本课程考核采取过程性考核与终结性考核相结合。

过程性考核：一是学员在日常研修中的考勤与参与程度，二是学员针对课程学习所完成的一系列任务单包括教学反思、观摩反思、研修日志等。

终结性考核：以作业和微格教学展示评价的方式进行。1、上交一篇教学设计。要求格式符合要求；符合音乐课程标准的理念要求；学情及教材、教学内容的分析尽量全面规范；要符合课堂设计文本诸方面的写作要求。2、进行微格课堂展示。要求教态自然、大方；教学目标、内容尽量明确；合理的进行教学重点、难点的分析、设定与解决；教学过程有层次、有递进；讲解的内容清晰、语言流畅；教学内容的示范准确到位；有对于课堂提问技能的初步思考和掌握。

### 2、学员对课程的评价

采用问卷调查方式进行，包括学习需求、课程目标与定位、教学方式方法、学习后的收获、对课程改进的建议等多维度进行测评。

## 八、任课师资条件

本课程师资为北京教育学院体育与艺术教育学院音乐系专业教师、区教研员与一线优秀特级教师、骨干教师组成，理论与实践互补。

序号	姓名	年龄	职务 职称	单位	研究方向	课程任务
1	赵 楚	43	副院长 副教授	北京教育学院	音乐教育、 钢琴	小学音乐单元、课时教学 计划的设计与撰写
2	傅 聪	32	讲师	北京教育学院	音乐教育、 音乐治疗	小学音乐单元、课时教学 计划的反思与案例撰写
3	浦 洁	38	副主任 讲师	北京教育学院	音乐教育、 声乐	小学音乐基本教学基本功 学练
4	田 蕊	39	助教	北京教育学院	音乐教育、 钢琴	小学音乐基本教学基本功 学练
5	于淑清	49	高级	大兴区教师进修学校	音乐教育	小学音乐课堂实施与规范 化指导
6	周洁冰	42	高级	昌平教师进修学校	音乐教育	小学音乐课堂实施与规范 化指导
7	王众敬	48	高级	顺义教育研究 与教研中心	音乐教育	小学音乐课堂实施与规范 化指导
8	郭 宝	51	高级	怀柔教研中心	音乐教育	小学音乐课堂实施与规范 化指导

(课程负责人：浦洁)

# “ 结业设计 ” 课程方案

体育与艺术教育学院

## 一、课程名称

结业设计

## 二、适用对象

启航计划中小学音乐新任教师

## 三、课时安排

16 课时

## 四、课程目标

结业设计课程的目标：

1、自身职业发展的基本能力目标：具备良好的职业道德修养和专业精神，能根据教师专业标准确立明确的专业发展目标和措施，具有较强的团队合作精神，具备有效沟通的能力，建立终身学习的观念和能力。

2、助力学生发展的基本能力目标：树立德育为先理念，了解德育原理与方法，掌握班级组织和建设的工作规律和方法，培养学生发展指导能力。

3、胜任学科教学的基本能力目标：能够依据学科课程标准，针对学生身心发展和认知特点，进行教学设计；能够掌握教学实施五个环节的活动组织与基本要点；根据教育目标能对学生情况进行有效评价；学会分析和解决教育教学问题，并具有创新意识。

## 五、课程内容要点与相应教学方式

序号	课程名称	内容要点	教学方式	课时
1	教学技能展示与评价	1. 音乐学科专业基本技能展示(钢琴伴奏、声乐范唱) 2. 音乐学科教学片断展示	实践指导 成果评价 互动研讨	12
2	培训总结	1. 自身职业发展 2. 关注学生成长 3. 学科教学能力	学员自身案例分享， 本院教师与学员互动研讨	4

## 六、教学工具与资源条件

1、教学环境与设施：教室、钢琴、多媒体教学设备、黑板、教具、小型打击乐器等

2、教材：《音乐课程标准》、《京版中小学音乐教材》、音乐系各类培训教学设计文集（包括已出版和未出版）等

3、课堂教学评价量表

## 七、课程考核与评价

### 1. 学员课程学习考核

以学员课堂教学和学科基本技能展示评价的方式进行：(1) 上交一篇教学设计并进行音乐课堂教学展示。(2) 基于学科专业的基本技能展示(声乐、钢琴即兴伴奏、舞蹈)。(3) 提交一份培训总结，并安排学生自身学习案例分享与研讨。

### 2. 学员对课程的评价

采用问卷调查方式进行，包括学习需求、课程目标与定位、教学方式方法、学习后的收获、对课程改进的建议等多维度进行测评。

音乐课堂教学评价表

维度	要素描述	定性评定	得分
教学设计 20分	1. 准确把握学习内容的内涵、核心		
	2. 学情分析具体、明确，有一定依据支持		
	3. 目标定位准确、可检测		
	4. 教学活动目的与意图明确，与教学目标一致		
	5. 对教学实践中的“真问题”(优缺点)有思考		
教师素质 20分	1. 教学活动的设计能够面向全员；因人、因异设计、组织教学活动。注重个性发展		
	2. 教学基本功过硬(弹、唱、动作)，准确使用音乐语言，感染力强。		
	3. 把握教学节奏，适时调控		
	4. 熟练操作、适度使用现代教育技术辅助教学		
学习过程 20分	1. 人人参与学习活动。有学生参与教。		
	2. 师生之间，生生之间合作交流融洽。		
	3. 运用已有知识、经验自主学习，进行音乐实践与创造。		
学习效果 20分	1. 会唱，能感受与理解音乐作品。		
	2. 能依据个人感受表现音乐作品。		
	3. 培养音乐兴趣，活动与时代气息相联，体现音乐与相关文化的交融		
总体评价 20分	1. 教学目标关注学生艺术能力和人文素质的整合		
	2. 能够突出教学重点		
	3. 突出创新精神和艺术能力培养。		
概要描述教学的特点、特色(至少写2点以上)			

## 八、任课师资条件

序号	姓名	年龄	职务 职称	单位	研究方向	课程任务
1	赵 楚	43	副院长 副教授	北京教育学院	音乐教育、钢琴	小学音乐单元、课时教学计划的设计与撰写
2	傅 聪	32	讲师	北京教育学院	音乐教育、 音乐治疗	小学音乐单元、课时教学计划的反思与案例撰写
3	浦 洁	38	副主任 讲师	北京教育学院	音乐教育、声乐	小学音乐基本教学基本功学练
4	田 蕊	39	助教	北京教育学院	音乐教育、钢琴	小学音乐基本教学基本功学练
5	任 弘	66	特级	育英学校	音乐教育	小学音乐课程标准解读与实施方法、策略
6	梁洪来	49	高级	北京市基础 教研中心	音乐教育	小学音乐学科教学常规解读与实施方法、策略
7	李 磊	49	特级	朝阳分院	音乐教育	小学音乐课堂实施方法、策略
8	李秀军	52	特级	昌平南邵中心 小学	音乐教育	小学音乐课堂实施方法、策略
9	于淑清	49	高级	大兴区教师 进修学校	音乐教育	小学音乐课堂实施与规范化指导
10	周洁冰	42	高级	昌平教师 进修学校	音乐教育	小学音乐课堂实施与规范化指导
11	王众敬	48	高级	顺义教育 研究与教师 研修中心	音乐教育	小学音乐课堂实施与规范化指导
12	郭 宝	51	高级	怀柔教研中心	音乐教育	小学音乐课堂实施与规范化指导

(课程负责人: 浦洁)

# “美术微格教学技能训练”课程方案

体育与艺术学院

## 一、课程名称

美术微格教学技能训练

## 二、适用对象

中小学新任美术教师（参加工作一年的美术教师）

## 三、课时安排

一学年 16 课时，每学期 8 课时

## 四、课程目标

通过美术微格教学技能训练课程，实际提高新任教师的每项教学能力，最终提高综合课堂教学能力。

1. 了解微格教学的理论知识，具体内容、要点等；
2. 清晰美术微格教学中技能训练的内容，美术课程 PPT 制作的特点、美术教学示范视频录制的要点及方法；
3. 明确微课与微格教学的不同，用于自己的美术教学实践中。

## 五、课程内容要点与相应教学方式

序号	课程名称	内容要点	教学方式	考核方式	学时
1	美术微格教学技能理论学习	学习微格教学理论知识，明确微格教学与微课的不同。	开展理论讲座、通过优秀案例指导	提交《某一学习领域的教学设计文本》	4
2	美术微格教学技能实践与评价（包括 PPT 制作、多媒体教学设备的运用、美术教学示范视频的录制）	1、美术课程 PPT 制作	进一步梳理教学设计制作 PPT	提交《PPT》	4
		2、美术教学示范视频的录制，微课视频录制等	教学示范视频的制作、多媒体信息技术等教学技能学习	提交《开发制作的 教学示范视频》	4
		3、微格教学视频说课环节与教学片断展示	指导教师点评、学员互动研讨，给出具体指导意见，进一步明确微格教学各个方面的实践要领。	提交《微格教学视频、教学设计、教学反思》	4

## 六、教学工具与资源条件

1、教学环境与设施：美术教室、录课教室、多媒体教学设备、黑板、教具、录课软件、录制设备等；

2、开展微格教学课堂观察、微格教学实践所需教室、软件、角色扮演等安排与要求；

3、教学资源提供历届“启航杯”获奖优秀视频课例，历届“卓越”、“青蓝”项目优秀美术教师精品课例。

## 七、课程考核与评价

1、针对不同培训主题要求，提交考核视频及文本。例如提交教学设计文本材料、PPT、教学示范视频、微格教学视频等。

2、采用指导教师评价、学员师傅评价、学员自评等评价方法，分项给予成绩。

美术教师微格教学技能训练考核评分表

序号	教师姓名	课题内容	点评	微格教学考核成绩 (每项满分 100 分)			
				教学设计	PPT制作	说课环节展示	教学片断展示
1							
2							

## 八、任课师资条件

序号	姓名	工作单位	职称\职务	工作内容、工作要求
1	张 宾	北京教育学院美术系	副教授	首席指导教师与区县教师共同组织，指导学员提高微格教学技能，完成课堂教学设计、课堂教学实践，对学员的微格教学表现进行评价，提交评价单。
2	王 菲	北京教育学院美术系	讲师	
3	吕 鹏	北京教育学院美术系	教授	
4	林泰然	北京教育学院美术系	副教授	
5	刘铁城	昌平教师进修学校	中学美术教研员	
6	刘 杰	顺义教育研究考试中心	小学美术教研员	
7	年淑跃	大兴教师进修学校	小学音乐教研员	
8	于国菊	怀柔区教科研中心	小学美术教研员	
9	于晓雅	北京教育学院	副教授	
10	孟宪凯	北京教育学院	教授	

(课程负责人: 张宾)

# “ 美术专业基本技能 ” 课程方案

体育与艺术教育学院

## 一、课程名称

美术专业基本技能

## 二、适用对象

中小学新任美术教师（参加工作一年的美术教师）

## 三、课时安排

一学年 20 课时，第一学期 12 课时，第二学期 8 课时

## 四、课程目标

通过美术专业基本技能课程，把自身专业知识与教学工作相结合，弥补欠缺与不足，发挥特长与优势，全面提高新任教师的美术专业技能，最终提高综合课堂教学能力。

1. 专业知识：美术课堂教学专业知识，如绘画与设计，及美术理论知识。

2. 专业技能：在美术课堂教学中，胜任四大领域教学课程，能为学生进行课堂教学示范。

3. 学科素养：开设新任教师普遍缺需的课程，有助于一线教学的更好实施，在进一步拓宽自己的专业视野的基础上，尽可能做到“精一而通百”，发展自身专业的同时更能够对美术教育有更深刻的认识与了解，从而树立新时代美育工作的认识。

## 五、课程内容要点与相应教学方式

针对如今美术教师各自所具备的技能越来越专一、细化的现状，每一位美术教师不能是全能教师，但美术学科教学内容广泛，新任教师面临要承担多画种、多门类、多领域美术教学，因此，急需补充学习其不足。

以装饰画和中国画这两门课程为切入点，可以较好提升学员的绘画与设计的综合美术技能，以便胜任基本的美术教学活动。

装饰画课程涉及美术学科四大学习领域，涵盖造型表现和设计应用知识概念，在此课程培训中学员可以开阔思路，拓展教学资源，同时在欣赏评述和综合探索领域开展课堂教学。

中国画课程的学习，让没有学过国画的老师，能够对中国山水画的章法形式及审美趣味有所了解，笔墨技法的实践体验，可以使其培训过后继续自主学习，在课堂教学中可以做到给学生提笔示范。

序号	课程名称	内容要点	教学方式	考核方式	学时
1	装饰画	装饰画理论知识学习：明确专业知识概念，学习设计原理与流程，认识设计的功能性等。	专业知识理论讲座、优秀教学课例展示	提交：学习体会	4
		装饰画教学与实践：装饰画教学设计开展、装饰画技能实践	面授指导：装饰画教学设计指导，装饰画技能实践指导	提交：1 单元装饰画教学设计，2 装饰画作品	8
2	中国画	中国画理论知识学习：明确专业知识概念，了解章法形式，体验笔墨技法等。	专业知识理论讲座、优秀教学课例展示	提交：学习体会	4
		中国画教学与实践：中国画教学设计开展、中国画技能实践	面授指导：中国画教学设计指导，中国画技能实践指导	提交：1 单元中国画教学设计，2 中国画作品	4

#### 六、教学工具与资源条件

- 1、教学环境与设施：开展美术专业技能培训的美术专业教室、多媒体教学设备、黑板、教具、专业用具、创作材料等；
- 2、教学资源：提供教学范作，历届多年培训项目优秀美术教师精品课例和美术作品；
- 3、推荐优秀展览，美术专业网站等。

#### 七、课程考核与评价

- 1、针对不同培训课程要求，提交美术作品，每人至少 2 件。
- 2、指导教师评价给予成绩。

美术课堂教专业技能考核评分表

序号	教师姓名	作品题目	指导教师点评	考核成绩 (满分 100 分)
1		装饰画		
		中国画		
2		装饰画		
		中国画		



## 八、任课师资条件

序号	姓名	工作单位	职称\职务	工作内容、工作要求
1	张 宾	北京教育学院美术系	副教授	首席指导教师与美术系专业教师承担，讲授课程，面授实践，点评作品，完成课程考核。
2	王 菲	北京教育学院美术系	讲师	
3	吕 鹏	北京教育学院美术系	教授	
4	林泰然	北京教育学院美术系	副教授	
5	邱 虹	北京教育学院美术系	讲师	
6	杨 岩	北京教育学院美术系	讲师	
7	刘 宇	北京教育学院美术系	副教授	
8	李振奋	北京教育学院美术系	讲师	
9	曹 颖	北京教育学院美术系	讲师	
10	陶 钧	北京教育学院美术系	讲师	

(课程负责人: 张宾)

# “ 中小学体育教学设计、组织与实施 ” 课程方案

体育与艺术教育学院

## 一、课程名称

中小学体育教学设计、组织与实施

## 二、适用对象

参加工作 1-2 年的新任体育教师。

## 三、课时安排

如何判断新任体育教师将工作前习得的体育理论知识、体育专业实践知识运用到体育课的情况，以及他们学科教学知识（PCK）获得情况，往往可以通过分析新任体育教师所完成的教学文案、观察新任体育教师体育课堂组织与实施状况来作出判断和分析，因此针对新任体育教师的培训而言，体育教学设计、组织与实施这门课程至关重要，共计 24 学时。

分类	课程名称	课时
中小学体育教学设计	如何撰写规范的中小学体育教学设计（专题讲座）	4
	规范中小学体育教学设计的撰写实践（实践指导）	8
中小学体育教学组织与实施	中小学体育课前的备课与说课	8
	中小学体育教学组织与实施中的观摩与指导	8
	中小学体育教学组织与实施后的评课与反思	4

## 四、课程目标

1. 对体育教学设计有较为全面的认知，能说出编写体育教学设计的原则、内容、步骤以及注意事项等。
2. 增强体育教学的设计能力，能够撰写合格规范、且具有实操性的体育教学设计。
3. 提升课堂教学实施能力，掌握中小学体育教学组织与实施的方法，学会说课、上课与教学反思，能够顺畅完整的实施自己的教学设计。

## 五、课程内容要点与相应教学方式

序号	课程名称	内容提纲要点	教学方法
1	如何撰写规范的中小学体育教学设计	1、合格规范的中小学体育教学设计原则、方法与注意事项等； 2、合格规范中小学体育教学设计的案例分析。	专题讲座 案例分析 小组研讨

序号	课程名称	内容提纲要点	教学方法
2	规范中小学体育教学设计的撰写实践	1、规范中小学体育教学设计的撰写实践（2份，现场完成与课后结合课堂实践完成）； 2、撰写实践指导与分析（现场的案例分析；结合教学观摩的教学设计指导与分析）。	实践训练 案例分析
3	中小学体育课前的备课与说课	1、备课的原则、方法与要点； 2、说课的内容、方法与原则； 3、备课、说课实践。	专题讲座 小组研讨 案例分析
4	中小学体育教学组织与实施中的观摩与指导	1、上课的步骤、环节与方法； 2、体育教学基本功（讲解、示范）的体现与展示； 3、体育教学艺术的展示。	教学观摩 案例分析 评课议课
5	中小学体育教学组织与实施后的评课与反思	1、评课的内涵、内容与方法； 2、评课实践； 3、教学反思的内涵、内容与方法； 4、教学反思实践。	小组研讨 案例分析

## 六、教学资源与条件

本课程需要多媒体教室，计算机信息教室和图书馆资料。多媒体教室用于专题讲座、理论学习、分组的案例研讨等活动。

同时本课程需要进行中小学体育教学设计以及教学组织与实施的实践活动，需要学员根据自身学校教学任务的实际情况，完成针对某个运动项目的单元与课时体育教学设计，同时还需要学员进行针对教学设计的课堂组织与实施实践活动，培训班专家教师、培训班其他学员走进该学员的实践课堂，帮助观察、分析课堂教学实践，进行听课、评课，因此需要提供听评课的体育课案例以及进行听评课研讨交流的教室场地等。

## 七、课程考核

### （一）说明

课程考核以个人考核为主、将理论与实践相结合的方式。每位学员根据自己的教学实际情况可选择某一项运动项目撰写单元与课时教学设计，并提供教学观摩的体育课，在培训班范围内进行学习、研讨和交流。

### （二）考核目标

1. 检测学员对合格规范体育教学设计撰写的掌握程度；
2. 检测学员对中小学体育教学组织与实施前、中、后各个环节的理解和方法掌握程度；
3. 检测学员上好一堂规范体育课环节、方法等情况。

### （三）考核内容

1. 能说出编写体育教学设计的原则、内容、步骤以及注意事项等。
2. 能撰写合格规范的体育教学设计。

3. 会说课、上课与教学反思。

#### 八、任课师资条件

姓名	性别	年龄	职务/职称	单位	研究方向	课程任务
李 健	女	55	副教授	北京教育学院 体育系	学校体育	中小学体育教学组织与实施的实践指导
胡峰光	女	42	副教授	北京教育学院 体育系	学校体育	中小学体育教学组织与实施的实践指导
梁吉涛	女	48	中高	大兴进校	学校体育	中小学体育教学设计与指导
张子恒	男	55	中高	顺义教师研修 中心	学校体育	中小学体育教学设计与指导

(课程负责人: 胡峰光)

# “ 中小学体育教学中的体能练习与安全防护 ”

## 课程方案

体育与艺术教育学院

### 一、课程名称

中小学体育教学中的体能练习与安全防护

### 二、适用对象

中小学新任体育教师

课程适用于启航计划-中小学新任体育教师（参加工作第一年）。培训对象为初入职中小学体育教师，对体育教学充满热情，希望通过培训提高自身教学能力，尽快胜任中小学体育与健康教育教学工作。

### 三、课时安排

课程共 24 学时，其中理论学习 8 学时，理论与实践混合学习 8 学时，实践学习 8 学时。

课程名称	课时
中小學生体质健康现状分析	4
在体育教学中发展体能的策略与方法、案例分析	4
体育教学中发展体能的实践教学	4
学校体育安全防理论	4
体育教学安全隐患与防护案例分析	4
体育教学安全防护实践教学	4

### 四、课程目标

当前中国学生体质持续下降，多年来的国家体质健康测试结果不容乐观，引起社会多方关注，因此学生的体能发展越来越受到关注，在体育课中如何锻炼学生身体，似乎是一个再平常不过，最没新意的题目。但在当今学生体质持续下降，体育教学质量亟待提高的今天，它又是一个急需讨论，亟待解决的理论和实践问题。

体育与健康课程之体能练习与安全防护课程是一门理论与实践相结合的课程，中小学新任体育教师通过本课学习，加深对该课程相关理论的理解、获得包括教学技能、技巧等在内体育教师从业能力，并且有自我发展能力。本课程的目标主要有以下几个方面：

1. 了解儿童、青少年体能现状，通过学习掌握体能的相关理论和体育教学中的实施方法及效果分析。在教学中能将教学与发展体能有机结合，在教学中有效发展学生体能，促进身体健康。

2. 通过理论学习、案例分析及实践操作，了解学校体育安全教育理论与体育教学安

全隐患与防护案例，在教学中能根据不同内容设计相应安全防护措施，

3. 掌握中小学学校体育与健康课程中体能练习和安全防护的内在关系，提升教师在教学设计、教学实施过程中有效提升学生体能，掌握安全防护的途径与方法，杜绝体育教学安全隐患。

### 五、课程内容要点与相应教学方式

课程共六讲，具体的课程名称、内容要点和教学方式见下表。

课程名称		内容要点	教学方式
第 1 讲	中小學生体质健康现状调查与分析	体质健康的概念、内涵及与体能锻炼的关系；中小學生体质健康现状调查与分析；任教班级学生体能现状分析。	专家讲授 参与式研讨
第 2 讲	中小學生体能锻炼模式、体验与教学设计	在体育教学中将教学和发展体能结合的“融合”策略；在体育教学中将教学和发展体能结合的“分立”策略；在体育教学中将教学和发展体能结合的“补充”策略。国内外体能锻炼模式体验；发展体能的的不同策略在体育教学中的应用。	专家讲授 实操体验 参与式活动
第 3 讲	体育教学中发展体能的实践教学	结合理论与实操体验，设计一节发展学生体能的锻炼课，在师傅指导下进行教学实践；指导教师带领其他学员共同观摩、研讨，并进行指导。	教学实践 课堂观察 参与式研讨 专家指导
第 4 讲	学校体育安全教育理论探讨	为什么要进行学校体育安全教育；学校体育安全措施与安全教育内容；学校体育安全教育的途径与方法。	专家讲授 参与式研讨
第 5 讲	体育教学安全隐患与防护案例分析	教学组织中的安全隐患与防护；场地、器材的安全隐患与防护；. 体育教学各项目的安全隐患与防护；. 特殊体质学生的安全隐患与防护；不同季节体育锻炼的安全提示。	专家讲授 案例分析 参与式研讨
第 6 讲	体育教学安全防护教学实践	新任教师进行微课展示，在教学设计、教学实施中体现安全防护措施，在教学组织、场地器材等方面有安全防护措施和对策。	教学实践 课堂观察 参与式研讨 专家指导

### 六、教学工具与资源条件

本课程实施需要多媒体教室；适合开展研讨的教室，用于面授讲座和参与式研讨；需要运动场馆，用于学员参与式体能锻炼体验和教学实践。需要 app 课程远程在线观摩。

为帮助学员更好地理解、实践，课程所需要的相关参考资源如下：

#### 1. 参考用书

[1]季浏. 尹志华. 董翠香. 国际体育与健康课程标准解读[M]. 华东师范大学出版社, 2018.

[2]史蒂芬. J(美). 儿童身体素质提升指导与实践 [M]. 人民邮电出版社 , 2017.

[3]沈洪. 学生体育运动安全手册-教师用书[M]. 华东师范大学出版社, 2020.

[4]毛振明.于素梅.体育教学安全防护技巧与案例[M].北京师范大学出版社,2009.

## 2. 研究性论文

[1]燕凌,李京诚,王亚丽.体能素质“课课练”在体育教学中应用的几点思考[J],体育教学,2020年第4期.

[2]刘玉梅.小学体育教学中加强学生的安全防护措施思考[J],当代体育科技,2020年第7期.

## 七、课程考核与评价

### 1. 学员课程学习考核

(1) 课堂研讨:积极参与相关课程的参与式研讨,能充分发表个人观点,掌握青少年体能发展的现状和理论,了解学校体育安全教育理论和体育教学安全隐患和防护案例,为研修小组和培训班做智慧贡献。

(2) 实操体验:积极参与青少年体能发展与体育教学安全防护实操体验活动,与教师与同伴积极互动。

(3) 教学设计:撰写一篇融入学生体能发展元素的教学设计,并结合教学内容设计相关体育课安全防护措施。

(4) 教学实践:主动参与课堂教学实践展示,能根据课程所学、教材、学情进行调整实操。在教学中能够根据学情有效提升学生体能,掌握体育教学中安全防护的途径与方法。

### 2. 学员对课程的评价

(1) 研修日志评价:通过在研修日志的课后即时评价,了解学员对课程的满意度和改进意见。

(2) 课程整体评价:在课程整体结束后,对学员进行课程目标达成、课程实施方式、课程资源配备、授课师资等方面进行全面调查。

## 八、任课师资条件

本课程师资由北京教育学院体育系专业教师、区县教研员、一线优秀骨干教师组成,理论与实践相结合。

姓名	性别	年龄	职务职称	工作单位	研究方向	课程任务
陈雁飞	女	60	教授	北京教育学院	学校体育	第1讲
潘建芬	女	43	教授	北京教育学院	学校体育	第4讲
张锋周	男	42	讲师	北京教育学院	学校体育	第2讲
胡峰光	女	42	副教授	北京教育学院	学校体育	第3讲
韩金妍	女	47	讲师	北京教育学院	学校体育	第6讲

姓名	性别	年龄	职务职称	工作单位	研究方向	课程任务
孙卫华	男	48	正高	朝阳区教研中心	学校体育	第5讲
王玉中	男	46	中高	北京六十五中	学校体育	第2讲
班建龙	男	45	中高	昌平教师进修学校	学校体育	第6讲
梁吉涛	女	50	中高	大兴教师进修学校	学校体育	第3讲

(课程负责人: 韩金妍)



# “ 中小学体育教学评价 ” 课程方案

体育与艺术教育学院

## 一、课程名称

中小学体育教学评价

## 二、适用对象

0-3 年新任中小学体育教师。

## 三、课时安排

20 课时。

## 四、课程目标

通过本课程的学习，新任体育教师能够对中小学体育教学评价有较为全面的认知，能够简要概述我国教育评价的发展历史、发展阶段，列举 3-5 种评价理论、评价的原则，能够复述量化评价和质性评价的优缺点。掌握中小学体育教学评价的技能，能够编选学生学业质量评价的维度和指标体系，学会验证学生学业质量评价所编选的维度和指标，并能在教育教学中进行初步实践。能够关注到中小学体育教学评价中的的客观和主观影响因素，能够对评价者和被评价者的身心状态进行客观分析，对评价过程中的影响因素做出符合实际的价值判断。

## 五、课程内容要点与相应教学方式

主题	内容要点	教学方式	课时
中小学体育评价概述	1. 教育评价的发展历史回顾 2. 基础教育阶段评价的理论探讨 3. 学生体育与健康学习学业质量评价的内容、方法 4. 中小学体育教学评价中的影响因素	讲授+案例+谈论	4
中小学生学习质量评价之运动能力评价	1. 中小学学生体质健康评价体系 2. 中小学生学习运动认知与技战术水平的评价 3. 中小学生学习展示与比赛的评价体系	讲授+案例+谈论	4
中小学生学习质量评价之体育品德评价	1. 中小学生学习体育品德评价概述和原则 2. 中小学生学习体育品德评价的指标体系确定 3. 中小学生学习体育品德评价的基本方法	讲授+案例+谈论	4
中小学生学习质量评价之健康行为评价	1. 中小学生学习健康知识掌握与运用评价 2. 中小学生学习体育锻炼意识和习惯的评价 3. 中小学体育学习非智力因素的评价	讲授+案例+谈论	4
中小学体育教学评价中的影响因素	1. 中小学体育教学中的量化评价方法 2. 中小学体育教学中的质性评价方法 3. 中小学体育教学中的影响因素及解决办法	讲授+案例+谈论	4

## 六、教学工具与资源条件

能够容纳 60 人的多媒体教室，课桌椅可以自由移动，方便聚合听课和分组讨论。

教学资源：

1. 相关书目：《学生评价的原理与方法》《基础教育评价研究》《教师课堂教学评价指南（第 5 版）》《义务教育阶段体育与健康课程标准》《〈义务教育阶段体育与健康课程标准〉解读》《普通高中体育与健康课程标准》《〈普通高中体育与健康课程标准〉解读》

2. 网络资源，中国知网中关键词搜索中小学体育教学评价、学生学业质量评价的相关内容

3. 案例资源：北京市海淀区、朝阳区部分学校学生学业质量评价案例

## 七、课程考核与评价

### （1）学员课程学习考核

根据启航计划——中小学新任体育教师培养方案中“谁上课谁负责考核和出成绩”的考核原则，本课程的考核主要负责人为该课程的任课教师。根据教学内容与学生学习的具体情况，采用灵活多样的方式进行考核，包括课堂考勤记载、回答提问、评价方案编写、评价维度与指标体系的系统性、完整性和科学性，评价的实操等。

### （2）学员对课程的评价

主要通过学员满意度来看学员对课程的评价。主要从学员收获，讲师的讲授内容、讲授方式、课程资源、考核评价方式等方面看学员对课程的满意度。

## 八、任课师资条件

本课程师资为北京教育学院体育与艺术教育学院获得高级职称或博士学位的教师与一线特高级教师、教研员组成，理论与实践互补。

姓名	性别	年龄	职务职称	工作单位	研究方向	课程任务
陈雁飞	女	61	教授/院长	北京教育学院	学校体育	课程总体筹划
胡凌燕	女	58	教授	北京教育学院 朝阳分院	学校体育	主讲案例部分
张锋周	男	42	讲师	北京教育学院	体育运动心理	主讲评价理论
班建龙	男	40	教研员	昌平区教师进修学校	学校体育	主讲评价的过程与方法

（课程负责人：张锋周）

# 幼儿园“保教入门”课程方案

学前教育学院

## 一、课程名称

幼儿园“保教入门”课程

## 二、适用对象

启航项目：幼儿园新任教师（入职一年以内）

## 三、课时安排

16 课时。

## 四、课程目标

### 1. 情感、态度、价值观目标

新教师热爱保育工作，能够通过保育工作养成幼儿的一日生活好习惯；喜欢在保育的各个环节中与幼儿有效沟通并进行个性化指导。

### 2. 认知与技能目标

明确幼儿园安全、卫生保教工作的要点，掌握一日生活常规（从入园到离园）的具体要求。（通过分析幼儿园常规工作的典型案例体现）

### 3. 能力目标

新教师能够胜任保育工作各环节——盥洗、饮水、进餐等，能够在保育工作中抓住教育契机，能够积极主动地与幼儿进行沟通，了解孩子的年龄特定并给与针对性的指导。（通过现场诊断、幼儿园新教师成长档案来体现）

## 五、课程内容要点与相应教学方式

模块	教育内容要点	教学方法	备注
公共模块	新教师在保教工作中的优势和不足分析。	讲解、实践性知识总结与分析 学员讨论	从个体发展视角理解保教结合 ——自发到自觉
基础模块	保育与教育结合的历史溯源	讲解	从代际传承视角理解保教结合
	保教工作的文化属性	讲解	教育、保育管理
知识技能模块	认识幼儿园：安全、卫生、保健及一日生活常规	讲解、实践练习 实践性知识总结与分析	融于保育中的教育
品质拓展模块	再认识幼儿园——保教工作文化品质的提升	问题诊断、讲解实地观摩	在保教合一中回归生活的完整性
	幼儿园在促进新教师保教合一中的力量	案例讨论、小组分享、幼儿园现场研讨	保育与教育的协调机制

1、2和3是帮助新教师理解保教结合既是个体生命和人类历史发展的必然要求，更是幼儿在当代文化生态中传承中华优秀传统文化的根本要求。4和5是从知识和技术层面解决新教师在保教工作中的具体问题。6是为挖掘幼儿园为新教师保教能力综合发展所提供的内生力量。

### **专题一、新教师在保教工作中的优势（2课时）**

内容要点：

1. 新生命“诞生”四阶段（武志红：自恋之壳-母爱怀抱-家庭港湾-社会熔炉）
2. 新教师的生命整体观（职业初体验与自我规划）
3. 新教师的保教环境观（新环境对于新教师的意义）
4. 新教师独有的学习品质（勇于尝试……，个案分析）

### **专题二、保教合一的历史溯源（2课时）**

内容要点：

1. 源自于生活需求的保育与教育
2. 保育与教育的发展与演变
3. 当前各类早期教育机构中的保育与教育（个案）
4. 当前幼儿园保育与教育的基本要求（标准）

### **专题三、幼儿园的一日生活常规及其养成（4课时）**

1. 幼儿园一日生活的价值
2. 幼儿园一日生活各环节的指导
3. 幼儿园一日生活常规的养成
4. 一日生活常规与区域、教育活动的关系
5. 安全、卫生与保健工作（细节）的教育属性

### **专题四、文化建设——保教合一的根本路径（4课时）**

内容要点：

1. 文化与保教工作的关系
2. 幼儿园文化个性对保教工作的促进作用（个案）
3. 班级文化对保教工作的日常渗透（个案）
4. 新教师在班级文化建设中的应有角色

### **专题五、幼儿园的保教合一理念与实践（4课时）**

内容要点：

1. 幼儿园对新教师的价值引领（个案一）
2. 幼儿园对新教师的角色定位（个案二）
3. 班级层面新教师的工作平台（个案二）
4. 新教师的自主发展（个案）

## **六、教学工具与资源、条件**

教学资源：学历课积累的教师活动成果

教学环境：40-50 人的教室、多媒体设备；活动材料；自编讲义；

教材选择：待团队编写。

## 七、课程考核与评价

### （一）考核形式

1. 理论考核（根据认知目标设计面试考题）与实践考核（新教师座谈会）相结合。
2. 终结性评价（教师的案例分析深度）和过程性评价（新教师成长档案袋）相结合。
3. 小组评价（小组活动自评、互评、教师评）和个人评价（个人反思笔记）相结合。

### （二）重点考核内容

（实践能力考核——过程考核、小组考核）

将学员分组，每组到前面抽取一个班级保教工作的情境性案例；在组长的带领下，进行任务分配、情境研讨与分析、表演（所有成员都要上场）；讨论时间 15 分钟，每组展示时间 3 分钟；展示结束后进行评价；先本组自评、然后其他组互评，最后是老师点评并给出成绩。（继续研发实践能力考核的各级指标，用以明确新教师发展的不同阶段并提出相应建议和对策）

## 八、任课师资条件

本课程师资为北京教育学院学前教育学院获得高级职称或博士学位的教师、区级教研员与一线特、高级教师组成。

姓名	性别	年龄	职务职称	单位	研究方向	课程任务
杨瑞芬	女	38	讲师	北京教育学院	幼儿园文化	专题二、四
陈晓芳	女	50	讲师	北京教育学院	家园共育	专题一、五
朱丽芳	女	38	讲师	北京教育学院	教师专业发展	专题三
韩 鹤	女	46	幼教高级	三教寺幼儿园	传统文化课程	专题三
张瑞芳	女	38	幼教高级	海淀教师进修学校	幼儿园艺术领域活动	专题三
王 岚	女	50	特级教师	北京三教寺幼儿园	园所文化管理	专题五
肖 平	女	50	幼教高级	航空幼儿园	一日生活常规	专题三

（课程负责人：杨瑞芬）

# “学前教育专业结业设计”课程方案

学前教育学院

## 一、课程名称

学前教育专业结业设计

## 二、适用对象

幼儿园新任教师，指幼儿园新入职一年内的职初期教师

## 三、课时安排

16 课时

## 四、课程目标

1. 树立新任幼儿教师良好的职业道德修养和法律法规意识，践行基本教师礼仪规范。

2. 培养新任幼儿教师较强的团队合作能力和沟通能力。

3. 帮助新任幼儿教师熟知幼儿发展特点的知识，形成了正确的儿童观、教育观。

4. 帮助新任幼儿教师掌握科学的学前教育教学方法，训练新任幼儿教师开展保教工作和班级管理的基本技能。

5. 帮助新任幼儿教师顺利完成从学生到教师的角色转变，适应并胜任幼儿园保教岗位工作。

### （一）专业知识目标

1. 全面了解学前专业涵盖的理论课程内容和具体知识点；

2. 基本掌握学前阶段各领域教育活动的目标设计、内容选取、活动组织模式和教育评价策略

### （二）职业技能目标

掌握各年龄段幼儿身心发展特点，了解幼有所育原理与方法，掌握幼儿园班级组织和建设的工作规律和方法，组织系列保育教育活动，合理安排幼儿一日生活。

能够依据学科课程标准，针对幼儿身心发展和认知特点，设计合理的教学目标，并依据教学目标进行教学环节及教学活动的设计。

能有效组织区域活动和游戏活动，掌握教学设计环节的活动组织与基本要点，掌握教学技能（讲解、提问、反馈）的基本要素与操作要点，掌握学科特定内容的教学策略，能有效运用信息技术开展教学。

在保育教育活动中能对幼儿学习进行适时恰当的评价反馈，能根据教育目标对幼儿的整体学习情况、学习发展及综合素质进行评价。

初步掌握反思的方法和技能，尝试运用批判性思维的方法来分析和解决教育教学中的问题。

了解任职初期岗位的工作任务和目标，能根据教师专业标准确立明确的专业发展目

标和措施；具有较强的团队合作精神，具有小组互助和协作学习体验；掌握沟通合作技能具备与幼儿、同事、家长进行有效沟通的能力。

### （三）人文素养目标

培养具有良好教师职业道德修养及人文素养，遵守教师文明礼仪规范，了解素质教育要求，具有一定国际教育视野，理解《幼儿园教师专业标准（试行）》基本内容的新时代新教师。

## 五、课程内容要点与相应教学方式

序号	专题名称	内容要点	教学方式	课时
1	幼儿园保育教育活动设计要点及说课指导	<ol style="list-style-type: none"> <li>1. 幼儿园保育工作的常规工作要点及基本环节</li> <li>2. 幼儿园五大领域教育教学活动设计的基本思路、方法、环节、要求及重难点</li> <li>3. 以《指南》为指导，说一说自己的保育工作内容和教育教学活动设计</li> <li>4. 以《指南》为指导，观察儿童的学习与发展的表现</li> </ol>	保育案例 教学案例 理论提升	2
2	幼儿园教育教学活动实践观摩	<ol style="list-style-type: none"> <li>1. 观摩幼儿园各领域教育活动（讲解、示范、反馈、综合技能、师幼互动、材料运用、环境创设等）</li> <li>2. 掌握幼儿教育活动课程的目标设计、内容选择和组织、过程实施的方法策略和技巧</li> <li>3. 了解教育教学活动中观察与记录方法</li> <li>4. 通过观察儿童行为了解教育活动中儿童学习与发展的情况</li> </ol>	现场观摩	6
3	幼儿园教育教学活动讨论与分析	<ol style="list-style-type: none"> <li>1. 五大领域教育教学活动内容（健康、语言、社会、科学、艺术）的实施要点与策略</li> <li>2. 五大领域教育教学活动的内容组织策略，如何引导幼儿积极参与，主动探究，乐于表现，勇于创造</li> <li>3. 不同个性特点的儿童在五大领域中的学习行为及其观察</li> <li>4. 幼儿园五大领域教育评价的主要方式与内容</li> </ol>	专家引领 案例分析 互动研讨 问题解析	2
4	幼儿园保育教育活动实践演练与反思	<ol style="list-style-type: none"> <li>1. 幼儿园一日生活的组织与实施</li> <li>2. 五大领域的集体教育活动和区域教育教育活动</li> <li>3. 幼儿一日生活及教育教学活动的观察与记录方法</li> <li>4. 观察儿童、了解儿童，根据儿童的实际发展灵活安排保育教育活动</li> <li>5. 实践演练</li> <li>6. 教学反思</li> </ol>	情境模拟 实践反思 互动研讨 返岗实践	6

本课程是新任幼儿教师一年培训学习的总结，通过组织说课、幼儿一日生活组织与实施、教育教学活动组织与实施等实践活动综合展示这一年的培训成果，通过幼儿一日

生活的组织、教学活动设计、说课、教学实践、教学反思等环节，呈现新教师理论与实践的科学系统转化。

### （一）幼儿园保育教育活动设计要点及说课指导（2课时）

#### 1. 教学目标

- （1）树立正确儿童观、教育观；
- （2）掌握幼儿一日生活的组织与实施的基本环节和要点；
- （2）掌握幼儿教育教学活动的基本框架与目标要求；
- （3）设计符合幼儿年龄特点的教育活动方案；
- （4）形成观察儿童的意识，了解观察和记录儿童行为的方法；
- （4）通过说课的形式陈述自己的教学活动案例设计。

#### 2. 教学内容

- （1）《幼儿园育教指导纲要（试行）》、《3-6岁儿童学习与发展指南》的基本内容；
- （2）幼儿一日生活的组织与实施的基本环节和要点；
- （3）幼儿教育教学活动设计的核心概念与实践方法；
- （4）儿童行为观察与记录实践指导；
- （5）说课的主要环节、要求及重难点。

### （二）幼儿园教育教学实践观摩（6课时）

#### 1. 教学目标

- （1）理解和掌握不同年龄阶段的儿童在五大领域中的学习与发展目标；
- （2）学习不同领域教学活动设计与组织的方法；
- （3）基于对儿童的观察，感受和了解如何引导幼儿达到活动设计中的教学目标。

#### 2. 教学内容

（1）观摩优秀园所骨干教师不同领域集体教育活动示范课，初步了解教学基本模式；

（2）分析经典教学活动案例，就一个教学活动的教学内容，设计教学方法，在教学中如何按照一定的逻辑顺序一层层展开；

（2）教育教学活动的儿童观察与评价方法，并尝试将儿童在活动中行为表现与《指南》中的儿童发展目标相对应；

（3）不同领域教育必备教学专业技能及基本能力。

### （三）幼儿园教育教学活动讨论与分析（2课时）

#### 1. 教学目标

- （1）掌握组织幼儿园教育活动的要点和基本要素；
- （2）掌握并能运用学前儿童教育教学活动组织的基本规律开展教育活动；
- （3）基于不同年龄儿童心理发展的特点，提高观察和分析儿童行为的能力；
- （4）理解并掌握对各领域教育活动设计与组织的原则和方法。

#### 2. 教学内容



- (1) 结合观摩教学活动进行小组研讨分享，与自身工作对接，找差距，补不足；
  - (2) 专家引领提升，帮助新教师提高理论高度；
  - (3) 骨干教师反思座谈，帮助新教师提高实践能力。
- (四) 幼儿园保育教育活动实践演练与反思（6 课时）

#### 1. 教学目标

- (1) 强化保育实践环节，进一步加强新教师学员对幼儿一日生活组织与实施的能力；
- (2) 强化教学实践环节，进一步加强不同领域教育教学活动的设计与实践能力；
- (3) 结合本幼儿园保育教育现实及幼儿的身心发展特点，明确幼儿园保育教育活动的的基本问题和注意事项，运用于实际工作中；
- (4) 通过新任教师返岗实践，在实践中提升与成长，增强保育教育活动的组织、观察、评价与反思能力。

#### 2. 教学内容

- (1) 学员自己安排一个幼儿一日生活的组织和实施计划，并说明设计思路，过程关注点及评价呈现方法；
- (2) 学员修改与完善自己设计的幼儿一日生活的组织和实施的设计文本，在实践专家指导下进行实践演练；
- (3) 学员任选一个领域，自己设计一个教育活动课例，并说明设计思路，过程关注点及评价呈现方法。
- (4) 学员修改与完善自己设计的教育活动设计文本，在实践专家指导下进行实践演练；
- (5) 实践演练保育教育活动观察与记录方法，为幼儿创造机会和条件，支持幼儿自主性和主动性的发展。
- (6) 通过理论联系实际的实践演练，客观科学的进行保教工作的自我评价及反思。

### 六、教学资源与条件

#### (一) 教学资源

1. 《幼儿园教育指导纲要》
2. 《3-6 岁儿童学习发展指南》
3. 《幼儿保育工作实践指南》吉林出版社 武小琰 封远方
4. 《幼儿园安全管理实用手册》中国农业出版社 苏晖
5. 《幼儿园一日生活组织与实施》人民教育出版社 张慧 张俊
6. 《幼儿园一日生活实施指引》人民教育出版社 张慧 张俊
7. 《幼儿园一日生活环节教师分工手册》人民教育出版社 张慧 张俊
8. 《幼儿园探究性环境创设：让孩子成为热情主动的学习者》中国轻工业出版社 苏珊. 斯泰茜著，康丹，陈恺丹译
9. 《幼儿园教育活动设计与指导》科学出版社 张晗 王萍

10. 《幼儿园课堂活动设计与指导》四川少年儿童出版社 希尔达·杰克曼
11. 《幼儿科学活动设计与指导》北师大出版社 陈晓芳
12. 《幼儿艺术活动设计与指导》北京理工大学出版社 卢航燕
13. 《幼儿语言活动设计与指导》华东师范大学出版社 刘宝根
14. 《幼儿社会教育与活动指导》北京师范大学出版社 邵巧云, 李倩, 粟艺文
15. 《幼儿体育活动设计与指导》华东师范大学出版社 刘馨
16. 《幼儿健康教育活动设计与指导》北京师范大学出版社 王慧玲
17. 《幼儿数学活动设计与指导》北京师范大学出版社 林泳海

## (二) 教学条件

### 1. 教学环境

配备有多媒体设备的多功能教室

### 2. 观摩环境

北京市市级、区级示范幼儿园及特色幼儿园, 园所环境具备以下特点。

(1) 教室空间划分保证有集体活动区和区域活动区教室, 园所有户外活动区域。

(2) 活动区划分科学完善, 有娃娃家、阅读区、表演区、益智区、建构区、科学区等。

(3) 各区域有充分的材料准备, 如具有逻辑线索的玩具, 包括棋类玩具和建构类玩具; 有未加工材料, 如木片、纸壳、沙、水等; 材料须有逻辑性、层次性、可操作、可组合等特性; 有不同的服装道具, 有颜色质地与实物相似的仿真材料, 也有给孩子留有创想空间的非仿真材料; 有有机的有生命的材料, 如花、草、小昆虫、小动物等, 也有无机的无生命的材料, 如玩具、积木、木片、沙、水等。

(4) 户外活动场地有不同地形组合、地面材质组合、不同的大小活动器材的组合。

## 七、课程考核

### (一) 学员课程学习考核

#### 1. 过程性考核

- (1) 出勤情况, 学员出勤不低于 90%;
- (2) 每人每周完成分组实践活动评价表;
- (3) 每人完成园级师傅指导下的听评课记录单;
- (4) 日常研修中的学习态度、发言、思考等。

#### 2. 终结性考核

##### (1) 文本考核

##### A. 考核内容

- ① 幼儿一日生活的组织和实施计划 1 篇;
- ② 五大领域任一领域的儿童教育活动设计 1 篇;
- ③ 五大领域任一领域的教学实录 (含光盘) 1 份;
- ④ 保育工作过程记录及基于保育活动的教学反思 1 份;

- ⑤五大领域任一领域的教学研究过程记录及基于教育活动的教学反思 1 份；
- ⑥两节教学活动的改进方案及教学思考。
- ⑦体现研修理论收获与教学研究实践收获的研修总结 1 份，
- ⑧在研修学习的基础上制定的个人职业三年发展规划 1 份。

#### B. 评价标准

- ①教育活动计划及方案的撰写符合教学设计文本写作规范。
- ②教育活动方案设计及实施符合学前教育教学活动设计与组织的理念要求；
- ③教学反思能全面规范地分析学情及教材、教学内容；
- ④研修总结能将保教理论与保教实践相结合。
- ⑤个人职业发展规划能与园所实际情况结合。

#### (2) 现场教学考核

##### A. 考核内容

完成五大领域任一领域儿童教育活动 1 节；

##### B. 评价标准

- ①仪表端庄，教态大方；
- ②教学目标明确，内容安排合理；
- ③教学重点、难点明确；讲解步骤清晰、语言流畅；
- ④对于各领域课堂教学技能有初步的思考和掌握。

## 2. 学员对课程的评价

采用问卷调查满意度的方式了解学员对本课程的评价。包括学员对课程整体的安排实施、主要学习收获以及对课程改进的建议等。

## 八、任课师资

本课程师资由北京教育学院学前教育学院的专业教师、区教研员、骨干教师和园所师傅共同组成。教师团队具有扎实的教育学、心理学的理论基础，也有丰富的科学领域教育经验，起到了理论与实践互补的作用；更有区县一线教师的力量补充，形成本课程较为完备的师资库。其中副教授 1 名，博士 1 名，高级教师 5 名。任课教师师资如下表：

姓名	性别	年龄	职务职称	工作单位	研究方向	课程任务
李 丰	女	50	副教授 学前教育学院副院长	学前教育学院 学前教育系	儿童教育 心理学	儿童心理发展及 教育活动设计
陈晓芳	女	50	副教授 幼儿艺术 教育系主任	学前教育学院 幼儿艺术教育系	学前教育	学前保育教育活 动设计与指导
徐慧芳	女	41	讲 师 博 士	学前教育学院 幼儿艺术教育系	儿童教育 心理学	儿童心理发展及 教育活动设计
杨彩虹	男	49	中教高级	怀柔区教 科研中心	学前教育	幼儿园保育工作 组织及教育课程 开发

姓名	性别	年龄	职务职称	工作单位	研究方向	课程任务
韩爱萍	女	45	幼教高级	怀柔区教科 研中心	学前教育	幼儿园保育工作 组织及教育课程 开发
宋博阳	女	38	幼教高级	怀柔区教科 研中心	学前教育	幼儿园保育工作 组织及教育课程 开发
李 雪	女	40	幼教高级	怀柔区教科 研中心	学前教育	幼儿园实践教学
赵兰香	女	54	中教高级	怀柔四幼	学前教育	幼儿园实践教学

(课程负责人: 徐慧芳)

# “小学语文综合性学习”课程方案

初等教育学院

## 一、课程名称

小学语文综合性学习教学培训课程

## 二、适用对象

“启航计划”新教师

## 三、课时安排

8 课时

## 四、课程目标

- (一) 了解小学语文综合性学习的教学内容在统编教科书中的编排。
- (二) 能够根据语文综合性学习的基本特点进行一个相关内容的教学设计。

## 五、课程内容要点与相应教学方式

### (一) 课程结构

#### 1. 理论素养

引导学员解读课程标准和统编版教科书，从课程设计和教材选择的角度对语文综合性学习有清晰的认识，提高课程意识。

《义务教育语文课程标准（2011 版）》（以下简称语文课程标准）明确：“语文课程是一门学习语言文字运用的综合性、实践性课程。”对语文课程的主要特征进行说明，强调了语文是学习语言文字运用的综合性课程，可见，在综合性的语文课程中学习语言文字运用是语文课程的主要任务。

语文课程标准对语文的实践性进行了这样的说明——“语文课程是实践性课程，应着重培养学生的语文实践能力，而培养这种能力的主要途径也应是语文实践。”强调了语文实践作为语文学习主要途径。

#### 2. 实践能力

整理统编小学语文教科书中有关语文综合性学习的内容，对语文综合性学习的目标、要求、内容等进行全面了解。

根据实践经验，对教科书内一个语文综合性学习的内容进行教学设计，按照内容分析、目标制订、总体思路、教学流程、设计说明与反思等，完成一个教学设计。

### (二) 课程内容

#### 1. 课时安排

- (1) 理论素养（2 课时）
- (2) 实践能力（6 课时）

#### 2. 课程安排（8 课时）

培训专题	课程内容（要点）	教学方式	课时
一、小学语文综合性学习的基本特点 （理论素养）	1. 提前自学：根据提供的文献，熟悉课标要求，了解统编教科书语文综合性学习的编排；2. 讨论：小学语文综合性学习的课程设计及教材编排。	自学+讨论+汇报	2 课时
二、小学语文综合性学习的教学案例分析 （实践能力）	1. 提前自学：自主阅读语文综合性学习教学设计案例；2. 交流：语文综合性学习的教学目标、内容选择、实施过程及评价的特点；3. 讨论：不同年级的语文综合性学习的设计要求是什么？	自学+讨论+汇报	2 课时
三、小学语文综合性学习教学设计（实践能力）	1. 按任教年级分组；2. 个人选择统编版小学语文教科书中的语文综合性学习内容；3. 根据讨论的结构和要求进行教学设计；4. 小组内交流；5. 全班交流；6. 总结：如何进行小学语文综合性学习教学设计。	工作坊	4 课时

## 六、教学工具与资源条件

教学在各区县教师进修学校进行，符合教学的各项环境、条件及设施要求。

选择的教材是统编小学语文教科书，作为研究的材料。提供相应的研究论文和教学案例作为学员学习的拓展材料。

## 七、课程考核与评价

### （一）学员课程学习考核

本年段语文综合性学习教学设计一份（每位学员）。

学员能够根据语文综合性学习的教学流程，进行相应年段的教学设计。

考查学员实际应用的能力，把握语文综合性学习的教学特点，进行有针对性的教学设计，体现语文学科综合性、实践性的特点。

附：小学语文综合性学习教学设计评价量表

项 目	非常符合	比较符合	一般	不符合
内容分析				
目标制订				
总体思路				
教学流程				
设计说明				
教学反思				

（说明：此量表主要评估教师教学设计中如何发展学生的能力，以此对教学设计进行评价）

(二) 学员对课程的评价

1. 在课堂展示过程中，学员进行相互评价。
2. 学员之间进行作业点评。
3. 结业前，学员对该课程提出完善及改进建议。

**八、任课师资条件**

聘请院内专家进行理论素养和实践能力的培训。

姓名	性别	年龄	职务职称	工作单位	研究方向	课程任务
王蔚	女	49	副教授	北京教育学院初教院	语文教学	理论素养
李怀源	男	48	副教授	北京教育学院初教院	语文教学	实践能力

(课程负责人: 李怀源)

# “小学数学新任教师培训实践性教学”课程方案

初等教育学院

## 一、课程名称

小学数学新任教师培训实践性教学

## 二、培训对象

培训对象为新任小学数学教师。

## 三、课时安排

实践性教学共 96 学时，其中分组教学实践 64 学时，讲述教育教学故事 16 学时，说课展示 16 学时。

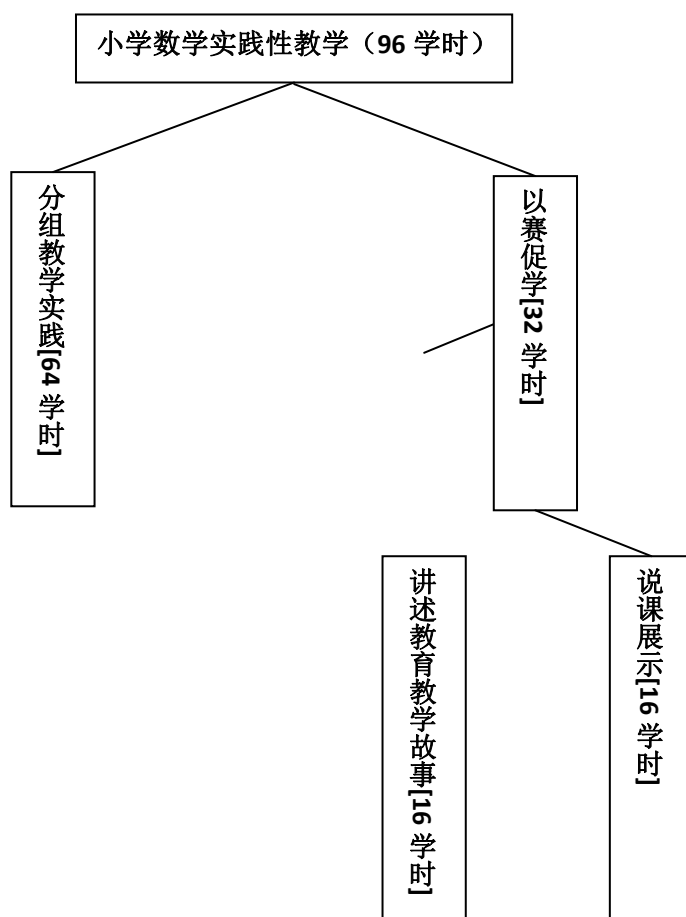

## 四、课程目标

1. 掌握小学数学课堂教学基本环节的组织要求，能够有序地组织实施现场课堂教学。
2. 能够恰当应用讲解、提问、反馈、板书、多媒体演示等教学基本技能，为即定的教学目标服务。
3. 掌握调动学生学习兴趣与参与度的策略，能够组织班级、小组及个别学习，能够



在特殊情况下应用现代化网络信息技术设计并组织在线教学。

4. 能够对教书育人或课堂教学中的案例、问题进行分析，并有解决问题的策略，能对自己或他人的教学活动进行反思，积累案例性知识，提升教师对教育教学的热爱。

5. 能够基于某个内容进行完整的教学设计，并能清晰表述自己的设计思路和思考，能够完成关键教学环节的展示。

### 五、课程内容要点与相应教学方式

实践性教学由市、区、校三级指导教师围绕小学数学课堂教学，对学员的教学实践进行指导。主要针对课堂教学基本环节及教学基本技能的实施开展指导活动，通过小组备课、展示交流、观摩研讨、教学反思等方式，提升新任教师教学实践能力。具体内容要点包括：

#### 专题一：分组教学实践。64 学时。

分组教学实践共计 64 学时，建议两个学期分别安排 32 学时，以每次 8 课时计算，每个学期安排 4 次。

专题课程	课程内容	内容要点	教学方式	考核方式
数与代数领域教学实践	学员至少选择“数与代数”、“图形几何”、“统计概率”、“综合与实践”领域的某一个内容进行完整的教学设计后进行课堂教学。每人每学期至少在班内完成一次教学实践。（特殊时期根据在线学习要求进行）	结合学员展示的教学案例帮助学员发现教学内容把握以及教学实施（教学活动设计、课堂教学提问与反馈、课堂组织与调控等）中的问题，引导学员进行反思，通过研讨能够给出明确、具体的修改建议。	课堂教学展示+研讨（特殊时期改为在线展示+研讨）	考查。依照小学数 学教师课 堂教学实 施评价量 表进行评 定。
图形几何领域教学实践				
统计与概率领域教学实践				
综合与实践领域教学实践				

注：学员的实践课成果要有校指导教师及区指导教师意见，学员能够通过反思，比较分析自己教学设计的改进之外。

#### 专题二 以赛促学，32 学时

其中讲述教育教学故事，16 学时，说课展示，16 课时。

讲述教育教学故事共计 16 课时，其中区县小组展示指导 8 课时，市级展示评比 8 课时。建议安排在第一学期期末，12 月初。

专题课程	课程内容	内容要点	教学方式	评价方式
区级选拔指导	以小组为单位逐一讲述班级管理、课堂教学、同侪促进或家校互动中的小故事，时间 8 分钟。要求提交文档、提前准备 PPT、脱稿演讲。	1. 学员讲述班级管理、课堂教学、同伴促进或家校互动中的小故事； 2. 指导教师团队根据评价量表选出参加市级展示的教师。	展示+研讨	考查。依照讲述教育 教学故事 评价量表 进行评 定。

专题课程	课程内容	内容要点	教学方式	评价方式
市级展示评比	参加初等教育学院启航计划——讲述我的教育教学故事展示活动。讲述班级管理、课堂教学、同侪促进或家校互动中的小故事，时间8分钟。要求提交文档、提前准备PPT、脱稿演讲。	1. 学员讲述班级管理、课堂教学、同侪促进或家校互动中的小故事； 2. 评委根据评价量表选出特等奖（0.5%）、一等奖（20%）、二等奖（79.5%）。	展示+研讨	

说课及微课展示活动共计16课时，学员在学校师傅指导下完成准备工作8课时，区级展示8课时。形式为教学设计思路整体介绍5分钟，课堂关键片断展示8分钟，课后反思2分钟。该课程建议安排在第二学期中期，建议为5月下旬。

专题课程	课程内容	内容要点	教学方式	考核方式
说课准备	通过与学校师傅、同事集体研讨形式完成说课材料准备，包括，完整的教学设计、说课PPT。	学员完成15分钟的说课展示；	自主研究	考查。依照小学数学教师课堂教学实施评价量表进行评定。
说课展示	以区为单位，完成15分钟的说课展示，教学设计思路整体介绍5分钟，课堂关键片断展示8分钟，课后反思2分钟。	1. 学员进行说课展示； 2. 评委根据评价量表选出一等奖（4人）、二等奖（8人）、三等奖（10人）。	展示+研讨	

## 六、教学资源与条件

### （一）活动资源

1. 观摩用的课例，以教学环节或基本技能为主题，提供示范或问题分析的素材。
2. 活动场地、摄录像设备等。

### （二）文本资源

1. 教材《小学数学典型内容教学设计与评析》（刘加霞，刘晓婷，刘琳娜主编），清华大学出版社，2019。
2. 教学环节、教学技能、教学组织方式的评价标准表。包括说课评价表、微课评价表、课堂教学评价表等。（参考附件中评价表）

## 七、课程考核

### （一）学员学习考核

本课程为考查课。每个专题由指导教师根据学员在实践活动中的表现对其进行评

价；课程考核根据学员出勤、实践中的表现、作业等情况，按照四等级进行评定，即不合格（60分以下）、合格（60~75分）、良好（75~85分）、优秀（85分以上）。

### 1. 考核要求

能力要求	考核要点	考核方式	考核标准
教学设计能力	1. 能够正确解读文本 2. 能够依据学科课程标准，针对学生身心发展和认知特点，确定恰当的教学内容 3. 能够撰写可操作可落实的教学目标 4. 能够依据教学目标进行教学环节及教学活动设计	教师根据学员教学设计文本进行评价。	1. 教学设计书写规范 2. 选择恰当的教学内容，确定可操作的教学目标 3. 教学活动设计合理。
教学实施能力	1. 掌握课堂教学基本环节组织要求 2. 掌握教学基本技能 3. 组织全班教学、小组合作学习和个别化学习 4. 合理运用信息技术开展教学	教师现场教学诊断，学员提交教学光盘及教学反思文本	1. 掌握讲述、提问、理答等主要教学技能，教学方法运用恰当 2. 教学组织有效
教学评价能力	1. 课堂教学中能对学生学习进行适时评价反馈 2. 能够合理布置和评价学生的作业 3. 根据教育教学目标能对学生的整体学习情况、学习进步及综合素质进行评价	教师根据学员教学设计文本中评价部分内容以及课堂教学表现对学员进行评价。	1. 课堂教学中反馈及时、合理 2. 作业布置合理，反馈有效。 3. 对学生课堂教学表现总体评价恰当

### 2. 等级评价表

等级	成绩(分)	表现
优秀	85~100	1. 出勤次数不低于 90%； 2. 认真完成每门课程的学习，及时提交作业，且每门的成绩均为 85 分以上； 3. 按时提交研修作业，作业整洁、规范，且作业的成绩均为 85 分以上。 4. 研修期间内积极参与学习活动，在研讨活动中发言积极，贡献个人智慧。
良好	75~84	1. 出勤次数超过 85%； 2. 较认真完成每门课程的学习，及时提交作业，且每门的成绩均为良好； 3. 按时提交研修作业，作业规范，且作业的成绩均为良好。 4. 研修期间内参与学习活动，在研讨活动中认真倾听，能发表个人的观点。
合格	60~74	1. 出勤次数超过 75%； 2. 完成每门课程的学习，及时提交作业，且每门的成绩均为合格； 3. 提交研修作业，作业较规范，且作业的成绩均为合格。 4. 研修期间内参与学习活动，在研讨活动中能够认真倾听。
不合格	60 分以下	1. 缺勤次数超过 25%，直接评定为不合格。 2. 在课程的学习不认真，不能及时提交作业，且每门的成绩均为 60 分以下。 3. 未提交研修作业，作业不规范，且作业的成绩均为 60 分以下。

(二) 学员对课程的满意度评价 (在下面相应的格内打勾)

项目	内容	非常满意	基本满意	不满意
学习内容	实践课程内容对教学有指导作用			
学习方式	学习方式符合学员需求			
教师指导	指导教师认真负责、对教学能力提高有帮助			
总体满意度				

八、任课师资条件

姓名	性别	工作单位	职务职称	研究方向	联系方式	课程任务
刘晓婷	女	北京教育学院	副教授	小学数学	13811345221	实践指导
潘丽云	女	北京教育学院	讲师	小学数学	18600615353	实践指导
彭 纲	男	北京教育学院	讲师	小学数学	13811194873	实践指导
刘月艳	女	北京教育学院	讲师	小学数学	13641270375	实践指导
周卫红	女	昌平进校	教授/教研员	小学数学	13641037917	实践指导
杜志红	女	昌平进校	中高/教研员	小学数学	13681330985	实践指导
董立红	男	昌平进校	中高/教研员	小学数学	15901371810	实践指导
张丽芳	女	昌平进校	中高/教研员	小学数学	13681575085	实践指导
杨新荣	男	昌平进校	中高/教研员	小学数学	13671375120	实践指导
贾富华	女	大兴进校	中高/教研员	小学数学	13641066805	实践指导
董翠娟	女	大兴进校	中高/教研员	小学数学	13621195276	实践指导
孙向晶	女	大兴进校	中高/教研员	小学数学	13552134115	实践指导
刘 娟	女	大兴进校	中高/教研员	小学数学	13810116228	实践指导
孙宝香	女	顺义进校	中高/教研员	小学数学	18801069177	实践指导
魏金辉	男	顺义进校	中高/教研员	小学数学	13466362829	实践指导
鲁静华	女	顺义进校	中高/教研员	小学数学	13716122246	实践指导
许士清	女	怀柔进校	中高/教研员	小学数学	13241675601	实践指导

(课程负责人: 刘晓婷)

# “ 中小学信息技术教学反思 ” 课程方案

信息科学与技术教育学院

## 一、课程名称

中小学信息技术教学反思

## 二、适用对象

中小学信息技术新任教师

## 三、课时安排

12 课时

## 四、课程目标

### 1. 总体目标

重视教学反思，初步掌握教学反思的方法，能用批评性思维分析教育教学问题。能在信息技术学科教学实践中开展反思性教学，并能将反思的过程与实践进行理论总结。

### 2. 理论教学目标

- (1) 认同教学反思对自身专业发展的重要性。
- (2) 理解教学反思的实质，能用自己的语言描述教学反思的概念。
- (3) 知道教学反思的类型及特点。
- (4) 能结合信息技术课程的学科特点分析出课前、课中、课后的关键反思点。
- (5) 能总结教学反思撰写的基本内容及方法。

### 3. 实践教学目标

(1) 根据信息技术学科特点，能将课前、课中、课后分解为若干个关键环节，确定主要反思点。

(2) 落实教学反思行为，尝试运用批评性思维对教育教学问题进行分析，养成问题意识和反思意识

- (3) 能根据教学反思策略，撰写教学反思。

## 五、课程内容要点与相应教学方式

对教师而言，能否以“反思教学”的方式化解教学中发生的教学事件，这是判别教师专业化程度的一个标志。“教学反思”不断被证明能助力教师的专业发展，反思型被解释为优秀教师成长的一个共性特征。《理性反思 学习成长——中小学信息技术教学反思》课程引导教师思考为何要做教学反思，帮助信息技术教师根据信息技术学科特点寻求教学反思的策略，掌握教学反思的方法，养成教学反思的意识。

序号	教学环节	课时	主要内容及教学方式
1	理论授课	4 课时 (直播或面授)	为何：教学反思的意义 1. 认同教学反思对自身专业发展的重要性。 2. 课堂游戏：真心话大冒险 引出教学反思中的问题及困难。
			是何：教学反思的理论 1. 教学反思概念的三种表述； 2. 教学反思研究的三位代表人物； 3. 讨论：反思是行为还是意识？
			有何：教学反思的内容 1. 教学反思的主要特征及类型 2. 教学反思的四个基于、五个模版、十个着力点
			如何：教学反思的策略 1. 教学反思的反思点 2. 案例分析：教学反思的五个模板案例 3. 做反思性教学
2	小组讨论 合作总结	1 课时	小组成员合作通过思维导图绘制教学反思撰写的基本内容及方法。
3	教学反思 分组训练	2 课时	解释教与学持续性自我监控量表的使用；学员个人对本周最后一次教学进行自我反思；分成课前、课中、课后三组，小组内分享教学设计及教学反思；小组代表展示汇报。
4	教学实践 撰写反思	4 课时 自主 实践	邀请本校学科教师或同区县新教师交叉听课，通过团队评价反思表进行课后反思交流，撰写教学反思。 (说明：启航计划培训中对教学设计、教学反思、教学评价进行综合设计，相互渗透。本模块的4课时主要用于教学反思，学员进行教学设计、教学演练、教学评价不在此4课时中。)
5	反馈总结	1 课时 (直播)	对学员撰写的教学反思进行反馈，突出解决共性问题，提高教学反思意识，鼓励教师成为反思型、学者型、研究型教师。

## 六、教学工具与资源条件

1. 教学环境：具有无线网络环境能播放视频资源的多媒体教室
2. 教学工具：空白海报纸、彩笔、计时器、便利贴、A4 白纸、A1 海报纸
3. 配套学习资料：
  - (1) 信息技术学科教学反思案例资料
  - (2) 教与学持续性自我监控量表
  - (3) 团队评价反思表
4. 参考资料：
  - (1) 《信息技术课程与教学》高等教育出版社
  - (2) 《普通高中信息技术课程标准（2017 版）教师指导》上海教育出版社
  - (3) 中国大学 MOOC:有效教学

## 七、课程考核与评价

### (1) 学员课程学习考核

考核类型	考核环节	考核要求
过程性考核	小组讨论合作总结	对小组合作的思维导图从完整性、规范性及美观性进行定性评价。
	教学反思分组训练	个人提交自我反思量表
		教师根据学员参与度、完成度给出等级
成果考核	教学实践	学员提交根据教学反思修改的教学设计
	反思撰写	提交一份总结性教学反思

### (2) 学员对课程的评价

学员在课程结束后采用匿名网络调查问卷，从教学内容、教学方式、教学态度等几方面进行评价，评价分五个等级：非常满意、满意、一般、不满意、非常不满意。通过评价也了解学员对课程的改进建议，促使课程不断完善。

## 八、任课师资条件

本课程师资主要为北京教育学院信息科学与技术教育学院教师

姓名	性别	年龄	职务职称	工作单位	研究方向	课程任务
胡淑均	女	42	副教授	北京教育学院	信息技术教育	课程讲授
郭君红	女	46	副教授	北京教育学院	信息技术教育	分组训练指导
秦 昆	女	48	讲 师	北京教育学院	信息技术教育	教学案例研发
李 涛	女	52	副教授	北京教育学院	微格教学	分组训练指导

(课程负责人：胡淑均)

# “ 中小学信息技术实践性教学 ” 课程方案

信息科学与技术教育学院

## 一、课程名称

中小学信息技术实践性教学

## 二、适用对象

中小学信息技术新任教师

信息技术新任教师教学能力较弱。在备课上，新教师对教学重难点的把握、教学内容的组织与设计、教材的处理、课程标准的解读存在欠缺，且问题比较突出；在课堂教学环节，新教师对于学习活动的组织、对学生学习积极性的调动、课堂教学节奏的调控、课堂纪律的维持存在欠缺；在教育教学能力与技能上，新教师在学困生转化、问题学生教育、听评课存在的欠缺比较突出。

## 三、课时安排

96 课时

## 四、课程目标

总目标：学员在实践指导教师的引导下能将教学设计及班级管理理论转化为相关行动能力，提高教学水平和班级管理能力。

具体目标：

1. 掌握教学设计要点，能够有效组织课堂教学；
2. 在实践性教学活动总结提炼，改进教学的方式、方法；
3. 在教学理解深化的基础上，结合自身教学实践，形成个人的、实践、基于情境的知识；
4. 进一步提高教学技能。

## 五、课程内容要点与相应教学方式

课程名称	内容要点	课时	教学方式
基于信息技术新课标的教学设计实践指导	新教师如何备课？ 1. 理解教材和课标要求 2. 学习者分析 3. 教学目标确定 4. 教学方法和教学策略的选择 5. 教学过程的设计 6. 教学评价的设计 新教师在指导教师指导下撰写教学设计初稿；指导教师进行指导，提出改进建议；新教师根据修改意见改进修改教学设计。 培训“如何备课”，要让新教师结合自己的教学设计，反思总结“备好课的要点、流程、存在的问题及对策”“如何做到举一反三”“自己备课存在的优势与不足，及今后改进与发展的方向”等。	24	参与式学习、体验式学习、角色扮演、任务驱动



课程名称	内容要点	课时	教学方式
信息技术教学实施实践指导	如何上好一节课？针对修改好的教学设计新教师进行课堂教学，由指导教师和组内教师一同听课。组内教学研讨，指导教师提出教学改进建议，新教师根据所学习的知识、经验和别人的建议，认真反思自己的课堂教学：哪些要改、为什么要改、怎么改，然后重新修订自己的教学设计。 如何说课？ 说课的形式；说课的内容；说课的注意事项	32	参与式学习、体验式学习、角色扮演、任务驱动
信息技术教学评价实践指导	教学评价的类型及方式，教学评价的设计方法； 教学评价量规的设计；教学评价的实施	24	参与式学习、体验式学习、角色扮演、任务驱动
信息技术教学听评课指导	如何听评课？借助区里开设公开课或者听评课的机会，针对当前教学情境做出对一节课的教学目标、方法、过程以及效果的判断。	16	参与式学习、体验式学习、角色扮演、任务驱动

## 六、教学工具与资源条件

具有网络环境的计算机教室、听课本 APP

《普通高中信息技术课程标准（2017 版）教师指导》 上海教育出版社

《信息技术课程与教学》高等教育出版社

《信息技术课堂教学案例发展点评》 教育科学出版社

## 七、课程考核与评价

实践性教学课程的课程评价主要由各区的信息技术教研员和学校指导教师来负责。

区级指导教师的任务如下

- 听课前对教学设计进行指导（教学设计评价表）
- 现场听课点评指导（课堂教学听课记录及评分表一）
- 新教师根据教研员提的建议进行教学改进
- 改进后再实施（课堂教学听课记录及评分表二）
- 新任教师指导过程记录表
- 实践性教学学习评定表

### 课堂教学听课记录及评分表

区 学校 班级听课日期 执教教师 课题

序	项目	内 容	定性评定				等 第		得 分
			好	较好	一般	较差			
一	教学要 目求 标的 与确 教定	1. 目标设定符合教材要求					好		17~20
		2. 目标设定符合学生实际					较好		13~16
		3. 目标含认知、操作、情感领域的要素					一般		9~12
		4. 目标含对学生人格培养的要求					较差		5~8
		5. 教学要求明确、具体							

序	项目	内 容	定性评定				等 第		得 分			
			好	较 好	一 般	较 差						
二	教学 学 过 内 程 容 的 与 组 教 织	1. 教学内容的广度和深度提供信息的丰富性					好		25~30			
		2. 从教材和学生实际出发导入课题										
		3. 知识传授与能力培养的有序性										
							较好		19~24			
		4. 自然、活跃的课堂交流活动										
		5. 注重学生的亲身体验，进行基本理论和基本方法的教学					一般		13~18			
		6. 注重学生的正确表达										
		7. 将知识、理论、方法应用于实际										
							较差		7~12			
		8. 突出重点与突破难点										
9. 形成新的认知结构												
					较差		7~12					
10. 作业量度得当，并含激发兴趣让学生自我创作的作业												
三	教学 策 略 模 式 的 与 采 教 用	1. 引发兴趣								好		25~30
		2. 组织全员参与										
		3. 启发式								较好		19~24
		4. 因材施教										
		5. 讨论交流										
										一般		13~18
		6. 阅读指导										
		7. 自主探究										
							较差		7~12			
		8. 动手实践										
9. 运用多种媒体												
					较差		7~12					
10. 及时反馈												
四	教 师 学 教 技 学 艺 素 的 养 表 与 现	1. 教师备课的充分性								好		17~20
		2. 教师的专业知识素养										
		3. 教师的活力与激情										
										较好		13~16
		4. 教师的语音、语调，口头表达能力										
		5. 教师的板书的示范性与启发性										
										一般		9~12
		6. 教师提问技巧与下达指示的清晰度										
		7. 教师的教学智慧和随机应变能力										
							较差		5~8			
8. 教师熟练地运用多种媒体的能力												
9. 教师的教态、对学生积极引导及对学生的尊重。												
					较差		5~8					
10. 教师对学生的学法指导												
评语			导师评议：				整 体 评 价	好	85-100			
								较好	70-84			
								一般	55-70			
								较差	55 以下			

## 八、任课师资条件

姓名	性别	年龄	工作单位	职务职称	研究方向
秦 昆	女	46	北京教育学院	讲师	信息技术、教育技术
郭君红	女	43	北京教育学院	副教授	信息技术、教育技术
胡淑均	女	41	北京教育学院	副教授	信息技术、教育技术
邵晓娅	女	51	怀柔教科研中心	中教高级	小学信息技术教学
李秀霞	女	53	怀柔教科研中心	中教高级	中学信息技术教学
商容存	男	48	昌平教师进修学校	中教高级	中学信息技术教学
陈 军	男	42	昌平教师进修学校	中教高级	小学信息技术教学
宋春雷	男	44	大兴教师进修学校	小教高级	小学信息技术教学
吕 争	男	50	大兴教师进修学校	中教高级	中学信息技术教学

(课程负责人：秦昆)

# “卓越计划”课程方案

(2019 北京市优秀校长(园长) 特级教师工作室)



# “小学德育校长德育研究能力提升”课程方案

教育管理与心理学院

## 一、课程名称

小学德育校长德育研究能力提升

## 二、适用对象

小学德育校长（本课程针对 2019 年北京市小学优秀德育校长工作室学员 2020 学年的学习需求设计）

## 三、课时安排

本课程是针对小学优秀德育校长工作室 2020 学年的教学计划而设计的，具有较强针对性的课程建设方案。总课时为 120 课时，课时安排采用渐进式进阶课程，依据研修任务目标共分为逐级推进的三个课程单元。

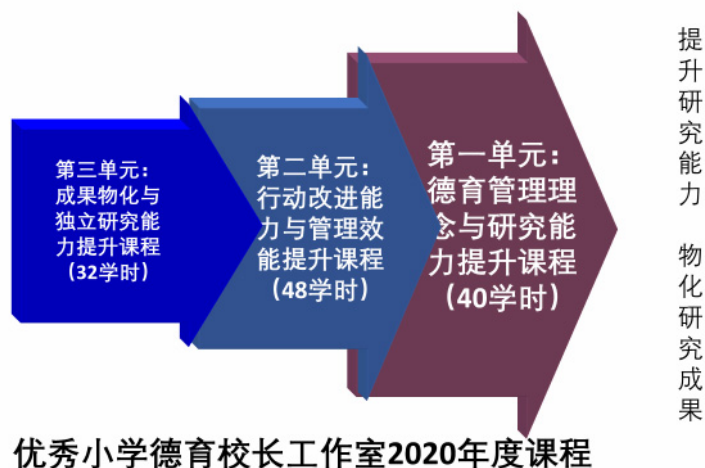

## 四、课程目标

1. 帮助德育校长梳理和总结上一学年的学习收获，通过典型案例分析，深化学员对所学德育理论的理解，提升德育校长的德育管理理念和领导能力。
2. 帮助德育校长发现将德育改进计划付诸实施中的问题，通过问题诊断和现场学习生成进一步优化德育行动研究的创新策略。
3. 帮助德育校长掌握德育管理改进方案撰写的格式和要求，通过专家的引领完成高质量的研究成果，撰写并提交规范、合格的学校德育改进方案。

## 五、课程内容要点与教学方式

本课程注重实践导向，凸显学员的主体地位，以典型案例分析和现场问题诊断分析，实现理论和实践的有机整合。在充分彰显学员主体性的同时，切实发挥学术导师和实践导师的主导作用。把理论主旨和知识要点融入指导教师针对性问题讲解和现场“微讲座”中，在问题预设和总结提升发言环节充分发挥主导作用。

### (一) 课程内容要点

课程单元	理念（理论）依据	内容要点	呈现形式
第一单元 德育理念与研究能力提升	隐性德育与学校德育管理	1. 学科德育与课程开发 2. 师生交往与关系中的德育 3. 学校环境建设与文化育人 4. 学校制度建设与自主管理	1. 案例分析 2. 总结发言 3. 现场微讲座 4. 针对性问题回应
	学校全员育人的理念与实施策略	1. 聚焦学校办学理念的育人目标 2. 营造立德树人的文化氛围（物质环境、制度环境、精神引领） 3. 以育人为目标的整合式德育课程设计 4. 实践效果与学生个体道德提升相整合的德育评价	案例分析 2. 总结发言 3. 现场微讲座 4. 针对性问题回应
	学校师德建设与德育校长队伍领导力	1. 师德建设的“责任逻辑”及误区 2. 学校师德建设的幸福机制与提升路径 3. 育人价值感提升与教育效能 4. 师德的发展性功能与教师专业发展促进	1. 案例分析 2. 总结发言 3. 现场微讲座 4. 针对性问题回应
	以育人为目标的学校德育课程建构	1. 学科探究活动与学生品格教育得的整合思路 2. 综合社会实践活动与实践育人 3. 协同育人视角下的家长教育资源开发 4. 以育人为目标的“全课程”建设	1. 案例分析 2. 总结发言 3. 现场微讲座 4. 针对性问题回应
	以“德育管理改进方案”为个案的案例式研究	1. SMART 原则在德育改进案例中评价的运用 2. 德育课程开发中的“SWTO”分析 3. “焦点式问题解决方案”与德育改进计划制定	1. 案例分析 2. 总结发言 3. 现场微讲座 4. 针对性问题回应
第二单元 德育改进实践评价与行动研究	学校德育评价的理念与方法	1. 学校德育评价的两个维度 2. 实践性德育评价的基本内容 3. 以学生品德为目标的德育评价 4. 德育管理与“表现性”评价	1. 案例分析 2. 总结发言 3. 现场微讲座 4. 针对性问题回应
	德育活动课程化与活育人	1. 附加学习原理与活动育人机制 2. 德育活动中两个目标的冲突与整合 3. 主题班会系列化的设计思路 4. “大活动”的理念与实施策略	1. 案例分析 2. 总结发言 3. 现场微讲座 4. 针对性问题回应
	全员育人的德育管理改进策略	1. 建立以班主任为核心的育人集体 2. 以育人为目标的多学科协同备课 3. 打破教务处和政教处的分工壁垒，教导合一	1. 案例分析 2. 总结发言 3. 现场微讲座 4. 针对性问题回应
	现场学习和参与式培训	1. “1+1+1”参与式听评课模型 2. 现场学习中的“任务单”策略与反思式教学 3. UMU 软件在现场学习和主题交流中的功用与实现	1. 案例分析 2. 总结发言 3. 现场微讲座 4. 针对性问题回应
第三课程单元 研究成果物化与交流	成人学习视角下的德育校长研究特点	1. 倚重经验，超越经验的研究 2. 与本职工作密切相关的行动改进理路 3. 聚焦问题的，解决问题的目的性 4. 碎片化时间和自主时间管理	1. 针对性问题回应 2. 个别指导
	研究报告撰写的学术规范与格式要求	1. 实践话语与学理逻辑的整合 2. 典型案例的分析策略 3. 论文的规范写作与格式细节	1. 针对性问题回应 2. 个别指导

## （二）课程教学方式：

### 1. 第一课程单元：线上主题研讨交流活动——德育管理改进案例研修（40 课时）

本学期的线上学习内容是基于学员自主学习和完成研修任务过程中的发现和体会，进行深度的线上主题研讨交流活动。其中，第一次活动是基于自主学习任务和疫情期间德育管理实践进行的交流活动。第 2、3、4 三次拟通过对三位学员提供的改进方案，由学术导师主持，全体学员和实践导师共同参与主题研讨活动，由案例提供者做主发言，然后进入交互性问题讨论环节，全体学员针对本案例涉及的问题，结合自己的研修收获，并参照任务单进行深度问题讨论，接下来的活动是实践导师和学术导师进行针对性问题回应，并做出下一阶段学习的具体指导。

### 2. 第二课程单元：下校实践与现场学习——德育行动研究的效果评价与改进（48 学时）

本阶段课程内容安排在暑假以后，如果疫情消除，计划到学员所在学校进行现场学习。拟选择不同区域，且有突出研究意义和创新价值的六个典型研究个案，考察德育改进计划的落实情况和执行效果，总结并分享成功经验落实，发现行动研究过程中的存在的问题，并在后续研究中进行针对性的改进和完善。下校下场学习和德育课程观摩采用 UMU 软件进行深度交互性学习，并通过活动前和活动后“任务单”进行任务驱动研修。

### 3. 第三课程单元：物化和交流研修成果——专家引领下的独立研究能力自主提升（32 学时）

本阶段课程内容是完成本次学习任务——撰写并提交本人的德育管理改进方案。指导教师结合每个学员研究过程中的问题和学习需求，以及课题报告撰写过程中的具体问题，给予学员针对性的指导。在全体学员全部完成课题报告撰写后，组织课题指导教师，学术导师和实践的导师共同参与的研修收获总结交流会，指导教师完成最后的成果出版的准备工作。

## 六、教学工具与资源条件

本课程线下教学环境需要投影、音响等电化教学设备，需要讲授过程中进行互动交流的无线话筒，有进行简易分组的教学活动空间。必要的纸张、记号笔和活动白板。以便进行现场的参与式培训。

本课程线上教学使用“腾讯课堂”

### （一）参考书目：

1. 【美】约翰·杜威著。王承绪译《民主主义与教育》人民教育出版社，1990
2. 【德】雅思贝尔斯著邹进译《什么是教育》三联出版社，1991
3. 檀传宝著《学校德育原理》，教育科学出版社，2008 年
4. 黄向阳著《德育原理管理》，华东师大出版社，2008 年
6. 李希贵著《面向个体的教育》，教育科学出版社。
7. 刘月霞，郭华著《深度学习：走向核心素养》教育学科学出版社。
8. 程红兵著《学校文化建设的路径——一位书生校长的教育行动》，华东师大出版



9. 班建武著《校长怎么抓德育》轻工业出版社，2018

推荐以下权威德育学习网站：

1. 中国教育干部网 (<https://www.enaee.edu.cn/>) ——停课不停学 疫情防控阻击战 (免费培训资源)

2. 中国教师研修网 ([www.teacherclub.com.cn/treasear](http://www.teacherclub.com.cn/treasear).)

3. 全国中小学教师继续教育网 ([www.teacher.com.cn](http://www.teacher.com.cn))

4. 台湾翰林教育网课程资源库 (<https://www.hel.com.tw>)

5. 台湾康轩教育网课程资源 (<https://www.knsh.com.tw>)

## 七、课程考核与评价

本课程采用开卷考试方式，以学员完成的德育改进方案为考核作业。旨在考察学员通过学习在德育管理理念上的变化，以及运用所学的德育进行学校德育管理改进和创新的能力。

考试分为优、良、合格、不合格四个等级。考试成绩由理论导师、实践导师和论文指导教师三方共同完成成绩评定。

## 八、任课师资条件

来源	姓名	职称	是否一线教师	工作单位	专业背景	研究专长
院外	檀传宝	教授	否	北京师范大学	教育学	德育原理
院外	班建武	副教授	否	北京师范大学	教育学	德育诊断
院外	苏尚锋	教授	否	首都师范大学	教育学	教育社会学
院外	吴洪建	副教授	否	北京师范大学	心理学	教育、心理评价
院外	付晓静	小教高级	是	北京府学胡同小学	语文	校本德育课程开发
院外	郑丹娜	小教特级	是	北京垂杨柳小学	语文	德育科研
院外	闫志伟	小教高级	是	北京太平路小学	思品	德育活动课程开发
院外	楼薇琳	小教高级	是	北京实验小学	语文	班主任队伍建设
院内	迟希新	教授	否	北京教育学院	学校德育原理	班主任核心素养、班级活动
院内	张红	副教授	否	北京教育学院	学校德育原理	德育和班级管理
院内	黄琳妍	讲师	否	北京教育学院	心理学	管理心理
院内	肖北方	副教授	否	北京教育学院	课程论	师德案例研究
院内	郭冰	讲师	否	北京教育学院	学校德育原理	师生关系与沟通

(课程负责人：迟希新)

# “比较基础教育”课程方案

教育管理与心理学院

## 一、课程名称

比较基础教育

## 二、适用对象

本课程适用于中小学骨干教师。

## 三、课时安排

本课程共计 32 课时

## 四、课程目标

本课程的目标为实现学校干部教师对国外基础教育发展现状的认识，加强文化层面对于国外基础教育的理解，将国外基础教育发展的先进方面与本土优势相结合，实现中外教育的相互融合相互借鉴，从而增强中国基础教育的民族自信，提升中国基础教育在国际教育平台中的竞争力。

1 认识和理解国外基础教育的发展现状及内在发展规律；

2. 组织学员分析国外基础教育中的经典案例，协助学员找到在中国基础教育发展中可以借鉴的内容；

3. 协助学员理解国外基础教育理论和案例，引导学员思考如何选择性地借鉴国外基础教育的优秀经验，实现中外相互融通。

## 五、课程内容要点与相应教学方式

本课程涉及 4 个模块、7 个主题，具体如下：

模块	主题	课时
一、中西方文化差异及其对教育的影响	1. 全球背景下中外基础教育的融合 2. 中西文化特点及中西方教育的基本情况介绍与对比	4
二、国外基础教育理论与实践借鉴	1. 课程与教学的理论与实践	4
	2. 基础教育评价的理论与实践	4
	3. 教师专业发展的理论与实践	4
	4. 学校管理的理论与实践	4
三、基础教育发展的国际趋势	1. 国际组织对于基础教育国际化发展的研究 2. 中外基础教育融合借鉴的实践案例	4

本课程拟从理论和实践两个层面开展培训教学，除国际比较教育理论概述主题外，其余每个主题都涉及相应的理论课程和实践课程。其中，理论课程侧重国际比较教育基础知识的梳理、讲解和应用指导；实践课程侧重以国别为单位进行教育实践案例介绍、分析和研讨。具体的课程内容要点、教学方式和课时安排如下：

### （一）中西方文化差异及其对教育的影响

课程内容要点	教学方式	课时	授课教师
1. 中西文化特点分析及其对教育的影响 2. 全球背景下中外基础教育相互融合借鉴的现状 及特点分析 3. 中西方基础教育的基本情况介绍与对比	课堂讲授 个案分析 交流研讨	4	胡佳怡/ 郑璐

### （二）国外基础教育理论与实践借鉴

主题	课程内容要点	教学方式	课时	授课教师
课程与教学的理论与实践	1. 美国多元智能理论的实践案例分析 2. 加拿大中小学核心素养理论与实践分析 3. 芬兰现象教学的理论与实践案例分析 4. 日本课例研究的理论与实践案例分析 5. 英国走向核心素养为本的基础教育改革实践 案例分析 6. 提炼归纳课程与教学改革的借鉴经验	理论讲授 个案分析 交流研讨	4	王淑娟
基础教育评价的理论与实践	1. 教育评价理论脉络 2. 国际组织教育评价体系分析 3. 美国基础教育评价体系 PARCC 的评析 4. 加拿大评价人员资源认证方案评析 5. 提炼归纳教育评价的理论、规律与发展趋势	案例讲授 案例分析与 研讨	4	季 平
教师专业发展的理论与实践	1. 教师专业发展理论脉络 2. 美国教师驻校模式理论、实践与发展趋势 3. 澳大利亚教师教育质量保障体系 4. 新加坡国家教师荣誉制度理论与实践 5. 英国职前教师教育体系的发展与实践 6. 日本教师学习共同体发展的理论与实践 7. 提炼归纳教师专业发展的借鉴经验	理论讲授 个案分析 交流研讨	4	王 军
学校管理的理论与实践	1. 学校管理理论脉络分析 2. 美国学区制的理论与实践 3. 英国基础教育学校管理模式	理论讲授 个案分析 交流研讨	4	余 新

### （三）基础教育发展的国际趋势

课程内容要点	教学方式	课时	授课教师
1. 国际组织对基础教育理论与实践的研究 2. 中外基础教育融合借鉴的实践案例 3. 国际视野下基础教育发展的内涵与现状 4. 国际视野下基础教育发展的趋势	理论讲授 个案分析 交流研讨 案例分析与研讨	4	刘宝存

## 六、教学工具与资源条件

本课程已经积累了文本类教学工具和资源，主要包括相关的参考书目、论文资料和思考题（详见附件1）。其他操作性的教学工具随教学过程逐步配备。

## 七、课程考核与评价

### （一）学员课程学习考核

本课程采取过程性考核和终结性考核相结合的方式。

1. **过程性考核**。主要涉及两个方面，一是学员在日常研修中的态度、发言、思考方式等基本素养，二是学员针对某管理主题学习的反思笔记或实践成果（规划、方案、流程、制度、报告等）。

2. **终结性考核**。采取考试的方法，考核学员对管理理论的掌握与理解情况，及运用管理理论分析、解决实践问题的思路和能力。考核的题型包括简答题、论述题、案例分析题。

考核评价采取等级制，包括优秀、合格、不合格。

## （二）学员对课程的评价

学员对课程评价采用问卷调查方式，涉及学员对课程实施的基本感受、学员学习后的主要收获、学员对课程改进的建议三个方面。

## 八、任课师资条件

本课程分为3个模块8个主题，每个主题拟安排1位责任教师统筹该领域下的几个主题课程，包括教学内容的系统设计、教学活动的整体安排、课程考核的设置等。同时，本课程拟邀请以下教师和校长们参与授课、指导和交流。

### （一）主题课程理论教师

姓名	工作单位	职务职称	研究方向	理论课程任务
刘宝存	北京师范大学	教授	比较教育	比较教育概论及国际教育发展趋势
季平	北京教育学院	教授	比较教育	基础教育评价
余新	北京教育学院	教授	比较教育	学校管理
王淑娟	北京教育学院	副教授	课程与教学论	课程与教学的国际比较研究
王军	北京教育学院	副教授	教师教育	教师专业发展
郑璐	北京教育学院	讲师	比较教育	中西方文化对比及其对基础教育的影响
胡佳怡	北京教育学院	讲师	比较教育	中西方文化对比及其对基础教育的影响

（课程负责人：胡佳怡）

# 变革中的“学校领导”课程方案

教育管理与心理学院

## 一、课程名称

变革中的“学校领导”

## 二、适用对象

本课程适用“优秀校长工作室”。课程面向具备办学经验且取得一定办学业绩的优秀小学中青年校长。

## 三、课时安排

课程共分为三大板块，“学校变革与变革型领导”、“学校变革领导：价值引领与愿景激励”、“学校变革领导：分权与赋能”，共计40课时。

## 四、课程目标

本课程阐释新时代教育改革发展背景下学校发展范式转变的重要性和必要性，进而关注学校领导方式的特点。基于对“领导与管理”关系的深度解读，探讨变革时代学校领导的特点，基于对学校变革案例的解读，探讨变革型领导的本质和路径。

具体来说，通过课程学习达到如下目标。

1. 知识目标：学习学校领导的类型，深度理解“变革型领导”概念的涵义，了解“学校领导”模式发生转变的必要性、重要性，形成关于学校“领导方式”转变的认知框架。（转变思维方式，形成认知框架）

2. 能力目标：通过学习和研讨，形成理解“领导”的“概念能力”，能够对学校实践情境中领导行为进行分析和概括，并能针对一定的领导情境进行阐释和解读，实现领导方式的变革。

3. 态度目标：通过学习、观察、分析和反思，认识到（1）关注和回应学校成员的发展需求；（2）探讨通过愿景构建和价值引领，激发学校成员变革的积极性；（3）通过赋能与分权减低变革风险，汇聚学校变革的力量，发挥每个成员的价值的重要性。

## 五、课程内容要点与相应教学方式

课程结构和内容设计思路：

现代学校变革的趋势：通过探讨新时代学校发展范式转变，阐释当前学校领导方式转变的时代背景，理论支撑和实践需求；

变革时代“学校领导”概念的演变线索：管理学中的“领导”，——领导和管理的区别-变革时代的“学校领导”；

学校变革领导的行为特征：人本：领导者对追随者发展需求的关注与引导；价值引领：学校发展使命、价值引领和愿景感召；分权与赋能：教师领导的激发与支持。

表 1. 课程内容要点表

课程阶段	内容要点	课时安排	教学方式
1. 学校变革与变革型领导	1. 学校变革的本质 1.1 学校变革的时代背景（“变”的特征举例） 1.2 学校变革的现象（现实问题）： 学校变革的深层分析：对人的关注，人的全面发展 2. 学校领导与学校领导者（概念澄清） 2.1 领导是一种影响过程 2.2 谁可以做领导者？ 3. 学校领导方式改变（理论支持） 3.1 学校领导的多面观：举例，追问 3.2 领导模型与变革型领导：（领导类型） 3.2.1 变革领导：对人的关注，强调内在动机和追随者发展 3.2.2 追随者和领导者共同改变：动机和道德水平的提高	8	理论讲授 案例教学 研讨交流
2. 学校领导：价值引领和愿景激励	4. 价值引领：以明确的价值观和愿景目标与追随者产生共鸣 4.1 价值认同： 4.2 价值冲突 4.3 对话实践：学校价值共同体的实践：学校理念系统的形成 5. 愿景激励：形成合力谋求学校发展 5.1 组织目标与个人目标结合 5.2 使命感和成就感 5.3 对话实践：学校愿景、使命与目标	16	案例教学 研讨交流 行动学习
3. 学校领导：分权与赋能	6. 分权与赋能：决策方式变革 6.1 多元主体权力制衡（主体权力） 6.2 组织结构扁平化 6.3 分布式领导（专业自主） 6.4 责权利统一（权责统一） 7. 对话实践：现代学校制度建设	16	案例教学 研讨交流 行动学习

**理论学习部分：梳理和基本认知**

**案例部分：真实情境分析**

**实操部分，行动学习**

**项目学习：研究性学习**

## 六、教学工具与资源条件

本课程需要多媒体综合教室，并能够为分组研讨提供充足场地空间。同时需要提供大白纸 10 张，5 盒彩色笔。

现场教学不满足情况下，采取线上教学。

本课程学习的参考书目：

1. 浜田博文，变革学校的新生力量：教师的主动参与和学校领导力，上海：华东师范大学出版社，2019 年

2. 萨乔万尼，冯大鸣，道德领导：抵及学校改善的核心，上海：上海教育出版社，2002 年

3. 约翰·科特，变革之心，北京：机械工业出版社，2013 年

4. R. 布鲁斯·威廉姆斯，学校变革，我们一起来，北京教育科学出版社，2018年
5. 学校转型——北京十一学校创新育人模式的探索，北京：教育科学出版社，2018年

## 七、课程考核与评价

### (1) 学员课程学习考核

学习者自己制定学习结果的形式和内容，约定评价方式，签订学习契约

表 2. 课程考核方式表

考核方式	具体形式与要点	比例
过程性考核	课程学习需求反馈	10%
	每次课后撰写并提交“学习反思”	15%
	参加“学校变革领导”论坛	15%
终结性考核	学习者根据学校具体情况，确定最终学习结果，提供书面或实践学习成果。（二选一） 1. 论文或案例 2. 学校变革案例展示	60%

### (2) 学员对课程的评价

制作问卷星匿名问卷，根据李克特量表，学员将从课程目标、课程内容、教学方式、教师专业素养等方面对课程进行评价。

## 八、任课师资条件

表 3. 师资信息表

姓名	性别	年龄	职务 职称	工作单位	研究方向	课程任务
吕蕾	女	47	副教授	北京教育学院	学校发展与组织变革	1. 学校变革与变革型领导 2. 学校领导：价值引领和愿景激励 3. 学校领导：分权与赋能
曹杰	女		讲师	北京教育学院	校长发展	1. 学校变革与变革型领导 2. 学校领导：分权与赋能
杨雪梅	女	52	教授	北京教育学院	学校文化 学校价值领导	1. 学校变革与变革型领导 2. 学校领导：价值引领和愿景激励

(课程负责人：吕蕾)

# “语文核心素养之‘思维发展与提升’的研究”课程方案

人文与社会科学学院

## 一、课程名称

“语文核心素养之‘思维发展与提升’的研究”

## 二、适用对象

中学语文市级骨干教师（特级教师工作室）

## 三、课时安排

28 课时，分为 6 个单元，需要历时至少一个月（不能集中排课）。

## 四、课程目标

1. 进行理论学习，对“思维发展与提升”的内涵形成具体明确的认识，建立个人认可的理论分析框架。【知识目标-理解】

2. 运用以上框架，观察、分析课堂教学中的思维训练情况，能够发现关键问题、提出改进建议。【知识目标-运用】

3. 面对一篇课文或一个作文题、一个单元、一个任务群，能够从思维发展与提升的角度，挖掘教学内容、设计教学策略。【能力目标】

4. 积累整理案例、开展案例研究，完成一篇思维训练为主题的案例分析或论文，在此过程中提升教育科研能力。【能力目标】

以上目标的逻辑关系是：

第 1 个目标，是理论认知；第 2 个目标，是运用这个理论进行课堂观察、分析课堂问题；第 3 个目标，是进一步创造性运用理论，进行教学设计；第 4 个目标，是在课例研究过程中提升科研能力。

## 五、课程内容要点与相应教学方式

	主要内容	上课形式	上课教师
第一单元：理论基础课（8 课时）	讲解“思维发展与提升”的理论框架	教师提供阅读材料（包括教师的讲义和文章），学员自主阅读后，展开提问与讨论【改变传统的教师主讲的讲座方式】	王漫
第二单元：深入拓展课（4 课时）	讲解“批判性思维”专题，“整本书阅读中的思维”专题		姜峰，许艳
第三单元：经验分享课（4 课时）	介绍中学语文教学中进行思维训练的精彩课例与经验做法	案例分享	邱晓云，王建稳
第四单元：工作坊活动 1（4 课时）	学员分为 2-3 个小组，针对 2-3 篇课文或单元，分组讨论：本文本单元的教学，提炼哪些可以训练思维的教学内容和教学活动	实践操练： 1. 初中、高中各选一个课例 2. 注意授课主题、文体的多样性（作文、议论文、散文）	王漫，姜峰，许艳



	主要内容	上课形式	上课教师
第五单元：工作坊活动2（4课时）	集体下校听评课（可以参加市区组织的公开课活动；听课主题，为前一单元讨论过的主题），学员运用思维发展的理论评课	现场教学	王漫，姜峰，许艳
第六单元：成果交流课（4课时）	学员课下完成一篇思维训练的课例分析或论文，课堂上汇报交流（先分组交流，每组推荐代表在全班交流）	展示交流	王漫

### 第一模块“理论基础课”的教学内容要点提纲：

#### 一、《语文课程标准》对“思维发展与提升”的阐释分析

1. 思维类型如何划分
2. 思维品质有哪些要点

#### 二、基于教学课例的研究

1. 思维类型及思维品质的训练：以《中国石拱桥》等课文、辩证思维单元为例
2. 普适性的四个教学策略：提要、比较、分类、辩论

#### 三、基于中高考试题的研究：以北京卷为例

1. 中考试题对思维能力的考查
2. 高考试题对思维能力的考查

#### 教学方式的创新：

1. 材料阅读+提问讨论法：学员自主阅读先行，而非教师讲授先行；
2. 点面结合法：在理论学习中，既有全面的视野扫描，也有热点问题（批判性思维、整本书阅读）的重点深入；
3. 理论+案例结合法：既有理论讲解，也有特级教师精彩案例的分享；
4. 实践操练法：以工作坊的形式，组织学员亲身参与实践操练；
5. 任务驱动+成果交流法：学员汇报自己的研究成果，在全班展开交流。

#### 六、教学工具与资源条件

##### 教学条件：

1. 本课程的师资团队构成合理，既有长期研究语文教学与思维训练的学者，也有擅长思维教学的一线特级教师，能够分工合作，发挥本课程的综合效应。
2. 本课程的实施过程中，能够找到丰富的课堂教学现场开展工作坊活动。

##### 教材：

1. 主讲教师的讲义、PPT；
2. 《语文教学促进“思维发展与提升”的课例集》（正在编辑中）。

##### 参考资源：

1. 李浙生：《形式逻辑 辩证逻辑 科学》，中国社会科学出版社，2017年3月
2. 【加】董毓：《批判性思维原理和方法——走向新的认知和实践》（第二版），高

等教育出版社，2017年7月

3. 【美】M. Neil Browne 等著，赵玉芳等译：《学会提问——批判性思维指南》（第七版）。中国轻工业出版社，2006.1

4. 【美】加里 西伊，苏珊娜 努切泰利著，廖备水等人译：《逻辑思维简易入门》，机械工业出版社，2013年6月

5. 谢小庆：《审辨式思维》，学林出版社，2016年1月

6. 余党绪：《祛魅与祛蔽——批判性思维与中学语文思辨读写》，中国人民大学出版社，2016年7月

7. 欧阳林：《批判性思维与中学语文教学》，中国人民大学出版社，2017年1月

8. 李建生：《说理如何更有效——理性思维与议论文写作研究》，上海科学技术文献出版社，2017年7月

9. 徐江：《文本解读逻辑思维研究与教学对话》，福建教育出版社，2018年8月

10. 洪优：《日本小学国语教育中的思维能力培养研究》[D]. 上海外国语大学，2018-06

## 七、课程考核与评价

### 1. 学员课程学习考核

(1) 24课时的学程，出勤保证16课时以上。

(2) 提交一篇课例分析或论文（字数不限，但主题必须围绕“思维”训练）。

完成以上两项任务，才能给予成绩。

根据课堂参与程度与论文水平，学员成绩分为三档：优、良、合格。

### 2. 学员对课程的评价

每次上课后，学员匿名填写本次上课的意见与感受，为教师下次的授课改进提供反馈。评价表另见附件。

## 八、任课师资

姓名	性别	单位	职称	研究方向	课程任务
王漫	女	北京教育学院	副教授	语文课程教学论	设计课程方案；组织集体备课； 执教理论课程，主持学员工作坊
姜峰	女		副教授	语文课程教学论	讲解“批判性思维”专题； 参与工作坊活动
许艳	女		副教授	语文课程教学论	讲解“整本书阅读中的思维训练” 专题；参与工作坊活动
邱晓云	女	清华附中	特级教师	语文教学	介绍教学案例；参与工作坊活动
王建稳	女	八一学校	特级教师	语文教学	介绍教学案例；参与工作坊活动

（课程负责人：王漫）

# “课题的方向遴选与题目确定”课程方案

人文与社会科学学院

## 一、课程名称

中学语文学科课题的方向遴选与题目确定

## 二、适用对象

中学语文市级骨干教师。

这些教师对课题研究有需求，但课题研究时的主要困难在“确定选题”方面，表现为“方向遴选”和“检索和表述文献”的能力较弱，急需针对性的指导。

## 三、课时安排

8 课时。

## 四、课程目标

为了进一步提升骨干教师的教育教学和科研能力，实现教师专业发展的有效途径，本课程设定的目标为：

1. 提高遴选课题方向的能力；
2. 学习文献资料的搜集、分析方法，提高文献的整合及综述能力；
3. 掌握课题题目确定方法；
4. 确定教师课题的选题方向，经过文献整理及分析，最终确定课题题目。

## 五、课程内容要点与相应教学方式

课程内容主要为课上教学及课下自我研修两部分。

### （一）课上教学：

#### 1. 课题方向

- 1) 学习并掌握遴选课题方向的方法；
- 2) 思考自我课题的选题方向。

#### 2. 文献资料

- 1) 学习并掌握文献资料的检索及分析方法；
- 2) 掌握整合文献的能力；
- 3) 学习并掌握文献综述的表述方法及方式。

#### 3. 题目

- 1) 学习好题目的要素；
- 2) 结合实例，训练好题目确定的能力。

主要采用工作坊的教学形式，在理论层面上学习课题遴选、文献检索等上述方法，并通过对具体课题的分析，在实践层面上掌握运用这些方法的能力。

## （二）课下研修

课下自我研修主要是学员利用在课堂教学时学习和掌握的内容，在指导教师的指导下，确定自己选题的方向，通过文献检索及整合，以及与指导教师的不断沟通，最终确定课题题目。此外，指导教师也将适时对学员申报各级课题予以点对点指导。

## （三）课程考核

经过课上学习和课下研修过程，最终学员需提交一份课题选题报告，内容包括课题的选题方向及选题缘由、文献综述、技术路线图、课题题目、参考文献等。

## 六、教学工具与资源条件

### （一）教学条件：

1. 多媒体，保证在线上网；
2. 大白纸、白板笔、彩笔等培训工具。

### （二）教学资源：

1. 相关书籍（如《文献检索与论文写作》清华大学出版社，李振华，2015）；
2. 知网等论文库中的相关课题研究资料。

## 七、课程考核与评价

### 1. 学员课程学习考核

《课题选题报告》（附件1），主要内容包括课题的选题方向及选题缘由、文献综述、技术路线图、课题题目、参考文献等。

指导教师根据学员提交的《课题选题报告》给出综合评价及修改意见，测查学员是否达到课程总体目标。关于文献综述的评价参考附件2《文献综述评价表》。

### 2. 学员对课程的评价量表

题目	回答
对项目的整体满意度	
满足学习需求的程度	
培训的目标设置与定位	
培训课程活动安排	
研修方式方法选择	
主讲和指导教师水平	
研修培训资源	
教学设施与条件	

（5=“非常满意”、4=“满意”、3=“不确定”、2=“不满意”、1=“非常不满意”）

## 八、任课师资条件

本课程师资为北京教育学院人文与社会科学学院中学语文特级教师工作室的教师。

姓名	性别	年龄	职务职称	工作单位	研究方向	课程任务
姜 峰	女	45	副教授	北京教育学院	现当代文学与语文教育研究	主讲
张 静	女	37	讲师	北京教育学院	语言学 语文教学	指导教师
张 琨	女	35	讲师	北京教育学院	语言学 语文教学	指导教师

(课程负责人: 张静)

# “活动型学科课程的设计、实施与策略” 课程方案

人文与社会科学学院

## 一、课程名称

活动型学科课程的设计、实施与策略

## 二、适用对象

本课程针对高中思想政治教师特级教师工作室、高中市骨培训（项目）的学员。

## 三、课时安排

课程实施按照特级教师工作室的整体设计为4课时。

## 四、课程目标

通过学习，学员能够把握新的课程标准对课程的新定位——活动型学科课程的要素内涵及其关系。

## 五、课程内容要点与相应教学方式

（一）新课标 新理念（0.5课时）

1. 党的教育方针
2. 中国学生发展核心素养
3. 思想政治学科核心素养

（二）新课标 新定位（1课时）

1. 课程新定位（性质）：活动型学科课程
2. 课程目标：学生的学科核心素养
3. 课程内容：结构调整
4. 学业质量标准：学业达到的水平

（三）活动型学科课程的基本要素及设计策略（2.5课时）

1. 贯穿课堂教学：议题
2. 驱动学生自主学习：学习任务
3. 学习的载体：结构化的情境
4. 统领学科知识：大概念

教学方式：课堂教学的典型案例分析+理论分析+参与式的教学活动

## 六、教学工具与资源条件

### 参考书：

1. 朱明光 《关于活动型思想政治课程的思考》 思想政治课教学 2016（4）
2. 陈友芳 《学科任务导向的思想政治学科核心素——基于信息不对称博弈理论的思考》 课程.教材.教法 2016（9）

3. 韩震 《核心素养与活动型课程——从本轮思想政治课程标准修订看德育课程的发展趋势》 思想政治课教学 2016 (3)

4. 朱志平 《基于核心素养的思想政治活动型学科课程》 思想政治课教学 2016 (5)

5. 王礼新 《问题情境、学科任务与学科内容》 思想政治课教学 2017 (12)

6. [美]格兰特·威金斯 杰伊·麦克泰格 著 《追求理解的教学设计》 华东师范大学出版社

7. 夏雪梅 《项目化学习设计:学习素养视角下的国际与本土实践》 教育科学出版社

## 七、课程考核与评价

### (1) 学员课程学习考核

结合某一教学内容,设计议题,并结合学业质量水平设计学生学习任务设计,考核学员对议题设计、学生学习任务设计的程度。

程度	水平描述	备注
水平 1	能够结合某一模块的具体内容,参照课程标准中的学业质量标准,设计不同程度的议题,能够设计切合学生实际的学习任务,并能够准确地说明在教学中的作用。	
水平 2	能够结合某一模块的具体内容,参照课程标准中的学业质量标准,有议题设计的意识,议题还需要打磨。能够设计学生学习任务,任务的适切性还不够,能够基本议题、学生的学习任务在教学中的作用进行简单说明。	
水平 3	能够结合某一模块的具体内容,参照课程标准中的学业质量标准,有议题设计的意识,但是还不能自主设计。学生学习任务的设计不能适合学生的能力,对议题、学生学习任务在教学中的作用进行还不能很好地说明。	

### (2) 学员对课程的评价

学员对课程的评价,可以采用问卷星的方式进行。

## 八、任课师资条件

本课程师资为北京教育学院人文与社会科学学院获得高级职称或博士学位的教师与一线特高级教师组成,理论与实践互补。

姓名	性别	年龄	职务职称	工作单位	研究方向	课程任务
陈 红	女	56	副教授	北京教育学院	哲学、教学法	理论
石双华	女	34	讲师(博士)	北京教育学院	哲学、教学法	理论
唐 敏	女	42	特级	北京十二中	思想政治教育	教学实践
张 莉	女	53	特级	北京中学	思想政治教育	教学实践

(课程负责人:陈红)

# “教育科研方法”课程方案

人文与社会科学学院

## 一、课程名称

教育科研方法

## 二、适用对象

高中政治特级教师工作室。

特级教师工作室的学员大多有比较丰富的教学实践经验，需要借助適切、操作过程清晰的研究方法将教学实践经验转化为形式多样的研究成果，本课程针对特级教师工作室的独特需要，选择能够立足一线教学实施的研究方法设计课程内容。

## 三、课时安排

32 课时

## 四、课程目标

1. 了解教育研究的基本过程，明确各个环节的基本要求。
2. 熟悉定量研究、定性研究、历史研究的基本设计思路。
3. 能够根据教学实践需要设计可操作的行动研究方案。
4. 根据自身储备，选择研究方法，完成一份研究设计。

## 五、课程内容要点与相应教学方式

### 1. 教育研究的基本过程（8 课时）

- (1) 研究问题的选择与陈述（讲授）
- (2) 文献综述与核心概念界定（实践操作与点评）
- (3) 研究设计与研究方法选择（样例分析与点评）
- (4) 研究过程的展开与资料收集（讲授）
- (5) 资料分析（实例分析）
- (6) 研究结果与结论（样例展示）
- (7) 研究反思与未来展望（样例展示）

### 2. 三种主要研究方法的设计思路（12 课时）

- (1) 研究主题与研究方法

教学方式：列举案例，组织讨论：与研究主题匹配的研究方法

- (2) 研究方法设计

教学方式：阅读研究设计的相关文献，请学员制定研究设计表现性评价表，列出评价维度与等级；列举研究主题，请学员分组设计选择研究方法，完成研究设计；对比研究设计表现性评价表，确定研究设计需要修改晚上的内容；分组完善研究设计，集中展示点评

- (3) 经典研究设计展示



教学方式：选择经典研究设计的案例，组织学员讨论分析，整理设计思路，分析研究设计的思想方法

### 3. 行动研究的设计要点与研究设计案例分析（8 课时）

- （1）行动研究主题的选择
- （2）行动研究文献整理与综述
- （3）行动研究的基本流程与设计要点
- （4）行动研究设计相关资料研读（华东师范大学安桂清）
- （5）行动研究案例分析（西城区刘悦老师团队的行动研究案例）
- （6）行动研究成果：以课例研修报告为例

### 4. 学员研究设计分享与点评（4 课时）

学员根据自己的实践需要，选择研究主题，完成文献综述，呈现研究设计；授课教师组织学员展示点评，发现问题并解决。

## 六、教学工具与资源条件

适宜采用工作坊的教学组织形式，在具备展示交流的教师组织教学。

教学资源：

（1）《教师如何做质的研究》（详细描述质化研究的过程，能够帮助学员有具体直观的认识）

（2）《教育研究方法导论》（完整呈现教育研究方法的基础知识，帮助学员形成全面认识）

（3）《小学语文课例研修的 8 个时间策略》（具体呈现设计、研究过程与研究方法的应用）

（4）《课例研究》（安桂清《全球教育展望》2019 年 4 月，系统梳理课例研修的学理依据与实践路径）

## 七、课程考核与评价

### （1）学员课程学习考核

基于研究设计考核学员对研究方法的掌握程度以及对研究过程的把握程度。分为三个水平层级。

#### 水平 1

能够按照教学研究的需要确定研究主题，参照研究主题完成研究设计，能够按照要求完成资料的收集与整理。

#### 水平 2

能够按照教学研究的需要整理研究问题，厘清研究主题，参照研究主题拟定研究目标，对照研究目标选择研究方法，完成研究设计，根据研究进程搜集、整理资料并形成成果框架。

#### 水平 3

能够按照教学研究的需要整理研究问题，厘清研究主题，参照研究主题拟定研究目

标，对照研究目标设计研究过程，选择研究方法并根据具体实施情况调整研究设计，在研究过程中自觉搜集、整理资料，多角度组织资料，完成多种形式的研究成果。

#### (2) 学员对课程的评价

学员对课程的评价采用问卷的方式，问卷涉及课程内容、课程组织形式、学习效果等方面。

### 八、任课师资条件

本课程师资为北京教育学院获得教育学或者专业领域的博士学位的教师，或者科研做得比较好的教师，作为授课教师。因为他们或受过良好的科研的训练，或自身有丰富的科研的经历。

姓名	性别	年龄	职务职称	工作单位	研究方向	课程任务
吴欣歆	女	46	教授	人文学院	语文课程与教学论	理论
许艳	女	43	副教授	人文学院	课程与教学论	理论
王漫	女	49	副教授	人文学院	课程与教学论	理论
石双华	女	34	讲师（博士）	人文学院	哲学	理论

(课程负责人: 陈红)

# “思想政治学科核心素养的深度解读”课程方案

人文与社会科学学院

## 一、课程名称

思想政治学科核心素养的深度解读

## 二、适用对象

本课程针对高中思想政治教师特级教师工作室、高中市学带、市骨培训（项目）的学员。

## 三、课时安排

课程实施按照特级教师工作室的整体设计为 16 课时。

## 四、课程目标

通过学习，学员能够了解普通高中课程标准修订的框架及内容，能够把握素养、核心素养、学科核心素养的层次性；能够对思想政治学科核心素养及其要求进行清晰地解读，并知晓思想政治四个学科核心素养政治认同、科学精神、法治意识、公共参与的培育机制不同。

## 五、课程内容要点与相应教学方式

（一）普通高中课程标准修订的框架及内容（2 课时，讲授）

1. 什么是素养
2. 中国学生发展的核心素养的结构

（二）思想政治课程课程标准核心素养深度解读（10 课时，参与式教学活动）

1. 思想政治学科 4 个核心素养的解读

- （1）政治认同
- （2）科学精神
- （3）法治意识
- （4）参与意识

2. 思想政治学科 4 个核心素养之间的关系

（三）不同核心素养的培育机制（4 课时）

1. 政治认同素养的培育机制
2. 科学精神素养的培育机制
3. 法治意识素养的培育机制
4. 公共参与素养的培育机制

教学方式：讲授（介绍背景）+课堂教学的典型案例+理论分析+参与式的教学活动。

## 六、教学工具与资源条件

### 参考书：

1. 中华人民共和国教育部制定 《普通高中课程方案（2017 年版）》人民教育出版社

2018年1月版

2. 中华人民共和国教育部制定 《普通高中思想政治课程标准（2017年版）》人民教育出版社 2018年1月版

3. 普通高中思想政治课程标准修订组编写 《普通高中思想政治课程标准（2017年版）解读》 高等教育出版社 2018年9月版

4. 陈友芳.《学科任务导向的思想政治学科核心素——基于信息不对称博弈理论的思考》 课程.教材.教法 2016（9）

5. 韩震.《核心素养与活动型课程——从本轮思想政治课程标准修订看德育课程的发展趋势》 思想政治课教学 2016（3）

## 七、课程考核与评价

### （1）学员课程学习考核

结合某一必修模块的具体内容，对思想政治学科4个核心素养的内涵的理解，并能够明确学科不同核心素养培育的机制。

程度	水平描述	备注
水平1	能够结合某一模块的具体内容，参照课程标准，准确找到本节课对学科核心素养培育的具体内容，并能够准确解读本节课学科核心素养及其关系，能够准确地对不同素养培育的机制做出说明。	
水平2	能够结合某一模块的具体内容，能够参照课标找到本节课对学科核心素养培育的具体内容，并能够简单解读本节课学科核心素养及其关系，能够简单说明不同素养培育的机制。	
水平3	结合某一模块的具体内容，能够参照课标找到本节课对学科核心素养培育的具体内容，不能具体解读本节课学科核心素养及其关系，不能说明不同素养培育的机制。	

### （2）学员对课程的评价

学员对课程的评价，可以采用问卷星的方式进行。

## 八、任课师资条件

本课程师资为北京教育学院人文与社会科学学院获得高级职称或博士学位的教师与一线特高级教师组成，理论与实践互补。

姓名	性别	年龄	职务职称	工作单位	研究方向	课程任务
陈红	女	56	副教授	北京教育学院	哲学、教学法	理论
石双华	女	34	讲师（博士）	北京教育学院	哲学、教学法	理论
李晓东	男	52	副教授	北京师范大学	思想政治教育 （课标编写小组成员）	理论
杨灵	女	47	中高	西城教研中心	哲学 （必修3教材编写者之一）	实践

（课程负责人：陈红）

# “抗疫”中的思政课元素及其教学实施”

## 课程方案

### 一、课程名称

“抗疫”中的思政课元素及其教学实施

### 二、适用对象

“卓越计划”：小学道德与法治特级教师工作室、卓越教师工作室。

### 三、课时安排

8 课时

### 四、课程目标

1. 引导学科教师了解党和政府有关“抗疫”的重大决策，社会各界众志成城的生动实践，感受“抗疫”人民战争中的“中国速度”、“中国力量”和“中国精神”，厚植家国情怀，强化使命担当；

2. 引导学科教师从生命教育、爱国主义教育、社会责任教育、科学精神教育、生态文明教育以及规则法治教育等维度，充分梳理与挖掘“抗疫”中的思政课元素；

3. 联系小学道德与法治学科教学，探讨“抗疫”中思政课元素的教学资源，初步总结“抗疫”中思政课元素的教学策略。

### 五、课程内容要点与相应教学方式

#### （一）“抗疫”阻击战的生动实践

1. 疫情及其社会影响
2. 党中央的决策部署
3. 社会各界众志成城
4. “抗疫”的中国经验

课时分配：1 课时，教学方式：案例教学；互动研讨

#### （二）“抗疫”实践中的思政课元素

1. 生命教育
2. 爱国主义教育
3. 社会责任教育
4. 科学精神教育
5. 生态文明教育
6. 规则法治教育

课时分配：3 课时，教学方式：案例教学；讲授法

#### （三）“抗疫”思政课元素的教学实施

1. 整合“抗疫”教学资源

2. 开展“抗疫”绘本教学
3. 开展“抗疫”故事教学
4. 线上教学与线下教学联动

课时分配：2 课时，教学方式：案例教学；讲授法

#### （四）“抗疫”思政课元素的教学策略

1. 突出培根铸魂主线，强化学思践悟
2. 弘扬践行中国精神，讲好“中国抗疫故事”
3. 把握学生思想脉动，加强身心健康教育
4. 把思政小课堂与社会大课堂充分结合起来

课时分配：2 课时，教学方式：案例教学；讲授法

### 六、教学工具与资源条件

#### （一）教学资源

1. 中共中央国务院印发：《新时代爱国主义教育实施纲要》（2019）；
2. 中共中央办公厅、国务院办公厅印发：《关于深化新时代学校思想政治理论课改革创新若干意见》（2019）；
3. 中共中央、国务院印发了《新时代公民道德建设实施纲要》（2019）；
4. 中共教育部党组印发：《教育系统关于学习宣传贯彻落实〈新时代爱国主义教育实施纲要〉的工作方案》（2020）；
5. 全国人大常委会关于全面禁止非法野生动物交易、革除滥食野生动物陋习、切实保障人民群众生命健康安全的决定（2020）。

#### （二）教学条件

1. 通过腾讯课堂或京师网等平台开展在线教学；
2. 提前下发学员在线课程方案教师，采取任务驱动；
3. 在京师网搭建专题课程模块，供课下自主学习。

### 七、课程考核与评价

#### （一）学员课程学习考核

考核内容：

1. 按照提供的统一模板，推荐“抗疫”思政课教学资源。

格式要求：

“抗疫”思政课教学资源	
资源名称	
资源简介	
推荐理由	
教学运用	

考核评定：

依据教学资源的规范性和创新性，分为优秀、合格与不合格三个等级。

优秀：教学资源与“抗疫”主题高度吻合，严格按照规定的模板格式规范，推荐理由充分，对小学道德与法治教学具有较强的实践价值。

合格：教学资源与“抗疫”主题基本吻合，格式体例比较规范，推荐理由充分相对充足，对小学道德与法治教学具有一定的实践价值。

不合格：教学资源与“抗疫”主题不相关，对于学科教学不具有实践价值，要素不完整，缺乏可操作性。

2. 围绕对学生开展生命教育主题，设计一个特色鲜明的教学活动。

具体要求：

1. 教学活动突显生命教育主题；
2. 教学活动要求具体而又明确；
3. 教学活动具有可操作性；
4. 教学活动突出学科特色和课程育人价值；
5. 教学活动体现学生主体地位。

考核评定：

依据教育主题及教学活动的规范化，分为优秀、合格及不合格三个等级。

A. 优秀：教学活动体现生命教育主题，具有一定的理论意义与实践价值；活动突出学生本位，在呈现形式方面有所创新；活动要求明确且具体，实操性强。

B. 合格：教学活动总体上体现生命教育主题，活动突出学生本位，活动要求明确且具有可操作性。

C. 不合格：教学活动主题与生命教育主题不相关联，没有体现学生本位，活动无可操作性。

## （二）学员对课程的评价

通过学员填写自制评价表进行

序号	评价内容	非常满意	满意	一般	不满意
1	满足学习需求的程度				
2	教学目标设置与定位				
3	教学内容				
4	教学资源				
5	方式、方法选择				

序号	评价内容	非常满意	满意	一般	不满意
6	主讲教师水平				
7	互动参与				
8	教学实效				
9	该课程的优点或给您留下深刻印象的是：				
10	您对该课程今后的建议与意见是：				

#### 八、任课师资条件

本课程由金钊博士担任负责人，师资为北京教育学院人文与社会科学学院获得高级职称的教师与一线特高级教师组成，理论与实践互补。

姓名	性别	年龄	职务职称	工作单位	研究方向	课程任务
金 钊	男	50	副教授 博士	北京教育学院人文 与社会科学学院	思想政治教育	负责人及授课教师
廖明华	男	54	副教授	北京教育学院人文 与社会科学学院	思想政治教育	理论部分
王书明	男	50	正高级 特级教师	大兴教师进修学校	思政课教学	实践案例

(课程负责人: 金钊)



# “小学道德与法治课程中的主题教育”课程方案

人文与社会科学学院

## 一、课程名称

小学道德与法治课程中的主题教育

## 二、适用对象

“卓越计划”：小学道德与法治特级教师工作室、卓越教师工作室

## 三、课时安排

16 课时

## 四、课程目标

1. 引导小学道德与法治学科教师充分认识“立德树人的关键课程”的课程定位，从培养什么人、为谁培养人、怎样培养人的高度，理解小学道德与法治课程开展主题教育的重大意义；从

2. 引导学科教师准确把握小学道德与法治主题教育（基本文明素养教育；爱国主义教育；规则意识和民主法治教育；革命传统教育；中华优秀传统文化教育；生态伦理教育；国际理解与国际视野教育）的科学内涵，纠正调研中存在的认识误区和片面性，保证价值取向与价值引领的科学性；

3. 引导小学道德与法治学科教师通过案例教学，把主题教育所蕴含的价值观教育落实到课堂教学中，力求落细落小落实。

## 五、课程内容要点与相应教学方式

### （一）基本文明素养教育

1. 文明习惯培养主题
2. 文明素养培育主题
3. 基本文明素养案例分析

课时分配：2 课时，教学方式：案例教学；讲授法

### （二）爱国主义教育

1. 爱党爱国爱社会主义主题
2. 国家主权教育主题
3. 国家安全教育主题
4. 民族团结教育主题
5. 爱国主义教育案例分析

课时分配：2 课时，教学方式：案例教学；讲授法

### （三）规则意识和民主法治教育

1. 规则意识教育主题
2. 民主法治教育主题

3. 宪法专册教育主题

4. 规则意识和民主法治教育案例分析

课时分配：4 课时，教学方式：文献学习；讲授法

(四) 革命传统教育

1. 中国梦教育主题

2. 革命文化教育主题

3. 革命传统教育案例分析

课时分配：1 课时，教学方式：文本阅读；讲授法

(五) 中华优秀传统文化教育

1. 家国情怀教育主题

2. 社会关爱教育主题

3. 人格修养教育主题

4. 中华优秀传统文化教育案例分析

课时分配：3 课时，教学方式：讲授法；文本解读

(六) 生态伦理教育

1. 人与自然和谐共生教育主题

2. 可持续发展观教育主题

3. 生态伦理教育主题

4. 生态伦理教育案例分析

课时分配：2 课时，教学方式：案例教学；互动研讨

(七) 国际理解与国际视野教育

1. 国际视野教育主题

2. 国际理解教育主题

3. 国际理解与国际视野教育案例分析

课时分配：2 课时，教学方式：案例教学；互动研讨

## 六、教学工具与资源条件

(一) 教学资源

1. 教育部印发：《完善中华优秀传统文化教育指导纲要》（2014）；

2. 教育部 司法部 全国普法办印发：《青少年法治教育大纲》（2016）；

3. 中共中央办公厅、国务院办公厅印发：《关于实施中华优秀传统文化传承发展工程的意见》（2017）；

4. 教育部办公厅等四部门：《关于在中小学落实习近平生态文明思想、增强生态环境意识的通知》（2019）；

5. 中共教育部党组印发：《教育系统关于学习宣传贯彻落实〈新时代爱国主义教育实施纲要〉的工作方案》（2020）；

6. 金钊：《小学道德与法治课程中的价值观教育》，《新课程研究》2020 年第 6 期。

## （二）教学条件

1. 保证授课教室多媒体设备并在线上网；
2. 教师桌椅按圆桌摆放，符合咖啡会谈的教学要求；
3. 大白纸、彩笔及粘贴墙。

## 七、课程考核与评价

### （1）学员课程学习考核

考核内容：

提交一份聚焦小学道德与法治特定主题教育的教学设计

具体要求：

1. 教学设计与主题教育的内容相关联；
2. 教学设计体例、格式规范；
3. 立足于整个单元整体设计；
4. 教学设计突出学科特色和课程育人价值；
5. 教学设计体现学生主体地位。

考核评定：

依据教学设计的规范性和创新性，分为优秀、合格与不合格三个等级。

优秀：教学设计规范并具有创新性，教学目标清晰、教学过程合理、评价方式科学。

合格：教学设计规范，教学目标清晰、教学过程完整、学生学习效果较好。

不合格：教学设计与主题教育无关，教学过程较为完整、缺乏可操作性。

### （2）学员对课程的评价

通过学员活动记录与反馈评价，如下表：

主题		任课教师	
活动时间		地点	
主要内容	..... ..... .....		
我的思考	1. 授课中最能引起我关注的问题： 2. 我的主要收获： 3. 下次建议授课：		
评价	1. 我对本次授课感到： <input type="radio"/> 非常满意 <input type="radio"/> 满意 <input type="radio"/> 一般 <input type="radio"/> 不太满意 <input type="radio"/> 不满意 2. 我认为本次授课应该改进的是：		

## 八、任课师资条件

本课程由金钊博士担任负责人，师资为北京教育学院人文与社会科学学院获得高级职称或博士学位的教师与一线特高级教师组成，理论与实践互补。

姓名	性别	年龄	职务职称	工作单位	研究方向	课程任务
金 钊	男	50	副教授 博士	北京教育学院人文 与社会科学学院	思想政治教育	负责人及授课教师
孙 倩	女	37	博士	北京教育学院人文 与社会科学学院	法律教育	文献综述
郭雯霞	女	52	副研究员 博士	人民教育出版社	小学道德与法治	教材分析与教学实 践案例

(课程负责人: 金钊)

# “ 培育与践行社会主义核心价值观专题 ”

## 课程方案

人文与社会科学学院

### 一、课程名称

培育与践行社会主义核心价值观专题

### 二、适用对象

“卓越计划”：小学道德与法治特级教师工作室、卓越教师工作室

### 三、课时安排

12 课时

### 四、课程目标

1. 了解社会主义核心价值观的提出过程，理解社会主义核心价值观的重大意义，增强对社会主义核心价值观的理论认同；
2. 从总体上及分层次展开两个维度，通过道德辨析与比较研究，澄清在社会主义核心价值观方面的种种认识误区，准确把握社会主义核心价值观的科学内涵；
3. 深刻理解道德与法治学科教学中社会主义核心价值观的学科渗透与价值生成，对接道德与法治教材，将社会主义核心价值观的要求落到实处。

### 五、课程内容要点与相应教学方式

#### 社会主义核心价值观的提出及意义

（一）社会主义核心价值观的提出过程

（二）社会主义核心价值观的重大意义

1. 古今中外任何成熟社会都有其核心价值观
2. 西方“普世价值”、当今社会多元，须提炼核心价值观
3. 社会主义核心价值观体系面临大众化的挑战
4. 文化自信和价值观自信的逻辑生成

课时分配：1 课时，教学方式：讲授法

#### 社会主义核心价值观的总体把握

（一）价值、价值观、社会主义核心价值观的界定

（二）与社会主义核心价值观体系的关系

（三）先进性与广泛性要求的统一

（四）核心价值观与多元价值观的辩证统一

（五）国家、社会、公民的价值要求融为一体

（六）突出中国特色，划清与“普世价值”的界限

课时分配：2 课时，教学方式：文献学习；讲授法

## 社会主义核心价值观的科学内涵

- (一) 富强、民主、文明、和谐：  
——国家层面的价值目标
- (二) 自由、平等、公正、法治：  
——社会层面的价值取向
- (三) 爱国、敬业、诚信、友善  
——公民个人层面的价值准则

课时分配：4 课时，教学方式：互动研讨；案例教学

## 社会主义核心价值观的教材对接

- (一) 教材中社会主义核心价值观的显性呈现
- (二) 教材中社会主义核心价值观的隐性融入
- (三) 教材中社会主义核心价值观的多维体现

课时分配：1 课时，教学方式：讲授法

## 社会主义核心价值观的教学实施

- (一) 从价值观教育目标出发设计道德与法治教学
- (二) 挖掘体现社会主义核心价值观的教学结合点
- (三) 尊重学生心理发展水平和认知特点
- (四) 1—6 年级价值观教育循环往复、螺旋递进
- (五) 多元活动形式促进学思并举、知行合一

课时分配：4 课时，教学方式：咖啡会谈；引导式培训

## 六、教学工具与资源条件

### (一) 教学资源

1. 习近平：做党和人民满意的好老师——同北京师范大学师生代表座谈时的讲话（2014 年 9 月 9 日）；
2. 中共中央办公厅：《关于培育和践行社会主义核心价值观的意见》；
3. 《教育部关于培育和践行社会主义核心价值观进一步加强中小学德育工作的意见》教基一[2014]4 号；
4. 中共北京市委关于培育和践行社会主义核心价值观的实施意见（2014 年 5 月 26 日）；
5. 《北京市中小学培育和践行社会主义核心价值观实施意见》（京政办发〔2014〕52 号）。

### (二) 教学条件

1. 保证授课教室多媒体设备并在线上网；
2. 教师桌椅按圆桌摆放，符合引导式培训要求；
3. 大白纸、彩笔及粘贴墙。

## 七、课程考核与评价

### (1) 学员课程学习考核

考核内容：

提交一份体现社会主义核心价值观的教学设计

具体要求：

1. 教学设计与法治教育的主题相关联；
2. 教学设计体例、格式规范；
3. 立足于整个单元整体设计；
4. 教学设计突出学科特色和课程育人价值；
5. 教学设计体现学生主体地位。

考核评定：

依据教学设计的规范性和创新性，分为优秀、合格与不合格三个等级。

优秀：教学设计规范并具有创新性，教学目标清晰、教学过程合理、评价方式科学。

合格：教学设计规范，教学目标清晰、教学过程完整、学生学习效果较好。

不合格：教学设计与法治教育无关，主要内容完整，教学过程较为完整、缺乏可操作性。

### (2) 学员对课程的评价

通过学员填写课程团队自制评价表进行

序号	评价内容	非常满意	满意	一般	不满意
1	满足学习需求的程度				
2	教学目标设置与定位				
3	教学内容				
4	教学资源				
5	方式、方法选择				
6	主讲教师水平				
7	互动参与				
8	教学实效				
9	该课程的优点或给您留下深刻印象的是：				
10	您对该课程今后的建议与意见是：				

## 八、任课师资条件

本课程由金钊博士担任负责人，师资为北京教育学院人文与社会科学学院获得高级职称的教师与一线特高级教师组成，理论与实践互补。

姓名	性别	年龄	职务职称	工作单位	研究方向	课程任务
金 钊	男	50	副教授 博士	北京教育学院人文 与社会科学学院	思想政治教育	负责人及授课教师
廖明华	男	54	副教授	北京教育学院人文 与社会科学学院	思想政治教育	理论部分
康 利	男	48	正高级 特级教师	朝阳区教研中心	道德与法治	教学实践案例

(课程负责人: 金钊)



# “小学道德与法治统编新教材的总体把握与教学建议”课程方案

人文与社会科学学院

## 一、课程名称

小学道德与法治统编新教材的总体把握与教学建议

## 二、适用对象

“卓越计划”：小学道德与法治特级教师工作室、卓越教师工作室

## 三、课时安排

8 课时

## 四、课程目标

1. 基于从小学“品德与生活”、“品德与社会”到“道德与法治”、从“一纲多本”到统编教材的转型，从培养什么人、为谁培养人、怎样培养人的高度，理解小学道德与法治新教材承载的重要意义、编写定位与指导思想；从“一纲多本”到统编教材

2. 基于对教材的认知局限于所教特定年级的普遍现状，掌握小学 1-6 年级道德与法治新教材的整体结构，从教材的全局审视特定年级的教学；

3. 基于《关于深化新时代学校思想政治理论课改革创新的若干意见》所强调的中小学思政课一体化的改革要求，注重对小学与初中道德与法治教材的比较分析，在教材实施中有意识地从特定内容维度尝试小学与初中道德与法治教学的有效衔接；

4. 基于小学道德与法治统编新教材刚刚全面推行的教学实际，对课堂教学中如何利用好教材上好课在教学实施方面有所提升。

## 五、课程内容要点与相应教学方式

	课程模块	内容要点	教学方式
小学道德与法治统编新教材的总体把握与教学建议	小学道德与法治统编新教材承载的重要意义、编写定位及指导思想（4 课时）	小学道德与法治统编新教材承载的重要意义：（1）坚持教材是育人育才的依托——培养什么人、为谁培养人、怎样培养人；（2）教材体现国家意志，是国家事权——统编、统审、统用；（3）教材是学生发展的重要载体——德育为先、以德塑魂；（4）教材突出价值引领——强化法治教育、强化国家主权教育；（5）教材是改革本身的需要，从“有学上”向“上好学”转变。 小学道德与法治统编新教材的编写定位：（1）坚持立德树人的根本方向；（2）遵循低段儿童道德养成的基础性；（3）关注儿童生活，体现德育的生活性；（4）突出德育课程的综合性、活动性和开放性；（5）体现时代和社会的新变化与新要求。 小学道德与法治统编新教材编写的指导思想：（1）遵循教育规律，培养有爱心、责任心、具有良好行为习	文本阅读 讲授法

	课程模块	内容要点	教学方式
		惯和个性品质的儿童，是教材编写的根本方针；（2）促进小学生以品德为核心的基本文明素质的全面发展是教材所要完成的基本任务；（3）以生活德育论为指导，以具有教育意义的生活事件作为建构教材内容的“原材料”；（4）将教育目的隐含在儿童感兴趣的话题背后，将“对话”作为教材与学习者的关系模型。	
小学道德与法治统编新教材的总体把握与教学建议	小学道德与法治统编新教材的整体结构及教学建议（4课时）	小学道德与法治统编新教材的整体结构：（1）低年级教材内容主题分布；（2）中高年级教材内容主题分布；（3）低年段教材课文的微观结构体例；（4）中高年级课文的微观结构体例。 小学道德与法治统编新教材与初中教材的有效衔接：（1）教材定位的衔接；（2）教材功能的衔接；（3）教材内容的衔接；（4）教材实施的衔接 小学道德与法治统编新教材的教学建议：（1）研读教材（把握主题内容；2）整理教材（分析逻辑关系）；（3）挖掘教材（探求背后知识）；（4）扩展教材（开发利用教材）。	案例教学 互动研讨

## 六、教学工具与资源条件

### （一）教学资源

1. 习近平在学校思想政治理论课教师座谈会上的讲话（2019年3月18日）；
2. 中共中央办公厅 国务院办公厅：《关于深化新时代学校思想政治理论课改革创新的若干意见》（2019年8月）；
3. 高德胜、章乐、唐燕：《小学道德与法治统编教材研究》，人民教育出版社 2019年版；
4. 余文森：《核心素养导向的课堂教学》，上海教育出版社，2017年版；
5. 金钊：《初中道德与法治学科核心素养的要素探析》，《教学月刊》2018年第3期；
6. 金钊：《小学思政课中法治教育的策略》，《中国教师报》2019年8月21日；
7. 金钊：《小学道德与法治课程中的价值观教育》，《新课程研究》2020年第6期。

### （二）教学条件

1. 保证授课教室多媒体设备并在线上网；
2. 教师桌椅按圆桌摆放，符合咖啡会谈的教学要求；
3. 大白纸、彩笔及粘贴墙。

## 七、课程考核与评价

### （1）学员课程学习考核

考核内容：

基于小学道德与法治统编新教材，围绕家国情怀主题，针对线上教学成为新常态，按照下面提供的模板，提交一份线上教学设计，建议时长20-25分钟（同北京市“空中课堂”）。

## 教学设计

教学主题			
年级		时长	
支持材料	1、选择的线上网络平台简介 2、线上教学支撑材料列表（例如下表）		
	材料	文件名	
	材料 1	……教学课件	
	材料 2	……教学用微课	
	材料 3	……学习指导	
	……	……等等	
背景分析	包括课标、教材、学情、教学重难点分析		
教学目标	通过线上教学与自主学习，学生能达到的目标要求 1. 2. 3. …		
教学方法与策略	针对不同环境、不同程度学生学习指导、互动沟通策略和方法，针对重难点的策略方法等		
线上教学过程	活动内容		活动意图
	活动 1:		
	活动 2:		
	活动 3:		
	……		
	问题框架	核心问题:	问题链:
信息技术应用分析	教学中用到的信息技术		信息技术对教学支持的分析
教学反思	针对教学（前、中、后）出现的“真问题”的反思，对线上教学的思考		

### 评价要素指标:

指标	要素描述
背景分析	1. 深度分析教材, 准确把握学习内容的内涵、核心;
	2. 学情分析具体、明确, 有依据;
	3. 课程标准分析与课程内容及学情结合紧密, 有自己的思考。
	4. 教学重点、难点的分析合理、有依据、有思考。
教学目标	1. 目标定位准确、有层次。
	2. 目标描述具体、可操作、可检测
教学策略	1. 把握教学重点、难点的策略和方法明确、有效
	2. 帮助学生学习的策略和方法符合学生的认知规律和特点
线上教学过程	1. 线上教学过程的活动目的与意图明确, 与教学目标一致
	2. 线上教学过程的活动之间逻辑结构清晰、完整, 符合学生的认知规律和特点
	3. 线上教学过程设计的问题框架合理, 体现了“核心问题”和“问题链”
信息技术应用	1. 正确归纳课程实施过程中所使用的信息技术
	2. 合理分析所用信息技术对课程实施的支持作用和能达到的效果

#### 考核评定:

依据教学活动的规范化和线上教学维度, 分为优秀、合格及不合格三个等级。

A. 优秀: 背景分析深入, 教学目标明确且可检测, 教学策略与教学内容相匹配, 线上教学过程清晰、完整, 信息技术应用娴熟。

B. 合格: 背景分析比较深入, 教学目标明确且可检测, 教学策略与教学内容相匹配, 线上教学过程相对清晰、完整, 信息技术应用娴熟。

C. 不合格: 背景分析不深入, 教学目标不明确、不可检, 教学策略与教学内容不匹配, 线上教学过程不清晰, 信息技术应用不娴熟。

#### (2) 学员对课程的评价

通过学员活动记录与反馈评价, 如下表:

主题		任课教师	
活动时间		地点	
主要内容			

我的思考	1. 授课中最能引起我关注的问题： 2. 我的主要收获： 3. 下次建议授课：
评价	1. 我对本次授课感到： <input type="radio"/> 非常满意 <input type="radio"/> 满意 <input type="radio"/> 一般 <input type="radio"/> 不太满意 <input type="radio"/> 不满意 2. 我认为本次授课应该改进的是：

### 八、任课师资条件

本课程由金钊博士担任负责人，师资为北京教育学院人文与社会科学学院获得高级职称或博士学位的教师与一线特高级教师组成，理论与实践互补。

姓名	性别	年龄	职务职称	工作单位	研究方向	课程任务
金 钊	男	50	副教授 博士	北京教育学院人文 与社会科学学院	思想政治教育	负责人及授课教师
孙 倩	女	37	博士	北京教育学院人文 与社会科学学院	法律教育	文献综述
金 利	女	47	高级教师	北京市教育科学研究院	道德与法治	教材分析
李 峥	男	45	高级教师	中国人民大学附属小学	道德与法治	教学实践案例

(课程负责人：金钊)

# “地理教学研究论文写作”课程方案

数学与科学教育学院

## 一、课程名称

《地理教学研究论文写作》

## 二、适用对象

北京市地理学科市级骨干与学科带头人，处于教师专业发展阶段的发展期或发展后期；在一线从事地理教育、教学与研究的优秀地理教师和教研员，具备中学高级以上专业技术职称。

## 三、课时安排

48 课时

## 四、课程目标

通过 48 课时的研修学习，每位学员都能对科研课题有一定的理解，掌握教学研究论文的写作方法。具体表现在：

1. 能够认识到教育科研的必要性；结合实际需求进行科研论文选题，进行文献综述和选题价值分析；确定研究内容和研究方法，提炼出有创见性的观点和相关结论。
2. 能够按照论文规范，提炼观点进行论述，撰写一篇规范的教学研究论文。

## 五、课程内容要点与相应教学方式

《地理教学研究论文写作》课程结合学员教师的工作需求，通过任务驱动问题解决，提升其课题研究和教学研究论文写作能力。具体课程内容包括：能够通过当前实践中热点难点和重点问题和理论分析确定论文选题，从选题中解析出核心概念、本质问题和目标要求；进行文献综述和选题价值分析；确定研究和研究方法；在导师的指导下，按照研究的基本规范和流程，进行研究内容设计与实施，整理和组织已有的研究素材，提炼观点和结论，并按照论文的格式写作，形成研究论文。

表 1. 课程内容要点与教学方式的设计

课程内容	内容要点	课时	教学方式/教学过程	教学资源/引导工具
科研论文写作与教师专业发展	地理教学研究论文在教师专业成长中的作用	2	参与式学习	个人专业发展案例分享
论文选题依据的分析、确定选题	关注热点，凝练思考，确定研究选题；如何在选题中解析出核心概念、本质问题和目标要求	6	参与式学习：（1）问题与思考：如何进行科研选题；（2）分享：倾听讲座，分享案例；（3）共识：交流主要观点；（4）现场指导个别选题	（1）科研优秀论文相关阅读资料 （2）交互式谈话

课程内容	内容要点	课时	教学方式/教学过程	教学资源/引导工具
论文研究过程与内容的展开	聚焦主题，选对方法，论证细化内容：文献综述和选题价值分析；研究内容和研究方法的确定；对研究内容观点和结论的整理	16	体验式学习：（1）在讲座理论学习和案例分享的基础上，领会原则和操作方法；（2）自主进行文献综述和选题价值分析；（3）分享交流和现场指导：分享交流自己的作品，得到现场指导，修改完善；（4）行动：优化和改进选题论证报告	（1）论文写作的阅读资料与案例 （2）自主设计引导框架、大白纸
地理教学研究论文的写作	教学研究论文题目和撰写提纲的撰写；论点和论据以及撰写规范要求等	24	体验式学习：（1）在讲座理论学习和案例分享的基础上，领会教学研究论文撰写的原则和规范要求；（2）自主进行论文框架和初稿的撰写；（3）分享交流和现场指导：分享交流自己的作品，得到现场指导，修改完善；（4）行动：优化和改进教学研究论文。	（1）地理教学研究论文的参考资料 （2）不同地理教学研究论文示范案例

## 六、教学工具与资源条件

### 1. 教学资源

（1）黄甫全等，“系统性文献综述法：案例、步骤与价值”《电化教育研究》2017年第11期（总第295期）。

（2）郑金洲. 教师如何做研究. 华东师范大学出版社，2012.

（3）伯克·约翰逊，拉利克里·斯腾森. 教育研究：定量、定性和混合方法. 重庆大学出版社，2015.

（2）案例类：不同类型初高中地理教学研究论文示范案例

### 2. 教学条件

（1）教室：要有多媒体、有黑板或者白板；桌椅能够移动，便于分组研讨。

（2）学习准备：每位学员带来事先准备的论文写作资料、论文示范案例。

（3）网络技术平台：腾讯会议+微信

## 七、课程考核与评价

### 1. 考核内容

（1）学员学习本课程后要能够针对当前教学改革的热点和焦点问题进行选题，进行研究内容的展开和观点的提炼。

（2）能够就某一论题完成规范的地理教学研究论文。

## 2. 考核标准

教学论文评价量规。

## 3. 课程方式

采用过程参与、实践操作与作品分析相结合的考核评价方式。

## 八、任课师资条件

任课教师原则上具有副高级及以上职称，应具有丰富的培训教学经验，在中学地理教育的理论与实践方面有较深的造诣，能够深入浅出为学员讲解和指导。

姓名	性别	年龄	职务职称	单位	研究方向	课程任务
张素娟	女	54	教授	北京教育学院	地理教育	主讲教师
李春艳	女	51	副教授	北京教育学院	地理教育	合作教师
曾早早	女	38	副教授	北京教育学院	地理教育	合作教师

(课程负责人: 张素娟)



# “ 教育科研方法与科研课题申报 ” 课程方案

数学与科学教育学院

## 一、课程名称

《教育科研方法与科研课题申报》

## 二、适用对象

北京市地理学科市级骨干与学科带头人，处于教师专业发展阶段的发展期或发展后期；在一线从事地理教育、教学与研究的优秀地理教师和教研员，具备中学高级以上专业技术职称。

## 三、课时安排

48 课时

## 四、课程目标

通过 48 课时的研修学习，每位学员都能对教育教学研究方法和科研课题有一定的理解，掌握教学研究方法和科研课题申报书的写作方法。具体表现在：

1. 能够认识到教育科研对自身专业发展的必要性和紧迫性；了解当前国内外教育科研的一般路径和前沿理论和研究方法。

2. 结合实际需求进行科研选题，了解并运用系统性文献研究和综述的方法，进行文献综述和选题价值分析；确定研究和研究方法，能够对选题进行论证写出规范的课题申报书。

## 五、课程内容要点与相应教学方式

《教育科研方法与科研课题申报》课程结合市级骨干和学科带头人学员教师的工作需求，通过任务驱动问题解决，提升其教育教学研究的能力以及课题申报方案的写作能力。具体课程内容包括：能够通过当前实践中热点难点和重点问题和理论分析确定选题，从选题中解析出核心概念、本质问题和目标要求；了解并运用系统性文献研究和综述的方法，进行文献综述和选题价值分析；确定研究和研究方法；在导师的指导下，按照研究的基本规范和流程，进行研究设计与实施，整理和组织已有的研究素材，并按照课题申报方案的格式写作，形成申报书。

表 1. 课程内容要点与教学方式的设计

课程内容	内容要点	课时	教学方式/教学过程	教学资源 / 引导工具
科研课题研究及教师专业发展	教育科研在骨干教师专业成长中的作用	2	参与式学习	个人专业发展案例分享
国内外教育科研前沿理论和研究方法简介	教育科研方法与理论发展追踪	4	参与式学习	相关理论文献

课程内容	内容要点	课时	教学方式/教学过程	教学资源/引导工具
地理教育教学科研选题依据的分析、确定选题	关注热点，凝练思考，确定研究选题；如何在选题中解析出核心概念、本质问题和目标要求	6	参与式学习：（1）问题与思考：如何进行科研选题；（2）分享：倾听讲座，分享案例；（3）共识：交流主要观点；（4）现场指导个别选题	（1）科研课题相关阅读资料 （2）交互式谈话
地理教育教学选题论证	聚焦主题，选对方法，论证细化内容：文献综述和选题价值分析；研究内容和研究方法的确定；研究流程、技术路线与预期成果等	16	体验式学习：（1）在讲座理论学习和案例分享的基础上，领会原则和操作方法；（2）自主进行文献综述和选题价值分析；（3）分享交流和现场指导：分享交流自己的作品，得到现场指导，修改完善；（4）行动：优化和改进选题论证报告	（1）不同科研课题论证阅读资料与案例 （2）自主设计引导框架、大白纸
地理教育教学研究课题申报书的写作	课题申报书的撰写规范要求等	20	体验式学习：（1）在讲座理论学习和案例分享的基础上，领会课题申报书撰写的原则和规范要求；（2）自主进行申报框架和初稿的撰写；（3）分享交流和现场指导：分享交流自己的作品，得到现场指导，修改完善；（4）行动：优化和改进申报书。	（1）课题申报书的参考资料 （2）优秀课题申报书的示范案例

## 六、教学工具与资源条件

### 1. 教学资源

（1）黄甫全等，“系统性文献综述法：案例、步骤与价值”《电化教育研究》2017年第11期（总第295期）。

（2）郑金洲. 教师如何做研究. 华东师范大学出版社，2012.

（3）伯克·约翰逊，拉利克里·斯腾森. 教育研究：定量、定性和混合方法. 重庆大学出版社，2015.

（2）案例类：不同类型初高中地理教育教学研究课题申报书示范案例

### 2. 教学条件

（1）教室：要有多媒体、有黑板或者白板；桌椅能够移动，便于分组研讨。

（2）学习准备：每位学员带来事先准备的资料、案例。

（3）网络技术平台：腾讯会议+微信

## 七、课程考核与评价

### 1. 考核内容

(1) 学员学习本课程后，能够明确地理教育教研的意义和价值，学习相关前沿理论和方法。

(2) 能够针对当前教学改革的热点和焦点问题进行选题，进行论证写出规范的课题申报书。

### 2. 考核标准

课题申报书的科学评价量规。

### 3. 课程方式

采用过程参与、实践操作与作品分析相结合的考核评价方式。

## 八、任课师资条件

任课教师原则上具有副高级及以上职称，应具有丰富的培训教学经验，在中学地理教育的理论与实践方面有较深的造诣，能够深入浅出为学员讲解和指导。

姓名	性别	年龄	职务职称	单位	研究方向	课程任务
张素娟	女	54	教授	北京教育学院	地理教育	主讲教师
李春艳	女	51	副教授	北京教育学院	地理教育	合作教师
曾早早	女	38	副教授	北京教育学院	地理教育	合作教师

(课程负责人: 张素娟)

# “芬兰小学科学教育概况”课程方案

数学与科学教育学院

## 一、课程名称

芬兰小学科学教育概况

## 二、适用对象

小学科学骨干教师

## 三、课时安排

8 课时

## 四、课程目标

1. 通过对芬兰小学科学课程标准及有关芬兰科学教育的文献资料等学习，了解芬兰小学科学教育教学的特点，开阔视野。
2. 聚焦芬兰小学科学教学活动设计方面的特点，并思考从中可以进行借鉴的方面。
3. 通过与芬兰小学科学教育的比较，能够反思自己教学中的优点、需要改进的点。

## 五、课程内容要点与相应教学方式

内容模块	内容要点	教学方式/教学过程	教学资源/引导工具	课时
学习	有关芬兰小学科学课程、芬兰小学科学教学活动简介	1. 教授芬兰小学科学教育概况。	芬兰小学科学教育概况 PPT、芬兰小学科学课程标准、教材、教学活动、文献资料，以及课程学习任务单	4
总结与借鉴	聚焦芬兰小学科学教学活动的特点，总结并思考可以从中借鉴的点	2. 学员们进行研讨、总结可以借鉴的点（根据阅读资料，聚焦芬兰小学科学教学活动的特点，总结出可以从中借鉴的点，并填写课程学习任务单）		2
反思与改进	反思自己教学的优点和需要改进的点	3. 学员们反思自己教学、思考需要改进的点（通过与芬兰小学科学教育教学的比较，反思自己教学的优点和需要改进的点，并填写课程学习任务单）		2

## 六、教学工具与资源条件

1. **教学工具：**《芬兰小学科学教育概况》课程学习任务单

### 2. 教学资源

- (1) 有关芬兰小学教育方面的文献资料。
- (2) 芬兰小学科学课程标准及教科书。
- (3) 芬兰小学科学教学活动资料。

## 七、课程考核与评价

1. 学习结束要上交《芬兰小学科学教育概况》课程学习任务单。
2. 根据《芬兰小学科学教育概况》课程学习任务单的具体填写情况，进行考核。考

核分合格和不合格两个等级。合格为能够完成课程学习任务单的各项要求（总结一下芬兰小学科学课程的特点；在介绍的芬兰小学科学教学活动中，或阅读文献中，留有印象的是哪些；你认为在你的教学中可以借鉴的有哪几点；其它方面的感想或体会。）；不合格为没有完全完成课程学习任务单的各项要求。

## 八、任课师资条件

### 1. 师资条件

本课程的任课教师原则上应该具有硕士以上学历或高级以上职称，北京教育学院任课教师。

### 2. 师资库

序号	姓名	工作单位	职称\职务
1	孟令红	北京教育学院	副教授
2	杨青青	北京教育学院	副教授
3	孙慧芳	北京教育学院	硕士

（课程负责人：孟令红）

# “日本小学科学教育概况”课程方案

数学与科学教育学院

## 一、课程名称

日本小学科学教育概况

## 二、适用对象

小学科学骨干教师

## 三、课时安排

8 课时

## 四、课程目标

1. 通过阅读学习日本小学科学课程标准、日本小学科学教科书及单元教学设计等资料，总结出日本小学科学教育的特点。
2. 聚焦日本小学科学评价方面的特点，并思考从中可以借鉴的方面。
3. 通过与日本小学科学教育的比较，能够反思自己教学中的优点和需要改进的点。

## 五、课程内容要点与相应教学方式

内容模块	内容要点	教学方式/教学过程	教学资源/引导工具	课时
学习	学习有关日本小学科学课程标准、日本小学科学教科书及单元教学设计等资料	1. 讲授日本小学科学教育概况。	日本小学科学教育概况 PPT、日本小学科学课标、教材、单元教学设计的学习资料，以及课程学习任务单	4
总结	聚焦日本小学科学教学目标、过程与评价一体化的特点，并思考从中可以借鉴的点	2. 根据阅读学习资料，总结概括出日本小学科学教育的特点，以及可以从中借鉴的点，填写课程学习任务单，并进行交流		2
反思	反思自己教学的优点和需要改进的点	3. 通过对有关日本小学科学教育资料的学习，反思自己教学的优点和需要改进的点，填写课程学习任务单，并进行交流		2

## 六、教学工具与资源条件

1. **教学工具：**《日本小学科学教育概况》课程学习任务单

### 2. 教学资源

- (1) 孟令红著《日本小学科学教育研究》，长春出版社，2017。
- (2) 孟令红译《日本小学科学课的学习指导与评价》，江苏教育出版社，2008。
- (3) 日本小学科学课程标准、教科书及日本“水单元”教学设计。

## 七、课程考核与评价

1. 学习结束要上交《日本小学科学教育概况》课程学习任务单。

2. 根据《日本小学科学教育概况》课程学习任务单的具体填写情况，进行考核。考核分合格和不合格两个等级。合格为能够完成学习任务单的（总结日本小学科学课程标准的特点、总结日本小学科学《水单元》的特点、及你认为可以在你的教学中可以借鉴的点）三项要求；不合格为没有完全完成学习任务单的各项要求。

## 八、任课师资条件

### 1. 师资条件

本课程的任课教师原则上应该具有硕士以上学历或高级以上职称，北京教育学院任课教师。

### 2. 师资库

序号	姓名	工作单位	职称\职务
1	孟令红	北京教育学院	副教授
2	杨青青	北京教育学院	副教授
3	孙慧芳	北京教育学院	硕士

(课程负责人: 孟令红)

# “小学科学探究式教学”课程方案

数学与科学教育学院

## 一、课程名称

小学科学探究式教学

## 二、适用对象

1. 小学科学市级、区级骨干教师；
2. 至少有小学科学一至六年循环一次以上的教学经历；
3. 对小学科学教学要有不断进行改进意愿的。

## 三、课时安排

72 课时

## 四、课程目标

1. 通过理论学习，让学员对《小学科学课程标准》中科学探究目标有明确、深刻的理解，制订科学探究式教学评价要求。
2. 让学员基于课标的科学探究目标要求，设计体现科学探究的教学设计，确保教学目标、实施过程和评价一致。
3. 通过教学实践，让学员基于课标的科学探究目标要求规范地开展科学探究式教学的同时，能够结合自己教学实际中的真实问题开展研究，以促进教学改进。

## 五、课程内容要点与相应教学方式

内容模块	内容要点	教学方式/教学过程	教学资源/引导工具	课时
理论学习	科学探究式教学理论学习	1. 讲授教育神经科学视角下的科学探究式教学理论从教育神经科学的视角理解 2. 学员自学资料	《小学科学课程标准》、《小学科学探究式教学指南》、有关文献、讲义 PPT	8
	科学探究式教学实验体验	以电磁铁实验教学为例，体验科学探究式教学整个过程，同时也是对理论学习的运用	电磁铁实验器材与材料	8
	科学探究式教学的教学设计	1. 说明小学科学探究式教学的教学设计要求、及教学评价要求 2. 学员理解小学科学探究式教学的教学设计要求，并能够根据教学设计要求模板撰写体现科学探究式教学的教学设计	小学科学探究式教学的教学设计要求模板、小学科学探究式教学评价要求表、不同版本的教科书	8



内容模块		内容要点	教学方式/教学过程	教学资源 /引导工具	课时
教学实践	教学观摩	科学探究式教学示范课观摩	1. 观摩优秀教师进行现场教学示范课 2. 根据小学科学探究式教学评价要求表对观摩课进行研讨, 以便学员对科学探究式教学要求有更好地掌握和运用	小学科学探究式教学评价要求表	8
	教学实践	科学探究式教学课例研究	1. 每位学员进行现场教学实践课展示与研讨 2. 学员根据小学科学探究式教学评价要求表进行观课、评课、研讨课, 根据教学改进过程说明模板通过思考教学需要改进的地方、具体方法及学生发生的变化等方面进行课例研究, 并填写课例研究总结卡。	小学科学探究式教学评价要求表、教学改进过程说明模板、课例研究总结卡	16
	教学研究	科学探究式教学专题研究	每位学员通过教学实践, 进行教学反思、改进和总结的同时, 围绕科学探究式教学中的真实问题开展专题研究, 促进教学改进, 并撰写研究报告。	撰写研究报告	16
总结汇报		科学探究式教学研究总结	学员对科学探究式教学实践及其研究的总结进行交流、汇报。	汇报、交流	8

## 六、教学工具与资源条件

1. **教学工具:** 小学科学探究式教学设计模板 (参见附件 1)、教学改进过程说明模板 (参见附件 2)、小学科学探究式教学评价要求表 (参见附件 3)。小学科学探究式教学课例研究总结卡 (参考附件 4)。

### 2. 教学资源

(1) 孟令红主编《小学科学探究式教学指南》，北京教育出版社，2020。  
(2) 《教师教育观察》2018.2 (小学科学探究式教学文献专辑)，北京教育学院图书馆。

(3) 小学科学课程标准、不同版本小学科学教材。

(4) 骨干教师科学探究式教学现场示范课。

## 七、课程考核与评价

### 1. 课程考核

撰写研究报告，包括以下四项要求。

(1) 按照教学设计模板完成的教学设计，确保目标、过程与评价一致。

(2) 按照教学改进说明模板完成的教学改进过程说明，确保能够说明教学改进的

效果。

(3) 根据小学科学探究式教学评价要求进行的课例研究总结，明确收获的具体方面。

(4) 通过科学探究式教学实践，能够结合自己教学中的实际问题开展科学探究式教学专题研究，确保研究问题明确、真实，问题解决能够对教学改进有帮助。

## 2. 评价等级

课程考核的评价等级分为优秀、合格、不合格。

不合格：撰写的研究报告没有完成上述课程考核中的四项要求之一。

合格：撰写的研究报告能够完成上述课程考核中的四项要求。

优秀：在完成上述课程考核中的四项要求，并能够很好地达到各项要求。

## 八、任课师资条件

### 1. 师资条件

本课程的任课教师原则上应该具有硕士以上学历或高级以上职称，北京教育学院任课教师、区县教研员或者优秀的一线教师。

### 2. 师资库

序号	姓名	工作单位	职称\职务
1	孟令红	北京教育学院	副教授
2	杨青青	北京教育学院	副教授
3	孙慧芳	北京教育学院	硕士
4	路虹剑	北京市东城区教研中心	教研员
5	范学军	北京市东城区府学胡同小学	特级教师

(课程负责人：孟令红)

# “基于主题意义探究的英语教学理念与实践策略”课程方案

外语与国际教育学院

## 一、课程名称

基于主题意义探究的英语教学理念与实践策略

## 二、适用对象

北京教育学院特级教师工作室初、高中英语学科学员。区、市级骨干教师，具备高级专业技术职称，教龄在15年左右，具有较高的专业发展潜质。他们都接受新课程下基于主题探究的英语教学理念，有一定的教学实践策略，但缺乏系统的实践思路 and 有效策略。

## 三、课时安排：44 课时

## 四、课程目标：

**总体目标：**通过本课程学习，学员能够深度理解英语《课程标准》中提出的基于主题探究的教学理念，提升相应的教学实施策略，发展践行新课程理念，提高培养学生英语学科核心素养的教学能力。

**具体目标：**通过本课程学习，学员能够

1. 明确主题意义探究的内涵和教学思路；
2. 提升不同类型（例如，阅读、听力）单语篇解读能力，并在此基础上，分析、整合利用单元多个语篇、结合整本书阅读等方式促进学生对主题意义的探究。
3. 基于主题意义探究合理确定教学目标，设计并实施阅读、听说、读写结合以及单元学习活动及评价活动。

## 五、课程内容要点与相应教学方式

基于上述课程目标，本课程内容包括两个模块，模块一：基于主题意义探究的英语教学理念与实施要素解析（16 课时）；模块二：基于主题意义探究的英语教学路径与实践策略（28 课时），共九个专题，总课程共计 44 课时。

模块一：教学理念与实施要素（16 课时）

基本理念：专题 1 主题意义探究的内涵解析 4 课时（国红延）

关键实施要素：

专题 2 文本分析：原则与实践策略 4 课时（李慧芳）

专题 3 学习活动观：内涵与实践策略 4 课时（李宝荣）

专题 4 教学评一体化：意义、要素与方法 4 课时（国红延）

模块二：教学路径与实践策略（28 课时）

专题按照基于主题意义探究的英语教学路径划分，每个专题的课程内容探讨基于主题意义探究的英语教学原则及实施策略

专题1 基于主题意义探究的听说教学原则与策略 4课时（李慧芳）

专题2. 基于主题意义探究的阅读教学原则与策略 4课时（吴薇）

专题3. 基于主题意义探究的读写教学原则与策略 4课时（国红延）

专题4. 基于主题意义的单元整体教学的关键要素及实施策略 8课时（李宝荣）

专题5. 主题意义探究引领的整本书阅读教学原则与策略 8课时（张金秀）

### 课程内容要点与教学方式的设计

课程模块	专题名称	内容要点	课时	教学方式/教学过程	教学资源
模块一： 教学理念与实施要素 (16 课时)	主题意义探究的内涵解析	一、主题意义探究的内涵解析 二、基于主题意义探究的教学设计思路 三、结合具体案例，分析如何基于主题意义探究改进传统的教学设计（基于文本分析、学情分析设计教学目标以及学习评价活动）	4	1. 工作坊讨论主题意义探究的内涵是什么？ 基于主题意义探究的教学误区有哪些？ 2. 案例分析：通过案例，解析如何基于主题意义探究进行教学设计。	1. PPT 课件 2. 主题意义探究相关文献； 3. 基于主题意义探究的教学设计案例
	基于主题意义文本分析的原则与策略	一、文本分析的重要性及存在的主要问题 二、文本分析的原则 1. 单元整体分析 2. 全面、深入分析 三、文本分析的策略 What/Why/How; 1. 多模态语篇文本分析（听说、阅读）； 2. 不同文体语篇文本分析（记叙文、说明文、议论文）； 3. 以主题意义为主线的多语篇整合及文本分析。	4	参与式学习： 1. 问题与思考：文本分析的价值与意义是什么？ 2. 文本分析的基本原则； 3. 互动交流：分享不同类型文本分析案例；交流主要观点；4. 问题互动：学员提问，授课教师答疑。	1. PPT 课件 2. 优秀文本分析案例； 3. 相关书目及文献。
	学习活动观：内涵与实践策略	一、学习活动观的内涵解析 二、学习活动观实践的误区： 1. 学习活动层次设计不够合理，牵强设计三个层次的学习活动。 2. 学习活动中主题意义探究的维度不明确，探究缺乏主线 3. 学习活动中主题意义探究过程不充分，学生没有经历主题意义深度理解、建构的过程。 三、实践学习活动观的策略 1. 教学目标设计：主题意义主线贯穿，促核心素养综合发展	4	1. 概念解析：学习活动观 2. 探讨：学习活动观实践的误区有哪些？ 3. 案例分析：通过教学改进案例，解析如何基于主题意义探究践行学习活动观。	1. PPT 课件 2. 学习活动观相关文献； 3. 基于主题意义探究的教学活动改进设计案例

课程模块	专题名称	内容要点	课时	教学方式/教学过程	教学资源
模块一： 教学理念与实施要素 (16课时)		2. 学习活动设计：以主题意义探究为主线，注重整体性和关联性 (1) 活动情境指向文本主题意义，融入语言知识的学习 (2) 聚焦于主题意义理解的关键点，设计问题链，促深度学习			
	教学评一体化：意义、要素与方法	一、教学评一体化提出的背景 二、教学评一体化实施的相关要素 1. 明确理念 2. 把握内容 3. 分析学情 4. 制定目标 5. 选择方法 6. 评价效果 三、如何实施课堂评价 1. 课堂提问 2. 课堂观察 3. 表现性活动设计 4. 教师反馈 5. 学生自评与互评 6. 教师反思	4	参与式学习：1. 问题与思考：核心素养背景下的课程改革为什么提出教学评一体化的理念？ 2. 教学设计中怎样体现出教学评一体化的理念？如实施课堂评价？ 3. 互动交流：分享教学评一体化引导的教学设计与实施案例；学员反思自身的教学。 4. 问题互动：学员提问，授课教师答疑。	1. PPT 课件 2. 教学案例 3. 相关文献。
模块二： 教学路径与策略 (28课时)	专题 1. 基于主题意义探究的听说教学原则与策略	一、听说教学对发展学生学科核心素养的作用 二、基本原则 1. 产出导向法 (POA)，输出驱动-输入促成； 2. 听说整合，以听助说，以说促听。 三、实践策略 1. 分析听力语篇蕴含的主题意义； 2. 设计体现主题意义的整体性口语产出活动； 3. 整合听力语篇，设计听说结合的过程性学习活动，促成整体性产出； 4. 通过课堂阶段性和整体性口头输出评价学生对主题意义的理解及表达。	4	参与式学习： 1. 问题与思考：核心素养背景下听说教学存在的主要问题？ 2. 听说教学的基本原则及策略分析； 3. 互动交流：分享听说教学案例；交流主要观点； 4. 问题互动：学员提问，授课教师答疑。	1. PPT 课件 2. 优秀听说教学案例； 3. 相关书目及文献。
	专题 2. 基于主题意义探究的阅读教学	一、目前阅读课堂教学中存在的问题分析 二、基本原则 1. 推进促成理解的深度学习 2. 基于主题意义，指向核心素养综合发展 三、实践策略 1. 基于主题意义整体分析语篇	4	互动式学习： 1. 问题与思考：核心素养背景下阅读课堂教学存在的主要问题以及教师针对阅读教学存在的主要困惑是什么？ 2. 阅读教学的基本	1. PPT 课件 2. 阅读教学案例； 3. 相关书目及文献。

课程模块	专题名称	内容要点	课时	教学方式/教学过程	教学资源
	原则与策略	2. 基于主题意义设计教学目标 3. 基于主题意义设计阅读学习活动 4. 在英语活动中开展基于主题意义的阅读实效评价		原则解析；3. 结合案例的阅读教学实践策略引领；分享阅读教学案例，提炼实践策略；4. 互动交流。	
	专题3. 基于主题意义探究的读写教学原则与策略	一、读写结合对发展学生学科核心素养的作用 二、以读促写 1. 阅读文本结构的剖析与模仿 2. 话题语言的提炼与运用 3. 情感态度的引领与内化 4. 主题思维的激发与提升 三、以写促读 1. 基于文本结构的仿写 2. 基于文本语言的改写 3. 基于文本思想的观点陈述 4. 基于特殊文体的创意性写作	4	参与式学习： 1. 问题与思考：核心素养背景下读写结合的必要性？ 2. 读写结合有哪些基本形式及有效策略？ 3. 互动交流：分享读写结合教学设计及实施案例；交流主要观点。 4. 问题互动：学员提问，授课教师答疑。	1. PPT 课件 2. 优秀读写结合的教学案例； 3. 相关文献。
	专题4. 基于主题意义的单元整体教学的关键要素及实施策略	一、单元整体教学的内涵及关键要素解析 二、单元整体教学的实施策略 凸显整体性 1. 整体分析利用单元教学内容；2. 基于主题意义设计体现整体性、迁移性的单元目标； 3. 单元整合性输出活动的设计； 三、基于主题意义实施单元整体教学建议。		1. 概念解析：单元整体教学的内涵 2. 结合案例探讨单元整体教学的关键要素 3. 案例分析：通过案例，解析如何设计单元整体目标及学习活动、评价活动。 4. 教学实践对接：学员反思并明确教学实践的思路	1. PPT 课件 2. 相关文献； 3. 单元整体教学设计案例
	专题5. 主题意义探究引领的整本书阅读教学原则与策略	一、问题的提出 1. 英语阅读教学当前实践问题诊断 2. 主题意义探究引领下的整本书阅读的学理基础和实践意义 二、基本原理 1. 主题意义探究 2. 整本书阅读 三、实践策略 1. 提炼文本主题，做整体教学设计 2. 设计多样化探究读写活动 3. 运用结构视图提供过程支架 4. 运用表现性评价落实教学评一致	8	一、小组头脑风暴：英语阅读教学问题反思 二、专题讲授 三、任务练习： 1. 小组合作做 Talented Clementine 一书整体教学设计并展示 2. 教师点评反馈 3. 学员课后自主观看特级教师蔡琼老师关于该本书教学的课例实录	PPT 课件 课例实录

## 六、教学工具与资源条件

教学环境要求：多媒体设备，有些课程需要网络环境及便于文献查阅；教室桌椅便于分组摆放。

参考资源和文献：

陈新忠. 高中英语教学中语篇的主题与主题意义[J]. 英语学习 (教师版), 2018, (11).

程晓堂. 基于主题意义探究的英语教学理念与实践[J]. 中小学外语教学(中学篇), 2018, (10).

陈卫兵. 2016. 初中英语阅读教学中文本解读的微技能[J]. 教学与管理(10): 61-63.

高春梅. 2016. 文本解读“三步法”在高中英语阅读教学过程中的运用[J]. 英语教师(11): 72-77.

雷佳林. 试论主题意义在语篇中的作用[J]. 外语研究, 1996, (3).

李宝荣. 基于主题意义开展英语阅读教学的思路与策略[J]. 英语学习(教师版), 2018, (11).

李宝荣等. 2019. 基于主题意义进行单元整体教学的实践思路和策略 [J]. 英语学习(教师版)(2): 32-45.

李宝荣. 2020. 基于主题意义的英语单元整体教学设计 [J]. 英语学习(教师版)(3): 41-45.

李宝荣. 2020. 基于主题意义设计中学英语单元学习活动的有效策略 [J]. 中小学英语教学研究(5).

李慧芳. 2017. 英语听说教学中培养中学生文化品格核心素养的实践策略 [J]. 中小学英语教学与研究(12): 42-47.

李慧芳. 2019. 初中生英语听记信息能力的现状、问题及教学策略 [J]. 教学与管理(1): 64-67.

李慧芳. 2019. 培养初中生英语听后复述能力的实践策略 [J]. 中小学英语教学与研究(3): 53-57.

李慧芳. 2019. 运用听记和复述策略提高初中生英语听说能力的实践与思考 [J]. 英语学习(7): 58-62.

李慧芳. 2019. 指向学科核心素养培养的中学英语听说教学 [J]. 教学与管理(12): 51-54.

林崇德. 21世纪学生发展核心素养研究[M]. 北京: 北京师范大学出版社. 2016.

王蕾、李亮. 2019. 推动核心素养背景下英语课堂教—学—评一体化: 意义、理论与方法[J]. 课程. 教材. 教法. (5): 114-120

姚旭辉、周萍、陈纛、沈琴芳、万顷. 2013. 英语阅读教学中的读写整合: 铺垫与输出(第二版)[M]. 杭州: 浙江大学出版社

张金秀. 2018. 运用分级阅读培养中学生英语阅读素养的实证研究及启示[J]. 课

程教材教法（7）：73-80

张金秀. 2018. 中学英语书籍阅读策略探析[J]. 中小学外语教学（中学篇）（8）：1-6

张金秀. 2019. 基于主题意义探究的中学英语单元教学策略[J]. 中小学外语教学（中学篇）（7）：1-7

张金秀. 2019. 中小学英语整本书阅读的五点主张[J]. 英语学习（7）：55-57

蔡琼, 张金秀. 2020. 中学英语整本书阅读导读课设计策略 [J]. 中小学外语教学（中学篇）（1）：49-53

张金秀等. 2020. 中学英语整本书阅读精品课例选粹[M]（第一辑）. 北师大出版社  
中华人民共和国教育部. 普通高中英语课程标准(2017年版)[S]. 北京:人民教育出版社. 2018.

张秋会、王蕾. 2016. 浅析文本解读的五个角度[J]. 中小学外语教学（上半月）（11）：11-16.

## 七、课程考核与评价

### （一）学员课程学习考核（参考：中学英语单元整体教学设计评价表）

1. 学员提交听说教学、阅读（包括整本书阅读）教学、读写结合以及单元教学设计各一份。

2. 学员提交听说教学、阅读（包括整本书阅读）教学、读写结合以及单元教学改进的设计及分析各一份，并提交相应的主题教学改进反思。

中学英语单元整体教学设计评价表

一级指标	二级指标	评价要点	分数
教学背景分析	课标分析 10分	课程标准分析与课程内容及学情结合紧密，为教学目标提供支撑	
	文本分析 10分	准确解读文本内容的主题意义、语篇特征、语言表达特点，明确文本的教学价值	
	学情分析 10分	学情分析具体、明确，有依据	
学习目标	单元目标 15分	以主题引领综合发展英语学科核心素养为目标	
		目标相互关联、循序渐进、螺旋上升地落实总目标	
	课时目标 15分	基于学情分析，符合学生认知水平与学习能力	
体现对单元目标的准确分解与细化、描述具体、可操作、可达成、可检测			
活动设计与评价	学习活动的设计 30分	符合学生认知、能力水平，体现层次性和差异性	
		教学重点、难点的分析合理、有依据	
		创设真实、有效的问题情境，营造了良好的学习氛围；有效地激发学生的学习动机	
	学习评价 10分	通过从学习理解到应用实践、到迁移创新等有层次的活动，鼓励学生发现、提出问题，深度参与学习	
		学习活动围绕学习目标，活动任务清晰	
		评价重点与学习目标相匹配，着重评价学生的发展与成长	
总评		评价方法多样、主体多元，评价及时、准确、恰当	
		关注不同层次学生在情境活动中的参与和表现	
		作业布置与学习目标一致、形式多样、分层递进	



## （二）学员对课程的评价

学员填写课程满意度评价表

### 八、任课师资条件

本课程师资为北京教育学院外语与国际教育学院获得高级职称或博士学位的教师，这些教师均参与了特级教师工作室培训项目。具体如下：

授课教师信息表

姓名	性别	年龄	工作单位	职务职称	研究方向	联系方式	课程任务
李宝荣	女	46	北京教育学院	教授	教师专业发展	13520248552	两个专题， 12 课时
张金秀	女	46	北京教育学院	教授	教师专业发展	18612830478	一个专题， 8 课时
吴 薇	女	48	北京教育学院	副教授	教师专业发展	15611815969	一个专题， 4 课时
李慧芳	女	44	北京教育学院	副教授	教师专业发展	13671237672	两个专题， 8 课时
国红延	女	40	北京教育学院	讲师、 博士	教师专业发展	13681363362	三个专题， 12 课时

（课程负责人：李宝荣）

# “通过课例研究促进基于主题意义探究的教学实践改进”课程方案

外语与国际教育学院

## 一、课程名称

通过课例研究促进基于主题意义探究的教学实践改进

## 二、适用对象

北京教育学院特级教师工作室初、高中英语学科学员。区、市级骨干教师，具备高级专业技术职称，教龄在15年左右，具有较高的专业发展潜质。教学经验丰富，具有创新精神，对于在教学中落实主题意义探究理念有着明确的愿望，但缺少实践策略，希望通过导师指导下的教学实践，探索落实主题意义探究的教学策略，提升教学改革能力，并提炼基于教学实践的研究成果。

## 三、课时安排：60 课时

## 四、课程目标：

总体目标：通过本课程学习，学员能够掌握课例研究的基本方法与步骤，通过课例研究实施基于主题意义探究的教学实践，促进课堂教学的改进，新课程理念的落实及研究成果的提炼。

具体目标：通过本课程学习，学员能够

1. 掌握课例研究步骤与规范；
2. 按照课例研究课例实践模式，实施两节基于同一研究主题研究课教学实践；
3. 基于教学实践梳理基于主题意义探究的教学策略；
4. 提炼教学实践成果，形成两节课例资源，撰写一篇课例式论文。

## 五、课程内容要点与相应教学方式

主要内容要点：

本课程内容包括三个模块：基于主题意义探究的课例研究概述(4 学时)，基于主题意义探究的教学课例改进实践(40 学时)，基于主题意义探究的课例成果提炼与分享(16 学时)，总课程共计 60 学时。

课程模块	专题名称	内容要点	课时	教学方式/教学过程	教学资源
模块一： 基于主题意义探究的课例研究概述(4 课时)	基于主题意义探究的课例研究概述	一、课例研究的界定及作用 1. 课例研究的界定及发展脉络； 2. 课例研究与教学改革及教师专业发展。 二、课例研究的实施策略 1. 课例研究主题的确立；	4	参与式学习：1. 问题与思考：什么是课例研究；实施基于课例研究教学实践的意义？课例研究的特点与步骤。 2. 互动交流：分享	1. 课例研究书目与相关文章； 2. 基于主题意义探究优秀课例研究案例；

课程模块	专题名称	内容要点	课时	教学方式 /教学过程	教学资源
		2. 课例研究的实施步骤; 3. 课例研究数据收集及分析方法。 4. 课例研究成果梳理。 三、基于主题意义探究的课例研究案例分析。		课例研究案例; 交流主要观点。 3. 问题互动: 学员提问, 授课教师答疑。	3. 课例研究成果案例。
模块二: 基于主题意义探究的教学课例改进实践(40学时)	研究课教学设计 与改进	一、研究课第一轮设计 1. 学员基于研究主题, 自主确定课型并设计研究课; 2. 指导教师组织本组学员研讨 (1) 促进主题意义探究的教学改进方面及改进策略 (2) 明确教学课例观摩研讨的重点: 课例与研究主题的匹配; 教学评一体化、研究成果提炼的策略等; 二、研究课第二轮改进设计 1. 学员依据研讨建议, 自主改进教学设计, 撰写教学改进反思; 2. 指导教师引领小组成员确定教学课例实施: (1) 观察重点以及数据收集方式和内容; (2) 课后研讨的重点以及反思点; (3) 课例对接主题研究成果论文写作的重点 3. 授课学员进行反思, 完善教学设计以及课例研究成果写作的策略。	8*2	1. 自主学习——设计研究课例 2. 小组合作研讨——改进的策略 3. 自主改进设计——明确优化的策略 4. 个性化反思——对接改进策略及成果提炼策略	1. 教学设计及教学改进相关书目与文章; 2. 基于主题意义探究优秀教学设计案例;
	研究课教学 实施与改进	一、研究课第一轮授课 1. 学员围绕确定研究主题, 基于研讨改进的教学设计, 进行第一次授课; 2. 指导教师引领下的小组成员集体观课, 收集指向主题意义探究的课堂教与学证据 (1) 记录教师教学行为; (2) 记录学生学习行为; (3) 课后访谈学生代表。 3. 基于数据的小组研讨 (1) 授课教师进行说课及反思; (2) 小组成员基于数据进	8*2	体验式学习: 1. 教学改进实践: 基于课例研究模式, 进行至少两次改进式教学实践; 2. 反思: 反思教学实践中存在的问题; 3. 学习: 指导教师及同伴提出教学实践改进建议; 4. 提炼: 基于教学改进实践, 提炼促进主题意义探究的策略。	1. 多媒体设备; 2. 课例研究相关书目及文献; 3. 基于主题意义探究的课例资源。

课程模块	专题名称	内容要点	课时	教学方式 /教学过程	教学资源
		行反馈交流,分析主题意义探究目标的达成; (3) 指导教师引领,梳理教学问题,提出促进主题意义探究的教学改进策略。 二、研究课第二轮授课 1. 授课教师自主进行第二轮教学改进授课,并录制教学过程; 2. 课后分析主题意义探究目标的达成,反思是否存在需进一步解决的问题; 3. 整理两次授课课例资源包,梳理两次教学实践中的改进点及效果,撰写主题课例。			
	研究课展示与交流	一、研究课公开展示(可选择同课异构、远郊区县送课、市级公开课等形式) 1. 学员基于课例研磨,进行研究课展示; 2. 指导教师引领工作室全体成员及授课教师所在学校、区的相关教师共同观课,关注课例研究改进后课堂教学指向主题意义探究的证据。 二、基于课堂观摩的评课及研讨 1. 授课教师简要说课,并反思课例研究过程; 2. 指导教师邀请教研员或工作室实践导师(特级教师)进行评课; 3. 邀请参与观课的教师同行进行反馈交流,探讨主题意义探究的实践策略及可深入的问题。 三、授课教师根据专家及同行教师的反馈对研究课进一步反思、提炼。	4*2	反思性学习: 1. 基于课例研究公开展示教学改进成果; 2. 观课评课:与专家和同行交流学习; 3. 反思:反思课例研究过程中自身的学习、发展及困惑,提炼促进主题意义探究的教学策略。	1. 多媒体设备及公开课展示教室; 2. 研究课课例资源(授课PPT、教学设计等)。
模块三: 基于主题意义探究的课例成果提炼与分享(16学时)	课例研究成果及论文提炼	一、课例研究成果形式 1. 课例资源(教学设计改进稿、课堂录像、反思说课) 2. 主题研究课论文 二、主题研究课论文的撰写 1. 主题研究课论文的结构及要素	8	1. 主题讲座 2. 案例分析 3. 研讨交流	1. 基于主题意义探究教学的相关文献; 2. 基于主题意义探究教学的优秀课

课程模块	专题名称	内容要点	课时	教学方式 /教学过程	教学资源
		2. 主题研究课例论文撰写的建议 3. 主题研究课例论文案例分析 4. 学员个性化研究课例论文改进策略研讨			例及研究论文案例。
	优秀课例研究经验研讨会	一、 工作室成员分享优秀课例研究经验 1. 分享课例研究过程及专业发展; 2. 分享指向主题意义探究的有效教学策略。 二、 基于课例研究及专业发展的圆桌研讨 1. 优秀学员分享课例研究中的挑战与收获; 2. 分享对课程改革中基于主题意义探究的理念的理解; 3. 与参会同行现场互动交流。	8	成果展示及辐射: 1. 公开展示课例研究的成果; 2. 与同行互动交流, 发挥辐射影响力。	1. 多媒体设备及研讨会场; 2. 课例研究成果(教学课例、研究报告、发表文章等)。

## 六、教学资源与条件

### 教学环境要求:

多媒体设备, 授课后便于研讨交流的教室或会议室。

### 参考资源和文献:

陈向明. 实践性知识: 教师专业发展的知识基础[J]. 北京大学教育评论, 2003(1).

程祎、李慧芳 提高复习课实效的课例研究[J]. 中小学外语教学(小学篇), 2015(8).

窦平. 浅谈教师论文写作此案和彼岸[J]. 江苏教育, 2019(54).

胡庆芳. 课例研究的作用、特征和必要条件: 来自日本和美国的启示[J]. 外国教育研究, 2006(4).

教育部. 普通高中英语课程标准(2017年版)[M]. 北京: 人民教育出版社, 2018.

李宝荣. 小学英语教师教学研究论文写作中的问题及对策建议[J]. 中小学外语教学(小学篇), 2010(10).

李宝荣、韩愈. 中学生英语学习反思能力培养的实践研究[J]. 中小学英语教学与研究, 2015(9).

李慧芳. 中小学英语教师如何撰写案例式教学反思[J]. 中小学英语教学与研究, 2014(1).

李慧芳. 校本教研促进英语教师专业发展的个案研究[J]. 中小学英语教学与研究, 2011(9).

孟学英. 校本教师专业发展的管理策略[J]. 当代教育科学, 2004(4).

齐晶莹. 课例研究: 教师专业发展的有效途径[J]. 教育探索, 2009(4).

吴薇、李慧芳. 影响中小学英语教师学科教学知识建构的因素分析[J]. 中小学英语教学与研究, 2012(8).

吴薇. 促进骨干教师专业提升的培训要素及其实现路径分析[J]. 中小学教师培训, 2019(3).

肖建民. 课例研究是开展校本培训, 促进教师专业发展的重要策略[J]. 中小学教师培训, 2004(8).

徐国辉. 教学论文写作框架的初步构建与解读[J]. 中小学教师培训, 2014(10).

## 七、课程考核与评价

### (一) 学员课程学习考核

1. 学员提交基于主题意义探究的课例教学配套资源, 具体包括: (1) 教学设计改进稿及反思(折合30%), 评价维度包括: 研究主题、语篇分析、学情分析、活动设计、评价设计和反思改进。(2) 课例实施改进光盘(折后30%), 评价维度包括: 教学创新点、教学组织、教学活动、教学评价和教学反思。详见成果考核评价表。

2. 学员提交一篇基于主题意义探究的主题研究课论文, 提炼主题意义探究策略(折合40%), 评价维度包括: 论文主题、论文结构、论文内容、参考文献和整体评价。详见成果考核评价表。

### (二) 学员对课程的评价

学员填写课程满意度评价表。

## 八、任课师资条件

本课程师资为北京教育学院外语与国际教育学院获得高级职称或博士学位的教师, 以及北京市中学英语特级教师, 这些教师均参与了特级教师工作室培训项目。具体如下:

姓名	性别	年龄	工作单位	职务职称	研究方向	联系方式	课程任务
庞 淼	女	50	北京交通大学附属中学	特级教师	英语教学实践	13901189296	实践导师
秦月年	男	53	北京市第十七中学	特级教师	英语教学实践	13520644420	实践导师
蒋京丽	女	46	北京市教育科学研究院	特级教师	英语教学实践	13701383337	实践导师
李 艳	女	46	丰台 12 中朗月学校	特级教师	英语教学实践	18710119757	实践导师
谢卫军	女	51	北京工业大学附属中学	特级教师	英语教学实践	13521673318	实践导师
李宝荣	女	46	北京教育学院	教授	英语教育与教师培训	13520248552	指导教师
李慧芳	女	44	北京教育学院	副教授	英语教学与教师培训	13671237672	指导教师

姓名	性别	年龄	工作单位	职务职称	研究方向	联系方式	课程任务
吴 薇	女	46	北京教育学院	副教授	英语教育与教师培训	15611815969	指导教师
国红延	女	41	北京教育学院	博士讲师	外语教育与教师教育	13681363362	指导教师

## 九、附录（成果考核评价表）

### 1. 基于主题意义探究的课例教学设计及改进评价表

基于主题意义探究的课例教学设计及改进评价表

评价主题	内容要点	评价标准	分值
课例教学设计	研究主题（10分）	围绕主题意义探究的教学确定具体、可操作的研究点。	
	语篇分析（10分）	从 what, why, how 方面对语篇进行全面、深入分析，主题意义定位准确。	
	学情分析（10分）	从学生已有经验、知识、学习需求方面对学情进行深入分析，为学习活动设计提供合理依据。	
	活动设计（40分）	依据学习活动观，合理设计学习理解类、应用实践类、迁移创新类学习活动，体现主题意义探究过程。	
	评价设计（10分）	合理设计体现学生主题意义探究的表现性评价。	
	反思改进（20分）	依据同伴建议，进行深入反思，改进教学设计。	
合计			
注：满分 100 分， $\geq 85$ 分，为优秀等级；85-70 之间为良好等级；70-60 分之间为合格等级。			

### 2. 基于主题意义探究的课例教学实施及改进评价表

基于主题意义探究的课例教学实施及改进评价表

评价主题	内容要点	评价标准	分值
课例教学实施	教学创新点（20分）	体现主题意义探究的教学创新点。	
	教学组织（20分）	教学组织方式有助于促进学生对主题意义的自主探究。	
	教学活动（20分）	教学活动实施能够促进学生对主题意义的探究。	
	教学评价（20分）	体现教学评一体化，评价方式能够促进和体现学生对主题意义的探究。	
	教学反思（20分）	依据学生课堂表现、学习作品、同伴建议，进行深入反思，改进教学设计及实施。	
合计			
注：满分 100 分， $\geq 85$ 分，为优秀等级；85-70 之间为良好等级；70-60 分之间为合格等级。			

### 3. 基于主题意义探究的课例论文评价表

基于主题意义探究的课例论文评价表

评价主题	内容要点	评价标准	分值
课例论文	论文主题 (20 分)	主题体现主题意义探究的创新点。	
	论文结构 (20 分)	整体结构逻辑合理、清晰。	
	论文内容 (20 分)	内容与研究课例紧密相关, 科学合理, 数据和支撑材料充分可靠, 引用前人研究成果规范。	
	参考文献 (20 分)	参考文献格式规范。	
	整体评价 (20 分)	能够达到公开发表水平。	
合计			
注: 满分 100 分, $\geq 85$ 分, 为优秀等级; 85-70 之间为良好等级; 70-60 分之间为合格等级。			

(课程负责人: 李慧芳)



# “基于主题意义探究的英语学科名师观摩” 课程方案

外语与国际教育学院

## 一、课程名称

基于主题意义探究的英语学科名师观摩

## 二、培训对象

北京教育学院特级教师工作室初、高中英语学科学员，市、区级骨干教师，具备高级专业技术职称，教龄在 15 年左右。大部分教师具有创新精神，对于在教学中落实主题意义探究理念有着明确的愿望，但对于其路径还不清晰，希望通过优秀的课例观摩和教学经验分享加深对该理念的理解。教师具有较强的专业发展潜质和需求，他们拥有丰富的教学经验，但如何提炼教学特色、做好专业发展规划还需引领。

## 三、课时安排

28 课时。

## 四、教学目标

**总体目标：**通过本课程的学习，学员能够加强对《英语课程标准》中“主题意义探究”理念的理解，学习英语学科名师落实课程理念的有效教学策略及专业发展路径，探索和提炼自身的教学风格，逐渐形成教学特色，转化学习观摩成果发挥辐射作用。

**具体目标：**通过本课程的学习，学员能够

1. 在观摩优秀课例的过程中，通过与名师教学设计与实施的对比分析，加强对“主题意义探究”理念的理解，改进自身的教学设计与实施；
2. 在名师经验分享过程中，通过对话与反思激发专业发展的动力，将理论与实践有机整合起来，总结自身的教学风格，明晰专业发展目标；
3. 在名师工作室多平台的交流过程中，通过交流分享提炼教学特色，发挥辐射作用。

## 五、教学内容要点与相应教学方式

基于上述课程目标，本课程内容包括三个模块：**名师教学观摩**（12 课时）；**名师教学特色提炼及专业发展经验分享**（8 课时）；**异地名师工作室交流**（8 课时）。每个模块下设若干专题，课程共计 28 学时。

### 课程内容要点与教学方式的设计

课程模块	专题名称	内容要点	课时	教学方式 /教学过程	教学资源
模块一：名师教学观摩（12 课时）	基于主题意义探究的单文本教学观摩	一、观摩前：分析单文本材料，基于主题意义探究理念进行教学设计，明确观摩中与名师教学设计对比的重点：	4	参与式学习： 1. 提前了解观摩课例教材内容，并完成自己的教学设计；	基于单文本主题意义探究的优秀教学设计及课例

课程模块	专题名称	内容要点	课时	教学方式 /教学过程	教学资源
		<p>1. 单文本语篇分析及主题意义的确定；</p> <p>2. 基于主题意义探究的教学目标设计；</p> <p>3. 基于主题意义探究的教学资源整合；</p> <p>4. 基于主题意义探究的教学及评价活动设计。</p> <p>二、观摩中：观察教师教学行为以及学生学习过程及课堂生成，记录课例观摩记录单，收集学生学习效果数据信息，思考教师基于单文本主题意义探究的教学策略。</p> <p>1. 主题语境的创设；</p> <p>2. 促进主题意义探究的多模态资源利用；</p> <p>3. 促进主题意义探究的整体化教学；</p> <p>4. 促进主题意义探究的表现性评价。</p> <p>三、观摩后：依据课堂观摩收集的数据信息，特别是对比性反思，确定教学观摩研讨点：</p> <p>1. 参与课例评析，提出思考及疑问；</p> <p>2. 反思基于单文本主题意义探究的教学设计及实施策略；</p> <p>3. 撰写反思，对接自己的教学研究点，明确后续教学的探究点。</p>		<p>2. 填写课例观摩记录单，将自己的教学设计与名师的教学设计进行对比；</p> <p>3. 互动交流： （1）本次课例观摩的收获有哪些？ （2）我与名师的教学设计有哪些异同点？ （3）引发的思考有哪些？ （4）是否还有未解决的问题？</p> <p>4. 撰写反思： 基于课例观摩及研讨交流撰写反思。</p>	
	基于主题意义探究的多文本（单元）教学观摩	<p>一、观摩前：分析单元材料，基于主题意义探究理念进行整合性教学设计，明确观摩中与名师设计对比的重点：</p> <p>1. 单元文本分析及利用的合理性</p> <p>2. 单元教学中学情分析及利用的连续性</p> <p>3. 单元学习活动设计的整体性和关联性</p> <p>4. 单元学习评价设计与目标的匹配性</p> <p>二、观摩中：观察教师教学行为，以及学生学习的</p>	4	<p>问题框架启发：</p> <p>5. 本单元课例观摩的收获有哪些？</p> <p>6. 我与名师的教学设计有哪些异同点？</p> <p>7. 引发的思考有哪些？</p> <p>8. 生成的疑问是什么？</p> <p>9. 对接后续我的教学研究的思考和计划是什么？</p> <p>互动交流：</p> <p>1. 分享以上问题</p>	单元教学资源包（教材文本、教学设计、学生作品等）、教学课例

课程模块	专题名称	内容要点	课时	教学方式 /教学过程	教学资源
		过程，收集学生学习效果数据信息。 三、观摩后：依据课堂观摩收集的数据信息，特别是对比性反思，确定教学观摩研讨点： 1. 参与课例评析，提出思考及疑问。 2. 对接自己的教学研究点，明确后续教学的探索点。		的思考，交流观点； 2. 学员提问，授课教师以及指导教师答疑。	
	基于主题意义探究的整本书教学观摩	一、观摩前：分析整本书教学材料，基于主题意义探究理念进行教学设计，明确观摩中与名师教学设计对比的重点，明确观摩研讨点： 1. 整本书文本分析中主题意义的提炼 2. 整本书整体教学设计中读写活动的设计 3. 结构视图的支架作用 4. 整本书教学中表现性评价的落实 二、观摩中：观察教师教学行为及学生学习过程，收集有效教学策略及学习效果数据信息。 三、观摩后：依据课堂观摩收集的数据信息，特别是对比性反思，确定教学观摩研讨点： 1. 参与课例评析，提出思考及疑问。 2. 对接自己的教学研究点，明确后续教学研究的探索点。	4	问题观摩框架启发： 1. 本次整本书课例观摩收获有哪些？ 2. 我与名师的教学设计有哪些异同点？ 3. 引发的思考有哪些？ 4. 生成的疑问是什么？ 5. 对接后续我的教学研究，有什么思考和计划？ 同伴互动交流： 1. 分享以上问题的思考，交流观点； 2. 学员提问，授课教师以及指导教师答疑。	整本书教学资源包（整本书文本材料、教学设计、学生作品等）、教学课例
模块二：名师教学及专业发展经验分享（8学时）	教学特色及风格提炼	一、参与分享前： 反思自己的教学特色，初步提炼教学风格： 1. 梳理近年教学课例、学生发展及研究成果，思考自己的教学特色； 2. 基于以上教学成果分析及反思，形成教学特色及风格提炼提纲。 二、参与分享过程中：关注名师的教学特色及风格提炼，反思名师教学特色	4	参与式学习： 1. 问题与思考： （1）你清晰自己的教学特色及风格吗？ （2）你知道如何提炼自身的教学特色及风格吗？ 2. 互动交流： （1）本次名师的分享交流收获有哪些？	关于教学特色及风格提炼的文献；名师的教学特色及风格提炼资源

课程模块	专题名称	内容要点	课时	教学方式 /教学过程	教学资源
		及风格提炼策略。 1. 基于教学观点提炼教学特色及风格； 2. 基于教学方式方法提炼教学特色及风格； 3. 基于教学方式方法提炼教学特色及风格； 4. 基于教学作风提炼教学特色及风格； 5. 基于学生发展提炼教学特色及风格。 三、参与分享后： 依据自身反思及名师经验分享，完善形成教学特色及风格提炼： 1. 参与分享交流，分享收获，提出困惑。 2. 完善形成自我教学特色及风格提炼。		(2)是否还有未解决的问题？ 3. 撰写反思： 基于名师的分享交流撰写反思，完成自己的教学特色及风格提炼。	
	在课程 改革中实现 专业学习 与发展	一、参与分享前：反思课程改革经历： 1. 课程改革给教学带来的挑战及机遇 2. 课程改革给教师专业发展带来的挑战及机遇 二、参与分享过程中：关注名师分享的课程改革经验和应对策略，记录名师实现专业发展的动机和策略。 三、参与分享后：依据自身反思及名师经验，确定研讨点： 1. 参与分享反馈，总结心得或提出疑问。 2. 对接自己的主题研究及教学风格提炼。	4	问题观摩框架启发： 1. 参与本次经验分享的收获有哪些？ 2. 引发的思考有哪些？ 3. 生成的疑问是什么？ 4. 对接后续我的教学研究及专业发展，有什么计划？ 同伴互动交流： 1. 分享以上问题的思考，交流观点； 2. 学员提问，分享名师及指导教师答疑。	经验分享资源包（PPT材料、教学及专业发展相关研究作品等）
模块三：异地名师工作室交流（8课时）	基于主题意义探究的新教材教学策略	一、观摩前：确定同课异构主题内容，设计教学，明确同课异构研讨点：（江浙）名师 1. 新教材文本分析及利用的异同 2. 学习活动设计的异同 3. 学习评价设计的异同 4. 教学思路和教学风格的异同 二、观摩中：观察教师教学行为以及学生学习的过	4	问题框架启发： 1. 本次同课异构课例观摩的收获有哪些？ 2. 引发的思考有哪些？ 3. 生成的疑问是什么？ 4. 对接后续我的教学研究及教学风格提炼的思考和计划是什么？	同课异构教学资源包（教材文本、教学设计、学生作品等）、教学课例

课程模块	专题名称	内容要点	课时	教学方式 /教学过程	教学资源
		程，收集学习效果数据信息。 三、观摩后：依据课堂观摩收集的数据信息，以及教学观摩研讨点： 1. 参与课例评析，提出观点及思考。 2. 对新教材的运用提出思考。 3. 对接自己的主题研究及教学风格提炼。		互动交流： 1. 分享以上问题的思考，交流观点； 2. 学员提问，授课教师以及指导教师答疑。	
	基于主题意义探究的有效教学策略	一、交流分享前：确定主题研究的分享内容，明确研讨点： 1. 基于主题意义探究的基本理念 2. 基于主题意义探究的有效教学策略（如利用问题链、教育戏剧等） 二、交流分享中：围绕主题课例研究的设计思路、数据收集及效果评价展开交流。 三、交流分享后：依据主题分享记录的信息，确定研讨点： 1. 参与反馈互动，提出观点及思考。 2. 对基于主题意义探究的教学策略提出思考或疑问。 3. 对接自己的主题研究及教学风格提炼经验。	4	问题观摩框架启发： 1. 本次主题分享的收获有哪些？ 2. 引发的思考有哪些？ 3. 生成的疑问是什么？ 4. 对接后续我的教学研究，有什么思考和计划？ 同伴互动交流： 1. 分享以上问题的思考，交流观点； 2. 学员提问，分享教师以及指导教师答疑。	读写结合主题研究资源包（PPT、研究设计、学生作品等数据）

## 六、教学资源与条件

教学环境要求：多媒体设备，有些课程需要网络环境及便于文献查阅；与外地名师的交流需要腾讯会议的在线支持；现场授课的教室桌椅便于分组研讨摆放。

### 参考资源和文献：

蔡琼，张金秀. 2020. 中学英语整本书阅读导读课设计策略[J]. 中小学外语教学（中学篇），（1）：49-53.

程晓堂. 2018. 基于主题意义探究的英语教学理念与实践[J]. 中小学外语教学（中学篇），（10）：1-7.

贾茗越. 2019. 英语教学主题意义探究情境创设的“四化”策略[J]. 教学月刊·中学版，（12）：3-7.

李德显. 2016. 小学教师教学风格研究[J]. 教育科学，（5）：41-46.

王默, 董洋. 2017. 高校教师教学风格的三大类型及其特点[J]. 南阳师范学院学报(社会科学版), (5): 70-75.

姚旭辉, 周萍, 陈纓, 沈琴芳, 万顷. 2013. 英语阅读教学中的读写整合: 铺垫与输出(第二版)[M]. 杭州: 浙江大学出版社.

张金秀. 2018. 运用分级阅读培养中学生英语阅读素养的实证研究及启示[J]. 课程教材教法, (7): 73-80.

张金秀. 2018. 中学英语书籍阅读策略探析[J]. 中小学外语教学(中学篇), (8): 1-6.

张金秀. 2019. 中小学英语整本书阅读的五点主张[J]. 英语学习, (7): 55-57.

张金秀. 2020. 高中英语阅读教学中表现性评价的有效应用[J]. 中小学英语教学与研究, (1).

张金秀等. 2020. 中学英语整本书阅读精品课例选粹[M](第一辑). 北京: 北师大出版社.

赵美音. 2019. 作品化: 教师课堂教学的特色与风格提炼[J]. 教育理论与实践, (17): 53-55.

## 七、考核方式

### (一) 学员课程学习考核

本课程对学员学习以过程性考核为主, 具体如下:

考核方式	具体形式与要点	比例
过程性考核	考勤及参与度: 出勤比例及观摩研讨的参与度与考核成绩成正比, 全勤且积极参与讨论记15分。	15%
	1. 学员提交名师观摩听课记录单一份, 具体标准如下: (1) 认真倾听并记录名师教学展示课有关“主题意义探究”的任务设置(格式参见附录1) (2) 对比名师观摩, 反思自身对“主题意义探究”课程理念的理解; (2) 提炼落实该理念的有效教学策略。	50%
	2. 学员提交名师分享听后感受一份, 具体标准如下: (1) 总结名师经验分享感悟(格式参见附录2); (2) 反思、提炼自身教学风格和教学特色; (3) 对自己未来3-5年的专业发展进行合理规划, 思考如何转化本工作室的学习成果。	35%

### (二) 学员对课程的评价

学员填写课程满意度评价表。

## 八、任课师资条件

本课程师资为北京教育学院外语与国际教育学院获得高级职称或博士学位的教师与北京市特级教师, 这些教师是特级教师工作室培训项目的理论导师与实践导师。双导师合作的师资配置旨在引导教师通过观摩、交流、反思等方式将“主题意义探究”的理论实践化, 又通过分享、研究等方式将自己的教学实践理论化, 助推课程改革的落实和

专业发展的推进。本课程具体师资如下：

授课教师信息表

姓名	性别	年龄	工作单位	职务 职称	研究方向	联系方式	课程 任务
庞 淼	女	50	北京交通大学 附属中学	特级 教师	英语教学实践	13901189296	实践 导师
秦月年	男	53	北京市第十七中学	特级 教师	英语教学实践	13520644420	实践 导师
蒋京丽	女	46	北京市教育科学 研究院	特级 教师	英语教学实践	13701383337	实践 导师
李 艳	女	46	丰台 12 中朗月学校	特级 教师	英语教学实践	18710119757	实践 导师
谢卫军	女	51	北京工业大学 附属中学	特级 教师	英语教学实践	13521673318	实践 导师
李宝荣	女	46	北京教育学院	教授	英语教育 与教师培训	13520248552	指导 教师
李慧芳	女	44	北京教育学院	副教 授	英语教学 与教师培训	13671237672	指导 教师
吴 薇	女	46	北京教育学院	副教 授	英语教育 与教师培训	15611815969	指导 教师
国红延	女	41	北京教育学院	博士 讲师	外语教育 与教师教育	13681363362	指导 教师

## 九、附录

### (一) 名师课例观摩反思单

北京市中学英语特级教师工作室名师课例观摩反馈单		
姓名：_____ 学校：_____		
课例主题		
地点		
时间		
对比分析	我的教学设计思路	名师的教学设计思路
1. 基于教学材料的分析（文本分析）及学情分析确定的主题意义是什么？		
2. 为了引领学生领会文本的主题意义，我设计了哪些探究性学习活动		
3. 如何评价学生是否在主		

题意义探究过程中实现了英语学科核心素养的发展？		
<p>请从以下三个方面对本次观摩进行反思：</p> <p>1. 本次课例观摩对您理解“主题意义探究”课程理念有哪些启发？请写出 2-3 项。</p>		
<p>2. 请结合“主题意义探究”理念，列出课例中您最喜欢，或给您留下深刻印象的两个教学活动或策略，根据自身所处的教学情境分析简要描述一下您准备如何在自己的教学或课例研究中进行尝试。</p>		
<p>3. 请结合对“主题意义探究”理念和策略的反思，对本课例提出一条疑问，或者对本课例的改进或完善提出一条建议。</p>		

## （二）名师专业发展经验分享听后感

北京市中学英语特级教师工作室 名师专业发展经验分享听后反馈单			
姓名：_____		学校：_____	
分享主题			
地点		时间	
经验分享感悟（名师的优秀品质、教学专长及专业发展等经验）			
<p>请从以下两个方面对本次分享进行反思：</p> <p>1. 结合名师的经验分享，尝试反思和提炼自身的教学风格和教学特色。</p>			
<p>2. 请对自己未来 3-5 年的专业发展进行合理的规划，思考如何转化在本工作室的学习成果。</p>			

（课程负责人：国红延）



# “基于主题意义探究的小学英语教学设计” 课程方案

外语与国际教育学院

## 一、课程名称

基于主题意义探究的小学英语教学设计。

## 二、培训对象

小学英语市级骨干教师、区级骨干教师和有一定教学经验，对新课程理念落位课堂教学有一定尝试和教学能力的教师。熟悉小学英语教学内容、学生特点，探究基于主题意义探究落实英语学科核心素养的理念和方法。

## 三、课时安排

本课程 48 课时。

## 四、课程目标

通过本课程学习，学员能够：

1. 进一步认识核心素养及英语学科核心素的内涵和理念，在教学设计中体现课程理念；
2. 基于教材分析和学情分析，确定小学英语单元教学主题，设计单元教学目标，构建主题单元教学思路，开发和利用主题单元教学资源；
3. 通过理论学习、案例分析和研讨，了解基于主题意义探究的小学英语会话课教学理论与教学策略；结合学生实际情况进行会话课教学设计；
4. 通过理论学习、案例分析和研讨，了解基于主题意义探究的小学英语阅读教学理论与教学策略；结合学生实际情况进行阅读教学设计；
5. 通过优质教学观摩与探讨，探讨主题意义探究的教学设计存在的问题，提高课堂教学效果。

## 五、课程内容要点与相应教学方式

依据基于主题意义探究的核心要素和小学英语市级骨干教师的实际需求，本课程涵盖继承与创新—核心素养与小学英语教学、主题意义探究与语言能力培训，基于主题意义探究的小学英语单元教学设计等六个专题，每个专题 8 课时，包括 4 课时理论讲授和案例分析，4 课时实践、交流、指导和反思，共计 48 课时。

专题名称	课时	内容要点	教学方式
1. 继承与创新—英语学科核心素养与小学英语教学	8	1. 《义务教育英语课程标准》与核心素养的关系 2. 小学英语课堂教学存在的问题 3. 小学英语课堂教学落实英语学科核心素养的方法	研讨交流 实践

专题名称	课时	内容要点	教学方式
2. 主题意义探究与语言能力培养的教学设计	8	1. 主题与主题意义 2. 语言能力与英语学科核心素养 3. 如何进行主题意义探究, 培养学生英语语言能力及核心素养 4. 优质课例分析与研讨	研讨交流 实践
3. 基于主题意义探究的小学英语单元教学设计	8	1. 单元、教学单元及学习单元 2. 为什么进行单元教学? 3. 如何进行基于文本分析的单元主题确定? 4. 基于主题意义探究的单元教学建构, 实现学科育人 5. 优质案例分享	研讨交流 实践
4. 基于主题意义探究的小学英语会话课教学设计	8	1. 会话教学的内涵 2. 会话教学与核心素养培养 3. 基于主题意义探究的会话课教学设计, 落实英语学科核心素养 4. 基于主题意义探究的会话课优质课例分享与研讨	研讨交流 实践
5. 基于主题意义探究的小学英语阅读教学设计	8	1. 阅读与小学英语教学 2. 基于主题意义探究的小学英语阅读教学设计——文本分析、教学目标及教学过程 3. 基于主题意义探究的小学英语阅读教学设计优质课例分享及研讨	研讨交流 实践
6. 基于主题意义探究的小学英语优质教学设计分析与学习	8	1. 优质课例教学设计学习与分析 2. 基于主题意义探究的教材分析、学情分析、主题确定、教学目标及教学活动设计 3. 基于主题意义探究的小学英语教学核心问题研讨	研讨交流 实践

## 六、教学工具与资源条件

多媒体设备, 小学英语教材、小学英语阅读材料及小学英语教材分析、学情分析、教学目标、读写教学、听说教学课例。

参考资源和文献:

程晓堂. 2018. 基于主题意义探究的英语教学理念与实践[J]. 中小学外语教学(中学篇),

(10): 1-7.

崔允漦. 2019. 如何开展指向学科核心素养的大单元设计. [J]. 北京教育, (2): 11—15.

黄 珍 2017. 5 基于单元主题复习课的小学英语教材整合实践与思考 [J] 小学教学研究

教育部. 2011. 《义务教育英语课程标准》(2011年版)【M】北京师范大学出版社 2012. 1

教育部. 2018. 普通高中英语课程标准(2017年版)[M]. 北京: 人民教育出版社.

齐地尔. 2019. 基于主题意义的单元整体教学[J]. 中小学外语教学(中学篇), (9): 32-37 .

郟利芹. 2017. 从同课异构看小学英语教学中的主题意义探究与语言能力培养[J]. 中小学外语教学(小学篇)(8);

郟利芹. 2020. 在小学英语复习单元进行主题意义探究的实践[J]. 中小学外语教学(小学篇)(9);

王蕾 敖娜仁图雅. 2017. 中小学英语绘本教学的途径与方法[J]课程教材教法

王蕾. 2015. 从综合语言运用能力到英语学科核心素养. [J]. 英语教师, (16): 6—7.

徐静芳、沈婷. 2019. 主题式拓展阅读在高中英语教学中的实践研究[J]. 中小学外语教学(中学篇), (8): 8-13 .

张金秀. 2019. 主题意义探究引领下的中学英语单元教学策略[J]. 中小学外语教学(中学篇), (7): 1-6.

钟祖荣, 张莉娜. 教师专业发展阶段的调查研究及其对职后教师教育的启示[J]. 教师教育研究, 2012 (11) Vol 24. 6: 20-25.

## 七、课程考核与评价

### (一) 学员课程学习考核

1. 学员提交基于主题意义探究的规范的小学英语单元教学设计一份;
2. 学员提交基于主题意义探究规范的小学英语会话课教学设计一份;
3. 学员提交基于主题意义探究的规范的小学英语阅读课教学设计一份;
4. 学员提交优质教学设计学习的过程及反思记录。

### (二) 学员对课程的评价

学员填写课程满意度评价表

## 八、任课师资条件

本课程师资为北京教育学院外语与国际教育学院教师与一线特高级教师及组成, 理论与实践互补。具体如下:

姓名	性别	年龄	职称	单位	联系方式	课程任务
张金秀	女	44	教授	北京教育学院	18612830478	方案制定与组织; 教学指导与研讨
郟利芹	女	44	副教授	北京教育学院	13718588243	方案制定与组织; 教学指导与研讨
徐国辉	男	40	副教授	北京教育学院	13810479661	教学指导与研讨
柯丹	女	44	讲师	北京教育学院	13691582816	教学指导与研讨
孙晓慧	女	40	副教授	北京师范大学	18601993612	教学指导与研讨
赵连杰	男	35	副教授	首都师范大学	13811575619	教学指导与研讨

姓名	性别	年龄	职称	单位	联系方式	课程任务
张鲁静	女	50	特级	北京教科院	137022133451	教学指导与研讨
苏朝晖	女	47	特级	朝阳教研中心	3401130455	教学指导与研讨
李 静	女	44	高级	海淀教师进修学校	18514950726	教学指导与研讨
闫赤兵	女	47	高级	海淀教师进修学校	13552966796	教学指导与研讨

(课程负责人: 郝利芹)

# “小学英语骨干教师课题研究的设计与实施” 课程方案

外语与国际教育学院

## 一、课程名称

小学英语骨干教师课题研究的设计与实施。

## 二、培训对象

北京教育学院小学英语市级骨干教师工作室学员。区、市级骨干教师，具有较高的专业发展潜质，获得过市级以上论文奖项或公开发表过论文，主持过区级及以上科研课题的优秀骨干教师。

## 三、课时安排

本课程 72 课时。

## 四、课程目标

**总体目标：**通过本课程学习，学员能够掌握课题研究的基本方法与流程规范，提升课题研究设计、实施、成果撰写能力，并通过课题研究，进一步促进课堂教学的改善与提升，形成个人教学特色与风格。

**具体目标：**通过本课程学习，学员能够

1. 结合教学实践和问题，确定可行的研究选题；
2. 根据选题合理设计课题研究方案，撰写规范的课题研究开题报告；
3. 依据课题研究开题规划，进行规范的课题研究；
4. 提炼课题研究成果，撰写一篇规范的课题研究结题报告和教研论文。

## 五、课程内容要点与相应教学方式

基于上述课程目标，本课程内容包括课题研究的设计、课题研究的实施和课题研究结题报告及论文的撰写三个模块八个专题，总课程共计 72 课时。

课程模块	专题名称	内容要点	课时	教学方式
一、课题研究设计 36 课时	1. 小学英语教师如何开展课题研究	1. 课题研究的概念及方法 2. 课题研究的相关问题及问题解决 3. 课题研究的问题规律及梳理	8	讲座、研讨及案例分析
	2. 数据收集与分析	1. 课题研究数据的主要收集方法：问卷、访谈、课堂观察、学生作品； 2. 利用 Excel 和 SPSS 软件分析量化数据，基于三级编码原则分析质性数据； 3. 学员课题研究数据的收集与分析案例交流、调整和反思。	4	

课程模块	专题名称	内容要点	课时	教学方式
	3. 课题研究中的问题确定	1. 课堂教学问题研讨 2. 可行性课题研究确定 3. 研究方法及文献推荐	8	讲座、研讨及案例分析
	4. 如何撰写开题报告	1. 课题研究开题报告的整体框架和要素解析; 2. 小学英语课题研究开题报告优秀案例分析; 3. 学员选题分组指导优化完善;	8	讲座、研讨及案例分析
	5. 小学英语课题研究开题论证	4. 开题报告分组及论证指导。	8	陈述、反馈研讨与指导
二、课题研究的实施 (24 课时)	1. 小学英语课题研究中的课例研究	1. 主题研究课观摩 2. 基于研究主题课例研讨与反馈 3. 课题研究过程中的问题及分析	16	观摩、反馈研讨与指导
	2. 文献学习与交流	文献学习指导: 如何检索、阅读文献, 理论与个体研究主题的有效对接;	4	指导、学习反馈交流
	3. 课题研究中期汇报	1. 分享课题中期进展情况; 2. 研讨交流 3. 为学员提出个性化课题研究方案的优化、改进策略。	4	陈述、反馈研讨与指导
三、课题研究结题报告及论文的撰写(12 课时)	1. 课题研究结题报告的撰写	1. 课题研究报告主要组成部分, 学术规范; 2. 课题研究报告撰写的注意事项; 3. 课题研究报告撰写分组指导。	4	指导、学习反馈交流
	2. 课题研究论文的撰写与指导	1. 科研论文的主要结构要素; 2. 优秀科研论文案例分析; 3. 论文写作分组指导	8	指导、学习反馈交流

## 六、教学工具与资源条件

教学环境要求：多媒体设备，有些课程需要网络环境及便于文献查阅；教室桌椅便于分组摆放。

### 参考资源和文献：

Dörnyei, Z. & Taguchi, T. 2011. *Questionnaires in Second Language Research: Construction, Administration, and Processing*[M]. Beijing: Foreign Language Teaching and Research Press.

Gass, S. M. & Mackey, A. 2007. *Data Elicitation for Second and Foreign Language Research*[M]. Beijing: Foreign Language Teaching and Research Press.

程晓堂. 2005. 与中小学英语教师谈论文写作[J]. 基础英语教育, (2): 3-6.

教育部. 2012. 义务教育英语课程标准(2011年版)[M]. 北京: 北京师范大学出版社.

教育部. 2018. 普通高中英语课程标准(2017年版)[M]. 北京: 人民教育出版社.

李宝荣. 2010. 小学英语教师教学研究论文写作中的问题及对策建议[J]. 中小学外语教学(小学篇), (10): 26-31.

刘桂章、谭松柏. 2009. 对子活动对高中生课堂活动参与积极性和情感态度的影响[J]. 中小学外语教学(中学篇), (9): 25-30.

刘润清. 2015. 外语教学中的科研方法(修订版)[M]. 北京: 外语教学与研究出版社.

秦晓晴. 2003. 外语教学研究中的定量数据分析[M]. 武汉: 华中科技大学出版社.

秦晓晴. 2009. 外语教学问卷调查法[M]. 北京: 外语教学与研究出版社.

文秋芳、韩少杰. 2011. 英语教学研究方法与案例分析[M]. 上海: 上海外语教育出版社.

朱晓燕. 2013. 外语教师如何开展小课题研究: 实际操作指南[M]. 北京: 外语教学与研究出版社.

## 七、课程考核与评价

采用过程参与、实践操作与作品分析相结合的考核评价方式。

### (一) 学员课程学习考核

1. 学员提交课题研究开题报告、课题中期进展报告、研究结题报告、研究论文各一份。

2. 学员依据开题报告、课题中期进展报告、研究结题报告、论文等各项评价标准在网络平台进行互评和反思交流。

3. 指导教师依据开题报告、课题中期进展报告、研究结题报告、论文等各项评价标准进行等级评定。

4. 每个学员应修满规定的学时，缺勤15%以上者考核记为不合格。

### (二) 学员对课程的评价

学员填写课程满意度评价表

## 八、任课师资条件

本课程师资为北京教育学院外语与国际教育学院教师与一线特高级教师及组成，理论与实践互补。具体如下：

姓名	性别	年龄	职称	单位	联系方式	课程任务
郝利芹	女	44	副教授	北京教育学院	13718588243	方案制定与组织; 教学指导与研讨
徐国辉	男	40	副教授	北京教育学院	13810479661	教学指导与研讨
林立	男	60	教授	首都师范大学	18515623231	教学指导与研讨

姓名	性别	年龄	职称	单位	联系方式	课程任务
孙晓慧	女	40	副教授	北京师范大学	18601993612	教学指导与研讨
赵连杰	男	35	副教授	首都师范大学	13811575619	教学指导与研讨
张鲁静	女	50	特级	北京教科院	137022133451	教学指导与研讨
苏朝晖	女	47	特级	朝阳教研中心	3401130455	教学指导与研讨
李 静	女	44	高级	海淀教师进修学校	18514950726	教学指导与研讨
闫赤兵	女	47	高级	海淀教师进修学校	13552966796	教学指导与研讨

(课程负责人: 郝利芹)



# “基于主题意义探究的小学英语教学实践” 课程方案

外语与国际教育学院

## 一、课程名称

基于主题意义探究的小学英语教学实践

## 二、培训对象

小学英语市级、区级骨干教师和有一定教学经验、对新课程理念落位课堂教学有一定尝试和教学能力的教师。

## 三、课时安排

本课程 80 课时。

## 四、课程目标

学员能够在基于主题意义探究的教学设计专题学习基础上，同时或分步：

1. 进行基于主题意义探究的单元教学设计和教学资源的开发和利用；
2. 设计和实施基于主题意义探究的小学英语会话课情境创设、问题设置、教学活动组织及实践课程的落实；
3. 设计和实施基于主题意义探究的小学英语阅读教学的情境创设、问题设置、教学活动组织及实践课程的落实；
4. 在教学实践中，提升基于主题意义探究的教学能力以及教学反思能力，助理专业发展。

## 五、课程内容要点与相应教学方式

依据基于主题意义探究的核心要素和小学英语市级骨干教师的实际需求，本课程包括小学英语主题单元教学、基于主题意义探究的小学英语会话课教学等五个专题，共计 80 课时。

专题名称	课时	内容要点	教学方式
1. 基于主题探究的小学英语单元教学	16	1. 基于学生成长需要确定主题 2. 小学英语主题单元架构 3. 小学英语主题单元教学教学资源的开发与利用	实践、交流、 研讨
2. 基于主题意义探究的小学英语会话课教学	16	1. 会话课教学的文本分析与主题确定 2. 会话课教学中的问题提问与主题意义探究 3. 会话课教学中的活动组织与主题意义探究 4. 基于主题意义探究的小学英语会话课优质课例分享	实践、交流、 研讨

专题名称	课时	内容要点	教学方式
3. 基于主题意义探究的小学英语绘本阅读课教学	16	1. 小学英语阅读教学与核心素养培养? 2. 小学英语阅读文本分析与主题确定 3. 阅读课教学中读中活动问题设计与主题意义探究 4. 阅读课教学中的读后活动与主题意义探究 5. 基于主题意义探究的小学英语阅读教学优质课例分享	实践、交流、 研讨
4. 基于主题意义探究的小学英语语篇阅读教学	16	1. 小学英语教学活动及核心要素 2. 如何基于主题意义探究, 设计合理的教学活动? 3. 小学英语会话课教学活动设计与实施 4. 小学英语阅读课教学活动设计与实施	实践、交流、 研讨
5. 基于主题意义探究的小学英语优质教学观摩与问题研讨	16	1. 关注主题与教学资源开发利用的教学观摩与问题研讨 2. 关注主题情境创设的教学观摩与研讨 3. 关注主题情境活动组织与实施的教学观摩与研讨	实践、交流、 研讨

## 六、教学工具与资源条件

多媒体设备, 小学英语教材、小学英语阅读材料及小学英语教材分析、学情分析、教学目标、读写教学、听说教学课例。

参考资源和文献:

程晓堂. 2018. 基于主题意义探究的英语教学理念与实践[J]. 中小学外语教学(中学篇), (10): 1-7.

黄 珍 2017. 基于单元主题复习课的小学英语教材整合实践与思考 [J]小学教学研究

教育部. 2011. 《义务教育英语课程标准》(2011年版)【M】北京师范大学出版社 2012. 1

教育部. 2018. 普通高中英语课程标准(2017年版)[M]. 北京: 人民教育出版社.

齐地尔. 2019. 基于主题意义的单元整体教学[J]. 中小学外语教学(中学篇), (9): 32-37 .

郗利芹. 2017. 从同课异构看小学英语教学中的主题意义探究与语言能力培养[J]. 中小学外语教学(小学篇)(8);

郗利芹. 2020. 在小学英语复习单元进行主题意义探究的实践[J]. 中小学外语教学(小学篇)(9);

王蕾 敖娜仁图雅. 2017. 中小学英语绘本教学的途径与方法[J]课程教材教法

王蕾. 2015. 从综合语言运用能力到英语学科核心素养. [J]. 英语教师, (16): 6—7.

徐静芳、沈婷. 2019. 主题式拓展阅读在高中英语教学中的实践研究[J]. 中小学外语教学(中学篇), (8): 8-13 .

张金秀. 2019. 主题意义探究引领下的中学英语单元教学策略[J]. 中小学外语教学

(中学篇), (7): 1-6.

## 七、课程考核与评价

### (一) 学员课程学习考核

1. 学员完成并提交两篇基于主题意义探究的教学设计(单元教学中的会话课教学及绘本或语篇教学);

2. 学员提交两份基于主题意义探究的课堂教学实录光盘, 要求教态自然、大方; 教学目标明确; 合理的进行教学重点、难点的分析、设定与解决; 讲解的内容清晰、语言流畅; 有对于课堂教学技能的初步思考和掌握;

3. 学员提交课堂教学观课评课考核: 教学实践过程的听评课记录单;

4. 学员提交一份以自己课堂教学实践为案例的案例式教学反思。

### (二) 学员对课程的评价

学员填写课程满意度评价表

## 八、任课师资条件

本课程师资为北京教育学院外语与国际教育学院教师与一线特高级教师及组成, 理论与实践互补。具体如下:

姓名	性别	年龄	职称	单位	联系方式	课程任务
张金秀	女	44	教授	北京教育学院	18612830478	方案制定与组织; 教学指导与研讨
郗利芹	女	44	副教授	北京教育学院	13718588243	方案制定与组织; 教学指导与研讨
徐国辉	男	40	副教授	北京教育学院	13810479661	教学指导与研讨
柯丹	女	44	讲师	北京教育学院	13691582816	教学指导与研讨
孙晓慧	女	40	副教授	北京师范大学	18601993612	教学指导与研讨
赵连杰	男	35	副教授	首都师范大学	13811575619	教学指导与研讨
张鲁静	女	50	特级	北京教科院	13702213345	教学指导与研讨
苏朝晖	女	47	特级	朝阳教研中心	3401130455	教学指导与研讨
李静	女	44	高级	海淀教师进修学校	18514950726	教学指导与研讨
闫赤兵	女	47	高级	海淀教师进修学校	13552966796	教学指导与研讨

(课程负责人: 郗利芹)

# “教育考察”课程方案

外语与国际教育学院

## 一、课程名称

“教育考察”公共课

## 二、适用对象

“特级教师、优秀校长（园长）工作室”培训项目学员

## 三、课时安排

8 课时

## 四、课程目标

1. 拓展视野：通过观摩考察文化组织（老字号）和国际教育组织的跨界学习，实现教师跨文化、跨领域交流；

2. 共研历史：通过追溯文化组织（老字号等）、国际教育组织（国际学校）的历史发展，挖掘文化亮点和民族精华；

3. 跨界交流：通过跨界文化交流，找到教育问题解决的切入点、实践改进的突破点，通过跨界学习与交流实现课程与教学的变革。

## 五、课程内容要点与相应教学方式

课程模块	内容要点	教学方式
模块 1 发展历史考察	考察地的发展起点、不同社会背景下的发展历程、自身传承及创新点	现场观摩
模块 2 文化内涵考察	考察地的人文精神交流。引导思考：不同领域的人文精神差异何在？在跨界学习中如何领悟差异，加深理解？	分组交流
模块 3 教育变革焦点座谈	跨界征询教育实践中如何扩展课程活动设计，让学生体验到丰富、真实的生活，落实新课程方案“联系生活”的变革导向	分组交流 专家指导

## 六、教学工具与资源条件

1. 场地情境：跨领域不同现场情境，即真实的教育教学资源；

**教育考察基地包括以下地方：**

(1) 特殊学校、国际学校等校际交流

观摩盲校、国际学校（因抗疫特殊情况校园封闭本年度不能入校）、公立学校国际部等；

(2) 北京老字号考察（同和居、马凯餐厅、庆丰包子铺、茶汤李、聚宝源、天福号、义利食品、内联升、瑞福祥、张一元、北冰洋）

(3) 高新科技（如中国移动公司考察学习）

(4) 文化景区（如北京名人故居考察）

(5) 其他自荐：少数民族文化专区（牛街等）

2. 行业专家：跨领域不同专长专家，民族文化、传统餐饮老字号、课程与教学论针对教育考察内容及内涵做多视角解读，结合一线特级教师、优秀校长（园长）的课程与教学实践改进困惑，开展课程深综改多维研讨交流；

3. 宣讲资料：印刷各考察基地资料；

4. 典型器物：或文创产品，作为文化 logo 和精神诠释；

## 七、课程考核与评价

### 1. 学员课程学习考核

根据学员个人习得和跨界交流情况，设计教育考察任务单（见附录 1），在完成任务单的过程中实现自我深度学习。

### 2. 学员自评

学员根据个人参与活动态度、观察投入度、研讨贡献度、反思深刻度开展自评，借助自评表引领学员积极参与考察交流。

### 3. 学员对课程的评价

学员对课程的评价包括跨界考察场地、考察内容、考察形式、考察学习效能感、跨界学习对课程变革的正迁移作用等。

## 八、任课师资（外聘）

任课教师包括北京教育学院国际课程研究中心教师团队，及跨系所的课程合作开发教师，以及一线实践专家。为了确保课程质量效果，本课程特邀北京大学教育学院陈向明教授任课程顾问。

姓名	性别	年龄	职务职称	工作单位	研究方向	课程任务
陈向明	女	67	教授	北京大学教育学院	跨界学习	课程顾问(待确认)
吕 蕾	女	46	副教授	北京教育学院	学校管理	责任专家
乔灵芝	女	42	讲师	北京教育学院	理科类课程	责任专家
黄 葵	男	49	经济师	华天集团	老字号管理	实践导师
李文平	女	51	中学高级	清华附中国际部	国际教育	实践导师
高长红	女	42	中学高级	潞河中学	教师教研	实践导师
管 杰	男	53	中学高级	十八中集团校长	学习共同体	实践导师
陈 红	女	51	中学高级	五十五中校长	校园文化 与课程创生	实践导师
李 惠	女	45	中学高级	牛栏山一中 国际部主任	课程主管	实践导师

（课程负责人：王晓玲）

# “教学改革：设计教学的深度研究——汽车主题设计”课程方案

体育与艺术教育学院

## 一、课程名称：

教学改革：设计教学的深度研究——汽车主题设计

## 二、适用对象

适用专业项目：

“特级教师工作室”美术学科小学/中学美术项目

培训对象特点：

小学或中学美术教师

- 优秀市区级骨干和学科带头人
- 有丰富的教学实践经验
- 有较强的教育研究能力
- 有较高的学科引领能力
- 有迫切的提升核心素养的愿望

## 三、课时安排

设计教学的深度研究——汽车主题设计

总 20 课时

汽车设计的概述	4 课时
汽车设计的评价	4 课时
汽车设计新思维	4 课时
汽车设计作品分析	4 课时
设计教学的深度研究	4 课时

## 四、课程目标

“设计教学的深度研究——汽车主题设计”课程，根据“特级教师工作室”美术学科的主题：“新时代审美教育核心素养提升”而设计，是一门跨领域跨学科的综合性课程，旨在拓宽美术教师的知识领域，提高美术教师的核心素养。

本课程在专业知识上，分为专业知识与非专业知识两部分。专业知识涉及：图形识别、视觉传达、空间构成、色彩设计、审美分析、创意构思、文化赏析等等。非专业知识涉及：哲学、教育学、心理学、美学、认知学、逻辑学等等。

在专业技能上，着重培养美术教师的识别能力、思辨能力、审美能力、创意能力和对文化的理解能力。

在人文素养上，着重培养美术教师的审美素养和人文素养。

## 五、课程内容要点与相应教学方式

《设计教学的深度研究——汽车主题设计》课程的内容要点：

### 一、汽车设计的概述——概念综述型教学方式

#### 1、汽车技术的进步与变革

- 大时代的社会背景
- 相关科技的成熟
- 汽车的发展与变革

#### 2、关于汽车设计

- 汽车设计的概念
- 汽车设计的内容
- 概念车的设计
- 汽车设计大师

### 二、汽车设计的评价——调研分析型教学方式

- 功能性设计评价
- 科学性设计评价
- 人性化设计评价
- 趣味性设计评价
- 可持续设计评价

### 三、汽车设计的创造性思维——创意启发型教学方式

- 汽车设计创造性思维的概念
- 以功能设计为主导的汽车设计思维
- 以技术设计为主导的汽车设计思维
- 以安全设计为主导的汽车设计思维
- 以风格设计为主导的汽车设计思维
- 以成本设计为主导的汽车设计思维

### 四、汽车设计作品分析——案例实践型教学方式

- 意大利设计-乔治亚罗公司作品分析
- 宾尼法利纳公司作品分析
- 博通汽车设计公司作品分析
- 其他汽车设计作品分析

### 五、设计教学的深度研究——比较思考型教学方式

- 中小学生对理解汽车设计的关键点
- 汽车设计课程在中小学美术课堂
- 汽车设计与审美教育

## 六、教学工具与资源条件

1. 针对审美主题核心素养提升的课程主题，有针对性的聘请北京各大高校、研究机

构的著名教育家、教授专家、特级教师、艺术家，提供优质课程，拓宽知识领域，提高核心素养；

2. 充分利用互联网的跨领域、跨学科的特点，获取新信息，针对课程主题，鼓励美术教师带着问题进行学习；

3. 以主题漫谈的形式，进行启发式创意教学实践活动；

4. 推荐教育、人文、审美名著，推荐纸质读物、有声读物、视频读物；

5. 历届优秀美术教师资源。

## 七、课程考核与评价

学员课程学习考核

- 以分析评价讨论的方法进行考核；
- 以撰写研修微论文的方法进行考核；
- 以提出创新概念及构想理论的方法进行考核；
- 以创意设计视觉作品方法进行考核；

## 八、任课师资条件

### • 本院师资

陈雁飞，教授，教育专家，北京教育学院体育与艺术教育学院院长

吕鹏，教授，博士，中国画专业，北京教育学院美育研究所所长

林泰然，副教授，硕士，壁画专业，北京教育学院美术系系主任

杨岩，讲师，硕士，油画专业，北京教育学院美术系副主任

刘宇，副教授，硕士，艺术设计专业，北京教育学院美术系教师

张宾，副教授，硕士，装饰绘画专业，北京教育学院美术系教师

马玉兰，副教授，博士，书法专业，北京教育学院美术系教师

王新宇，副教授，博士，书法专业，北京教育学院美术系教师

曹颖，副教授，硕士，民间美术专业，北京教育学院美术系教师

邱虹，副教授，硕士，中国画专业，北京教育学院美术系教师

朱海燕，副教授，硕士，艺术设计专业，北京教育学院美术系教师

安雪梅，副教授，硕士，艺术设计专业，北京教育学院美术系教

王菲，讲师，硕士，陶艺专业，北京教育学院美术系教师

周崑，讲师，硕士，油画专业，北京教育学院美术系教师

陶钧，讲师，硕士，书法专业，北京教育学院美术系教师

### • 院外师资

巩平，教授，美术教育专家，原北京教育学院

江黎，教授，艺术设计专家，美术教育家，中央美院设计学院

何墨荣，特级教师，美术教育专家，原北京市东城教师进修学院

白彬华，特级教师，美术教育专家，原北京市西城教师进修学院

年淑月，特级教师，美术教育专家，北京市大兴区教师进修学院

(课程负责人: 刘宇)



# “学科教育——美术学科核心素养提升” 课程方案

体育与艺术教育学院

## 一、课程名称：

美术学科核心素养提升

## 二、适用对象

适用专业项目：

“特级教师工作室”美术学科小学/中学美术项目

培训对象特点：

小学或中学美术教师

- 优秀市区级骨干和学科带头人
- 有丰富的教学实践经验
- 有较强的教育研究能力
- 有较高的学科引领能力
- 有迫切的提升核心素养的愿望

## 三、课时安排

• 美术学科核心素养概论	总 40 课时
新时代的理念	8 课时
核心素养的理念	8 课时
教育类型的理念	8 课时
教育理想国	8 课时
快乐教育探索	8 课时

## 四、课程目标

“美术学科核心素养概论”课程，根据“特级教师工作室”美术学科的主题：“新时代审美教育核心素养提升”而设计，是一门跨领域跨学科的综合课程，旨在提高美术教师的核心素养。

本课程在专业知识上，分为专业知识与非专业知识两部分。专业知识涉及：图形识别、视觉传达、空间构成、色彩设计、审美分析、创意构思、文化赏析等等。非专业知识涉及：哲学、教育学、心理学、美学、认知学、逻辑学等等。

在专业技能上，着重培养美术教师的读图能力、表现能力、审美能力、创意能力和对文化的理解能力。

在人文素养上，着重培养美术教师的审美素养和人文素养。

## 五、课程内容要点与相应教学方式

《美术学科核心素养概论》课程的内容要点：

要点 1——新时代的理念——对比的教学方式

- 技术进步与思维变革

新时代/大时代/盖达尔/由画师到艺术家，由匠人到哲人，由重复性思维到创造性思维

- 新信息时代的要求

读图时代来临/都是视觉动物/信息的 85%

要点 2——核心素养的理念——概述与分类的教学方式

- 核心素养本质
- 审美素养五大元素

图像识读/美术表现/审美判断/创意实践/文化理解

要点 3——现实教育的情况——调研分析的教学方式

- 应试教育-教育机构-参与竞争-考高分
- 知识教育/义务教育/获取知识/学知识
- 技能教育/职业教育/专门技能/找工作
- 继续教育/研修机构/研修兼顾/提素养

要点 4——教育理想国——创意实践的教学形式

- 快乐-学习与幸福-生活
- 六点一线的理论

要点 5——快乐教育探索——仿生设计教学形式

- 先培养兴趣，多元化兴趣，多元化审美
- 像游戏学习，长目标，短任务，及时反馈
- 让教育最终回归，由好奇而始，由快乐而终，有心而发，由爱而学的一件自然而简单的事。

## 六、教学工具与资源条件

1. 针对审美主题核心素养提升的课程主题，有针对性的聘请北京各大高校、研究机构的著名教育家、教授专家、特级教师、艺术家，提供优质课程，提高核心素养；

2. 充分利用互联网的跨领域、跨学科的特点，获取新信息，针对课程主题，鼓励美术教师带着研究项目进行学习；

3. 以主题漫谈的形式，进行启发式创意教学实践活动；

4. 推荐教育、人文、审美名著，推荐纸质读物、有声读物、视频读物；

5. 历届优秀美术教师资源。

## 七、课程考核与评价

学员课程学习考核

- 以研修讨论的方法考核；

- 以撰写研修微论文的方法考核；
- 以提出创新理论的方法考核；
- 以创意设计视觉作品方法考核；

## 八、任课师资条件

### • 本院师资

陈雁飞，教授，教育专家，北京教育学院体育与艺术教育学院院长 吕鹏，教授，博士，中国画专业，北京教育学院美育研究所所长 林泰然，副教授，硕士，壁画专业，北京教育学院美术系系主任

杨岩，讲师，硕士，油画专业，北京教育学院美术系副主任

刘宇，副教授，硕士，艺术设计专业，北京教育学院美术系教师

张宾，副教授，硕士，装饰绘画专业，北京教育学院美术系教师

马玉兰，副教授，博士，书法专业，北京教育学院美术系教师

王新宇，副教授，博士，书法专业，北京教育学院美术系教师

曹颖，副教授，硕士，民间美术专业，北京教育学院美术系教师

邱虹，副教授，硕士，中国画专业，北京教育学院美术系教师

朱海燕，副教授，硕士，艺术设计专业，北京教育学院美术系教师

安雪梅，副教授，硕士，艺术设计专业，北京教育学院美术系教

王菲，讲师，硕士，陶艺专业，北京教育学院美术系教师

周嵬，讲师，硕士，油画专业，北京教育学院美术系教师

陶钧，讲师，硕士，书法专业，北京教育学院美术系教师

### • 院外师资

巩平，教授，美术教育专家，原北京教育学院

江黎，教授，艺术设计专家，美术教育家，中央美院设计学院

何墨荣，特级教师，美术教育专家，原北京市东城教师进修学院

白彬华，特级教师，美术教育专家，原北京市西城教师进修学院

年淑月，特级教师，美术教育专家，北京市大兴区教师进修学院

(课程负责人: 刘宇)

# “教学改革”课程方案

体育与艺术教育学院

## 一、课程名称

教学改革

## 二、适用对象

本课程适用于音乐学科卓越教师工作室成员、音乐中小学学科带头人及市级骨干教师，或者区县学科带头人及骨干教师。

## 三、课时安排

本课程共 80 课时

内容	课时
课标、核心素养与实践应用	8
传统美育理论及新时代美育工作的要求	8
音乐单元主题教学	16
外国音乐教学法的实践应用研究	16
各种课型的实践综合运用	16
自主时间	16

## 四、课程目标

**专业知识目标：**通过本课程了解和掌握音乐单元主题教学设计的撰写，深入了解单元教学的核心要素。

**职业技能目标：**通过本课程的学习，基于项目主题要求完成单元主题教学设计的撰写，并将此教学设计中的一节课作为音乐课堂教学的展示，在教学中起到示范引领作用。

**人文素质目标：**通过本课程的学习，深入了解我国传统美育的发展脉络，学习新时代美育工作的要求，并将此与自身教学工作结合，落实音乐学科育人价值。

## 五、课程内容要点与相应教学方式

内容	课时	内容要点	教学方式
课标、核心素养与实践应用	8	1. 音乐课程标准的解读 2. 核心素养、音乐核心素养的内涵与价值 3. 基于课程标准下的音乐学科教学改革的实践路径	专题讲座 在线学习
传统美育理论及新时代美育工作的要求	8	1. 重要理论家的美育思想及美育实践 2. 我国美育在当代的发展与使命； 3. 音乐美育的内涵及主要观点 4. 新时代美育教育对学校音乐教育实践的启示	专题讲座 在线学习 自主学习

内容	课时	内容要点	教学方式
音乐单元主题教学	24	1. 音乐单元主题教学设计的概念、与教学单元的区别 2. 音乐单元主题教学构成要素的核心内容分析 3. 不同课型的音乐单元主题教学设计实施要求及案例解析	专题讲座 分组研讨、修改 案例分析 专家指导
外国音乐教学法的 实践应用研究	8	1. 国外音乐教学的改革发展现状探析 2. 音乐教学改革发展历程与借鉴意义 3. 各国音乐教学改革的实践案例分析与应用研究	专题讲座 自主阅读 分组研讨 教学观摩
各种课型的实践综 合运用	16	1. 小学音乐唱歌教学示范课（或微格教学）的展示与综合实践研究 2. 小学音乐欣赏课教学示范课（或微格教学）的展示与综合实践研究 3. 小学音乐器乐课教学示范课（或微格教学）的展示与综合实践研究 4. 小学音乐律动、课外教学示范课（或微格教学）的展示与综合实践研究	案例研讨 实践展示 教学观摩

## 六、教学工具与资源条件

- 1、多媒体教室、分组讨论室
2. 充分利用互联网，部分内容采取线上教学和线上讨论的形式，主要是运用腾讯会议和微信平台
- 3、推荐美育、教学法、学科教学著作

## 七、课程考核与评价

### （一）学员课程学习考核

本课程主要聚焦在让学员进一步学习音乐教育的前沿理论，寻求将核心素养、美育等理论落实在自身教育教学工作中的结合点，结合国外教学法的相关技能，将其落实在单元主题教学实践中，因此对于学员的考核主要通过单元主题式教学设计及相关课堂实践、微格课的综合评价来进行。

### （二）学员课程的评价

1、课标、核心素养与实践应用、传统美育理论及新时代美育工作的要求的理论部分，主要通过课堂实时反馈、微信群反馈进行评价。

2、通过本课程的整个授课过程，评价学员对于美育理论、音乐教育教学理论以及与此相结合的单元主题式教学设计与教学实践的掌握程度，通过问卷星、微信群反馈等进行教学评价。

## 八、任课师资条件

姓名	性别	年龄	职务职称	工作单位	研究方向	课程任务
赵 楚	女	44	副教授 二级学院副院长	北京教育学院	音乐教育 钢琴	理论引领 实践指导 指导教师
傅 聪	女	33	讲师 博士	北京教育学院	音乐治疗	理论引领 实践指导 指导教师
翟晓江	女	57	特级教师	海淀前进小学	音乐教育	实践指导 指导教师
李 磊	女	48	特级教师	朝阳教师研修中心	音乐教育	实践指导 指导教师
范汝梅	女	50	特级教师	史家胡同小学	音乐教育	实践指导 指导教师
蔡 萍	女	55	特级教师	朝阳教师研修中心	音乐教育	实践指导 指导教师
浦 洁	女	39	讲师系副主任	北京教育学院	声乐	理论引领 实践指导 指导教师
梁洪来	男	50	市教研员	北京基础教育研究 中心	音乐教育	理论引领 实践指导 指导教师

(课程负责人: 赵楚)

# “课题研究”课程方案

体育与艺术教育学院

## 一、课程名称

课题研究

## 二、适用对象

本课程适用于音乐学科卓越教师工作室成员、音乐中小学学科带头人及市级骨干教师，或者区县学科带头人及骨干教师。

## 三、课时安排

本课程共 40 课时

内容要点	课时安排
开题论证	8 课时
行动研究研讨	24 课时
论文答辩	8 课时
自主时间	112 课时

## 四、课程目标

目标一：本课程是在“研究方法”一课之后，根据工作室成员的实际情况，确立个人课题研究方案、进而进行研究开题、收集资料、整理资料、课题总结。

目标二：通过本课程，工作室成员了解音乐课题研究的一般步骤，课题选择与论证、制定研究计划、查阅文献资料、实施研究、研究成果集结与推广等。

目标三：音乐教师开展课题研究有助于丰富教育智慧、最终更好地实现美育目的。通过本课程，在明确美育实践具体问题、确定教育教学改进或者经验凝练目标、制订计划、实施计划、收集资料、分析问题、检验反省的基础上开展研究，形成有研究意识，从实践中来、到实践中去的良性循环链，是让教师实现从优秀教师到卓越教师蜕变的重要方法之一。

## 五、课程内容要点与相应教学方式

内容要点	课时安排	内容要点	教学方式
开题论证	8 课时	1. 课题论证的准备 2. 开题论证报告的核心构成要素 3. 开题论证报告的文本格式及写作规范 4. 开题论证的准备工作及评审要求	专题讲座 案例分析 分组研讨 在线学习
行动研究研讨	24 课时	1. 选题的背景和意义 2. 研究思路及方法 3. 研究内容拟解决的问题和预期创造性成果 4. 研究工作计划 5. 行动研究中的常见问题与案例诊断分析 6. 研究内容的个性化问题指导与修改	专题讲座 案例分析 分组研讨 专家指导 在线学习

内容要点	课时安排	内容要点	教学方式
论文答辩	8 课时	1. 答辩的准备流程 2. 答辩的陈述汇报与论证过程 3. 答辩的具体策略	分组研讨 自主学习 案例诊断 专家指导

## 六、教学工具与资源条件

- 1、多媒体教室
- 2、适合分组研讨的场地
- 3、线上平台（腾讯会议、微信）

## 七、课程考核与评价

### （一）学员课程学习考核

本课程主要聚焦在让学员完成开题论证，在课题研究中形成自己的研究内容与研究方向。因此对于学员的考核主要通过课题开题报告及论证过程、研究过程的阐述以及文本的评价来进行。

### （二）学员课程的评价

- 1、通过初步的课题研究文本及开题阐述，评价学员科研方法的掌握程度。
- 2、通过提交再次修改题目及研究方向，评价学员是否对研究课题及研究方向有深入思考与分析。
- 3、通过本课程整个授课过程，评价学员对于课题研究的掌握及能力，以及科研过程、研究论文的科学性与合理性。

## 八、任课师资条件

本课程师资为北京教育学院体育与艺术教育学院音乐系获得高级职称或博士学位的教师、在京高校教授、研究员以及一线特级、高级教师组成，理论与实践互补。

姓名	性别	年龄	职务职称	工作单位	研究方向	课程任务
赵 楚	女	44	副教授 二级学院副院长	北京教育学院	音乐教育 钢琴	开题报告 指导教师
傅 聪	女	33	讲师 博士	北京教育学院	音乐治疗	开题报告 指导教师
杜永寿	男	50	主编、研究员	人民音乐出版社	音乐教育	开题报告 指导教师
翟晓江	女	57	特级教师	海淀前进小学	音乐教育	开题报告 指导教师
李 磊	女	48	特级教师	朝阳教师研修中心	音乐教育	开题报告 指导教师
范汝梅	女	50	特级教师	史家胡同小学	音乐教育	开题报告 指导教师



姓名	性别	年龄	职务职称	工作单位	研究方向	课程任务
蔡 萍	女	55	特级教师	朝阳教师研修中心	音乐教育	开题报告 指导教师
浦 洁	女	39	讲师系副主任	北京教育学院	声乐	开题报告 指导教师
高胜海	男	49	讲师系主任	北京教育学院	声乐	开题报告 指导教师
张 烁	男	36	讲师 博士	北京教育学院	音乐教育	开题报告 指导教师
梁洪来	男	50	市教研员	北京基础教育研究 中心	音乐教育	开题报告 指导教师
曹 军	男	47	副教授	中国音乐学院	民族音乐 学	开题报告 指导教师
赵晓楠	男	45	教授	中国音乐学院	民族音乐 学	开题报告 指导教师
蔡 梦	女	47	教授	首都师范大学	音乐教育	开题报告 指导教师
李 刚	女	52	教授	首都师范大学	音乐教育	开题报告 指导教师

(课程负责人: 赵楚)

# “学科教育：国内外中小学体育教育前沿问题与对标改进设计”课程方案

体育与艺术教育学院

## 一、课程名称

学科教育：国内外中小学体育教育前沿问题与对标改进设计

## 二、适用对象

课程适用于卓越教师工作室的体育教师，培训对象为近年北京市评定的中小学市级体育学科带头人、骨干教师或优秀区级骨干教师。课程也适合那些对体育教学充满兴趣和热情，希望通过各种办法来提高自身教学能力并改进教学的体育教师。

## 三、课时安排

课程共 40 学时，其中理论学习 16 学时，理论与实践混合学习 16 学时，实践学习 8 学时。

课程名称	课时
国际体育学科核心素养与前沿问题解析	4
国内外体育教学模式解析与教研设计	12
国内外中小学生体能锻炼模式体验与教研设计	12
美国中小学生课外体育活动管窥与对标	4
美国卓越体育教师专业教学标准解析与对标	8

## 四、课程目标

1. 从国际视角深度了解当前中小学体育教育前沿和发展趋势，能基于国际视野了解和分析热点问题，开拓国际体育教育和体育教师发展新视野。

2. 知道当前国际比较流行的体育课程教学模式和学生体能锻炼课程，知晓美国学生课外体育活动模式，通过自身实践参与体验其内涵和价值，并能结合自身教育教学进行教研改进设计。

3. 具备瞄向未来发展的国际视野和开放教育理念，厚实新时代体育教师教育素养，具有理性认识和吸收转化新教育理念与模式，在教研改进中提高文化融合和发展自信。

## 五、课程内容要点与相应教学方式

课程设五讲，具体的课程名称、内容要点和教学方式见下表。

课程名称	内容要点	教学方式
第 1 讲 国际视角中体育相关核心素养与前沿问题解析	联合国教科文组织、美国 21 世纪核心素养联盟、日本 21 世纪型能力等对体育核心素养的诠释；前沿和热点问题的阐释	专家讲授 参与式研讨

课程名称		内容要点	教学方式
第 2 讲	国内外体育教学模式解析与教研设计	运动教育模式、游戏理解式教学模式 TGU、团体合作教育教学模式、活动教育教学模式的释义、特征、教学方法、	专家讲授 案例分析 参与式活动
第 3 讲	国内外中小学生体能锻炼模式体验与教研设计	F45 功能性训练课程实战体验; Emon、Tabata 等锻炼模式实践; PARD 和 RockFit 课程在线体验; 体能锻炼课的重组开发运用	实操体验 在线实践 参与式研讨
第 4 讲	美国中小学课外体育活动管窥与对标	课外体育活动整体性规划组成部分、计划性校内锻炼机会、校间与校外参与机会、越野跑活动案例	专家讲授 参与式研讨
第 5 讲	美国卓越体育教师专业教学标准解析与对标	美国 NBPTS 优秀体育教师教学专业标准十二方面的理论与实践基础、标准内容	专家讲授 案例分析 参与式研讨

## 六、教学工具与资源条件

本课程实施,需要多媒体教室、适合开展研讨的教室,用于面授讲座和参与式研讨,需要 app 课程远程在线观摩。为帮助学员更好地理解、实践和转化课程,课程所需要的相关参考资源如下:

### 1. 参考用书

[1]季浏.尹志华.董翠香.国际体育与健康课程标准解读[M].华东师范大学出版社,2018.

[2]李卫东.汪晓赞.Phillip Ward. Sue Sutherland.体育课程教学模式[M].高等教育出版社,2018.

[3]潘建芬.体育教师核心素养论[M].北京体育大学出版社,2018.

[4]罗宾.S.维莱(Robin Vealey),梅利莎.A.蔡斯(Melissa A.Chase).青少年体育运动指导与实践[M].人民邮电出版社,2017.

### 2. 翻译文本

National Board for Professional Teaching Standards. Physical Education Standards(Second Edition)for teachers of students ages 3-18[N]美国优秀体育教师专业教学标准.2014.

### 3. 研究性论文

[1]潘建芬,韩金明,韩兵.澳大利亚 F45 功能性训练课程管窥及课程一至课程五系列文章[J],体育教学,2019 年第 7-12 期.

### 4. 锻炼处方和动作视频库

澳大利亚 F45 功能性训练课程 20 课、PARD 居家锻炼 8 周锻炼处方和动作视频库。

### 5. 公众号资源

“卓越体育教师”微信订阅号;“学生体能”微信订阅号。

## 七、课程考核与评价

### 1. 学员课程学习考核

(1) 课堂研讨：能结合课程主题，对标进行自我分析与对接提升的设计。

(2) 课堂实践：能根据学校和自身实际情况，选择 1-2 种体育教学模式/体能锻炼模式/课外体育活动进行设计并教学实践。

(3) 实践反思：根据课程要求，即时完成课后反思、实操设计、教研改进设计等教学任务或作业。

### 2. 学员对课程的评价

(1) 研修日志评价：通过在研修日志的课后即时评价，了解学员对课程的满意度和改进意见。

(2) 课程整体评价：在课程整体结束后，对学员进行课程目标达成、课程实施方式、课程资源配备、授课师资等方面进行全面调查。

## 八、任课师资条件

课程以工作室学术导师和项目秘书为主，他们多年专注研究学科和中小学体育教师核心素养、体育与健康课程教育教学研究。

姓名	性别	年龄	职务职称	工作单位	研究方向	课程任务
陈雁飞	女	62	院长/教授	北京教育学院	学校体育	第 2+4 讲
潘建芬	女	44	教授	北京教育学院	学校体育	第 1+2+5 讲
韩金明	男	30	讲师	北京教育学院	学校体育	第 3+4 讲

(课程负责人：潘建芬)

# “教学改革：卓越体育课堂关键要素与执教素养”课程方案

体育与艺术教育学院

## 一、课程名称

教学改革：卓越体育课堂关键要素与执教素养

## 二、适用对象

课程适用于卓越教师工作室的体育教师，培训对象为近年北京市评定的中小学市级体育学科带头人、骨干教师或优秀区级骨干教师。课程也适合那些对体育教学充满兴趣和热情，希望通过各种办法来提高自身教学能力并改进教学的体育教师。

## 三、课时安排

课程共 64 学时，其中理论学习 12 学时，理论与实践混合学习 32 学时，实践学习 20 学时。

课程专题	课程名称	课时
卓越体育课堂关键要素	新时代体育课程模式下的卓越体育课堂关键要素	4
	体教融合视域下的卓越体育课堂关键要素解析	4
	学练赛一体化视域下的卓越体育课堂关键要素解析	4
卓越体育教师执教素养	卓越体育教师职业素养	4
	卓越体育教师学识素养	4
	卓越体育教师教学素养	4
	卓越体育教师运动素养	4
	卓越体育教师健康素养	4
	卓越体育教师沟通素养	4
	卓越体育教师创新素养	4
卓越体育课堂教研展示	卓越体育教师的卓越课堂观学术沙龙	4
	卓越体育研究课/微课展示（线上直播）	8
	卓越体育课堂的教研经验或特色交流	8

## 四、课程目标

1. 聚焦卓越体育课堂要素，在多元辨析中加强学员对卓越体育课堂的理解，拓宽新时代教育教学新视野，培养学员综合、开放、创新的教学思维。
2. 围绕卓越体育教师执教素养，从行之有效的学识-技术-方法体系建立和解析，强化学员执教的关键素养和能力，使教学更加高效。

3. 在行动研究和实践转化中总结凝练自身的卓越体育课堂观，形成自身的教育教学特色，展示卓越体育课堂，提高学员从优秀走向卓越的为师自信。

### 五、课程内容要点与相应教学方式

课程设卓越体育课堂 关键要素、执教素养、教研展示三个专题、14 讲内容，其课程名称、内容要点和教学方式见下表。

课程名称		内容要点	教学方式
卓越体育课堂 关键要素 第 1-3 讲	新时代体育课程模式下的卓越体育课堂关键要素	中国体育与健康课程模式、浙江、河南、上海、北京地方课程模式下的阐述	课堂观摩 专家讲授
	体教融合视域下的卓越体育课堂关键要素解析	体教融合要点与卓越体育课堂关键要素结合与对接	课堂观摩 专家讲授
	学练赛一体化视域下的卓越体育课堂关键要素解析	“教会、勤练、常赛”主导下的卓越体育课堂关键要素	课堂观摩 参与式研讨
卓越体育教师 执教素养 第 4-11 讲	卓越体育教师职业素养	课堂品行教育时机和方法；不同项目的品行教育特性；课堂品行教育案例等	专家讲授 案例分析 参与式研讨
	卓越体育教师学识素养	本体知识；人文知识；自然科学知识原理；体育知识文化等	
	卓越体育教师教学素养	教学目标与成效；差异化教学；大单元和课时教学设计；课堂活动设计；教学测评等	专家讲授 案例分析 参与式研讨
	卓越体育教师健康素养	大健康观；健康知识和技能；健康行为；健康教育设计等	专家讲授 案例分析 参与式研讨
	卓越体育教师运动素养	体育项目知识储备；自身运动能力；锻炼能力；竞赛活动组织设计等	专家讲授 案例分析 参与式研讨
	卓越体育教师沟通素养	与学生、家长、同行、领导和班主任等的沟通；自身的言行举止、人际礼仪等	专家讲授 案例分析 参与式研讨
	卓越体育教师创新素养	创新思维、创新意愿、活动创新和技术创新等	专家讲授 案例分析 参与式研讨
	卓越体育教师信息素养	体育教育信息化；技术与体育课的结合与应用；使用准则与运用	专家讲授 案例分析 参与式研讨
卓越体育课堂 教研展示 第 12-14 讲	卓越体育教师的卓越课堂观学术沙龙	总结凝练、分享交流个人卓越体育课堂观	论坛沙龙 参与式研讨
	卓越体育研究课/微课展示（在线直播）	卓越体育微课堂展示与交流研讨（在线直播与研讨）	课堂展示 课例评析
	卓越体育课堂的教研经验或特色交流	区域或特色卓越体育课堂或体育教师的经验交流	交流交流 参与式研讨

## 六、教学工具与资源条件

本课程实施，除了多媒体教室、研讨教室，需要适合教学观摩展示与论坛沙龙等活动的场馆和报告厅，需要运动负荷监测仪等信息技术设备，提供运动负荷监测、课程在线观摩等。

为了学员更好地理解课程、实践课程，提供课程所需要的参考资源如下：

### 1. 参考用书

[1]中华人民共和国教育部制定. 义务教育体育与健康课程标准（2011年版）[M]. 北京：北京师范大学出版社，2011.

[2]中华人民共和国教育部制订. 普通高中体育与健康课程标准（2017年版）[M]. 人民教育出版社，2018.

[3][美]安奈特·布鲁肖（Annette Breaux），托德·威特克尔（Todd Whitaker）. 从优秀教师到卓越教师极具影响力的日常教学策略[M]. 中国青年出版社，2013.

[4]陈雁飞, 毛振明. 师之翘楚[M]. 北京出版社，2007.

[5]潘建芬. 体育教师核心素养论[M]. 北京体育大学出版社，2018.

### 2. 研究性论文

[1]季浏, 马德浩. 新时代我国学校体育改革与发展[J]. 体育科学, 2019 (3): 3-12.

[2]季浏. 课堂教学是培养学科核心素养的主渠道——《课程标准(2017年版)》关于课堂教学建议的解读[J]. 中国学校体育, 2018 (9): 8-12.

[3]潘建芬. 体育课程需要目标单元教学设计[J]. 北京体育大学学报, 2018 (12): 107-111.

### 3. 公众号资源

“卓越体育教师”微信订阅号；“北京市学校体育联合会”微信公众号。

## 七、课程考核与评价

### 1. 学员课程学习考核

(1) 课堂研讨：积极参与相关课程的参与式研讨，能充分发表个人观点，为研修小组和主题思想凝练贡献经验。

(2) 随堂练习：针对执教素养，即时完成教学任务观摩课分析、课后反思、实操设计等随堂练习。

(3) 论坛发言：结合课程的学习、思考和凝练，提炼形成自己的卓越课堂观，并在论坛上进行主题发言。

(4) 课堂展示：在每一个学员形成自我卓越课堂观基础上，在一定范围内进行1-2节卓越体育课堂的教学展示或指导。

### 2. 学员对课程的评价

(1) 研修日志评价：学员通过在研修日志的课后即时评价，了解学员对课程的满意度和改进意见。

(2) 课程整体评价：学员在课程整体结束后，进行课程目标达成、课程实施方式、

课程资源配备、授课师资等方面进行全面调查。

#### 八、任课师资条件

课程聘请高水平理论专家和实践专家参与教学和指导，课程师资均为北京教育学院体育与艺术教育学院教师、国内外学科专家、一线正高级、特级教师和名优体育教师以及工作室学员组成。

姓名	性别	年龄	职务职称	工作单位	研究方向	课程任务
于素梅	女	50	研究员	中国教育科学研究院	学校体育	第1讲
张凯	女	50	教授	北京体育大学	学校体育	第4-5讲
潘建芬	女	43	教授	北京教育学院	学校体育	第3+5+8+10讲
陈建勤	男	51	特级教师	北京第十七中学	体育教育	第2+5讲
韩月仓	男	45	中教高级	通州运河小学	体育教育	第6+9讲
韩兵	男	45	副教授	北京教育学院	运动生化	第7+9+11讲
韩金明	男	28	讲师	北京教育学院	学校体育	第2+讲
孙卫华	男	49	正高级	朝阳教研中心	体育教育	第2+6讲
体育特级教室工作室成员				学员所在区或学校	体育教育	第12-14讲

(课程负责人: 潘建芬)



# “研究方法：体育科研方法”课程方案

体育与艺术教育学院

## 一、课程名称

研究方法：体育科研方法

## 二、适用对象

课程适用于卓越教师工作室的体育教师，培训对象为近年北京市评定的中小学市级体育学科带头人、骨干教师或优秀区级骨干教师。课程也适合那些对体育教学充满兴趣和热情，希望通过各种办法来提高自身教学能力并改进教学的体育教师。

## 三、课时安排

课程共 36 学时，其中理论学习 12 学时，理论与实践混合学习 12 学时，实践学习 12 学时。

序号	课程名称	课时
1	如何设计研究工具与方法	4
2	如何进行文献检索与综述	8
3	如何进行数据的统计与处理分析	8
4	体育教师常用研究方法解析（调查法、观察法、实验法）	16

## 四、课程目标

1. 使学员加强对体育科研的总体性认识，熟悉适用于中小学体育科研的研究方法，培养对方法学科学习的兴趣，具有科学素养和强化科研能力，为论文撰写和课题研究打下基础。

2. 掌握文献研究法、调查法、观察法、案例法、实验法和数理统计法体育科研常用的研究方法，具备独立的基本能力，并能应用于自身的体育教学、运动训练、组织管理、学术科研中。

3. 通过学习不仅掌握科学研究的方法，还可以帮助学员发展新的知识，培养学员发现问题、提出问题、解决问题的能力，树立实事求是的科学态度。

## 五、课程内容要点与相应教学方式

课程包括四讲，具体的课程名称、内容要点和教学方式见下表。

序号	课程名称	内容要点	教学方式
第 1 讲	如何设计研究工具与方法	研究工具的设计与案例分析；研究方法设计与案例分析	专家讲授 案例分析
第 2 讲	如何进行文献检索与综述	为什么要重视文献；体育类文献和互联网资源介绍；如何查找和搜索资源；如何获取原文	专家讲授 案例分析 实操体验

序号	课程名称	内容要点	教学方式
第3讲	如何进行数据的统计与处理分析	数理统计法的优点、局限和类型；如何用 Excel 计算、假设检验和制作图表	专家讲授 案例分析 实操体验
第4-6讲	体育教师常用研究方法解析	调查法（问卷调查+访谈法）、观察法、实验法 具体研究方法的设计与运用；	专家讲授 案例分析 实操体验

## 六、教学工具与资源条件

对教学环境、条件与设施作出明确说明。同时根据人才培养方案要求，选择合适的教材（即为什么要选择这个教材），提供相应的参考资源。

### 1. 参考用书

[1]黄汉升. 体育科学研究方法（第三版）[M]. 北京：高等教育出版社，2015.

### 2. 参考资源

北京市第十届、十一届中小学体育教师科学论文报告会文集

### 3. 网络学习

湖南师范大学博士生导师——李艳翎教师主讲, 中国大学 MOOC 课程《体育科学研究方法》

潘建芬老师的腾讯课堂《体育科研方法》+《体育统计学》

## 七、课程考核与评价

### 1. 学员课程学习考核

(1) 课堂互动：积极参与相关课程的参与式研讨，能及时提出问题。

(2) 课堂实践：积极参与课堂多种研究方法的实践体验，在边学习、边实践中巩固强化。

(3) 课后作业：根据相关课程要求，即时完成课后反思、实践设计或实操作业。

### 2. 学员对课程的评价

(1) 研修日志评价：通过在研修日志的课后即时评价，了解学员对课程的满意度和改进意见。

(2) 课程整体评价：在课程整体结束后，对学员进行课程目标达成、课程实施方式、课程资源配备、授课师资等方面进行全面调查。

## 八、任课师资条件

课程聘请国内外专注研究中小学体育与健康课程和教学领域的专家参与教学和指导。

姓名	性别	年龄	职务职称	工作单位	研究方向	课程任务
潘建芬	女	44	教授	北京教育学院	学校体育	第1+3讲
张凯	女	50	教授	北京体育大学	学校体育	第2讲
韩兵	男	46	副教授	北京教育学院	运动生化	第4讲
韩金明	男	30	讲师	北京教育学院	学校体育	第5讲
胡峰光	女	42	副教授	北京教育学院	学校体育	第6讲

(课程负责人: 潘建芬)

# “ 课题研究：新时代中小学体育与健康课程 教学改革小课题研究 ” 课程方案

体育与艺术教育学院

## 一、课程名称

课题研究：新时代中小学体育与健康课程教学改革小课题研究

## 二、适用对象

课程适用于卓越教师工作室的体育教师，培训对象为近年北京市评定的中小学市级体育学科带头人、骨干教师或优秀区级骨干教师。课程也适合那些对体育教学充满兴趣和热情，希望通过各种办法来提高自身教学能力并改进教学的体育教师。

## 三、课时安排

课程共 40 学时，其中理论学习 12 学时，理论与实践混合学习 12 学时，实践学习 16 学时。

序号	课程名称	课时
1	新时代体育教师开展小课题研究的选题与题目的确定	4
2	申报课题研究（撰写课题研究报告）八个常态问题	16
3	如何进行开题论证	4
4	如何进行小课题推进的行动研究	12
5	如何进行课题答辩	4

## 四、课程目标

1. 全面熟知课题研究的每一环节和每一部分内容，了解课题研究的要求、流程、材料准备等，给予课题研究的观念理清和问题指导，为学员开展课题结题提供全方位指导。

2. 学会撰写课题申报书，能独立撰写一份优质课题申报书和研究报告，能及时解决自身课题申报书撰写中的问题并完善修正。

3. 知道如何启动课题研究，能自如应对遇到的各种困惑和各种疑难问题，助力有意向申报课题的学员修改打磨，让学员体会到参与课题研究的价值和自信。

## 五、课程内容要点与相应教学方式

课程包括五讲，具体的课程名称、内容要点和教学方式见下表。

序号	课程名称	内容要点	教学方式
第 1 讲	新时代体育教师开展小课题研究的选题与题目的确定	新时代研究热点和重点分析；对选题的认识；选题与研究基础；在文献和实践中找选题；如何确定课题题目；实际案例分析	专家讲授 案例分析

序号	课程名称	内容要点	教学方式
第 2 讲	体育教师申报课题研究（撰写课题申报书）八个常态问题	如何撰写问题提出与研究意义；如何进行文献综述；如何设计研究框架与内容；如何表达思路方法与研究计划；如何提炼特色与创新之处；如何设计预期成果；如何进行研究基础与可行性分析；如何做到撰写格式规范	专家讲授 案例分析 实操体验
第 3 讲	如何进行开题论证	如何撰写开题报告；如何做好陈述汇报；如何进行修改完善	案例分析 实操体验
第 4 讲	如何进行小课题推进的行动研究	课题推进中基本问题、疑难问题对应策略与解决；行动研究策略与案例	案例分析 实操体验
第 5 讲	如何进行课题结题	如何撰写结题报告；如何累积课题资源做好成果转化和产出；如何进行答辩	案例分析 实操体验

## 六、教学工具与资源条件

对教学环境、条件与设施作出明确说明。同时根据人才培养方案要求，选择合适的教材（即为什么要选择这个教材），提供相应的参考资源。

### 1. 参考用书

[1]黄汉升. 体育科学研究方法（第三版）[M]. 北京：高等教育出版社，2015.

### 2. 参考资源

[1]陈雁飞 2019 年度教育部重点课题申报书《面向“教育现代化 2035”中小学体育与健康课程开发研究》

[2]潘建芬 2018 年度教育部重点课题申报书《“高素质专业化创新型”视野下卓越体育教师专业标准构建与培养方略》

[3]韩月仓 2018 年度北京市教育规划课题申报书

### 3. 网络学习

潘建芬老师的腾讯课堂《体育课题研究 10 个常态问题微讲》。

## 七、课程考核与评价

### 1. 学员课程学习考核

(1) 课堂互动：积极参与相关课程的参与式研讨，能及时提出问题。

(2) 课堂实践：积极参与课堂多种研究方法的实践体验，在边学习、边实践中巩固强化。

(3) 课后作业：根据相关课程要求，即时完成课后反思、实践设计或实操作业。

### 2. 学员对课程的评价

(1) 研修日志评价：通过在研修日志的课后即时评价，了解学员对课程的满意度和改进意见。

(2) 课程整体评价：在课程整体结束后，对学员进行课程目标达成、课程实施方式、课程资源配备、授课师资等方面进行全面调查。

## 八、任课师资条件

课程聘请国内外专注研究中小学体育与健康课程和教学领域的专家参与教学和指导。

姓名	性别	年龄	职务职称	工作单位	研究方向	课程任务
陈雁飞	女	60	教授	北京教育学院	学校体育	第3讲
张凯	女	50	教授	北京体育大学	学校体育	第1讲
潘建芬	女	44	教授	北京教育学院	学校体育	第2+4讲
韩兵	男	46	副教授	北京教育学院	运动生化	第3+5讲
韩金明	男	30	讲师	北京教育学院	学校体育	第4讲

(课程负责人: 潘建芬)

# “教育哲学”课程方案

学前教育学院

## 一、课程名称

教育哲学

## 二、适用对象

市级骨干高研班（特级教师工作室）学员，属于通识课程

## 三、课时安排

16 课时

## 四、课程目标

总体目标：通过教育哲学理论学习和对教育实践的理性反思，深化对新时代教育本质与功能的认识，进一步树立正确的教育观念，掌握系统辩证的思维方法，提升分析和解决现实教育问题的能力；通过习近平关于新时代教育重要论述的学习，学员能够深刻理解新时代中国教育的精神，强化教育理想，提升教育自信。

具体目标如下：

1. 学员通过学习、反思、整理，围绕教育本质、价值、目的、方法等基本问题，形成科学的、系统的、正确的教育观。

2. 学员能够掌握并运用教育哲学观点和现代思维方法，反思自身的教育行为，提高行动反思力；能够分析和解决现实教育问题，提高解决教育实际问题的能力；

3. 全面、深刻领会习近平总书记关于教育的重要论述及全国教育大会精神，明确新时代党和国家加快推进教育现代化的总体思路和战略部署，树立建设教育强国的教育自信；

4. 引领教师从立德树人和培养社会主义建设者和接班人的高度，联系教师自身实际，在教育理想、教育情怀和职业道德方面有所提升；

## 五、课程内容要点

### 模块一 教育实践的哲学思考

#### 导言

1. 什么是教育哲学（含义、研究对象、特征）
2. 为什么要学习教育哲学（意义、价值）
3. 怎样学习教育哲学（从实践中来，到实践中去）

### 专题一 思想：架起成就名家的桥梁

#### 一、为什么要形成教育思想

- （一）思想是行动的指南
- （二）思想是经验的升华

(三) 思想是教育家的标志

## 二、什么是教育思想

(一) 教育思想的含义

(二) 教育思想的构成(体系)

(三) 教育思想的典型

(四) 我对教育的理解

## 三、如何形成教育思想

(一) 工作的场域——实践情景(实践)

(二) 坚实的基础——终身学习(学习)

(三) 科学的探索——追根究源(研究)

(四) 清醒的头脑——善于发现(反思)

(五) 不断的尝试——解决问题(实践)

## 专题二 教育思维方法论

### 一、求实思维

(一) 调查研究

(二) 科学决策

### 二、系统思维

(一) 系统结构与功能

(二) 系统与环境

(三) 教育结构优化

(四) 教育与社会

(五) 学校与家庭及社会、资源供给协同

### 三、辩证思维

(一) 矛盾的相互渗透、相互依存、相互转化

(二) 注重过程、注重阶段、注重动态、注重转化

### 四、战略思维

(一) 从社会看教育

(二) 从国家看教育

(三) 从人类命运共同体和可持续发展看教育

(四) 从学生终生发展看教育

### 五、多元思维

(一) 多元人才

(二) 多元智能

(三) 个性化教育

### **专题三 现代教育实践工作者的专业反思力**

- 一、常见的教育实践工作思维方式与检省
- 二、教育实践工作者反思力的要素与标准
- 三、教育实践工作者反思力的提升方法

### **模块二 习近平关于教育的重要论述**

#### **专题四 新时代教育的基本观点**

- 一、深刻理解加强党对教育事业全面领导的根本要求
- 二、深刻理解和把握坚持立德树人的根本任务
- 三、深刻理解优先发展教育事业战略部署
- 四、深刻理解坚持社会主义办学方向的政治原则
- 五、深刻理解扎根中国大地办教育的坚定自信
- 六、深刻理解坚持以人民为中心发展教育的价值追求
- 七、深刻理解深化教育改革的鲜明导向
- 八、深刻理解服务中华民族伟大复兴的使命担当
- 九、深刻理解加强教师队伍建设的基础作用

#### **专题五 新时代培养人的问题**

##### **一、培养什么人：教育的首要问题**

- （一）培养担当民族复兴大任的时代新人
- （二）培养一代又一代拥护中国共产党领导和我国社会主义制度、立志为中国特色社会主义奋斗终身的有用人才
- （三）培养德智体美劳全面发展的社会主义建设者和接班人
- （四）培养创新型、复合型、应用型人才

##### **二、为谁培养人：“四个服务”**

- （一）教育为人民服务
- （二）教育为中国共产党治国理政服务
- （三）教育为巩固和发展中国特色社会主义制度服务
- （四）教育为改革开放和社会主义现代化建设服务

##### **三、怎样培养人：“六个下功夫”**

- （一）要在坚定理想信念上下功夫
- （二）要在厚植爱国主义情怀上下功夫
- （三）要在加强品德修养上下功夫



- (四) 要在增长知识见识上下功夫
- (五) 要在培养奋斗精神上下功夫
- (六) 要在增强综合素质上下功夫

#### 四、谁来培养人：全社会形成教育合力

- (一) 办好教育事业，家庭、学校、政府、社会都有责任
  - (二) 家庭要给孩子讲好“人生第一课”
  - (三) 坚持把教师队伍建设作为基础工作
1. 把师德师风作为评价教师队伍素质的第一标准
  2. “四有”好老师、“四个引路人”、“四个相统一”

#### 六、教学方法

##### 1. 讲授

讲授法是指教师通过口头语言向学生描绘情境、叙述事实、解释概念、论证原理和阐明规律的教学方法。它是教师使用最早的、应用最广泛的教学方法，可用于传授新知识，也可用于巩固旧知识。

##### 2. 讨论法

讨论法是在教师指导下，学生以全班或小组为单位，围绕教材的中心问题各抒己见，通过讨论或辩论活动，获得知识和巩固知识的一种教学方法。

##### 3. 自主学习法

为了充分拓展学生的视野，培养学生的学习习惯和自主学习能力，锻炼学生的综合素质，通常给学生留思考题，让学生利用网络资源自主学习的方式寻找答案，提出解决问题的措施，然后提出讨论评价。

#### 七、教学工具与资源条件

##### (一) 教学资源

1. 新华社9月10日电：习近平在全国教育大会上的重要讲话。
2. 孙春兰：《深入学习贯彻习近平总书记关于教育的重要论述 奋力开创新时代教育工作新局面》，《求是》第18期，2018年9月30日。
3. 教育部课题组：《深入学习贯彻习近平关于教育的重要论述》，人民出版社，2013。
4. 柳斌：《基础教育40年》，《中国教育学刊》2018年12期。
5. 《陶西平：我亲历的北京教育40年》，《现代教育报》2018年12月14日。
6. 黄济：《教育哲学》，北京师范大学出版社，1985。
7. 石中英：《教育哲学》，北京师范大学出版社，2007。
8. 刘良华：《教育哲学》，华东师范大学出版社，2017。
9. 陆有铨：《现代西方教育哲学》，北京大学出版社，2012。
10. 钟祖荣：《基础教育哲学引论》，文化艺术出版社，1996。

11. UNESCO:《反思教育》，教育科学出版社，2016.
12. 余清臣:《教育实践的哲学》，北京师范大学出版社，2018.

## （二）教学条件

1. 保证授课教室多媒体设备并在线上网；
2. 按照项目划分座位区域，保证场地舒适。

## 八、课程考核与评价

### （一）学员课程学习考核与评定

1. 学习考核：从教育哲学模块和习近平教育思想模块中选择 1 个题目，完成 3000 字左右的作业。

作业题目：

模块一：

- （1）结合问题与反思，撰写一个教育案例，要求透过现象看到本质；
- （2）结合理论与思考，针对自己某一方面的教育教学经验进行提炼，形成一篇小论文。

模块二：

- （1）通过课程学习，您对教育要“培养什么人”有了哪些新认识？
- （2）联系教学实际，基于特定课例，谈谈如何落实立德树人，实现从学科教学走向学科教育？

### 2. 成绩评定

- （1）出勤 3 次（一个专题讲座记为一次出勤）；
- （2）作业成绩以百分计，与其他公共课统一核算，作为结业和评优的依据。

### （二）项目考核

每次活动结束后，对专家讲座进行评价；整体活动结束后对设计组织进行评价。

## 九、任课师资

余清臣，北京师范大学教育基本理论研究院院长、教授，博士，教育学原理专业，教育基本理论与教育哲学研究方向；

钟祖荣，基础教育人才研究院教授、博士，教育基本原理和教育管理专业；

杨秀治，学前教育学院院长、教授，博士，教育基本理论专业；

金钊，人文与社会科学学院副教授、博士，马克思主义理论与思想政治教育专业；

肖楠楠，学前教育学院教师、博士，教育基本理论专业。

（课程负责人：杨秀治）

# “教师领导力”课程方案

基础教育人才研究院

## 一、课程名称

教师领导力 (teacher leadership)

## 二、适用对象

培训对象：市级或区级骨干教师与学科带头人

培训对象特点：

### 1. 个人特征

2019年“特级教师工作室”学员中，市级骨干教师占54%，区级学科带头人与区级骨干教师占46%；具有15-20年教龄的学员占65%，具有10-15年教龄的学员占29%。总体而言，学员有较强的教学能力，已形成一定的教育教学风格与特色，具有一定的教育科研能力。

### 2. 政策要求

市教委制定的《北京市幼儿园、中小学、中等职业学校学科教学带头人、骨干教师选拔和管理暂行办法》(京教人〔2003〕15号)明确提出要“充分发挥市级学科教学带头人和骨干教师的示范引领及辐射作用”。2019年“特级教师工作室”学员中，市级骨干教师占半数以上；各区亦提出要建设高素质、专家型的教师队伍，对区级学科带头人与骨干教师的作用发挥有相关要求。

### 3. 学习需求

根据学院2018年10月对市级骨干教师开展的需求调研，多位教师提出“对带领团队发展力不从心”，“希望将来接受的培训能够在辐射面上有所扩大”并能“带动原单位团队发展”；“在提升教育、科研能力的同时，也能把在培训中所提升的能力转化为带领团队发展的能力”；“辐射面应该更广一些，由提升骨干教师到带动所在学校的进步。”

## 三、课时安排

根据北京教育学院《市级骨干高研班（特级教师工作室）专业人才培养方案》，“教师领导力”课程设8课时。

## 四、课程目标

基于国际领域关于“教师领导”(teacher leadership)的相关研究，教师领导源自分布式领导(distributed leadership)(Harris, 2003)，是指学校内一种不同的权力关系，在这种权力关系下，领导者与服从者的分界趋向模糊。教师领导是指不论职位或任命，教师对领导的行使，其本质特征是提升教师的专业性和增强同侪互动。基于相关研究，课程目标分为专业知识、专业技能、人文素质等三个方面：

### (一) 专业知识

1. 理解“教师领导”的重要性与意涵和特征；

辨析相关概念：“教学领导”、“课程领导”、“学习领导”等；

2. 了解“教师领导”的理论基础。

### （二）专业技能

1. 分析“教师领导”所需的专业知识与能力、角色与任务；

2. 明确发挥“教师领导”的影响力路径；

3. 掌握提升教师领导力的方式与策略。

### （三）人文素质

提升沟通交往能力和创新能力，改进教育教学实践，以对学生、同事、家长、学校等产生更广泛的积极影响。

## 五、课程内容要点与相应教学方式

	课程内容	课时	内容要点	教学方式
1	教师领导的知识基础	2	1. 重要性及意涵；教师领导的特质 2. 辨析相关概念：“教学领导”、“课程领导”、“学习领导”等	互动研讨
			3. 教师领导的理论分析 (1) 西方理论的梳理与澄清 (2) 本土情境的运用与发展	讲授
2	教师领导的能量发挥	3	1. 基于案例，分析教师领导的主要特征，以及发挥领导力所需的专业知识与能力、承担的角色与任务 2. 案例分析与互动研讨：课程改革背景下，教师如何发挥领导力？ (1) 教师领导发挥影响力的路径 (2) 教师领导发挥影响力面临的困境	案例分析 互动研讨 讲授
3	提升教师领导力的方式与策略	3	1. 提升沟通合作能力与领导力： 第一步：个体差异的理解与接纳 第二步：倾听与谛听的区别 第三步：基于价值的动机激发 2. 教学风格与教育思想的积淀与引领	情境分析 实践体验
			3. 思考自身能够发挥领导力的方式与路径、具体任务及可能的实践	反思交流

## 六、教学工具与资源条件

1. 教学环境、条件与设施

普通教室；案例与情境分析、互动研讨、实践体验部分，需要做小组讨论。

2. 参考资源

[1] Jill Harrison Berg, Bill Zoellick, (2019). Teacher leadership: toward a new conceptual framework. *Journal of Professional Capital and Community*, 4(1): 2-14.

[2] Alexandrou, A. & Swaffield, S. (eds.) (2014). *Teacher leadership and professional development*. London: Routledge.

[3] Dempster, N., Robson, G., & Gaffney, M. (2011). Leadership for learning: Research findings and frontiers from down under. In T. Townsend & J. MacBeath (Eds.), *International handbook of leadership for learning*. London, UK: Springer.

[4] Harris, A., & Muijs, D. (2004). *Improving schools through teacher leadership*. London: Open University Press.

[5] Frost, D. & Harris, A. (2003). Teacher leadership: Towards a research agenda. *Cambridge Journal of Education*, 33 (3), 479—498.

[6] 王绯焯、洪成文、Sally Zepeda (2017). 骨干教师领导角色的认知研究. 教师教育研究, 29(5):58-63.

[7] 黄显华、徐蒋凤、朱嘉颖(2002). 校本课程发展下课程与教学领导的定义与角色. 全球教育展望, 31(7):49-56.

[8] OECD (2020). *A Teachers' Guide to TALIS 2018 (Volume II)*. [http://www.oecd.org/education/talis/TALIS-Teachers-Guide-to-TALIS-2018-Vol-II\\_ENG.pdf](http://www.oecd.org/education/talis/TALIS-Teachers-Guide-to-TALIS-2018-Vol-II_ENG.pdf). 2020-07-20

参考教材：黄显华 朱嘉颖等著(2005). 课程领导与校本课程发展. 北京：教育科学出版社.

## 七、课程考核与评价

### 1. 学员课程学习考核

(1) 每位学员需完成一篇 5000 字左右的研修小结，对以下问题进行深入反思：  
一是基于“教师领导”的相关理论及特质，分析自身具备的领导能力与角色定位，或不足及未来需要提升的方面；

二是掌握提升沟通合作能力与领导力的方法与策略；

三是基于自身实践，探讨在具体的教育教学工作中切实发挥领导力的方式与路径。

### (2) 个案分析与案例研究

梳理自身在参与教育教学改革过程的创新实践，基于自身发挥领导力的路径与方法，凝练形成教师领导的个案研究，基于同伴交流和专家指导，形成研究报告。

### 2. 学员对课程的评价

(1) 即时评价：通过问卷与访谈了解学员对本部分课程的评价；

(2) 持续评价：通过追踪研究方式，基于学员自身明确的领导力发挥的具体任务，了解学员领导力发挥的情况，分析课程的持续影响。

## 八、任课师资条件

本课程师资为北京教育学院人才研究院获得高级职称或博士学位的教师与高校教师、一线特高级教师组成，理论与实践互补，形成稳定的师资库，根据相关专业背景承担相应课程内容。

姓名	性别	年龄	职务职称	工作单位	研究方向	课程任务
钟亚妮	女	43	副研究员	北京教育学院	教师学习与专业发展	教师领导的理论基础
靳伟	男	35	助理研究员	北京教育学院	教师教育	教师领导的路径与方式
曹慧	女	35	讲师	北京教育学院	教育管理与心理学	沟通合作与领导力提升
曹杰	女	35	讲师	北京教育学院	教育管理	教师领导的理论基础与实践
李琼	女	46	教授	北京师范大学教师教育研究中心	教师教育/心理学	教师教学领导与教育思想引领
宋萑	男	40	教授	北京师范大学教师教育研究中心	教师教育	课程与教学领导
陈沛	女	45	特级教师	北京教育学院朝阳分院	语文教育/教师培训	教师课程与教学领导实践案例
白雪峰	男	42	特级教师/副校长	北京市第十七中学	数学教育/教师培训	教师课程与教学领导实践案例

(课程负责人: 钟亚妮)



**“ 教育改革专题培训项目 ”**  
**课程方案**





# “发展心理视角下的家校沟通与家庭教育指导” 课程方案

教育管理与心理学院

## 一、课程名称

发展心理视角下的家校合作与家庭教育指导

## 二、适用对象

各区教研员，学校分管德育的干部，班主任，德育老师（含心理老师）及致力于学校家庭教育工作的任课教师。

## 三、课时安排

本课程共 60 课时。

## 四、课程目标

**专业知识目标：**掌握 0-18 岁儿童心理发展特点及家庭教育的重点；完善学生发展观和家庭教育的规律；熟悉国家、北京市家庭教育的相关规定和文件精神；家庭教育的技能和方法得到提升。

**职业技能目标：**掌握关于家庭功能、亲子沟通、情绪管理、学业管理等具体家庭指导服务的方法；能够根据学习的理论和方法开展家庭教育指导和家庭教育实践活动，协助学校建立家长学校和家长委员会；协助学校建设家庭教育指导教师队伍。能够有效开展家校沟通和问题调处。

**人文素质目标：**掌握家庭教育的政策和文件精神，树立立德树人和以学生为重心、家长为主体的家庭教育理念；增加对学生和家庭的信任和理解；掌握家庭教育的发展规律和科学有效的方法；激发开展家庭教育指导服务工作模式的创新性。

## 五、课程内容要点与相应教学方式

根据前期调研报告，本课程立足于学员需求，以推进学校家庭教育指导工作为导向，以加强学校指导教师自身指导能力和素质为目标，以政策导向和文件精神为导引，从发展心理学的基础理论入手，尊重家庭的发展规律，注重对儿童发展关键期的引领，坚持理论与实践相结合的课程内容。本课程内容框架如下：

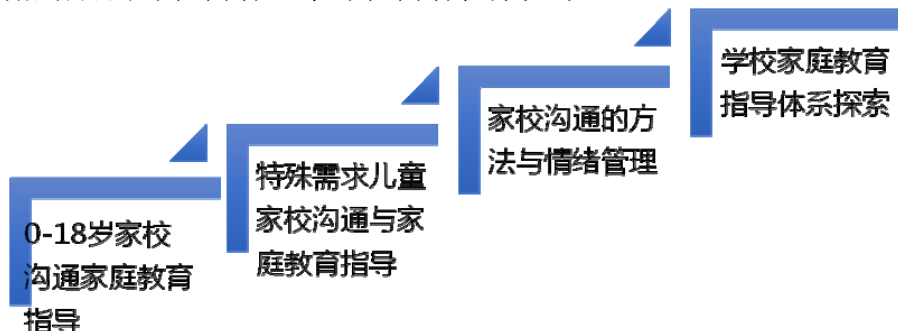

课程内容框架与学时安排

本次课程内容以发展心理学为主要理论指导，课程中融合了埃里克森的心理社会危机理论、皮亚杰的认知发展阶段理论和维果斯基的发展理论，力求对家庭教育指导的基础是在理解儿童的发展的前提下，对关键发展时期的家庭教育指导方法和策略进行创造性的提炼和总结。学时安排上，从一般儿童家庭教育指导-特殊儿童家庭教育指导-学习家庭教育指导体系建构-家庭教育中的沟通和情绪管理都有不同涉猎，从儿童发展的连续性和差异性上考虑，将 0-6 岁纳入到课程中来，以帮助学员理解儿童在学龄期出现的一些表现；在 6-12 岁加入了大脑科学的家庭教育指导方法；在 12-18 岁加入了阅读和积极情绪体验的课程，以满足不同家庭的个性化指导。在家庭教育指导体系建构中，将根据现实条件采取优质校观摩或优质校经验介绍两种不同的形式开展。

课程模块	课程主题	学时	主要内容	教学方式
一	0-6 岁儿童发展对学龄期家校沟通与家庭教育指导的启示	8	0-6 岁儿童心理发展特点 0-6 岁安全感、自主感的培养方法与指导建议 从持续成长的角度看 0-6 岁家庭教育对学龄前儿童的影响	课堂讲授 案例教学 小组研讨
二、	6-12 岁儿童心理发展特点及家庭教育指导策略	12	6-12 岁儿童心理发展特点（4 课时） 6-12 岁规则意识、自尊的培养方法与指导建议（4 课时） 脑科学在家庭教育指导中的应用（4 课时）	课堂讲授 小组研讨
三	12-18 岁家校沟通家庭教育指导	12	12-18 岁个体心理发展特点（4 课时） 12-18 独立、生涯信念的确立的方法和策略（4 课时） 中学阶段阅读与积极学业情绪体验的家庭教育指导（4 课时）	课堂讲授 案例教学 小组研讨
五	特殊需求儿童家校沟通与家庭教育指导	8	1. 了解特殊儿童的表现与心理发展特点 2. 不同类型特殊需要儿童的家庭教育指导	课堂讲授 案例教学 小组研讨
六	家校沟通的方法与案例指导	8	1. 家校沟通的过程与常用方法（沟通模型，沟通过程） 2. 家校沟通的案例分析与指导	课堂讲授 案例研讨
七	家庭教育指导中的情绪管理	4	家校沟通中常见情绪的管理与应对（ABC 理论；正念；积极心理）	课堂讲授 小组练习
八	学校家庭教育指导体系探索	8	1. 不同学段学校家庭教育指导体系建构的异同 2. 优质校经验介绍：探索区-校-家三级家庭教育指导体系	课堂讲授 现场观摩

## 六、教学工具与资源条件

远程线上教学及指导：腾讯会议；微信

线下学习：教室桌椅可移动，便于分组研讨；教室配备电教设备。

教材及参考资源：

1. 劳拉·伯克著；陈会昌等译，《伯克毕生发展心理学：从 0 岁到青少年（第 4 版）》，中国人民大学出版社，2014 年版。

2. Kathleen Stassen Berger 著；陈会昌译.《0-12 岁儿童心理学（第六版）》，中国轻工业出版社，2016.

3. 边玉芳著.《读懂孩子：心理学家实用教子宝典 0-6 岁版》，北师大出版集团，2014.

4. 边玉芳著.《读懂孩子：心理学家实用教子宝典 6-12 岁版》，北师大出版集团，2014.

5. 边玉芳著.《读懂孩子：心理学家实用教子宝典 12-18 岁版》，北师大出版集团，2014.

6. 夏洛特·梅森著，程红艳，李春玲译.《夏洛特·梅森家庭教育经典系列》，中国发展出版社，2013.

7. 《全国家庭教育指导大纲》（全文）

8. 《北京市关于进一步加强中小学家庭教育指导服务工作的实施意见》（京教基一（2018）11 号）

## 七、课程考核与评价

### （1）学员课程学习考核

本次课程考核分为四个等级：85 分以上为优秀；75-85 分为良好；60-75 分为合格；60 分以下为不合格。

#### 出勤与课程参与情况（30%）

对学员的学习情况进行考核：通过统一测试了解学生心理发展特点了解学员对理论知识的掌握情况（20%）；通过案例分析了解学员掌握家校沟通和家庭教育指导的情况（20%）；通过特殊教育故事了解学员对特殊需要学生家校合作的掌握情况（20%）。

### （2）学员对课程的评价

本次课后设置相关话题的讨论，由讨论参与的积极性和内容了解学员对课程的评价；单次课后由学员匿名对授课教师和课程内容进行满意度、实用性评价；课程结束后由学员匿名对课程模块和课程内容进行满意度和实用性评价。

## 八、任课师资条件

本课程师资为北京教育学院教育管理与心理学院获得副高级职称或博士学位的教师与一线特高级教师组成，共 7 位授课教师，其中院内 5 人，院外教师 4 人；理论与实践互补。

姓名	性别	年龄	职务 职称	工作单位	研究方向	课程任务
林雅芳	女		讲师	北京教育学院	心理健康， 发展心理学	首席培训师，授课，小组指导；0-6 岁家庭教育指导；12-18 家庭教育指导；家校沟通
马 英	女		讲师	北京教育学院	发展心理学	学术班主任，授课，小组指导；6-12 岁家庭教育指导；积极视角下的家校合作

姓名	性别	年龄	职务 职称	工作单位	研究方向	课程任务
崔艳丽	女		副教授	北京教育学院	发展与教育 心理学	授课；亲子沟通中的 情绪管理
沈彩霞	女		讲师	北京教育学院	发展与教育 心理学	授课；脑科学与家庭 教育指导
金颖	女		讲师	北京教育学院	发展与教育 心理学	授课；特殊儿童的家庭 教育指导
赵晓颖	女		中高	东城分院	家庭教育， 心理健康	授课：学校家庭教育 指导体系建构的 模式探索
洪耀伟	男		特级	上海市 浦江一中	家校沟通	授课：家校合作 与家校沟通

(课程负责人：林雅芳)

# “中小學生个性与社会性发展特点”课程方案

教育管理与心理学院

## 一、课程名称

中小學生个性与社会性发展特点

## 二、适用对象

本课程为中小学班主任对学生进行业业、情绪、个性、社会性发展等专题培训的必修课程，是中小学骨干教师培训中的基础性课程。

## 三、课时安排

本课程共计 32 课时。

## 四、课程目标

1、帮助中小学教师初步系统了解学生个性与社会性的发展特点，了解发展心理学、心理卫生等基本心理学知识，初步形成较为系统的关于学生自我意识发展、情绪情感发展、意志发展、人际关系发展、心理行为问题的知识框架；

2、提升中小学教师在教育教学中主动运用相关心理发展知识理解、尊重、教育学生的意识；

3、促进中小学教师尝试将发展心理学相关知识技能运用到学校具体的教育教学管理工作中，逐渐做到理解学生心理发展特点、遵循学生心理成长规律，提高教育教学与班级管理的科学性和有效性。

## 五、课程内容要点与教学方式

本课程以青少年发展心理学为理论依据，主要内容包括五大板块，分别是“学生心理发展经典理论简介”，“小学生个性与社会性发展特点”，“初中生个性与社会性发展特点”，“高中生个性与社会性发展特点”和“基于学生发展的教育与管理”。具体课程板块主要内容及课时分配详见表 1。

表 1 “中小學生个性与社会性发展特点”课程模块内容与学时安排

课程板块	课程主题	学时	主要内容	教学方式
一	学生心理发展经典理论简介	4	1. 发展的基本问题与影响因素 2. 有关“我”的理论—精神分析的心理发展观点 (1) 弗洛伊德的心理发展观 (2) 艾里克森的心理发展观 3. 研究行为的科学—行为主义的心理发展观 (1) 华生行为主义的心理发展观 (2) 斯金纳新行为主义的心理发展理论 (3) 班杜拉的社会学习理论 4. 研究认知结构的理论—皮亚杰的心理发展观 5. “最近发展区”的倡导者—维果斯基的心理	理论讲授 交流研讨

			发展观 6. 青少年积极发展观	
二	小学生个性与社会性发展特点	4	1. 小学生自我意识的发展—更全面认识自己 2. 小学生情绪情感与意志的发展——全面发展的需要 3. 小学生人际交往的发展—融入集体 4. 道德意识与道德行为的发展—儿童之间的“战争”	理论讲授 案例分析 与研讨
三	初中生个性与社会性发展特点	4	1. 初中生自我意识的发展—自我概念与自尊的变化 2. 初中生情绪情感与意志的发展—生理快于心理 3. 初中生人际关系的发展—同伴关系的特殊性 4. 第二反抗期	理论讲授 案例分析 与研讨
四	高中生个性与社会性发展特点	4	1. 高中生自我的发展—自我认同 2. 高中生情绪情感与意志的发展—自我认同与情绪 3. 高中生人际关系的发展—异性交往 4. 高中生人生观和价值观的发展	理论讲授 案例分析 与研讨
五	基于学生发展的教育与管理	16	1. 师生良好交往的心理学智慧 2. 班主任工作中的心理效应 3. 利用积极心理学原理进行班级建设和学生管理 4. 基于学生发展特点的家庭教育指导	理论讲授 案例讲授 交流研讨
合计		32 学时		



图1 “个性与社会性”知识结构

个性与社会性相关概念界定。

1. 个性：是指一个人身上经常的、稳定的表现出来的个性心理特征和品质倾向的综合。一般包括个性心理特征（气质、性格、能力）和个性品质倾向（需要、动机、兴趣、态度、理想、信念等）。

2. 社会性：是指人们进行社会交往，建立人际关系，理解、掌握和遵守社会行为准则，以及控制自身行为的心理特性。

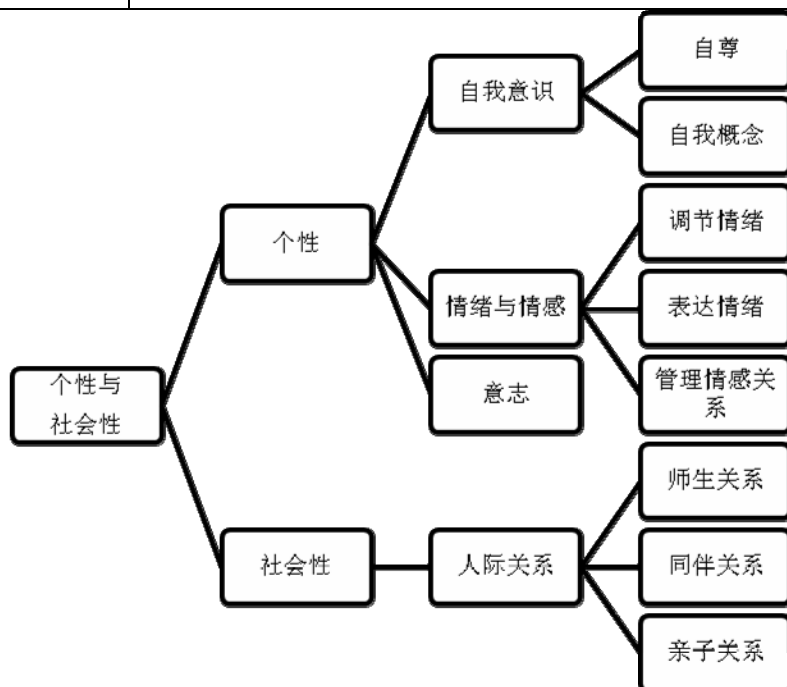
3. 个性与社会性发展：包含自我意识的发展、气质与性格的发展、情绪与情感的发展、人际关系的发展。

课程实施中，根据学员学段特点、实际需要和课程内容，采用灵活多样的教学方式，通过创设真实且富有价值的问题情境，充分调动学员的主体性与参与感，引导学员通过体验、合作、探究、讨论等各种方式思考和解决问题，进而转化为可操作的行为策略，并通过持续的实践尝试，帮助教师了解学生个性与社会性发展特点，并在尊重学生发展特点基础上进行教育教学与班级管理。

在实际实施过程中，各项目可以结合培训对象学段特点和课程体系，选取其中部分课程。

## 六、教学工具与资源条件

### （一）教学工具

1. 可分组的多媒体教室
2. 大白纸、白板、白板笔、水彩笔等培训用具
3. 学习单：研讨的案例与创设的问题情境

### （二）教学资源

1. 戴维·谢弗著；陈会昌等译，社会性与人格发展（第5版），人民邮电大学出版社，2012年版。
2. 雷雳著，《发展心理学（第3版）》，中国人民大学出版社，2017年版。
3. 雷雳，张雷著，《青少年心理发展》，北京大学出版社，2015年版。
4. 劳拉·伯克著；陈会昌等译，《伯克毕生发展心理学：从0岁到青少年（第4版）》，中国人民大学出版社，2014年版。
5. 黛安娜·帕帕拉等著；李西营译；申继亮校，《发展心理学 从生命早期到青春期》，人民邮电出版社，2013年版。
6. 戴维·布鲁克斯 著，《社会动物》，中信出版社，2012版。
7. 刘梅主编，《儿童发展心理学》，清华大学出版社，2010年版。
8. 电影《别碰我的童年》



## 七、课程考核与评价

表 2 考核内容与考核标准

维度	要点	指标	比重
出勤	出勤与课堂参与	不低于 85%	20%
案例	发展性、整体性	基本信息、心理特点、理论依据、指导效果	80%

## 八、任课师资条件

本课程授课教师以北京教育学院心理专业专任教师为主。

表 3 中小學生个性与社会性发展特点师资库

序号	姓名	性别	职称 职务	单位	研究方向	课程任务	手机
1	崔艳丽	女	副教授	北京教育学院	发展与教育 心理学	模块一、五	13683620398
2	齐建芳	女	副教授	北京教育学院	发展与教育 心理学	模块一、五	13601071021
3	吕红梅	女	讲师	北京教育学院	发展与教育 心理学	模块二、五	13426353839
4	马 英	女	讲师	北京教育学院	发展与教育 心理学	模块二、五	13810062911
5	沈彩霞	女	讲师	北京教育学院	发展与教育 心理学	模块三、五	18500059830
6	黄琳妍	女	讲师	北京教育学院	管理心理学	模块三、五	13601263291
7	娄 娅	女	讲师	北京教育学院	基础心理学	模块四、五	18800183204
8	林雅芳	女	讲师	北京教育学院	心理咨询	模块四、五	13466688429

(课程负责人: 马英)

# “高中语文学习任务群：整本书阅读与研讨” 课程方案

人文与社会科学学院

## 一、课程名称

《高中语文学习任务群：整本书阅读与研讨》

## 二、适用对象

高中学段语文教师

2019年9月高中统编教材必修上开始投入使用，2020年3月高中统编教材必修下也投入使用。尤其必修上，社会学名著《乡土中国》进入高中教师和学生的教学阅读视野。《红楼梦》虽然在高中统编新教材使用之前已是整本书阅读书目，对于教师来说，依然存在一定难度。因此，《乡土中国》和《红楼梦》对于高中老师的教学来说，无疑均存有一定的难度。

## 三、课时安排

16课时。

内容	课时	学习形式
中国古典小说的“整本书阅读与研讨”：《红楼梦》教学内容的选择	4	讲座
作为社会学名著的“整本书阅读与研讨”：《乡土中国》文本解读	4	讲座
“整本书阅读与研讨”教学设计《乡土中国》教学设计、 《红楼梦》教学设计	4	教学实践
《红楼梦》、《乡土中国》二选一教学观摩	4	样例观摩学习

## 四、课程目标

1. 了解学科课程标准关于学习任务群“整本书阅读与研讨”的基本要求；
2. 进一步加深对《红楼梦》《乡土中国》的文本解读；
3. 能结合学科课程标准设计并实施整本书阅读教学；
4. 在了解名著内容和学情的基础上制定学生读书计划以推进学生的阅读；
5. 依据课程标准与学生的读书情况，完成一节课的“整本书阅读与研讨”教学设计；

## 五、课程内容要点与相应教学方式

学习模块	内容要点	教学方式	目标指向
“整本书阅读与研讨”《红楼梦》文本的研读	根据课标对“《红楼梦》整本书阅读”的六条“阅读指导”，确定理论学习内容如下： 一、把握前五回的纲领作用 重点讲解前五回对读懂整本书的关键意义。 二、《红楼梦》的情节主线 重点梳理小说情节发展中的“家族线索”和“爱情线索”两条主线。	理论学习（讲座及研讨）	理解“整本书阅读与研讨”基本理念；根据课标要求深入理解文本。

	<p>三、注人物形象的塑造 重点分析《红楼梦》中多种塑造人物的手法，以及小说人物形象的丰富性和复杂性，并梳理了人物性格的发展和变化状况。</p> <p>四、品味日常生活细节的刻画 重点分析《红楼梦》日常生活细节自身所蕴含的情调和趣味。</p> <p>五、了解《红楼梦》社会关系与生活习俗 重点分析《红楼梦》通过百科式的描写，内容涉及衣食住行、琴棋书画、柴米油盐、穿着打扮，以及各种礼仪风俗、典章制度等，直观感性地展示了古人的生活状况。</p> <p>六、《红楼梦》语言鉴赏 重点分析《红楼梦》语言的典雅、个性化、地域特色强等特点，特别是对谐音这一手法的运用；分析《红楼梦》诗词曲赋在塑造人物形象、设计情节、抒发情感等方面的重要作用。</p>		
“整本书阅读与研讨”《乡土中国》文本研读	<p>根据课标要求，确定《乡土中国》讲座具体内容如下：</p> <p>第一部分：《乡土中国》是一部什么样的书？</p> <ol style="list-style-type: none"> <li>1. 写作背景</li> <li>2. 作者介绍</li> <li>3. 内容概述</li> <li>4. 社会学名著</li> </ol> <p>第二部分：文本解析</p> <ol style="list-style-type: none"> <li>1. 重要观点</li> <li>2. 重要概念</li> <li>3. 文本结构</li> </ol> <p>第三部分：教学策略的选择</p> <ol style="list-style-type: none"> <li>1. 明确学生难点，教师示范讲明概念</li> <li>2. 运用思维导图理清内容及结构</li> <li>3. 结合现实生活引发学生深入理解</li> </ol>	理论学习（讲座及研讨）	理解“整本书阅读与研讨”基本概念；根据课标要求深入理解文本。
“整本书阅读与研讨”教学实践	<p>《红楼梦》教学设计</p> <p>《乡土中国》教学设计</p>	学员实践	确定教学内容后，如何组织课堂教学？有效设计学习活动，达成教学目标。
“整本书阅读与研讨”样例学习	<p>《红楼梦》观摩 或</p> <p>《乡土中国》观摩</p>	样例观摩	通过现场观摩课以及课例分析，直观学习整本书阅读教学课内教学的设计与实施。

## 六、教学工具与资源条件

### （一）教学资源：

1. 整本书阅读教学的成熟课例 2-3 个；
2. 整本书阅读教学优质观摩课一节；

3. 教材推荐：《书册阅读教学现场》（教育科学出版社）。

4. 文件材料：王宁，巢宗祺《普通高中语文课程标准（2017年版）解读[M]. 高等教育出版社 2018年版。

## （二）教学环境与条件

1. 一间教室，学员分小组参与学习；
2. 多媒体等教具；
3. 大白纸、水彩笔等培训工具

## 七、课程考核与评价

### （一）考核内容：

1. 设计一份《红楼梦》或《乡土中国》整体教学设计（电子文本）
2. 实施《红楼梦》或《乡土中国》一节研究课（教学光盘）

### （二）具体要求：

1. 教学设计内容完整，包括设计意图（指导思想、教材分析、学情分析）、教学目标、教学过程、教学反思。（见附件1）

2. 研究课为整本书阅读教学设计重要环节的教学实施。

### （三）成绩评定：

依据教学设计的规范性和创新性以及研究课实施情况，分为优秀、合格与不合格三个等级。

等级标准	优秀	合格	不合格
具体要求	教学设计规范并具有创新性，研究课教学目标清晰、教学过程合理、评价方式科学、学生学习效果好。	教设计规范，研究课教学目标清晰、教学过程完整、学生学习效果较好。	教学设计主要内容完整，研究课目标清晰，教学过程较为完整、学生未达成预期学习目标。

## 八、任课师资条件

本课程师资为北京教育学院人文与社会科学学院获得高级职称或博士学位的教师与一线特高级教师组成，理论与实践互补。

姓名	性别	年龄	工作单位	职称	研究方向	课程任务
常雪鹰	女	48	北京教育学院	副教授	古典文学 语文教学	整本书阅读 文本解读
吴欣歆	女	45	北京教育学院	教授	课程与教学论	整本书阅读教学 基本方法
许艳	女	42	北京教育学院	副教授	课程与教学论	整本书阅读教学 基本方法
李桔松	女	36	北京教育学院	讲师	古典文献 语文教学	整本书阅读 文本解读

姓名	性别	年龄	工作单位	职称	研究方向	课程任务
苗怀明	男	50	南京大学	教授	古典文学	《红楼梦》 文本解读
姚咏梅	女	48	朝阳分院	中学高级	古代文学	整本书阅读 文本解读
王来宁	女	49	北京大学附属中 学二十中学	中学高级	语文教学	整本书阅读 教学观摩

(课程负责人: 常雪鹰)

# “初中语文文言文教学能力提升”课程方案

人文与社会科学学院

## 一、课程名称

初中语文文言文教学能力提升。

## 二、适用对象

初中（七年级至九年级）语文教师。

## 三、课时安排

160 课时。

## 四、课程目标

“初中语文文言文教学能力提升”课程目标主要有五点：

1. 教师增强言文结合教学的意识，教师的语言文字知识结构进一步优化，教师运用语言知识对语言现象进行科学解释的能力进一步提升，教师在重点字词教学时，策略多样化、活动化，把字词知识教活，教得有用、可用、会用，能迁移。

2. 教师增强文本解读的意识，教师文本细读能力进一步提高。教师学会灵活运用多种文本解读的策略和方法细读文本，针对不同文体、不同内容的文本做科学、深入的解读。

3. 教师增强文本拓展阅读的意识，教师文本拓展途径进一步丰富，教师根据教学重难点和教学目标进行文本拓展教学的能力进一步提高，教师能够在扩大学生文言文阅读量的同时，使学生掌握一定的阅读方法。

4. 教师对统编教材文言文编写体系的认识加深，了解中考文言文板块的考试思路和出题方向，反馈自己的课堂教学，在实际教学中打开文言文教学思路，丰富文言文教学方法和策略。

5. 教师对文言文篇章教学设计和单元整体设计的理解初步加强，并使自己的理解和认识转化为在教学设计上的落实。

总体上，教师能灵活地教“言”，在细读文本、辨析文体、分析学情的基础上，找准文本教学重点和难点，灵活运用多种文本解读的策略和方法，带领学生完成文言文的语言建构与运用、文学赏析、思维发展、审美鉴赏、优秀传统文化的理解与传承等核心素养的养成。

## 五、课程内容要点与相应教学方式

基于以上课程目标，课程内容主要由三部分组成：

一是主题讲座，共九次。二是展示课，共七次。三是观摩课、集体备课和两次结业展示课，共四次。课程内容要点和相应教学方式等信息，我们列表如下：

课程模块	课程名称	内容要点	教学方式	研修方式	课时
专题讲座	文言文教学的言与文	文言文语言文字分析与文章解析结合	理论学习	讲座+工作坊	8
	文言文的文本细读	文言文文本细读的策略和方法		讲座+工作坊	8
	文言文拓展原则、方法和举例	文言文拓展篇目的选择原则、方法和举例		讲座+工作坊	8
	论语的读法	《论语》的教学思路和方法		讲座+工作坊	8
	基于单元整体设计的文言文教学	基于单元教学目标和重点,确定具体文言文篇目的教学重难点和方法		讲座+工作坊	8
	文言文教学设计的撰写和实施	文言文教学设计的撰写注意事项和具体事例分析		讲座+工作坊	8
	文言文教学与考试	中考文言文题目的思路与文言文教学		讲座+工作坊	8
	文言文教学的经验与实践	高级教师分享自己的教学经验	样例学习	讲座+工作坊	8
	统编初中语文教材与文言文诵读教学	新教材文言文教学的编排与教学	理论学习	讲座+工作坊	8
学员展示课听课与研讨	展示课 1	文言文语言梳理与探究课,研讨与点评	实践学习	听评课+工作坊研讨	8
	展示课 2	文言文文本细读课,研讨与点评		听评课+工作坊研讨	8
	展示课 3	文言文拓展篇目课,研讨与点评		听评课+工作坊研讨	8
	展示课 4	论语专题教学课,研讨与点评		听评课+工作坊研讨	8
	展示课 5	单元教学中的文言文教学课,研讨与点评		听评课+工作坊研讨	8
	展示课 6	教学设计流程清晰、重点突出,研讨与点评		听评课+工作坊研讨	8
	展示课 7	文言文复习备考课,研讨与点评		听评课+工作坊研讨	8
	结业展示课(一)	学员展示课,专家点评、指导		听评课+工作坊研讨	8
	结业展示课(二)	学员展示课,专家点评、指导		听评课+工作坊研讨	8
观摩课	观摩课	观摩高级教师文言文特色示范课,研讨与点评		听评课+工作坊研讨	8
共同备课	集体备课	从语言文字解析、文本细读、篇目拓展、教学设计、单元整体教学等几个方面落实	共同研讨	工作坊	8

## 六、教学工具与资源条件

### （一）教学资源

1. 王荣生《文言文教学教什么》，华东师范大学出版社，2014.11；
2. 《义务教育语文课程标准》（2018年版），北京师范大学出版社；
3. 王宁《谈谈语言建构与运用》，《语文学习》2018年第1期；
4. 许慎《说文解字》，中华书局；
5. 刘钧杰、李行健《八百汉字意义源流探索》，中国广播电视出版社；
6. 王宁、彭林、孙钦善等著《怎样读经典》，浙江大学出版社，2018.7。

### （二）教学条件

1. 桌椅可移动，便于组织工作坊的场地；
2. 多媒体设备完备并可上网；
3. 工作坊所需物料。

## 七、课程考核与评价

### （1）学员课程学习考核

- 1 设计一份文言文教学设计
2. 研究课光盘和教学反思。
3. 研修心得或文言文教学研究论文。

### （2）具体要求

1. 教学设计内容完整，包括设计意图（指导思想、教材分析、学情分析）、教学目标、教学过程、教学反思。
2. 研究课展示出语言解析、文本细读、篇目拓展等能力或其中某个教学环节教学能力的提升。

### （3）成绩评定：

依据教学设计的规范性和创新性以及研究课实施情况，分为优秀、合格与不合格三个等级。

优秀：教学设计规范并具有创新性，研究课教学目标清晰、教学过程合理、评价方式科学、学生学习效果好。

合格：教学设计规范，研究课教学目标清晰、教学过程完整、学生学习效果较好。

不合格：教学设计主要内容不太完整，研究课目标不太清晰，教学过程不太完整、学生未达成预期学习目标。

## 八、任课师资条件

本课程师资为北京教育学院人文与社会科学学院获得高级职称或博士学位的教师与一线特高级教师组成，理论与实践互补。



姓名	性别	年龄	职务职称	工作单位	研究方向	课程任务
高笑可	女	36	讲师	北京教育学院	古代汉语， 语文教育	首席培训师
方 麟	男	46	副教授	北京教育学院	古代文献， 语文教育	合作教师
张学君	男	48	副教授	北京教育学院	古代文学， 语文教育	合作教师
许 艳	女	42	副教授	北京教育学院	课程与教学论	合作教师
王海兴	男	38	高级	北京景山学校	初中语文教学	合作教师
陈恒舒	男	36	副编审	人民教育 出版社	中学语文教学	合作教师
何连福	男	54	高级	北京育才学校	初中语文教学	合作教师

(课程负责人: 高笑可)

# “初中统编教材：名著阅读”课程方案

人文与社会科学学院

## 一、课程名称

整本书阅读教学

## 二、适用对象

中学语文学科教师

## 三、课时安排



### 1. 基于培训目标的课程内容；

在培训伊始，会以工作坊的形式，让教师进行整本书的教学设计，以观察所培训的群体对整本书阅读教学的认识情况，在此基础上进行具体课程方案的修改和安排。

短期讲座也会随着教师群体的不同呈现多样化的样态，尽量贴近一线教师的教学内容和教学安排。

在相应的培训学期，也会尽量安排相关的整本书阅读观摩课，提升教师的实操水平。

最后的结业展示，也是集中了解教师培训后对知识了解的过程。会以示范课为契机，指出并解决教师的困惑和问题。

### 2. 具体课时安排

课程模块	课程名称	课程类型	内容要点	学时	责任主体
	整本书阅读与研讨	讲座	整本书教学设计的学程管理，提升学生的阅读水平	8	李桔松
	整本书阅读教什么？怎么教？	讲座	从内容的角度讲解整本书阅读讲授的重点	8	胡春梅
	古代章回体小说的整本书阅读教学	讲座	从文学研究的角度提供古代章回体小说的教学策略	8	李桔松

课程模块	课程名称	课程类型	内容要点	学时	责任主体
课例经验	《海底两万里》的整本书阅读设计	讲座	从《海底两万里》教学的实际出发介绍本书教学设计的心得	8	张彪 (清华附)
	《骆驼祥子》整本书教学案例	讲座	从《骆驼祥子》教学的实际出发介绍本书教学设计的心得	8	王来宁 (北大附)
教学改进	整本书教学实践		参培教师选择一本书进行课堂教学, 指导老师对课程设计和课堂教学进行针对指导	16	

#### 四、课程目标

教师是学生阅读活动的组织者、督促者、鼓励者, 更是引领人。所以此次培训的目标主要有以下几个方面:

1. 明确并掌握初中整本书阅读的基本方法以及阅读教学的基本策略。
2. 教师可以根据讲授的阅读策略和名著本身的教学价值, 设计相应的整本书阅读学习活动。
3. 培训完成后, 教师可以形成“整本书阅读教学”的理论自觉, 可以自行设计和完成不同类型文本的整本书阅读教学课程。

#### 五、课程内容要点与相应教学方式

##### 1. 《整本书阅读与研讨》

教学方式: 理论学习

课程内容要点: 首先介绍艾登·钱伯斯的“阅读循环”理论, 然后提出整本书阅读教学实践模型: 初识书册、自主通读、交流研讨、输出展示、拓展深化。详细讲述每一个过程对应的操作手法和目标。强调整本书阅读教学“混合式学习”, 即“在线学习”与学校课堂“实体学习”的混合实施的重要性。然后进行课例分享: 北京育才学校樊颖老师的《借助三种课型推进名著的整本书阅读: 以〈海底两万里〉为例的阅读策略指导》; 四川成都棠湖外国语学校田安均、刘勇两位老师合著的《整本书文本导读和阅读方法分析——以〈海底两万里〉为例谈整本书阅读教学》; 北京市朝阳区外国语学校张媛老师的《探秘海底世界 寻访蔚蓝国度——〈海底两万里〉读书分享会》; 北京市第二十中学的徐沙沙老师的《〈骆驼祥子〉书册阅读交流》。

##### 2. 《整本书阅读教什么? 怎么教?》

教学方式: 理论学习

课程内容要点: 《名著阅读教什么与怎么教》分上下两部分, 主要包含四个内容: 为什么读经典, 名著阅读教学内容, 名著阅读课型讨论, 名著阅读课例分享。课程首先以伊塔洛·卡尔维诺《为什么读经典》中的 14 条理论, 分别从个人阅读、阅读感受、文学评论、读书影响、文学谱系和经典与现代六个方面来谈“为什么读经典”。在“名著阅读教学内容”中, 主要讲解名著阅读教学设计要关注它的原生价值、教学价值和教

学活动的彼此关联和包容关系。在“名著阅读课型讨论”中，依据阅读时间、阅读类型和学习方式对名著阅读课型进行了分类。在“名著阅读课例分享”中，分享讲解四个课例：课例一《走进三国 共话人物》，课例二《刘备的处世原则》，课例三 阅读《红岩》，课例四《傅雷家书》阅读总结会。

### 3. 《古代章回体小说的整本书阅读教学》

教学方式：理论学习

课程内容要点：本次讲座分两部分：第一部分以四大名著入手，分析章回小说的特点，章回小说的特征是每一个回目就是一个主题，小说产生比较晚，因为章回小说的娱乐性所以故事性强具有可读性、普及性。以《西游记》和《水浒传》为例了解章回小说还有聚合式积累和连缀式的结构特点。在指导学生整本书阅读方面，要求教师明确阅读的目的，推荐学生做阅读笔记，有目标有层次的阅读。同时引发是“素读”还是“有准备的读”的思考。读书务必认真阅读序言，有助于把握一本书的概要。以西游记为例带领大家解读《西游记》，序言是完美的解读，目录是章回体小说的一大特色，后记是作者对全书的总结和感想。同时强调整本书阅读需要增强时间意识，制定学程，坚持做读书笔记（划重点、注释、贴便签）等，如何做读书笔记（直接摘录、做摘录，分享罗列、写下自己的感想）及思维导图。有意识的输出（向他人讲述、写下来）。第二部分，以《水浒传》《西游记》的课例讲解为主，展示章回小说阅读策略的具体实施过程。

## 六、教学工具与资源条件

（一）教学资源：

1. 整本书阅读教学的成熟课例 2-3 个；
2. 整本书阅读教学优质观摩课一节；
3. 教材推荐：

吴欣歆：《培养真正的阅读者——整本书阅读之理论基础》；

吴欣歆、许艳：《书册阅读教学现场》；

许艳：《整本书阅读与研讨：实践探索与学理思考》；

李桔松：《如何读〈水浒传〉》；

高笑可：《如何读〈红星照耀中国〉》。

## 七、课程考核与评价

- （1）在学习过程中，完成一篇整本书阅读教学设计；
- （2）每人写一份课后体会。
- （3）培训结束时，作课教师完成作课光盘，其他教师教学反思。

## 八、任课师资条件

本课程师资为北京教育学院人文与社会科学学院获得高级职称或博士学位的教师与一线特高级教师组成，理论与实践互补。

姓名	性别	年龄	工作单位	职称	研究方向	课程任务
李桔松	男	36	北京教育学院	讲师	文学 语文教学	整本书阅读教学 基本方法
胡春梅	女	40	北京教育学院	副教授	文学 语文教学	整本书阅读教学 基本方法
常雪鹰	女	48	北京教育学院	副教授	文学 语文教学	整本书阅读教学 基本方法
王来宁	女	42	北大附中	中学高级	语文教学	整本书阅读教学观摩
张 彪	男	42	清华附中	中学高级	语文教学	整本书阅读教学观摩

(课程负责人: 李桔松)

# “基于大概念的中学历史单元教学”课程方案

人文与社会科学学院

## 一、课程名称

基于大概念的中学历史单元教学

## 二、适用对象

1. 课程适用项目：历史学科专题组班培训项目

2. 培训对象特点（需满足以下三个条件）：

- （1）初中、高中历史教师
- （2）历史学科专业毕业
- （3）历史学科教龄3年以上

## 三、课时安排

80 课时

## 四、课程目标

### （一）总目标

课程以发展学生核心素养为理念，助力教师理解学科本质、学科育人价值，实现从知识导向到素养导向的教学观念转变。课程围绕中学历史单元教学，以教师专业与教学研究能力提升为核心，开展行动研究，有效实现教师所在区域中学历史教学的持续改进。

### （二）具体目标：

#### 1. 素质目标

（1）通过课程学习，学员具备以核心素养的视角进行教学设计的意识，主动在教学中渗透学科本质、学科思维方法；

（2）通过课程学习，学员进一步强化以学生为主体的学生观，能从学生发展角度进行教学设计。

#### 2. 知识结构目标：

（1）通过单元教学理论、案例学习，学员掌握单元教学设计的基本理论与方法策略；

（2）通过教材内容分析和单元教学设计实施及课题研究，学员熟练掌握部编版中学历史教材内容体系，把握历史发展阶段特征，能够依据教材构建单元和学科知识结构图。

#### 3. 能力目标：

通过实践演练和团队交流展示，学员具备单元教学的实践能力。通过课题研究与成果撰写，学员具备单元教学研究、成果提炼的能力。

- （1）能够从学科核心素养视角，设计单元教学目标；
- （2）能够建立起单元教学与核心素养发展的内在联系；

(3) 能够根据单元教学内容和课标，提炼和分析单元大概念，运用大概念统领教学内容；

(4) 能基于大概念，提出单元关键问题，设计问题串，以任务驱动或问题探究方式开展学生活动；

(5) 能够依据大概念和关键问题，设计结构化电子板书。

## 五、课程内容要点与相应教学方式

说明要基于课程目标整体设计课程内容框架。要基于总课时合理分配每个环节的课程内容，并按照教学进程给出详细的课程内容提纲，撰写出明确具体且具有可操作性的内容要点和相应的教学方式。实践教学设计与课程目标相符，与课程内容要点相衔接，要有明确的活动主题和活动目标，活动内容和活动安排要具有可操作性。

### (一) 课程内容框架

1. 本课程框架包括理论学习、实践演练、课题研修三个模块，共计 80 课时。其中理论学习 40 课时，实践演练 24 课时，课题研修 16 课时。理论学习指学员通过单元教学设计的理论与策略的学习，更新教学观念；实践演练指学员将理论学习成果应用到教学实践中，检验理论学习的效果，同时贯彻“做中学”的精神，在真实的教学情境中学习运用和掌握相关的理论知识，以此提升单元教学水平；课题研修指学员将理论和实践学习成果以单元教学设计的形式呈现，以此提升教学研究、合作交流的能力。每个模块均包含系列问题探讨。

2. 如何认识单元教学？单元既可以是部编版历史教科书的既有单元，也可以是教师根据教学需求而开发的学习主题。对教学内容进行整体化设计有助于发展学生的高阶认知能力，是实现学科核心素养的有效途径。因此，基于核心素养的单元设计是当前课程改革的大趋势。教师要立足单元主题，整合课程资源，改变逐课设计的模式，进行全面考虑的单元整体教学，让学生省时高效地学完教材内容，从学生的认知角度设计单元教学目标、情境、任务、策略与评价。

3. 如何整合单元教学？本课程以学科大概念（Big Idea）为切入点，作为单元整合设计的基点。大概念也称为核心概念。大概念是关于事实的重要理解、概括性原理或基本原则，它超越具体的知识和技能，具有概括性、持久性和迁移性的特征，因而能成为单元或学科学习的核心。大概念属于上位知识，其抽象性、概括性、包容性最高，解释力最强，能把知识串起来，构建与整合所学知识。大概念蕴含着学科思维方式、学科思想方法，是学生认识世界的“眼光”“心态”“尺度”，是知识的精华所在，是最有价值的知识，是最能转化为素养的知识。教学必须要体现学科的性质和特点，使学科教学过程成为学科核心素养的形成过程。学科本质、特点、学科思想和理论就蕴含在大概念中。2017 年颁发的《普通高中历史课程标准（2017 年版）》突显以学科大概念引领学科内容的理念，强调要“重视以学科大概念为核心，使课程内容结构化，以主题为引领，使课程内容情境化，促进学科核心素养落实。”

4. 如何开展大概念统领下的单元教学？本课程提出以问题探究方式实现概念理解

和达成教学目标。关键问题通往大概念的理解，需要充分探究与论证，能最大程度促进学生对所学内容的理解，激发知识间的联系和迁移，发展学生的高阶思维，培育必备品格与关键能力。关键问题引导思维从事实性知识层面向抽象理解层面发展。高中历史课程标准指出，在进行单元教学设计时，要仔细分析每个学习专题的重点内容、大概念和关键问题，选择和确定教学重点和难点，采取多种手段突出重点、突破难点，使学生通过对重点内容、大概念、关键问题的理解，带动对整个单元的探讨和认识。关键问题具备几个特点：与学生的生活发生关联；指向学科核心思想与学科本质；课程标准中的重要内容；具备综合性且促进思考。

## （二）课程内容提纲

本课程授课时间共 80 课时。其中，“大概念统领下的历史单元教学理论与策略学习” 40 课时，“运用大概念设计历史单元教学” 16 课时，“运用大概念实施历史单元教学” 24 课时。所有课时均设计为面授课时。视客观条件变化、教育主管部门对继续教育形式要求的变化，理论与策略学习部分课时可以面授或在线方式进行。

### 第一章 大概念统领下的历史单元教学理论与策略学习 40 课时

#### （一）教学目标：

通过理论与案例学习，学员掌握单元教学设计的基本理论与方法策略，理解学科大概念的教育意义，形成素养导向的教学观念；通过大概念统领下的教材内容分析和教学把握，学员能够熟悉部编版中学历史教材内容体系，把握历史发展阶段特征，依据课程标准与教材体系构建学科知识结构，设计学习任务。

#### （二）内容要点与课时分配

1. 大概念统领下的历史单元教学概述 8 课时
  - （1）单元教学与核心素养的关系（2 课时）
  - （2）学科大概念在单元教学中的教育价值（2 课时）
  - （3）运用大概念整合单元教学的方法策略（4 课时）
2. 学科大概念统领下的中国古代史单元教学 8 课时
  - （1）中国古代史大概念内涵分析（4 课时）
  - （2）中国古代史单元教学举例（4 课时）
3. 学科大概念统领下的中国近现代史单元教学 8 课时
  - （1）中国近现代史大概念内涵分析（4 课时）
  - （2）中国近现代史单元教学举例（4 课时）
4. 学科大概念统领下的世界近现代史单元教学 8 课时
  - （1）世界近现代史大概念内涵分析（4 课时）
  - （2）世界近现代史单元教学举例（4 课时）
5. 学业评价下的单元复习教学策略 8 课时
  - （1）单元复习教学流程（4 课时）



(2) 单元复习教学应注意的问题 (4 课时)

(三) 教学方式: 以部编版教材及课程文献为载体, 采用讲授法、研讨法、读书交流等教学方式。

## 第二章 运用大概念设计历史单元教学 16 课时

(一) 教学目标: 掌握依据教材和课程标准提炼大概念的方法; 学会运用大概念构建知识结构; 学习从核心素养角度制定单元教学目标; 掌握单元教学设计的写作方法。

(二) 内容要点与课时分配

1. 小组单元设计交流展示 8 课时

(1) 活动主题: 如何提炼单元大概念, 构建单元知识结构

(2) 活动内容安排:

(2.1) 以小组为单位展示单元教学设计方案 4 课时

(2.2) 团队交流、小组互评 2 课时

(2.3) 专家点评、针对教学内容的微讲座 2 课时

2. 单元教学设计写作指导 8 课时

(1) 如何撰写单元目标 (2 课时)

(2) 如何表述单元大概念, 绘制单元知识结构 (3 课时)

(3) 如何设计问题串和问题探究活动 (3 课时)

(三) 教学方式: 结合学科教学内容和课程理论, 在案例基础上采用研讨交流、讲授法、个性化指导等教学方法。

## 第三章 运用大概念实施历史单元教学 24 课时

(一) 教学目标: 掌握运用大概念统领单元教学内容的方法; 能够在课时教学中渗透单元大概念; 熟练运用部编版历史教材; 学会根据大概念设计教学问题串、时间轴; 会设计结构化电子板书; 学会运用大概念提升学生的概括归纳能力。

(二) 内容要点与课时分配

1. 单元教学设计与实施: 中国古代史单元教学 8 课时

(1) 活动主题: 大概念统领下的中国古代史单元教学展示交流

(2) 活动内容安排:

(2.1) 研究课展示 3 课时

(2.2) 做课教师说教学设计、研究进展、教学反思 1 课时

(2.3) 团队合作交流 2 课时

(2.4) 专家点评与总结提升 2 课时

2. 单元教学设计与实施: 中国近现代史单元教学 8 课时

(1) 活动主题: 大概念统领下的中国近现代史单元教学展示交流

(2) 活动内容安排:

- (2.1) 研究课展示 3 课时
- (2.2) 做课教师说教学设计、研究进展、教学反思 1 课时
- (2.3) 团队合作交流 2 课时
- (2.4) 专家点评与总结提升 2 课时

3. 单元教学设计与实施：世界近现代史单元教学 8 课时

- (1) 活动主题：大概念统领下的世界史单元教学展示交流
- (2) 活动内容安排：

- (2.1) 研究课展示 3 课时
- (2.2) 做课教师说教学设计、研究进展、教学反思 1 课时
- (2.3) 团队合作交流 2 课时
- (2.4) 专家点评与总结提升 2 课时

(三) 教学方式：结合学科教学内容，采用课例展示、合作交流研讨与微讲座学习等教学方法。

## 六、教学工具与资源条件

### (一) 教学工具

保证授课教室多媒体设备正常运行；保证在线教学正常进行的网络接入及硬件设备条件。

### (二) 教学资源条件

1. 余文森 著《核心素养导向的课堂教学》，上海教育出版社，2017 年

本书从理论和实践相结合的方式，对什么是学科核心素养、核心素养形成的机制和路径是什么、核心素养究竟如何落地、课堂教学怎样培育学生的核心素养等一线教师最为关心的问题做出系统回应。本书包括三个主题：核心素养的意义、核心素养导向的教学观重建、核心素养导向的教学基本策略，分别阐述了核心素养的概念和基本原理、从知识本位教学观向素养本位教学的转向、以及核心素养落地的课堂教学具体路径和方法。因此，该书是实现课程目标的重要教学资源。

2. (美) 格兰特·威金斯等著《追求理解的教学设计》(第二版)，华东师范大学出版社，2017 年版。

本书提出了一种课程与教学的设计方法，旨在促使学生参与探究活动，提升学习迁移能力；为学生提供理解概念的框架，帮助他们理解一些零散的知识和技能，并揭示与内容相关的大概念。围绕大概念、基本问题和评估任务提出了如何把教学单元放在一个更大、更连贯和结构化的课程框架中进行设计的思路和方法。

3. (美) H. 林恩·埃里克森 等著《以概念为本的课程与教学：培养核心素养的绝佳实践》，华东师范大学出版社，2018 年版。

本书提出了一整套全新的课程设计思想，提供了大量概念为本的教学案例，在课程设计和教学实践之间架设了一座桥梁，实现了理论与实践的沟通。它有助于教师思考和

解决一系列关于课程建设的问题，例如，应该以怎样的理念进行课程设计、如何确立一套完备的设计模式、在设计和教学中如何实现各学科的交叉和融合等等。

4. 教育部《义务教育历史课程标准（2011年版）》，北京师范大学出版社，2012年。课标是教学的重要依据。单元整合、学科大概念提炼、知识结构构建均以课程标准、部编版历史教科书为依据。

5. 教育部《普通高中历史课程标准（2017年版）》，人民教育出版社，2018年。课标是教学的重要依据。单元整合、学科大概念提炼、知识结构构建、单元评价方案均以课程标准、部编版历史教科书为依据。

6. 袁行霈 主编《中华文明史》，北京大学出版社，2006年版。

本书是一部多学科融合的学术著作，突现文明史既是人类的创造史、也是人类的演进史这一观点，将物质文明、政治文明和精神文明，分别对应人与自然的关系、人类社会的组装方式以及人的心灵世界，展示其错综复杂的关系，做出总体性的描述，以突出中华民族的创造力以及中华文明生生不息的过程。本书细致地描绘了各个时期文明的特点、亮点，及其承上启下的关系，揭示文明发展规律和历史经验。本书的视角和写作特点有助于中学教师树立文明的整体观念，对于教师进行“基于大概念的中国史单元设计”意义重大。

7. 本课程教学资源，包括主讲教师的讲义及课件、文献综述、学员单元教学设计、课件等。

## 七、课程考核与评价

### （1）学员课程学习考核

学员提交基于大概念的中学历史单元教学设计，并据此开展课堂教学，旨在考察学员学以致用用的程度和能力，测试课程目标达成程度。

表一：学员课程学习考核评定方式表

考核方式	所占比例	考核说明
考勤及学习表现	30%	缺勤超过四分之一不予赋分，学习表现含学员的听课表现、发言表现等
教学设计成绩	30%	按优秀、良好、合格评定等级
教学实施成绩	40%	按优秀、良好、合格评定等级，量规另定

表二：学员课程学习考核内容表

考核方式	主要考核内容
考勤及学习表现	1. 参与课程学习活动的考勤记录完整； 2. 学习过程中学习态度端正； 3. 学习任务按量完成和按时提交；
单元设计的理论依据	能够根据培训主题，就理论与策略文献进行简要研究综述。

考核方式	主要考核内容
单元教学设计	1. 能够根据教材与课标要求，从学科核心素养角度制定单元教学目标。 2. 能根据部编版教材和课标要求提炼和分析单元大概念，建立起大概念与学生核心素养发展的联系。 3. 能以大概念为核心构建单元知识结构图，建立起单元内各课时内容之间、单课时内各子目之间的学科联系。 4. 能基于大概念，整体设计单元关键问题，并将关键问题分解细化到单元内每课时，制定问题解决策略。 5. 课时设计方案从单元视角出发，以任务驱动或问题探究方式推进，教师活动与学生活动之间有内在逻辑关系。
教学实施	1. 依据教学设计开展教学，能够根据课堂生成，灵活调整教学计划。 2. 思路清晰，重点突出，具有条理性和逻辑性。 3. 语言清晰流畅，语速适中，表达准确，无学科性错误。 4. 分析、讲述到位，能促进知识理解和概念建构。 5. 能创设情境，启发学生思考，培养思维能力。

## (2) 学员对课程的评价

学员对课程的评价主要通过北京教育学院督导组及各级领导部门对学员的调研进行；评价采用第三方调研，按照学院评估标准，通过学员匿名填写提交评教表的方式进行。

## 八、任课师资条件

课程师资由北京教育学院人文与社会科学学院教师、北京师范大学历史学院专家、以及中学一线名师组成，理论与实践互补。本课程任课教师应具备历史学科或教育学与历史学跨学科背景，获得博士学位或具有讲师以上职称，需对中学教学有深入研究，熟悉课程理论，有丰富的中学历史教学实践经验与理论成果，具备中学历史教学的观察与指导能力。

师资团队一览表

姓名	性别	年龄	职称	工作单位	研究方向	课程任务
林永清	女	50	讲师	北京教育学院	世界史、历史教育	承担课程设计、学科理论与方法的课堂教学、实践指导
方美玲	女	55	副教授	北京教育学院	中国史、历史教育	指导理论构建与教学设计；承担学科理论方法的课堂教学、实践指导
李 军	女	48	副教授	北京教育学院	世界史、历史教育	指导理论构建与教学设计；跟进及评估课程实施
李 凯	男	38	副教授	北京师范大学历史学院	中国史、历史教育	承担学科理论与方法的课堂教学、实践指导
郝志红	女	53	高级教师	北京二中	历史教育	承担单元教学策略、方法的课堂教学、实践指导
李 静	女	55	高级教师	北京师范大学附属中学	历史教育	承担单元教学策略、方法的课堂教学、实践指导

(课程负责人: 林永清)

# “高中古诗文阅读之文本解读融入任务群的教学策略”课程方案

人文与社会科学学院

## 一、课程名称

高中古诗文阅读之文本解读融入任务群的教学策略

## 二、适用对象

课程所适用的专业（项目） 高中语文教师培训——教育改革专题组班培训项目  
“高中语文学习任务群：基于统编教材的古诗文阅读”

培训对象特点 高中语文教师，自愿报名参加该项目为期一年的培训，主要目的之一是解决古诗文教学的阅读教学问题，二是亟待解决统编教材设置与任务群密切相关的问题。因为《普通高中教科书 语文》必修 上册，人民教育出版社，2019年8月第1版，《普通高中教科书 语文》必修 下册，人民教育出版社，2019年12月第1版，老中青高中语文教师普遍对新教材不太熟悉，大家都需要通过培训来驾驭统编教材教学的新任务，而开设这门课的作用，就是打开学员的思路，使其获得古诗文文本解读与新设任务群的关联路径，掌握适宜的教学策略，提高教学实践和创新的能力。

## 三、课时安排

8 课时

上午 4 课时					
内容	案例导入	任务群	高中古诗文阅读之文本解读	两者融入	作业布置
课时	0.5	1	1	1	0.5
下午 4 课时					
内容	项目导向式实践教学	拓展学习资料	作业部分聚焦讲解	总结反思	
课时	1.5	1	1	0.5	

## 四、课程目标

专业知识目标 使学员通过本课程的学习，能够掌握和运用高中古诗文阅读之文本解读的有效方法和实施相关教学策略，既能深入古典语境解读古诗文，又能联系现实生活古为今用；在教学时能将对古诗文文本解读的理解与新课标、统编教材的任务群布置进行合理的融合，改变过去单纯只讲课文而无“群”意识的落后教学旧貌，充分落实核心素养“语言建构与运用”、“思维发展与提升”、“审美鉴赏与创造”、“文化传承与理解”维度，体现出新课改下古诗文教学焕发的新意与生机。

职业技能目标 使学员通过本课程的学习能够学以致用、知行合一，掌握相关古诗文教学技能，如：情境设置、任务驱动、古字溯源、生活阅读、比较阅读、学生中心等，

并能根据不同的教情、学情进行单篇、群文、专题、整本书等不同课型的教学，从而使高中古诗文阅读教学在任务群的背景下有新的改观。

人文素质目标 使学员在人文层面涵养中华精神，获致对古诗文价值的翻新认识，在教学优秀的古诗文经典作品中，以学习任务群、统编教材为抓手，促进语文素养之核心能力有效提升，教书育人、立德树人。此外，还通过提供一定的课外古诗文资料，辅助学员的古诗文阅读力得到全面、系统的整体提高。

## 五、课程内容要点与相应教学方式

主要教学内容、过程及指导方式

主要教学环节

上午 4 课时面授

### 1. 案例导入

以《登泰山记》案例讲解文本解读与任务群归属融入。师生互动探讨。

教学方式：激趣导入

教学设意：课前热身，带入古典语境的情境中。

### 2. 课件学习，学员研讨。

课件内容要点与相关教学方式

统编教材的课标依据

教材编写要以培养语文学科核心素养为纲，以语文实践活动为主线，落实 18 个学习任务群的要求。

——《普通高中语文课程标准（2017 年版）》，2018 年 1 月版，第 50 页

## 1 任务群

1.1 课标任务群 18 个，各有不同的具体规定。

1.1.1 课标任务群 强调实践活动 以教学案例支撑，以学生主体为导向。

1.1.2 课标任务群 倡导情境体验 阐明语文实践活动情境的个人体验情境、社会生活情境、学科认知情境在古诗文阅读教学中的实施策略。

教学方式：理论阐述加案例式讲解

教学设意：厘清课标任务群的理论界定与实践应用

1.2 课标任务群 体现核心素养

01 语言建构与运用

02 思维发展与提升

03 审美鉴赏与创造

04 文化传承与理解

结合实例予以说明。如：

01 语言建构与运用 《登高》（杜甫）“无边落木萧萧下，不尽长江滚滚来。万里悲秋常作客，百年多病独登台。”一联写景，一联写情，是律诗规范。

02 思维发展与提升 《赤壁赋》（苏轼）“哀吾生之须臾，羡长江之无穷”，将个

体与宇宙联系观之，胸襟非凡。

03 审美鉴赏与创造 《短歌行》（曹操）“月明星稀，乌鹊南飞”，你读出了审美元素吗？

04 文化遗产与理解 《子路、曾皙、冉有、公西华侍坐》（《论语》）：“点！尔何如？”鼓瑟希，铿尔，舍瑟而作，对曰：“异乎三子者之撰。”子曰：“何伤乎？亦各言其志也。”曰：“莫春者，春服既成，冠者五六人，童子六七人，浴乎沂，风乎舞雩，咏而归。”夫子喟然叹曰：“吾与点也！”

儒道互补，文化遗产。（儒家讲入世，道家讲出世，所以是儒道互补；而从上文看，儒家也偶有追求闲适的地方，这与道家在某些方面互渗。）

学习任务群以核心素养为纲

教学方式：联系文本阐释讲解核心素养的具体落实策略

教学设意：建立核心素养与课程教学任务群的内在联系，挖掘古诗文教学学科育人的独特价值

## 2 高中古诗文阅读之文本解读

核心专业能力

独立解读文本的能力

具有创意解读文本的能力

在古典语境下解读文本的能力

联系现实解读古典的能力

【策略】在教学讲授时，使用统编教材中的古诗文课文解读加以印证。

示例：语文 必修 上册 古诗词诵读

涉江采芙蓉

《古诗十九首》

涉江采芙蓉，兰泽多芳草。  
采之欲遗谁？所思在远道。  
还顾望旧乡，长路漫浩浩。  
同心而离居，忧伤以终老。

核心专业能力

独立解读文本的能力——你读出了什么？采花想赠给不在身边的人，那人在遥远的故乡，自己却永远回不去了。个体的忧伤，源于东汉末期动乱的现实。

具有创意解读文本的能力——芙蓉、兰，“花”意象说明了什么？烘托抒情主人公情怀的美好，善良、真挚。

在古典语境下解读文本的能力——“浅而能深、近而能远”（明代胡应麟《诗薮·内编》卷一）如何理解古代诗话的评点？语言清浅，意味深长；形象可睹，情思悠远。

联系现实解读古典的能力——提问学生一个小问题：这首诗中的古人，采到荷花就想赠送给家乡的某个让他特别思念的人。那么你在生活中，假如买到一束美丽的花，最想送给谁呢？请谈一谈。

教学方式：文本细读讲解如何掌握高中古诗文阅读之文本解读的核心专业能力

教学设意：让学生深刻理解到古诗文文本解读与学习任务群的密切联系，即古诗文文本解读越有效，与学习任务群就越能更好、更准确地衔接。读好古诗文文本，是构建学习任务群的前提。

### 3 两者融入

#### 3.1 单篇古诗文教学的任务布置与文本解读的关联

从文本出发，对照单元任务群的布置加以检测。例如：

《窦娥冤》（节选） 文学阅读写作单元

作者关汉卿是本色派作家，语言朴素、泼辣。

根据人文主题（良知与悲悯），关联核心素养（参照教参中列出的语文素养，如：把握悲剧意蕴，体会戏剧语言，欣赏作者的独特艺术创造等），再根据教情（本课适合教什么？）确定教学目标：

1. 文学语言欣赏（如：以本色语擅胜场）
2. 情感体验（戏剧排演，在实践中体验情感）

设计 1 课时教学【属于本单元“文学阅读与写作”任务群下的一个分支：子项目】  
分析教学目标：

教学目标 1 文学语言欣赏                      知识与能力目标

教学目标 2 情感体验（戏剧排演）      过程与方法目标

虽然沿用三维目标的形式，但内涵体现出新课标、新教材所规定的学习任务群的要求，符合统编教材的教学。例如：

1. 文学语言欣赏                      符合核心素养之审美维度
2. 情感体验（戏剧排演）      符合核心素养之思维维度

教学方式：以统编教材中的古诗文课文举例说明单篇教学的落点，形象贴切。

教学设意：选择学生统编新教材中的单篇教学进行说明，更有说服力——学习任务群并不是没有单篇教学，而是正如权威人士温儒敏先生说的一些有难度的文言文篇目，还是应该单篇教学的。

#### 3.2 群文古诗文教学的任务选择与文本解读的依据

用议题串起群文课堂教学。如：

一节课，同时讲《涉江采芙蓉》、《声声慢》，议题——古诗词中的花意象

主问题两个：一、“花”意象的物象特性    二、“花”意象的情感内涵

教学目标：使学生从意象切入学会“以乐景衬哀情”和“以哀景写哀情”的不同手法。

涉江采芙蓉

《古诗十九首》

涉江采芙蓉，兰泽多芳草。

采之欲遗谁？所思在远道。



还顾望旧乡，长路漫浩浩。

同心而离居，忧伤以终老。

一、“花”意象的物象特性 芙蓉，是荷花的别名，夏秋之交盛开，风景如画。

二、“花”意象的情感内涵 主人公采摘了美好的“芙蓉”，却难以赠送给远方的人，将人物置于美好、欢乐的采莲背景上，抒写主人公独自思人的忧伤，具有以“乐”衬“哀”的强烈艺术效果。

声声慢·寻寻觅觅

宋 李清照

寻寻觅觅，冷冷清清，凄凄惨惨戚戚。乍暖还寒时候，最难将息。三杯两盏淡酒，怎敌他、晚来风急！雁过也，正伤心，却是旧时相识。

满地黄花堆积，憔悴损，如今有谁堪摘？守着窗儿，独自怎生得黑！梧桐更兼细雨，到黄昏、点点滴滴。这次第，怎一个愁字了得！

一、“花”意象的物象特性 黄花，是堆积满地的菊花，都已憔悴不堪。

二、“花”意象的情感内涵 李清照晚年，遭逢国破、家亡的变故，这时看见菊花，发觉花儿也已落英满地，再无当年“东篱把酒黄昏后，有暗香盈袖”的雅致了。物是人非，触景生情，更添愁绪，“以哀景衬哀情”。

以上两个主问题，引导学生探究、发现，教师再予以明确、提升。

教学方式：重组统编教材的群文教学为例示，体会同样议题、不同内涵的群文教学策略。

教学设意：以群文阅读的方式让学生学会与掌握课堂取舍、多向阅读的教学手段。

### 3.3 专题古诗文教学的任务驱动与文本解读的遴选

首先，专题古诗文教学属于一种项目化的学习（在情境与实践完成教学任务），所以，可分为若干具体专题的推进，最终完成单元主题的落实。如：专题教学 从《促织》看蒲松龄的小说写作艺术，落实统编高中语文下册第6单元“文学阅读与写作”学习任务群的人文主题“观察与批判：领会作家对现实和人生世相的深刻洞察，拓展视野，体会其对旧世界、丑恶事物的批判意识；学会观察社会生活，思考人生问题，增强对社会的认识；提升审美情趣和审美品位”。

提炼《促织》中的文学描写特质 教学简案

A. 叙事 顺序来写，典型截面。

B. 细节 品味精彩细节，如：小虫斗勇成功。

C. 虚实 小说以写实为主，不乏虚构描写，如：巫师暗示的描写，小儿变虫的构思。

D. 文化 仙化，如：一人得道，鸡犬升天。

结论

若从核心素养的新维度烛照小说鉴赏与写作，可从以下四个方面梳理——

语言建构 识字理解含在A.B.C.D.中，且A.的教学内容可含语言应用的写作训练

思维发展 例如，A.思维辩证地整合来看小说整体结构

审美欣赏 例如, B. C., 感受小说的艺术魅力

文化传承 D.

基于如上考虑, 可设为4课时的专题教学系列, 每课时解决一个主任务:

专题教学 小说鉴赏与写作——以《促织》为例

任务一 提炼《促织》中的文学描写特质: 叙事(1课时)

任务二 提炼《促织》中的文学描写特质: 细节(1课时)

任务三 提炼《促织》中的文学描写特质: 虚实(1课时)

任务四 提炼《促织》中的文学描写特质: 文化(1课时)

现展示 任务一(叙事部分)的教学设计主干部分如下:

【1课时教学简案】专题教学 从《促织》看小说写作的重要元素: 叙事

教学目标

1. 梳理小说元素1 叙事——矛盾(或困厄)——矛盾(或困厄)解决
2. 梳理小说元素2 情节发展——高潮——结局
3. 完成写作训练

## 教学过程

- 小说元素1  
叙事——矛盾  
(或困厄)——  
矛盾(或困厄)  
解决

叙事	矛盾(或困厄)	矛盾(或困厄)解决
朝廷征蟋蟀	成名一家拿不出蟋蟀	巫师暗示, 找到蟋蟀
成名一家终于有蟋蟀了	儿子弄死蟋蟀, 儿子因此吓死	儿子复苏了, 新蟋蟀出现了

采取在教师指导下让学生活动自己找出相关信息、教师再引领的教学策略。

## 教学过程

- 小说元素2  
情节发展——高潮——  
结局

情节发展	高潮	结局
成名一家有了一只新蟋蟀	与少年斗蟋蟀胜出, 蟋蟀被送到皇宫斗败所有进贡的蟋蟀	成名一家因蟋蟀富贵发达

采取在教师指导下让学生活动自己找出相关信息、教师再引领的教学策略。

写作应用价值

学生按上述小说二个元素编故事，有抓手。

例如，故事新编——苏轼在赤壁：

苏轼被贬后，到赤壁一游。（叙事）从白天到月出东山，他都一直在江边徘徊，心情苦闷。（矛盾）夜里，一个渔夫给他送来一件蓑衣，说：“看你一天在这里，有什么想不开的？”苏轼感受到人间的温暖，开始释然了。（矛盾解决）

次日，他精神抖擞地开始写词。（情节发展）那首著名的《念奴娇·赤壁怀古》就是这样写出来的。（高潮）……

写好词以后，苏轼兴冲冲地又到赤壁江边，把词念给那个好心的渔夫听，渔夫连夸苏轼有学问、了不起。（结局）

课堂互动（10分钟）

随堂参考文章一览

1. 《聊斋志异》的幻化特征及艺术功用
2. 《志怪小说成就了我》

请你回答问题：《促织》中的幻化艺术，举一个例子略微说明。（如：成名之子起死复生、化为小虫勇敢善战的幻化描写，增加故事情节的波澜美。）

教学方式：指导学员在新教材与新课标的背景下，赋予专题教学新的意义，即体现教材中规定的“单元学习任务”。再如：统编高中语文上册第三单元，单元主题“生命的诗意”，属于“文学阅读与写作任务群”，可分为几个下属专题：

一、汉魏古风（《短歌行》、《归园田居》）[1课时]

二、唐代三大诗人作品研读（《梦游天姥吟留别》、《登高》、《琵琶行并序》）[1课时]

三、豪放的宋词（《念奴娇·赤壁怀古》、《永遇乐·京口北固亭怀古》）[1课时]

四、婉约的宋词（《声声慢》）[1课时]

教学设意：联系新教材、新教参的任务群规定，让古诗文教学的专题教学赋予学习任务群的新意。

### 3.4 整本书古诗文教学的任务类型与文本解读的指导

整本书大千世界，但教材的任务提示与规定就是值得采纳的聚焦。如：根据单元导语“通读《红楼梦》全书，梳理小说主要情节，理清人物关系，理解和欣赏人物形象，探究人物的精神世界，整体把握小说的思想内容和艺术特点，建构阅读长篇小说的方法和经验。可以从最使自己感动的故事、人物、场景、语言等方面入手，反复阅读品味，获得审美感悟，丰富自己的精神世界”，设置《红楼梦》教学的任务类型与文本解读的指导：

以下三项任务，依次完成——

1. 了解背景、梳理结构
2. 人物形象品读

### 3. 语言的审美感悟

案例观赏（《红楼梦》之史湘云 百度文库共享文档）

教学方式：案例式教学，如引入史湘云人物形象赏析的课件，使学员聚焦到整本书教学的一个“点”上，获得实感。同时也在文本解读上顺势利导提升学员，我这样指导学员：“文本解读一定要读出个性化的体会。周汝昌是红学大家，而他最喜欢的《红楼梦》中人物居然是史湘云，这点大家都一般想不到吧。”教学新课标提倡让学生“结合自己的生活经验和阅读写作经历，发挥想象，加深对作品的理解，力求有自己的发现。”（《普通高中语文课程标准（2017年版）》，2018年1月版，第17页）要求学生做到的事，作为学员老师首先要自己做到。

教学设意：单元属于哪个学习任务群，单元主题、单元学习任务都在教材、教参中有具体的规定，教学时可参照、体现，整本书教学也在这个范畴中。

### 3. 本课作业布置

完成一篇统编教材（高中语文必修上册或下册）的1课时教学设计，要求：按照教材里的单元导语、学习提示、任务布置和新课标关于核心素养的指向、相关任务群的具体界定进行设计，完成一篇密切体现统编教材任务群设意的古诗文阅读新型教学设计。

下午4课时面授

### 4. 项目导向式实践教学

活动主题：阅读林庚的“木叶”篇，体会实用性阅读与交流任务群的教学

活动目标：以林庚的“木叶”篇为依托，完成实用性阅读与交流任务群的教学简案活动方案实施

一、学员分为四个小组，阅读《说“木叶”》（林庚）【统编教材下册课文】

1组 小组讨论后，选代表谈对文中引诗的感受

2组 小组讨论后，选代表谈对课文的结构分析

3组 小组讨论后，选代表联系教学古诗词的实践，谈这篇课文的启示作用

4组 小组讨论后，选代表谈存疑的地方

教师点拨、提升。

二、分组讨论如何教学林庚的“木叶”篇，落实单元教学实用性阅读与交流任务群的教学任务，每组合作、探究，分别完成一篇教学简案；然后交流展示，教师点评，学员参与评价，选出最好的一篇教学简案，以示鼓励。

### 5. 拓展学习资料

论文《单篇文本的任务型教学尝试——以〈登泰山记〉为例》

学习方式：请学员发表学习心得

教学设意：以加强逻辑思维的方式，厘清学员在单篇教学文言文中的困惑。

论文《指向语文核心素养的阅读教学》

学习方式：请学员摘出高频关键词，分析语文发展趋势

教学设意：在任务群的教学，始终强调体现核心素养的最终指向。

## 6. 作业部分聚焦讲解

提供具体可操作的完成作业策略，如：为了达到知识目标，可设置具体的实践活动任务来完成，注意情境的创设，使学生在综合体验中完善核心素养的提升、健全人格。

学习方式：专门以作业指导的课件呈现，解决学员写作业之前的困难与障碍

教学设意：作业是检测教学效果的重要考量，应以指导+互动讲授清楚完毕后才让学员自己去动手完成作业。

## 7. 总结反思

当堂组织课后总结反思，及时了解教学效果。

学习方式：让学生回顾与反思当天课堂所学内容，梳理、总结与提升认识。

教学设意：当堂固化8课时的学习内容，合作复盘，全员提高，提炼规律，学以致用。

## 六、教学工具与资源条件

教学工具 办公电脑

教学环境 区县进修学校教室——课堂教学

教学资源：

授课讲义 教学依据

ppt 课件 教学展示

### 【参考资料】

#### 1. 论文（课内阅读）

《单篇文本的任务型教学尝试——以〈登泰山记〉为例》董健

作用：帮助学员掌握单篇教学与任务群关联的新型教学方式

《指向语文核心素养的阅读教学》陈玉中

作用：加深学员树立在任务群教学时指向核心素养的最终目的

#### 2. 书目（课外拓展阅读）

古诗十九首·玉台新咏	刘玉伟	北京：中华书局	配合统编教材上册 古诗十九首选篇的教学
红楼小札	俞平伯	北京：中国青年出版社	配合统编教材下册 《红楼梦》整本书的教学
聊斋志异	蒲松龄	南京：江苏凤凰文艺出版社	配合统编教材下册 《聊斋志异》选篇的教学

## 七、课程考核与评价

### （1）学员课程学习考核

教学设计作业按百分制打分

### 参考量规

古诗文文本解读	50	融入任务群	50	合计：100
好	40-50	体现单元任务群的	20	例如：单篇教学《烛之武退秦师》，古诗文文本解读 重点词“縋”分析透辟，有助于理解人物形象，好，45分。融入任务群 体现单元任务群“思辨性阅读与表达”，18分；体现核心素养的“语言建构与运用”“文化传承与理解”——春秋时代的战争描写，18分。文本解读与任务群的融合度，相辅相成，很好，10分。 总分：45+18+18+10=91
较好	30-40	体现核心素养的	20	
一般	20-30	评判文本解读与任务群的融合度	很好 10	
差	20 以下		好 9	
			一般 6-8	
			较差 1-5	

#### (2) 学员对课程的评价

搜集学员的课后反馈，形式不拘。例如：

1. 课堂小结，学员谈收获与体会。
2. 在线问卷，了解满意度数据。
3. 作业打分，分析效果。例如，学员交来的教学设计作业，归类单篇、群文、专题、整本书教学设计各有什么状况？通过作业的固化，看出学员掌握了多少？还需要在哪些方面提高？
4. 教学简报，捕捉亮点。要求：简报里除了概述以外，还应有具体案例的亮点呈现，反映出一课所得、全班共同反思提升的教学效果。

### 八、任课师资条件

师资为北京教育学院人文与社会科学学院的专业教师与一线中高教师组成，理论与实践互补。刘晓光，擅长古代文学专业理论与教学培训，毕洪强、周玉姣，为一线教研员，擅长实践的经验，总体组合适合培训的理论与实践衔接。

姓名	性别	年龄	职务职称	工作单位	研究方向	课程任务
刘晓光	女	54	讲师	北京教育学院中文系	古代文学	授课
毕洪强	男	56	中高	大兴进修学校	语文教学	教学作业初审，教学效果反馈。
周玉姣	女	41	中高	大兴进修学校	语文教学	指导教学案例评价与提高。

(课程负责人：刘晓光)

# “革命传统教育综合实践活动的设计与实施” 课程方案

人文与社会科学学院

## 一、课程名称

革命传统教育综合实践活动的设计与实施

## 二、适用对象

本课程适用于“初中语文统编教材：中国革命传统作品研读”专题培训的学员。

## 三、课时安排

8 课时

## 四、课程目标

通过本课程的学习，希望学员可以达到如下目标：

1. 掌握革命传统教育综合实践活动的设计、实施与评价的基本方法；
2. 了解革命传统教育综合实践活动的课程资源；
3. 加深对于革命传统教育综合实践活动价值的理解。

## 五、课程内容要点与相应教学方式

为了便于学员理解，本课程将引入丰富的活动案例，如北京香山双清别墅（毛泽东故居）、北大红楼五四新文化运动纪念馆、中国现代文学馆等红色教育基地的综合实践活动案例，在介绍案例的过程中引导学员提炼总结革命传统教育综合实践活动课程的设计、实施、评价的基本方法，并在此基础上加深他们对在初中阶段开展革命传统教育综合实践活动的价值理解。

序号	学习模块	内容要点	教学方式	目标指向
1	课程设计	(1) 结合《中小学综合实践活动课程指导纲要》、革命传统教育活动主题以及初中学生相应的认知特点，确定活动目标； (2) 通过分析场地的革命教育价值和使用方法，甄选活动场地； (3) 通过问卷、访谈等方式了解学生对主题的兴趣、经验和能力； (4) 根据目标、场地特点和学情确定活动内容和方式，设计具体任务，形成学案。	样例学习+工作坊	掌握革命传统教育综合实践活动的设计、实施与评价方法
2	课程实施	(1) 教师在活动准备、实施和总结三个阶段的作用和指导方式； (2) 小组人员组成和任务分配的原则； (3) 资料收集的内容与方式。		

序号	学习模块	内容要点	教学方式	目标指向
3	课程评价	(1) 在综合实践活动总目标指导下, 在考察探究和设计制作等能力发展指向下, 设计多种形式的学习成果。 (2) 设计关注过程、促进发展、尊重个性的表现性评价方式。		
4	资源拓展	介绍北京地区其他革命传统教育综合实践活动场地的教育价值和使用方法		了解革命传统综合实践活动的课程资源
5	价值理解	理解在初中阶段开展革命传统教育综合实践活动的价值		加深对于革命传统教育综合实践活动价值的理解

## 六、教学工具与资源条件

### 1. 教学环境:

本课程在教室中进行, 需要具备以下 2 个条件:

- (1) 多媒体教学工具, 以便进行案例与资源的视频、图片展示;
- (2) 方便活动的桌椅, 以便在教学过程中进行小组研讨。

### 2. 参考资料:

(1) 《中小学综合实践活动课程指导纲要》, 教育部, 2017 年印发。学员可从中了解教育部对于综合实践活动的要求, 包括: 综合实践活动课程的课程性质与基本理念、总目标与学段目标、课程内容与活动方式、学校对综合实践活动课程的规划与实施以及课程管理与保障等内容, 作为活动设计与实施的依据。

(2) 《教学指南与案例评析: 中小学综合实践活动》, 北京教育科学研究院基础教育教学研究中心编著, 北京师范大学出版社, 2015 年出版。学员可结合书中所介绍的北京地区中小学综合实践活动的具体案例, 了解综合实践活动的设计与实施方法。

## 七、课程考核与评价

### 1. 学员课程学习考核:

#### (1) 课程考核

根据“初中语文统编教材: 中国革命传统作品研读”专题培训方案, 每位学员需在单篇课文、名著和综合实践活动三类中任选一类提交教学实践成果。若选择综合实践活动, 则需提交革命传统教育综合实践活动的教学设计(电子文本)一份。

#### (2) 成绩评定

根据课程方案设计的规范性与创新性, 分为优秀、合格与不合格三个等级。

优秀: 课程方案设计规范并具有创新性, 教学实施目标清晰、过程合理、评价方式科学, 教学反思聚焦真问题、分析深入并提出改进措施;

合格: 课程方案设计规范, 教学实施目标清晰、过程完整、目标基本达成, 教学反



思能够发现存在的问题并进行分析；

不合格：课程方案主要内容完整，教学实施目标不够清晰、过程比较完整、目标未达成，教学反思不能发现存在的问题。

## 2. 学员对课程的评价

课程完成后，通过问卷星发放调查问卷，了解学员对本课程内容、教学方式与考核方式的满意度与建议，作为改进课程的重要依据。

## 八、任课师资条件

本课程师资为北京教育学院人文与社会科学学院教师与小轩窗综合性学习工作室负责人，理论与实践互补。

姓名	性别	年龄	职务职称	工作单位	研究方向	课程任务
张 琨	女	35	讲师	北京教育学院	中学语文教学、语言学	课程开发
姜 峰	女	48	副教授	北京教育学院	中学语文教学、文学	课程开发
张 静	女	37	讲师	北京教育学院	中学语文教学、语言学	课程开发
王暄睿	女	38		小轩窗综合性学习工作室	综合实践活动课程资源开发及设计	课程开发

(课程负责人：张琨)

# “历史学科育人理念的转化与实践”课程方案

人文与社会科学学院

## 一、课程名称

历史学科育人理念的转化与实践

## 二、适用对象

具有一定教学经验的初高中历史骨干教师

## 三、课时安排

120 课时。

## 四、课程目标

以统编教材的使用为载体，通过行动研究帮助骨干教师理解学科育人的内涵，从历史学视角反思教学，解决学科特征的认识与把握、史料的价值与运用、历史解释的指向与建构、历史叙述的含义与实践等问题，在充分深入的交流碰撞中转化为教学实践与改进，落实学科育人理念与要求。

1. 深化对历史本质及历史学特征的认识，把握历史学科独有的育人价值，改善学科知识结构。

2. 从学科视角系统诊断历史教学，结合具体案例形成策略与方法，切实改进历史教学效果与效率，使历史教学更能体现学科特征与学科育人价值，促进学生素养的提升。

3. 在研修情境中掌握一些行动研究的基本方法，促使学员从学科视角学科思考教学活动，以形成对自己的教学活动的自我觉察、解析和修正，能够使用行动研究方法，依据所使用的历史统编教材使用中的问题，设计并开展行动研究。

## 五、课程内容要点与相应教学方式

### (一) 课程内容要点

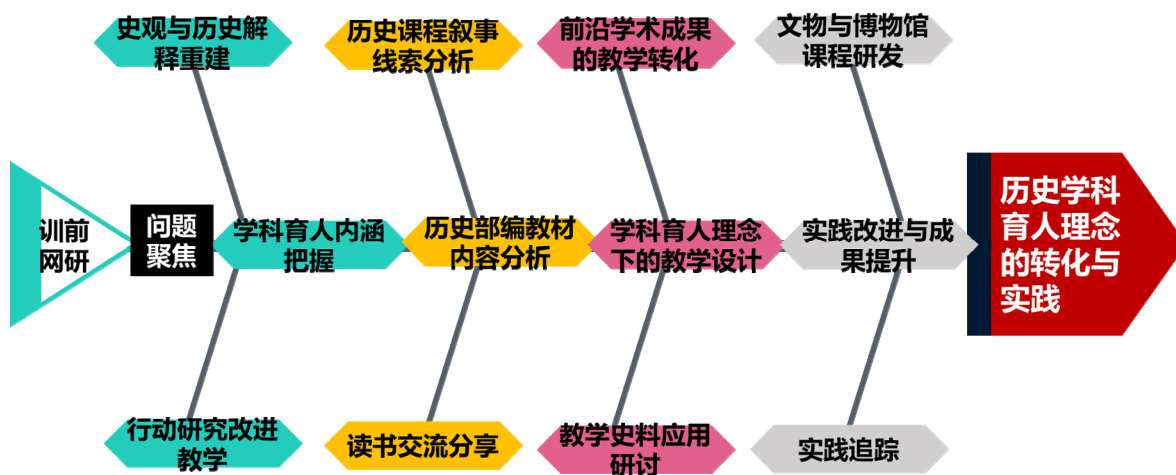

课程模块	内容	课程名称	内容要点	学时	研修方式
	问题聚焦	教学问题聚焦与研讨	基于新教材使用的说课，通过研习交流，集中解决教材使用过程中出现的问题	8	交流研讨分享
	工作坊1	学科育人内涵把握	从学科认知范式出发理解学科特征与原则，把握学科育人内涵，进而改进教学	16	工作坊
	实践研讨1	行动研究改进教学	通过案例帮助学员了解行动研究路径，形成研究性思维，能自我聚焦与改进教学	8	参与式讲座
	学科专题1	史观与历史解释重建	史观与历史解释的关系，不同史观下历史解释的差异，历史解释的比较和判断	4	参与式讲座
	工作坊2	历史部编教材内容分析	统编教材结构与内容分析，学科核心素养在教材中的体现	16	工作坊
	实践研讨2	读书交流分享	分组分章阅读经典著作，分组交流阅读心得	8	交流研讨分享
	学科专题2	历史课程叙事线索分析	分析教材内容，理清叙事的线索，梳理知识结构，教材编写指导史观，重点历史解释剖析，促进教材使用	4	参与式讲座
	工作坊3	学科育人理念下的教学设计	基于学科认知范式和教材内容把握，把握教学设计的基本要素与策略	16	工作坊
	实践研讨3	教材史料应用与研讨	重点分析教材、教参涉及史料，准确把握史料的价值，在教学中灵活运用	8	案例分析
	学科专题3	前沿学术成果教学转化	围绕新教材的难重点内容和新的历史解释，介绍学术成果，帮助历史教师如何提升自己的专业素养，更好的转化与应用	4	参与式讲座
	工作坊3	实践改进与成果聚焦	解决教学实践中出现的具体问题，并对成果进行指导、提炼、聚焦	8	工作坊
	实践研讨3	实践追踪指导	基于新教材使用的现场教学观摩，通过研习交流和专业漫谈，通过教学实践落实工作坊学习收获。	16	现场观摩与微讲座
	学科专题3	文物与博物馆课程研发	认识文物并应用于教学；考古发现与历史重建；基于博物馆资源开发学科活动课程。	4	参与式讲座、现场观摩

## （二）教学方式

1、网络自主研修：先于培训启动，保证学员在进入工作坊前都明了研究主题，做好教学案例和相关文献阅读的准备。网络自主研修一直持续到培训结束，创设学习氛围，保持线上线下充分交流与分享。

2、问题聚焦：在工作坊开始前围绕教材进行交流研讨，收集整理教材使用过程中的共性问题，为后期工作坊的开展提供案例；

3、教师教学工作坊：针对学科育人所要求的核心素养在教学中的理解与实践，从道（理论、概念）、术（原则、策略）、技（技巧、方法）不同层面展开充分的研讨、交流、学习、展示，注重学习过程的参与性、开放性、分享性。

4、学科专题研修：在工作坊结束后与实践研讨穿插进行，围绕教学关键问题、学员需求以参与式专家讲座形式开展，拓宽学科视野，解决实践困惑。

5、实践研讨：在工作坊结束后与学科专题讲座穿插进行，通过对具体主题的研习交流和教学实践，着力解决学习后的转化问题。

## 六、教学工具与资源条件

### （一）教学资源

1. 李剑鸣《历史学家的修养与技艺》，三联书店，2007年版。
2. 格兰特《追求理解的教学设计》，华东师大出版社，2017年版。
3. 赵建建《历史学视野下的中学历史教学》，课件，书待出版。
4. 相关学术领域论文。

### （二）教学条件

1. 教室：多媒体、黑板或者白板；桌椅能够移动，便于分组研讨。
2. 大白纸、彩笔及粘贴墙。

## 七、课程考核与评价

### （一）学员课程学习考核

参考柯式评估法，着重从以下三个层次对学员进行考评：

1、学员学习反应：主要考察学员的考勤、研讨参与程度、课程满意度测评等方面，具体包括：

- 严格遵守请假制度。
- 参与小组讨论与成果展示，通过课堂参与活动表统计；
- 认真完成过程性作业和研讨。

2、学员学习效果：修改完善研修前提交的教学设计案例

序号	评价指标	评价标准	实际得分
1	课标理解（5分）	准确理解课程标准的要求	
2	内容分析（20分）	正确理解和把握课程内容 能根据授课内容和学情确定本课重难点、准确分析 教学内容在教材中的地位和作用 提炼教学内容的育人价值	
3	目标表述（10分）	教学目标符合课标要求和学生实际 目标表述具体、可观察、可检测 核心素养有机整合，突出重点	

序号	评价指标	评价标准	实际得分
4	学情分析（10分）	准确描述学生学习新知基础 准确分析学生的认知特点 描述的内容与本节学习内容直接相关。	
5	过程设计（30分）	活动的设计为教学目标服务 教学流程体现知识逻辑和学生认知规律 活动的组织有清晰的指令，问题明确，过程具体，能有效渗透解决问题的方法 活动使不同学生各有收获 有意识对活动的效果观测和调整	
6	媒体使用（5分）	多媒体课件制作及板书设计符合教学要求 熟练进行实物教具的操作、讲解示范。	
7	评价设计（20分）	课堂教学评价要与教学目标相对应 重点和难点在评价中有所体现 能将学业质量水平落实到评价表现中 设计提问、活动观察、态度表现等活动对学生的 学习差异进行评价	
总得分			
学科教学设计评价等级：优 <input type="checkbox"/> 良 <input type="checkbox"/> 合格 <input type="checkbox"/> 不合格 <input type="checkbox"/>			
指导教师指导意见及评语：			

3、学员工作转化：在研修中的现场观摩听评课环节中进行观察、问卷测评和学员、学生访谈

（二）学员对课程的评价：学员的课程收获、以及不足、建议。

1、每次课后通过出门条进行即时学习评价

2、课程结束后完成《课程与教学满意度评价表》

1. 本次授课内容能够体现理论结合实践（ ） ①非常满意 ②满意 ③一般 ④不满意
2. 主讲教师教学方式适合学员学习（ ） ①非常满意 ②满意 ③一般 ④不满意
3. 主讲教师运用到的课程资源及教学案例广泛丰富（ ） ①非常满意 ②满意 ③一般 ④不满意
4. 本次课程的收获主要表现在（ ） ①理念 ②知识 ③技能 ④能力 ⑤情意
5. 教师对学员的需求和反馈的关注（ ） ①非常满意 ②满意 ③一般 ④不满意
6. 我对本次课程与教学的总体评价是（ ） ①非常满意 ②满意 ③一般 ④不满意
7. 课程与教学的突出特色（1-2个方面）
8. 最需要改进的问题及建议（1-2个方面）

## 八、任课师资条件

本课程师资为北京教育学院人文与社会科学学院中高级职称教师、高校专家、一线特级、高级教师组成，理论与实践互补。

姓名	性别	年龄	职务职称	单位	研究方向	课程任务
赵建建	男	40	讲师	北京教育学院	中国古代史、史学理论、历史教学	主责、主讲
徐蓝	女	73	教授	首都师范大学	世界现代史	课程开发、主讲
叶小兵	男	70	教授	首都师范大学	历史教育学	课程开发、主讲
马勇	男	65	教授	社科院	中国近代史	课程开发、主讲
孙庆伟	男	47	教授	北京大学	考古学	课程开发、主讲
李晓风	男	60	教授	人大附中	中国古代史、历史教学	课程开发、主讲
李洁	女	45	编审	人教社	中国古代史	课程开发
王志明	女	42	讲师、博士后	北京教育学院	教育科研方法、行动研究	课程开发、主讲

(课程负责人: 赵建建)

# “基于语篇分析的初中英语阅读教学设计与实施”课程方案

外语与国际教育学院

## 一、课程名称

基于语篇分析的初中英语阅读教学设计与实施

## 二、适用对象

本课程适用于基于语篇分析的初中英语阅读教学设计专题班学员，教龄 5-10 年，获得校级骨干称号教师，年轻教师大多有较好的语言能力，部分中老年教师有一定英语语言基础，教师们有一定的专业发展愿望，有教学能力与经验。

## 三、课时安排

本课程 120 课时。

## 四、课程目标

针对学情，通过行动研究或课例研究的形式，

1. 能深入理解英语语篇分析的内涵、核心、模式与路径。
2. 能运用基于语篇分析的教学设计的模式与路径，提升阅读教学研究意识，结合教学实际自主开展英语基于语篇分析的教学设计的行动研究或课例研究。
3. 提升基于不同文体的语篇教学分析能力；并提升根据学情和不同文体的语篇特点进行合理有效阅读教学设计的能力；能结合基于语篇分析的教学设计的目标、过程、方法，提升教学实施能力和课例反思能力，改进教学目标、过程、方法、评价以提升教学效果。
4. 同时学生提升阅读素养：主要包括提升阅读兴趣；养成良好的阅读习惯；体验阅读乐趣；增大课外阅读量，形成阅读策略；提高阅读能力。
5. 研修者提升语篇阅读教学研究能力与课程开发能力。

## 五、课程内容要点与相应教学方式

本课程涵盖三个子模块，即基于语篇分析的教学设计的理论学习（56 课例）、教学实践 56（课时）与反思提炼（8 课时）三个阶段。



图 2

课程阶段	内容要点	教学方式	课时
一、理论学习与教学设计	1. 核心素养内涵[正确价值观念、必备品格(文化意识、思维品质)和关键能力(语言能力和学习能力)]、意义(学科育人)、提升路径(英语阅读课堂教学)	文献自学、讲座+SCL 体验式工作坊	4
	2. 阅读素养的内涵(见王蔷阅读素养框架见图 3)、意义(阅读是外语环境中实现英语核心素养的主要途径)、提升路径(基于语篇分析的初中英语阅读教学设计)		4
	3. 语篇教学分析主要包括: what 主题与内容、how 文体与语篇结构及语言、why 主题意义。 1) 关注语篇特征如标题与正文、文字与图表、字体、字号等, 利用关键词、主题句、首末句、首末段, 总结等方式抓住主要内容。 2) 利用 graphic organizer (见下图 4、5、6、7、8) 分析(课内外) 文本的不同文体(记叙文、说明文和应用文) 语篇结构, 句与句、段与段的关系以及语篇各部分与语篇主题之间的关系理清语篇脉络和主要内容。 (记叙文: setting、character、problem、development /climax、ending、feeling/opinion) 说明文: Main idea---specific details1、2、3; Main idea---Sp1、SP1.1、1.2、1.3; compare and contrast 用于比较异同; Problem---solution 用于问题解决/ question and answer 用于问题回答; cause and effect 用于因果关系; 时空顺序、情感变化线索以及应用文(书信、邮件、微信) 等的篇章格式。 利用语法结构、词语搭配、指代关系、句子的信息展开方式掌握语言及其信息逻辑关系。 注意: 语篇教学分析要基于文本的证据如 discourse markers、coherence 等 make inference 进行合理推测等并提供表达支架 scaffolding 如图。		16

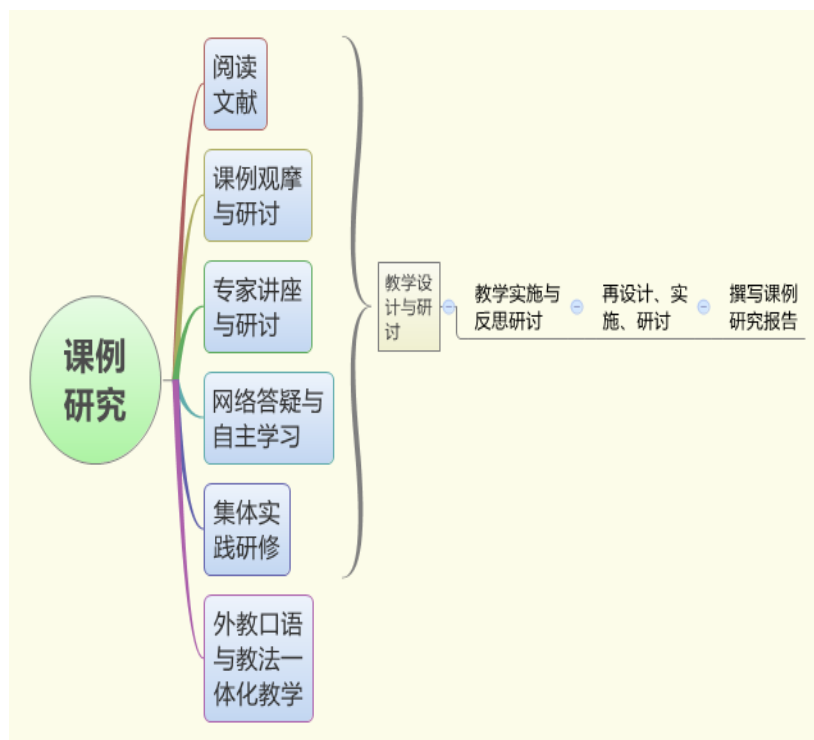

课程阶段	内容要点	教学方式	课时
	<p>语篇教学分析必须结合学情（已有知识、经验、认知水平和身心发展等）。</p> <p>语篇脉络用主题意义系列问题</p> <p>3) 在整体理解的基础上，区分 fact 和 opinion，理解深层含义、文化意义，判断语篇的立场、观点 (Point of View)，明确写作目的、意图。</p> <p>（理论与实践）</p>		
	<p>4. 基于不同文体的文本教学分析利用 smart 原则和布鲁姆的目标分类（见下表）确定阅读教学目标、以学生中心设计综合性、实践性、关联性活动。</p> <p>1) 在语篇阅读中用 phonics 提升拼读意识与能力, 学习积累 sight word。</p> <p>2) 用读者剧场提升理解能力并巩固词汇。（它是用剧场的方式呈现，在充分理解故事的内容后藉由有感情、流畅的阅读方式表达故事；不需要背诵剧本，也不用走位，以最少量的动作和道具演出，让演员可以没有压力地来诠释剧本里的角色，专注在声音的表现，其最大的重点和优点就是在阅读故事中锻炼充足的故事理解能力并训练阅读的流畅度！另一个优点就是从交互阅读剧本及角色扮演的过程中发展人际互动的社交技巧。）</p> <p>3) 利用 KWL 模式确定学生已知、想知和已学，找准学情，激发学习期待，体现学习过程与收获。</p> <p>4) 利用 SQ3R (survey、question、read、recite 和 review) 发展学生的自主初步阅读能力。</p> <p>5) 利用策略设计学习活动并提供活动支架，在活动中实现核心素养。</p> <p>6) questioning (thick and thin Q): (利用布鲁姆的目标分类设计通过设计针对主题意义探究的系列的逻辑关联的问题把文本教学分析的结果变成课堂活动帮助学生把握文本主题意义、语言、篇章结构、写作目的意图及情感态度价值观等。</p> <p>predicting/inference: 利用 cohesion、coherence 和已有知识经验等预测语篇发展，并在阅读中验证预测，不断修正预测，并理解深层含义，提高思维参与的深度。</p> <p>7) identifying key words/topic sentences/ summarizing: 利用语篇标志词、文体知识、篇章结构、连贯 coherence 等快速找到关键信息，总结主要内容。</p> <p>8) Visualizing: 利用 graphic organizer, 实现语篇意义、知识结构化、直观化和可视化；利用 see、hear、feel、taste、smell 等 five senses 再现场景，实现直观化；利用语言互动表达交流（含 paraphrasing）实现思维可视化。利用动作、表情、图片、实物等实现直观化，帮助理解。</p> <p>9) making connections: 通过 text-to-text/self/world 迁移拓展、感同身受。</p> <p>Evaluating: 通过评价内容与形式 form/meaning 发展语言与思维能力。</p> <p>10) 持续默读、读书分享：阅读自选绘本，发展自主阅读兴趣、习惯和能力。</p>		24
	<p>5. 设计课堂表现性评价，在听说读看写活动观察、反馈与优化教学。</p>		4

课程阶段	内容要点	教学方式	课时
	6. 理论学习分享与教学设计交流		4
二、案例观摩与教学实践见图9	1. 基于文本教学分析和学情分析的课内外阅读语篇教学课例观摩的意义、方法及观摩与研讨	讲座+工作坊	16
	2. 集体备课、研讨、改进：基于文本教学分析和学情分析的教学目标、活动及表现性评价设计（分组研讨交流） 学员提前准备主题课例申请单（主题、核心概念、语篇分析、学情分析、核心教学步骤、参考文献） 学员分享初步的主题课例设计方案 学员分组集体研讨改进	分组集体备课	8
	2. 基于文本教学分析和学情分析的教学实施与基于实证（学生表现性评价）的课堂教学观察研讨反思（分组实践指导）	教学观察、实践与研讨	32
三、反总结反思提升	1. 语篇教学课例反思的原则、方法、内容 2. 阅读教学课例反思等论文撰写	个性化指导及交流	4
	3. 基于学生、教师发展证据的总结反思交流	个性化指导及交流（分享）	4



图3

（记叙文：setting、character、problem、development\climax、ending、feeling/opinion）

图 4、图 5、图 6

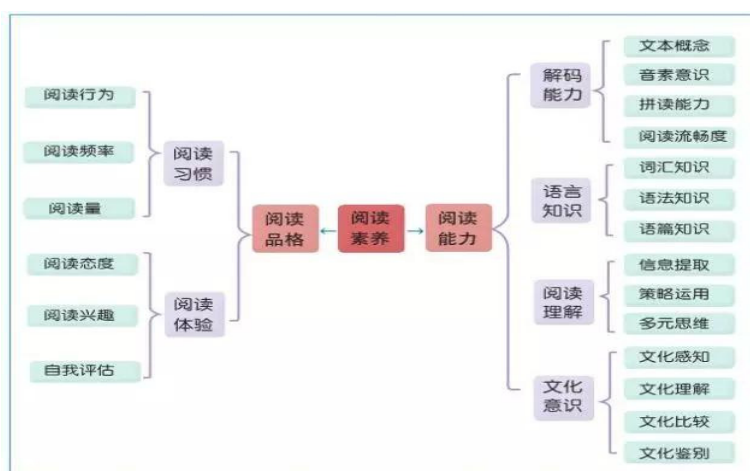

图 7、图 8



图 9

## 六、教学工具与资源条件

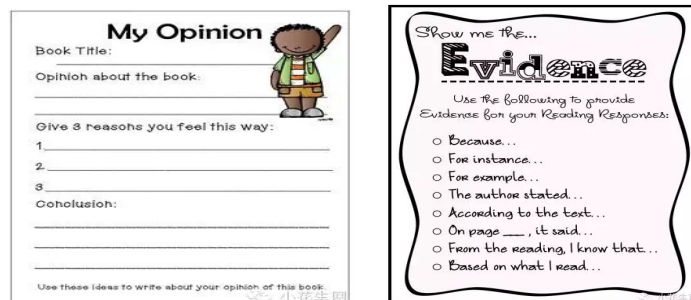
在理论学习与反思提炼阶段，需要能提供具备上网环境并能容纳 30 人左右的教室，教室内需要有投影、PPT 等设备，桌椅摆放适宜小组合作学习。同时需要提供大白纸 10-15 张，5 组（彩色）马克笔。

在教学实践的文献检索与集体备课阶段，需要提供可免费无线上网的一个教室（容纳 30 人），每名学员需要自带笔记本电脑。在教学实践的课堂实践阶段，需要在学员所在学校进行，需要提供符合教学目的的教学环境，并提供适量的纸质版教学设计与学案。

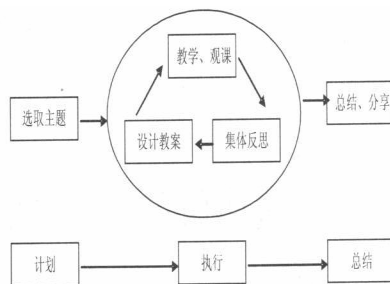
此外，需要给学员以下

1. 莫提默·J·艾德勒（作者），查尔斯·范多伦（作者），郝明义（译者），朱衣（译者）。2004. 如何阅读一本书. 出版社：商务印书馆；第 1 版
2. 葛炳芳. 2017. 中学英语教师阅读教学研究丛书. 浙江大学出版社.（材料解读、词汇循环提升、思维评判、读后活动、语言感知与运用、问题设计、策略培养、读写整合）
3. 王珺. 基于语篇分析的高中英语阅读策略训练研究[D]. 上海：上海师范大学. 2013.
4. 廖秀慧. 基于思维导图的高中英语教学应用研究[D]. 福建：闽南师范大学. 2013.
5. 陆荣. 运用思维导图促进阅读教学的有效性研究[D]. 南京：南京师范大学. 2017.
6. 张茹. 利用思维导图培养学生理解力的研究[D]. 济南：山东师范大学. 2013. ....

7. 2017 版高中英语课程标准
8. 王蔷, 中小学生学习素养内涵及其培养, 北京: 英语学习
9. 程晓堂, 赵思奇, 英语学科核心素养的实质内涵, 课程教材教法
- 10.

(分组教学观摩研讨时部分学员可以线上现场做课, 部分可以课例光盘说课研讨。

#### Reading Skills 备选阅读策略/技能

Mindmap/anchor chart/graphic organizer, identify main ideas, identify important details, identifying relationship (cause and effect, *chronological*, hierarchical), relate /connect the text to self/text/world, questioning, paraphrasing information in the text, summarizing, critical thinking skills, guessing word in the context, making comparison, inference, evaluative skills (of the form /contents /)....)

### 七、课程考核与评价

#### (1) 学员课程学习考核

本课程对学员学习的考核主要包括两部分, 过程性考核与终结性考核, 具体如下:

考核方式	具体形式与要点	比例
过程性考核	考勤: 出勤比例与考核成绩占正比, 即全勤为 10 分, 出勤比例 50, 则为 5 分	10%
	当天的学习反思笔记或 3-2-1 出门条 (每 4 课时记为一次), 共 10 次, 每次 2 分	20%
终结性考核	1. 每名学员需要提交一份体现英语阅读策略培养的主题课例包 (包含主题课例开题单、完整课例视频、PPT、教学设计+学案 (初稿、修改稿及终稿)、学生作品、符合《中小学外语教学》课例规范的课例反思。优秀占 30%. 及格不限。 2. 每名学员需要提交一份体现英语阅读策略培养的多模态的行动研究报告或课例研究论文: 优秀占 30%. 及格不限。 (1) 3000-5000 字, 符合《中小学外语教学》(中学篇) 学术规范, 至少参考 10 篇相关英文经典文献及 5 篇中文文献。 (2) 至少包含 3 个不同学习基础的学生发展作品并简要分析。	70%

### 中学英语阅读课堂教学评价表

评课人姓名: \_\_\_\_\_ 评课人单位: \_\_\_\_\_ 课题名称: \_\_\_\_\_  
讲课人姓名: \_\_\_\_\_ 讲课人单位: \_\_\_\_\_

评价项目	评价要点	符合程度		
		完全符合	基本符合	不符合
教学目标	(1) 符合课标要求和学生实际的程度			
	(2) 可操作的程度			
学习条件	(3) 学习环境的创设			
	(4) 学习资源的处理			

学习指导 与教学调控	(5) 学习指导的范围和有效程度				
	(6) 教学过程调控的有效程度				
学生活动	(7) 学生参与活动的态度				
	(8) 学生参与活动的广度				
	(9) 学生参与活动的深度				
课堂气氛	(10) 课堂气氛的宽松度				
	(11) 课堂气氛的融洽度				
教学效果	(12) 目标的达成度				
	(13) 解决问题的灵活性				
	(14) 师生的精神状态				
学科特色	(1) 教师的专业素质				
	(2) 语言训练的有效性				
	(3) 师生活动的比例				
其 它					
评价等级	A	B	C	D	
评 语					

### 对体现中学英语学科特色的三个评价要点的特征描述

#### (1) 教师的专业素质

①语音准确，语调流畅；语言应用规范、得体，适合学生水平。

②熟练、恰当地使用英语组织教学，进行授课。

#### (2) 语言训练的有效性

①根据教学内容设计恰当的活动，活动的形式和目的和谐一致。

②控制性语言训练和开放性语言训练比例恰当，为学生自主运用所学语言提供时间和空间。

#### (3) 师生活动的比例

①在教学的全过程中，严格控制教师的讲授时间，主要时间应用于学生的活动和训练。

②在各种形式的语言实践活动中 100%的学生都能参与。

(2) 学员对课程的评价

学员从课程目标的定位、教学环境、课程资源提供、教学方式、指导教师水平、学习收获等六个方面利用五点量表式的满意度调查问卷，匿名在线填写问卷星。

### 八、任课师资条件

本课程师资为北京教育学院外语与国际教育学院获得高级职称或博士学位的教师与一线特高级教师组成，理论与实践互补。具体如下：

任课师资信息							
姓名	性别	年龄	职务 职称	单位	研究方向	联系方式	课程 任务
徐国辉	副教授			北京教育学院	英语阅读策略培养	18311321071	
张金秀	教授			北京教育学院	英语分级阅读	18612830478	
何煜	副教授	英语教育	英语教育研究	北京基础教研中心教研员	英语教育研究		
孙铁玲	中学高级	英语教育	英语教学法	北京海淀区教研中心	英语教学法		
陈芳	中学高级	英语教育	英语教学法	石景山教研中心	英语教学法		
曹志华	副教授	英语教育	英语教育研究 教师专业发展研究	北京教育学院	英语教育研究 教师专业发展研究		教学设计与实施
吴丽娟	中学一级	英语教育	英语教学法	顺义仁和中学	之前专题班学员		相关案例教学
杨林	中学高级	英语教育	英语教学法	大兴黄村一中	之前专题班学员		相关案例教学
孙东龙	中学高级	英语教育	英语教学法	大兴兴华中学	之前专题班学员		相关案例教学

(课程负责人: 曹志华)

# “英语教育戏剧教学实践”课程方案

外语与国际教育学院

## 一、课程名称

英语教育戏剧教学实践

## 二、适用对象

有一定教学经验的英语教师

## 三、课时安排

76 课时

## 四、课程目标

总体目标：学员能够丰富及创新常规英语教学手段，提高英语课堂的趣味性、参与性、灵活性和情境化，培养学生的英语语言表达能力及创造力和领导力，全面提升学生的综合素养。

具体目标：

学员能通过观摩多种类型的英语教育戏剧课，学习表演和导演的基础知识后，小组能完成一节英语教育戏剧课的教学设计并实施。

## 五、课程内容要点与相应教学方式

课程名称	内容要点	学时	研修方式	责任主体
英语教育 戏剧教学 实践	基地校戏剧课观摩及研讨：至少观摩 2 所基地校的 4 节课，条件允许下可以观摩国际学校或者私立学校的戏剧课，通过观摩和点评研究课，进一步掌握教育戏剧课的模式和具体做法。	8	听评课	柯丹，王素梅
	即兴表演：参与即兴表演工作坊，学习和感受即兴的理念，常用的即兴游戏，思考如何在英语课堂和戏剧社团应用即兴的理念和游戏。	8	工作坊	柯丹，李俊
	英语戏剧社团组建及开展方法（如何选角色，确定剧本，如何排练，演出注意事项）	8	工作坊	柯丹 胡安
	学员分组完成英语教育戏剧课的设计与实践，每次实践课必须经过至少 3 次打磨。（可以从以下类型中选择： *英语教育戏剧实践课 *融入戏剧的对话课 *融入戏剧的故事/绘本课 *融入戏剧的单元复习课）	48	课堂实践	柯丹， 郝利芹
	学员梳理教育戏剧相关的经典论文，理出论文大体框架，并思考确定自己的研究点。	4	讲座+ 工作坊	徐国辉

## 六、教学工具与资源条件

1. 需要一个大的空场地，根据人数，能够围圈站着或者坐着。
2. 能放 ppt 的设备，能播放音乐。
3. 根据人数分组后每组一张大白纸和马克笔，每人一张 A4 纸，一个鼓，（如果有的话：一些简单的丝巾）。
4. 有一些肢体活动，学员需要穿舒适的服装和鞋子。

## 七、课程考核与评价

### （一）教师对学员的评价

1. 过程性评价：每次课学员完成相应的作业。
2. 终结性评价：每组学员上交一份英语教育戏剧课的教学设计和录课光盘。可以是对话课，故事课，复习课或者综合实践课，要求能恰当利用教育戏剧的理念及范式，有助于英语教学目标的达成。光盘里内含研究课录像，教学设计，反思等。

### （二）学员对课程的评价

学员填写“课程满意度评价表”。

## 八、任课师资条件

本课程师资为北京教育学院外语学院培训师与一线特高级教师组成，理论与实践互补。

姓名	性别	年龄	职务职称	工作单位	研究方向	课程任务
柯丹	女	44	讲师	北京教育学院	英语教育，教育戏剧	1. 制定课程方案 2. 完成课程教学设计，课件制作 3. 实施课程 4. 完成考核与评价施
郝利芹	女	45	副教授	北京教育学院	英语教育	教学指导
王琳琳	女	38	教师	北京教育学院	英语教育	教学指导
韩冰	女	44	教师	北京教育学院	英语教育	教学指导
李俊	男	30	演员		戏剧	实施工作坊
胡安	男	35	演员		戏剧	实施工作坊
徐国辉	男	39	副教授	北京教育学院	英语教育	完成讲座

（课程负责人：柯丹）



# “英语教育戏剧理念与教学设计”课程方案

外语与国际教育学院

## 一、课程名称

英语教育戏剧理念与教学设计

## 二、适用对象

有两年以上教学经验的英语教师

## 三、课时安排

44 课时

## 四、课程目标

总体目标：学员能够丰富及创新常规英语教学手段，提高英语课堂的趣味性、参与性、灵活性和情境化，培养学生的英语语言表达能力及创造力和领导力，全面提升学生的综合素养。

具体目标：

1. 厘清教育戏剧历史发展脉络，了解教育戏剧中外发展历程，探索教育戏剧与学科融合模式，厘清教育戏剧与学科融合实践中的误区。

2. 学员通过体验多种类型的英语教育戏剧课，能掌握至少 10 种教育戏剧范式，能掌握教育戏剧课教学设计的模式，完成一节英语教育戏剧课的教学设计。

## 五、课程内容要点与相应教学方式

课程名称	内容要点	学时	研修方式	责任主体
英语教育戏剧理念	教育戏剧历史发展脉络，了解教育戏剧中外发展历程，探索教育戏剧与学科融合模式，厘清教育戏剧与学科融合实践中的误区。	4	讲座	柯丹、雷晓彤、陆璐
英语教育戏剧教学设计	教育戏剧课体验： * 体验“花衣魔笛手”“背影”“阿里巴巴与四十大盗”以及一系列绘本故事的教育戏剧课的流程 * 了解教育戏剧课的设计思路 * 体验教育戏剧范式的使用方法及运用场景。	20	工作坊及复盘	柯丹、刘铭罡、张桂刚、付阡、董楠
	教育戏剧课复盘： * 复盘所上的教育戏剧课 * 梳理教育戏剧课流程，与英语教学的关系，如何在英语教学中融入戏剧元素 * 完成一节教育戏剧课的设计。	20	工作坊及复盘	柯丹、刘铭罡、张桂刚、付阡、董楠

## 六、教学工具与资源条件

1. 需要一个大的空场地，根据人数，能够围圈站着或者坐着。
2. 能放 ppt 的设备，能播放音乐。
3. 根据人数分组后每组一张大白纸和马克笔，每人一张 A4 纸，一个鼓，（如果有的话：一些简单的丝巾）。
4. 有一些肢体活动，学员需要穿舒适的服装和鞋子。

## 七、课程考核与评价

### （一）教师对学员的评价

1. 过程性评价：每次课学员完成课堂笔记（附 1），每次完成出门条（今天课上印象最深刻的一点），完成相应的作业。
2. 终结性评价：梳理出 10 中教育戏剧范式（附 2）。完成一节教育戏剧课的设计。

附 1：课堂笔记模板：

时间：	地点：	授课教师：	主题：
序号	内容	精要	启发
1	1. 大家围成圈，尽量圆和漂亮，可以两手叉腰分散开。用两句话介绍自己，一句是来自哪里，做什么？一句是对英语戏剧的感受。接地气。英文介绍。 2. 胡老师： 人多，需要大家说一说，将感受抒发出来。 希望大家充分利用这个平台。不是孤军奋战。	学员表达特点： 1. 截止今天对戏剧教学的已有经验。 @对教育戏剧的认识：绘本教学+戏剧教育。从事的教育年级，希望今天的收获。 @对学校卓美机构进驻的感受。戏剧是演给别人看的。其实也是演给自己的。对生活的深化。	
2	1. 胡：Rubber Ducky 大家围圈站好 Count one two, three, rubber ducky. 学员模仿 rubber ducky 逐渐向中间移动, 然后, 向外回到原位。		类似李俊老师的热身活动。 Shake our body, faster and faster.
3			
4			
5			

## 附 2：戏剧范式梳理：

序号 Number	范式 Convention	说明 Illustration
1	脑海中的声音 Alter-ego/ voices in the head	让学生思考角色在面对困境或抉择时内在冲突的声音。可以将学生分成若干组，同时探索一个以上角色的内在声音
2	图像说明 Captions	搭配视觉呈现的口号、标题、献词等。可以写下来，也可以伴随图像大声朗诵。
3	集体角色 Collective role	由多个孩子同时扮演一个角色。每个孩子可以表现该角色性格的一个不同方面。
4		
5		
6		
7		
8		

### （二）学员对课程的评价

学员填写“课程满意度评价表”。

### 八、任课师资条件

本课程师资为北京教育学院外语学院培训师与一线特高级教师组成，理论与实践互补。

姓名	性别	年龄	职务职称	工作单位	研究方向	课程任务
柯丹	女	44	讲师	北京教育学院	英语教育，教育戏剧	项目设计，项目具体实施
雷晓彤	女	28	教师	亦庄实验小学	教育戏剧	实施工作坊
陆璐	女	30	教师	中央戏剧学院	教育戏剧	实施工作坊
刘铭罡	男	39	导演，培训师		教育戏剧	实施工作坊
张桂刚	男	50	培训师		英语教育，教育戏剧	实施工作坊
董楠	女	30	教师	西城实验小学	英语教育，戏剧教育	实施工作坊
付阆	女	28	教师	中央戏剧学院	教育戏剧	实施工作坊

（课程负责人：柯丹）

# “ 中学英语阅读教学中的表现性评价的理论 与实践策略 ” 课程方案

外语与国际教育学院

## 一、课程名称

中学英语阅读教学中的表现性评价的理论与实践策略

## 二、适用对象

本课程适用于语言基础扎实，具有 5 年以上教学经验，初中、高中骨干教师。

## 三、课时安排

本课程共 32 课时。

## 四、课程目标

1. 通过聆听讲座和文献阅读，教师能够清楚地说出表现性评价的内涵、外延、特点、构成、功能，阅读教学中表现性评价的构成要素、主要形式和典型任务。

2. 通过工作坊，教师能够初步体验表现性评价在阅读教学读后任务的设计、应用和改进的过程，独立总结出提升学生读后口头表达和书面表达的表现性评价任务设计、量表设计的步骤和注意事项。

## 五、课程要点和相应教学方式

课程模块	内容要点	课时安排	教学方式
中学英语阅读教学中的表现性评价：理论与实践概览	1) 表现性评价内涵、外延、特点、构成、功能； 2) 阅读教学中表现性评价的构成要素、主要形式和典型任务。	4 课时	讲座、现场互动
表现性评价在读写结合教学中的应用	虚构类和非虚构类文本的读写结合表现性评价任务设计策略。	4 课时	讲座、现场互动
表现性评价在读说结合教学中的应用	虚构类和非虚构类文本的读说结合表现性评价任务设计策略	4 课时	讲座、现场互动
分项评量表的设计与使用	读写、读说结合表现性评价任务分项评量表设计与使用原则、策略和注意事项。	4 课时	讲座、现场互动
读写结合表现性评价设计工作坊	读写结合的表现性评价的构成要素、主要形式和典型任务。	4 课时	工作坊
读写结合表现性评价分组实践	基于教材，小组合作进行读写结合的表现性评价的设计与微格教学实践。	4 课时	分组实践
读说结合表现性评价设计工作坊	读说结合的表现性评价的构成要素、主要形式和典型任务。	4 课时	工作坊
读说结合表现性评价分组实践	基于教材，小组合作进行读说结合的表现性评价的设计与微格教学实践。	4 课时	分组实践

## 六、教学工具与资源条件

在全班面授阶段，需要能容纳 30 人左右的教室。教室内需要有投影、Wifi、多媒体播放器、音响等设备。

工作坊阶段，桌椅需摆放适宜 6 人一组合作学习。同时需要大白纸 12 张，4 组（彩色）马克笔。

学员需要自带教材和笔记本电脑。

此外，本课程还需给学员提供对应研究主题的参考文献以及对应学习工具及表格（见附录）。

### 参考文献例如：

[1] Bland, Lynne M.; Gareis, Christopher R. 2018. Performance Assessments: A Review of Definitions, Quality Characteristics, and Outcomes Associated with Their Use in K-12 Schools[J]. Teacher Educators' Journal, v11 p52-69.

[2] 蔡清田. 2019. 论核心素养的评价[J]. 教师教育学报 (6): 8-14.

[3] 张所帅. 2019. 评价量表的特点、内涵及开发[J]. 教学与管理 (3): 122-124.

[4] 钟启泉. 2016. 基于核心素养的课程发展：挑战和课题[J]. 全球教育展望(3): 3-25.

[5] 周文叶. 2018. 指向核心素养的表现性评价[J]. 课程教材教法 (9): 36-43.

[6] 赵德成. 2013. 表现性评价：历史、实践及未来[J]. 课程·教材·教法(02): 97-103.

[7] 张金秀. 2020. 表现性评价在中学英语阅读教学中的有效应用[J]. 中小学英语教学与研究(3):1-8.

## 七、课程考核与评价

本课程将实行过程性考核与终结性考核，总分 100 分，各考核要求和评分如下：

### 1. 过程性考核（25%）

1) 考勤(占总分 10%)：出勤比例与考核成绩占正比，即全勤为 10 分，出勤比例 50，则为 5 分。

2) 过程性笔记/出门条（占总分 15%）：共 3 次，每次 5 分，

### 2. 终结性考核（75%）

提交一份体现英语阅读教学表现性评价的**主题课例包**，包括如下内容：

1) 主题文献阅读笔记（20%）

2) 课前学情调查问卷（5%）

3) 教学设计 PPT、Word 文稿、学案（初稿）（50%）

## 八、任课师资条件

姓名	性别	年龄	职务 职称	单位	研究方向	联系 方式	课程 任务
李健莉	女	42	讲师	北京教育 学院	英语阅读教学 中的表现性评 价设计	13552951591	中学英语阅读 教学中的表现 性评价：理论与 实践概览
张金秀	女	46	教授	北京教育 学院	英语读写结合 与表现性评价 设计	18612830478	读写结合表现 性评价设计工 作坊
徐国辉	男	40	副教授	北京教育 学院	英语读说结合 与表现性评价 设计	18311321071	读说结合表现 性评价设计工 作坊
国红延	女	41	北京教育 学院	博士讲师	外语教育与教 师教育	13681363362	读写结合表现 性评价设计工 作坊分组指导
程 岚	女	50	特级教师	人大附 中通州 校区	分级阅读 读写教学	18612139996	读写结合表现 性评价设计工 作坊分组指导
庞 淼	女	50	北京交通 大学附属 中学	特级教师	英语教学实践	13901189296	读写结合表现 性评价设计工 作坊分组指导
李慧芳	女	44	北京教育 学院	副教授	英语教学与教 师培训	13671237672	读说结合表现 性评价设计工 作坊分组指导
史小昌	女	50	中学高级 教师	北京市八 一学校	读说教学	13621219666	读说结合表现 性评价设计工 作坊分组指导
李 艳	女	46	丰台 12 中 朗悦学校	特级教师	英语教学实践	18710119757	读说结合表现 性评价设计工 作坊分组指导

(课程负责人: 李健莉)

# “翻转课堂教学实践应用与研究”课程方案

信息科学与技术教育学院

## 一、课程名称

翻转课堂教学实践应用与研究

## 二、适用对象

课程应用于专题培训《借助微格教学，提升教师课堂教学研究与实践能力》

培训对象：2-3年教龄的优秀学科教师（启航杯获奖教师）

## 三、课时安排

课程为16课时，其中4课时为理论学习研讨，4课时为方案设计，4课时课堂实践，4课时为课后交流研讨，反思总结。

## 四、课程目标

- 1、了解翻转课堂教学模式的特点
- 2、设计翻转课堂教学方案
- 3、尝试翻转课堂教学实践
- 4、进行翻转课堂的对比实验研究

## 五、课程内容要点与相应教学方式

内容框架	内容提纲	活动目标	课时	教学方式
翻转课堂理论学习	1. 翻转课堂的特点 2. 翻转课堂对教学的要求 3. 翻转课堂教学流程 4. 翻转课堂教学案例分析 5. 翻转课堂教学效果评价	1. 学员了解翻转课堂教学模式 2. 学员掌握翻转课堂教学方案设计要求	4课时	讲授及案例分析
方案设计	1. 选择适合翻转课堂的主题内容 2. 设计采用翻转课堂模式进行授课的教学方案 3. 设计、制作方案实施的支持材料	1. 学员能分析适用于翻转课堂教学的主题内容 2. 学员能设计制作翻转课堂教学方案	4课时	按学科分小组研讨
课堂实践	1. 翻转课堂之前与学生的沟通 2. 学生学习支持材料的推送 3. 学生学习过程监控 4. 翻转课堂教学展示	1. 学员能有效与学生沟通，确保翻转课堂的有效性 2. 学员能进行翻转课堂教学实践	4课时	分组课堂教学观摩
教学研究	1. 翻转课堂教学效果评价 2. 翻转课堂教学过程反思 3. 翻转课堂教学研究总结	1. 学员能正确评价和反思翻转课堂实施效果 2. 学员能从理性方面对翻转课堂做出分析和总结	4课时	分组研讨总结提升

## 六、教学工具与资源条件

1. 多媒体教室

2. 学员学校能课堂录像（作为研讨的资料）

3. 教材：《翻转课堂理论与实践探索》及《翻转课堂导学案编写指导与案例分析》这套教材是以最早实施翻转课堂教学实践的山东省昌乐一中为素材进行编写，理论与实践结合紧密，案例丰富且有较为详细的分析说明，是初次尝试翻转课堂教学实践教师的好帮手。

## 七、课程考核与评价

### （1）学员课程学习考核

考核方式	考核内容	考核要点
过程考核	出勤	学习态度（缺勤三分之一无结业证，缺勤超过两次，无评优资格）
	讨论发言、学习记录	学习状态（讨论发言积极，学习记录有自己的思考）
结果考核	翻转课堂教学设计方案	包括：学生课前学习导案、学习材料及微课，课堂教学设计，课后效果考核方法，方案设计能力、微课制作能力
	翻转课堂教学实践评价	学生学习平台（陌桥网）、课程开发，学生自主学习效果分析，方案实施、学习效果评价能力课堂交流讨论实录。等
	翻转课堂实践研究总结	课堂实践研究能力，研究数据分析，研究报告撰写

### （2）学员对课程的评价

该课程于 2019 年在《新教师课堂教学技能实践与研究能力提升》的专题培训中实施，学员对课程比较满意，尝试了翻转课堂的实践，按要求完成了考核内容，取得了较好的效果。

## 八、任课师资条件

本课程师资为北京教育学院信息科学与教育学院获得高级职称的教师与一线特高级教师组成，理论与实践互补。

姓名	性别	年龄	职务职称	工作单位	研究方向	课程任务
李 涛	女	52	副教授	信息科学与技术教育学院	教育技术 教学技能	课堂教学 分组实践指导
李秋红	女	56	副教授	信息科学与技术教育学院	教育技能	分组实践指导
高大明	男	54	副教授	信息科学与技术教育学院	信息技术	分组实践指导
蒋秀云	女	51	特级教师	北京教育学院朝阳分院	语文教学	分组实践指导
苗沐霖	男	52	小学高级	北京教育学院朝阳分院	数学教学	分组实践指导
周 静	女	60	特级教师	北京教育学院朝阳分院	教学技能 生物教学	分组实践指导

（课程负责人：李涛）



# “基于 Focusky 软件的多媒体教学资源开发” 课程方案

信息科学与技术教育学院

## 一、课程名称

基于 Focusky 软件的多媒体教学资源开发

## 二、适用对象

本课程面向中小学各学科教师，要求老师能较熟练地操作电脑，有一定的课件制作基础，并对新的信息技术辅助教与学有兴趣、愿意探索。本课程注重引导学员将课程所学积极应用在教学实践中、主动探索。

## 三、课时安排

8 课时。

## 四、课程目标

了解使用 Focusky 软件开发的多媒体教学资源的特点；  
掌握使用 Focusky 软件开发多媒体教学资源的技术。

## 五、课程内容要点与相应教学方式

课程内容	内容要点	教学方式	课时
使用 Focusky 软件开发的多媒体教学资源的特点	设计特点	讲授+案例分析	1
基本操作方法介绍	多媒体教学资源的创建、帧的编辑、常见媒体素材的编辑	讲授	3
技巧应用的意义及实现方法	转场动画、SWF 动态效果、各种特效等	讲授+案例分析	4

## 六、教学工具与资源条件

教学环境及设备：普通机房、投影、耳机

资源条件：自编讲义

## 七、课程考核与评价

(一) 对学员的评价

分为成果评价和过程评价。

● 关于成果评价：

➤ 完成一节课的课件或微课，且课件或微课能充分体现 Focusky 软件的特色，切实能提升教学效果。

● 关于过程评价：

➤ 全课时参与学习不缺课；

➤ 完成学习过程中的各项制作练习。

## （二）课程评价

学员对课程的评价采用问卷调查和访谈的形式进行。

### 八、任课师资条件

精通课件设计相关理论及实战策略、熟悉课件制作的多种技术及各自特点、有指导一线教师进行课件设计和制作的实际经验或者自己有很多实际制作与应用的实践经验，凡满足以上条件者都可以作为任课教师，担任部分或全部课程任务。

姓名	性别	年龄	职务职称	工作单位	研究方向	课程任务
杨建伟	女	48	讲师	信科学院	教育技术	所有
.....						

（课程负责人：杨建伟）

# “信息技术在学情分析中的应用”课程方案

信息科学与技术教育学院

## 一、课程名称

信息技术在学情分析中的应用。

## 二、适用对象

中小学各学科教师

## 三、课时安排

16 课时

## 四、课程目标

1. 了解学情分析的基本概念
2. 了解学情分析的基本方法
3. 掌握一种可以应用于学情分析的信息技术方法-问卷星。

## 五、课程内容要点与相应教学方式

内容框架	内容提纲	活动目标	课时	教学方式
一、学情分析的基本概念	<ol style="list-style-type: none"><li>1. 学情分析的基本概念;</li><li>2. 学情分析的重要性;</li><li>3. 学情分析的基本方向;</li><li>4. 学情分析的基本方法;</li><li>5. 学情分析问卷设计</li></ol>	<ol style="list-style-type: none"><li>1. 让学员知道什么学情分析;</li><li>2. 让学员知道学情分析的目的是什么</li><li>3. 让学员知道可以从哪些方面进行学情分析, 不同方面的学情分析适合用在什么课型中;</li><li>4. 让学员了解学情分析的基本方法有哪些;</li><li>5. 学员可以根据课程内容设计学情分析问题。</li></ol>	8	讲授+案例+练习法
二、问卷星在学情分析中的应用	<ol style="list-style-type: none"><li>1. 问卷星的基本使用方法</li><li>2. 问卷星在学情分析的应用方法</li><li>3. 问卷星的分析统计方法</li></ol>	<ol style="list-style-type: none"><li>1. 让学员知道问卷星的基本操作;</li><li>2. 让学员能区分问卷星不同类型问卷的用途;</li><li>3. 让学员能把纸质问卷转化成问卷星的问卷;</li><li>4 让学员会发布问卷;</li><li>5 让学员会根据需要选择不同统计方式;</li><li>6. 让学员能生成初步的分析报告。</li></ol>	8	实验法

## 六、教学工具与资源条件

多媒体教室、机房、网络环境

## 七、课程考核与评价

- (1) 学员课程学习考核

序号	考评与考核事项		考评与考核要求及评价等级		
			优秀	合格	不合格
1	过程 考评	1. 出勤	没有请假	请假一次	请假一次以上
		2. 课程参与度	积极活跃	参与一般	没有参与
2	成果 考核	1. 设计一节课的学情分析问卷	根据自己的课堂设计需要分析的学情问卷	按照模板设计学情问卷	没有设计学情问卷
		2. 形成学情分析报告	能根据问卷填写情况, 分析出学生的学习情况, 并据此改进教学设计	能根据问卷填写情况, 分析出学生的学习情况	不能根据问卷填写情况, 分析出学生的学习情况
		3. 学习体会	能比较使用信息技术后的学情分析与常规学情分析法的的教学效果的异同	能写出使用信息技术进行学情分析后的心得	不能写出使用信息技术进行学情分析后的心得

## (2) 学员对课程的评价

序号	主要测评方面	满意程度			
		非常满意	满意	一般	不满意
1	课程内容体现理论与实践结合				
2	教学方式适合学员学习				
3	课程资源和教学案例丰富				
4	对该课程与教学总体评价				
5	培训收获主要表现 (多项选择)	理念 <input type="checkbox"/> 知识 <input type="checkbox"/> 技能 <input type="checkbox"/> 能力 <input type="checkbox"/> 情意 <input type="checkbox"/>			
6	课程与教学的最突出特色 (1-2 个方面)				
7	最需要改进的问题及建议 (1-2 个方面)				

## 八、任课师资条件

姓名	性别	年龄	职务职称	工作单位	研究方向	课程任务
俞 瑶	女	45	讲师	北京教育学院	教育技术	主讲
杨建伟	女	48	讲师	北京教育学院	教育技术	主讲

(课程负责人: 余瑶)

# “行动研究在教育教学中的应用”课程方案

信息科学与技术教育学院

## 一、课程名称

行动研究在教育教学中的应用

## 二、适用对象

课程应用于专题培训《借助微格教学，提升教师课堂教学研究与实践能力》

培训对象：2-3年教龄的优秀学科教师（启航杯获奖教师）

## 三、课时安排

课程为16课时，其中4课时为理论学习研讨，4课时为方案设计，4课时实践指导，4课时行动研究报告的撰写指导

## 四、课程目标

- 1、掌握行动研究的特点和方法
- 2、设计行动研究方案
- 3、进行行动研究实验
- 4、撰写行动研究报告

## 五、课程内容要点与相应教学方式

内容框架	内容提纲	活动目标	课时	教学方式
行动研究理论学习	1. 行动研究的特点 2. 行动研究的方法 3. 行动研究过程 4. 行动研究的目的 5. 行动研究案例分析	1. 学员了解行动研究在教育教学中的应用 2. 学员掌握行动研究的方式方法	4 课时	讲授及案例分析
行动研究方案设计	1. 行动研究主题的分析确定 2. 行动研究方案设计 3. 制定行动研究实施计划	1. 学员能查找教育教学中存在的问题，确定行动研究的主题 2. 学员根据研究主题设计研究方案和实施计划	4 课时	分小组研讨、指导
行动研究实践指导	1. 行动研究中期交流 2. 行动研究中出现的问题研讨 3. 行动研究方案修正	1. 学员能及时评估行动研究的有效性 2. 学员能及时修正行动研究中的问题	4 课时	分组研讨、指导
行动研究报告指导	1. 行动研究报告包括的内容 2. 行动研究报告撰写方法 3. 行动研究报告案例分析	1. 学员掌握行动研究报告的撰写方法 2. 学员撰写自己的行动研究报告	4 课时	讲授及案例分析

## 六、教学工具与资源条件

### 1. 多媒体教室

2. 教材：中国人民大学出版社出版的《教师行动研究》结合研究案例，总结描述了行动研究的整体脉络，能够清楚地了解如何确定选题、收集数据、尝试各种研究方法、撰写研究报告、分析研究过程。对教师进行行动研究有非常好的指导和参考价值。

## 七、课程考核与评价

### (1) 学员课程学习考核

考核方式	考核内容	考核要点
过程考核	出勤	学习态度(缺勤三分之一无结业证,缺勤超过两次,无评优资格)
	讨论发言、学习记录	学习状态(讨论发言积极,学习记录有自己的思考)
	行动研究过程记录及中期总结	日志、记录、方案修正
结果考核	行动研究实施方案	方案设计能力包括:问题的提出与分析、文献研究、研究假设、研究方法、研究方案、问卷设计等
	行动研究报告	研究能力(包括:题目要反映出研究的内容;问题的提出,说明研究的背景、目的、意义;文献综述:研究者查阅了那些资料,从中进行了那些分析和概括。研究的任务、目标和范围。研究要达到的目的和成果,计划做什么事,研究对象选择的标准、范围。研究过程:研究的实际进行过程,反映研究的主要活动,重要节点事件。研究结果:用数据和典型事例说明研究取得的结果,描述操作具体策略和方法后的效果和反应。结论,回答研究是否达到了预想的目标和结果。

### (2) 学员对课程的评价

该课程于 2019 年在《新教师课堂教学技能实践与研究能力提升》的专题培训中实施,学员对课程比较满意,尝试了行动研究的实践,按要求完成了考核内容,取得了较好的效果。

## 八、任课师资条件

本课程师资为北京教育学院信息科学与教育学院获得高级职称的教师与一线特高级教师组成,理论与实践互补。

姓名	性别	年龄	职务职称	工作单位	研究方向	课程任务
李 涛	女	52	副教授	信息科学与技术教育学院	教育技术 教学技能	课堂教学 分组实践指导
李秋红	女	56	副教授	信息科学与技术教育学院	教育技能	分组实践指导
高大明	男	54	副教授	信息科学与技术教育学院	信息技术	分组实践指导
蒋秀云	女	51	特级教师	北京教育学院朝阳分院	语文教学	分组实践指导
苗沐霖	男	52	小学高级	北京教育学院朝阳分院	数学教学	分组实践指导
周 静	女	60	特级教师	北京教育学院朝阳分院	教学技能 生物教学	分组实践指导

(课程负责人:李涛)

# “小学日常生活劳动课程设计与实施”课程方案

信息科学与技术教育学院

## 一、课程名称

《小学日常生活劳动课程设计与实施》

## 二、适用对象

小学劳动课程专职教师、班主任、德育教师等。

## 三、课时安排

20 课时。

## 四、课程目标

了解小学阶段劳动教育的目的、内容、要求，了解家庭、校内适合小学生参与的日常生活劳动，知道劳动的过程和步骤，能够组织开展劳动活动。掌握一至两种基本劳动技能，能对学生进行技术指导。

了解课程设计的基本原理，课程实施的内涵，能够根据本校实际情况和办学条件，有针对性地设计并实施日常生活劳动教育课程。

重视劳动的教育意义，确立尊重劳动、热爱劳动、践行劳动的劳动观念，树立辛勤劳动、诚实劳动、创造性劳动的劳动态度。

## 五、课程内容要点与相应教学方式

本课程的设计思路是帮助教师在了解课程设计一般原理、理解课程实施的内涵的基础上，通过对某一具体劳动课程案例的解析、研讨，体会和掌握劳动课程设计与实施的方法。因此本课程分为基础、核心和拓展三个模块。每个模块包括的课程和内容要点如下。

模块	课程名称	内容要点	课时	教学方式
基础课程	课程设计与课程实施基本原理	一、课程设计的要素、依据 二、课程实施与教学过程 三、教学设计的原则、过程	2	讲授、讨论
核心课程	小学日常生活劳动课程实施途径与实施策略	一、劳动专门课程 二、活动课程 三、家校合作 四、学科渗透	2	讲授、讨论
	中式面点基本操作技术	一、面团的成型 二、熟制	4	现场讲授、观摩、实训

模块	课程名称	内容要点	课时	教学方式
	小学烹饪劳动课程的设计与实施	一、课程的设计 目标的确定、内容的选择、学习活动设计、评价 二、课程的实施 师生活动及教学方法：学习材料的准备、工具使用的认知、实践操作体验、成果呈现、总结与反思；工作环境的清洁整理	4	讲授、讨论、案例观摩
	学习成果展示、交流、研讨	一、劳动课程教学设计分享、交流、讨论 二、劳动教育过程中常见问题、现象的原因分析、对策思考	4	讲解、研讨
	冷菜烹调基础知识与技能	一、原料初加工 二、冷菜烹调方法	2	讲授、实训讨论
拓展课程	国外主要发达国家劳动教育概况	一、日本的劳动教育概况 二、德国的劳动教育概况 三、美国的劳动教育概况	2	讲授、讨论

## 六、教学工具与资源条件

多媒体教室。

劳动教育的相关文件。

专用的劳动技术教室、常用的各种劳动工具、物品等。

劳动教育实践基地：聚德华天职业技能学校、昌平劳动教育课程中心等。

劳动教育优秀学校：清华附属小学永丰小学、北京育英学校等。

## 七、课程考核与评价

### （一）学员学习考核

1、过程考核：记录学员出勤情况，严格请假制度，不能无故缺勤。学习过程中积极参与互动，认真思考，及时完成学习过程中布置的各项任务，如学习体会，研修日志等。

2、结果考核：提交一份劳动教育的课程方案或教学设计，并在班内展示、交流、讨论。

### （二）学员对教学及课程的评价

分为教师教学评价和培训课程评价。教师教学评价在每次课后进行，培训课程评价在培训结束时进行。教师教学评价针对教师的教学态度、教学内容、教学方法、教学手段等进行，课程评价针对课程内容、课程组织、课程针对性等进行评价。通过学员的评价反馈，更好地开展培训。



### 教师教学评价表

序号	评价内容	分值	得分
1	教师的教学认真、严谨	10	
2	教师对讲授的内容有比较深入的了解	15	
3	教师对概念的讲解清晰、便于理解	15	
4	教学内容的信息量合理	10	
5	教学内容有一定的广度或深度	10	
6	教学方法和手段与教学内容相适宜	15	
7	教师与学员有良好的互动、沟通	10	
8	对实际工作有启发或指导	15	

#### 2、培训课程评价

序号	评价内容	选项				
		非常有用	很有用	一般	有一点用	没用
1	这门课程对你来说有用吗					
2	你的学习目标达到的程度如何?					
3	你从这次培训中学到了多少?					
4	你印象最深的内容是什么?					
5	你学到或者提高了什么知识或技能?					
6	你还希望学习到哪些内容?					
7	对这门课程你的建议是什么?					

#### 八、任课师资条件

本课程师资为北京教育学院信息科学与技术教育学院获得高级职称或博士学位的教师与一线特高级教师、以及院外具有副高级以上职称的专家组成。理论与实践互补。

姓名	性别	年龄	职务职称	工作单位	研究方向	课程任务
吕亚非	女	55	副教授	北京教育学院	教育管理	劳动教育理论
邸磊	男	45	副教授	北京教育学院	教育管理	课程理论
齐宪代	男	63	副教授	北京教育学院退休	哲学	劳动教育理论
朱宝利	男	63	副研究员	北京教育学院退休	教育管理	课程理论
李正方	女	48	讲师	北京教育学院	劳动教育	日常生活劳动课程
韩彦龙	男	57	讲师	北京教育学院	劳动教育	日常生活劳动课程
孟妍红	女	52	讲师	北京教育学院	劳动教育	日常生活劳动课程
叶一粟	女	37	讲师	北京教育学院	劳动教育	国外劳动教育

(课程负责人: 李正方)

# “基于学生主体活动理论的教学设计与实施” 课程方案

基础教育人才研究院

## 一、课程名称

基于学生主体活动理论的教学设计与实施

## 二、适用对象

适用对象：各级各类学校的学科教师

## 三、课时安排

80 课时

## 四、课程目标

1、知识目标。掌握教学活动设计的原理知识；学生主体活动理论的核心观点和基本原则。

2、技能目标。学会科学地设计趣味高效的教学活动。

3、人文素质目标。深入体会教学规律与规范要求，为学好而教，坚定科学人道的教学信念，实现立德树人贯彻教学全过程。

## 五、课程内容要点与相应教学方式

课程内容的整体框架及其课时安排如下：

课程名称	专题构成		单元内容	课时建议	课程形态
	名称	课时			
教学活动设计的原理与技术	国内外课堂教学活动案例分析	24	学员整理自己的教学活动案例 2 个	8	实践课程
			国外课堂教学活动观摩（教学视频）	8	视频课程
			学员课堂教学视频案例分析	8	案例分析
	学生主体活动理论的核心观点与基本原则	12	人的全面发展理论	4	专题讲座
			教学过程的本质	4	专题讲座
			学生主体活动的基本原则	4	专题讲座
	学生主体活动的类型	12	学员再次整理学生主体活动案例 5 个	8	实践课程
			对学生主体活动进行归类整理和分析	4	研讨沙龙
	《孩子们，你们好！》主题阅读交流	16	完成整本书阅读并撰写 3000 字读书笔记	12	自主学习
			读书交流会	4	滚雪球活动
	学生主体活动设计的技巧	8	典型案例研讨与专家指导	8	专家小队教学
	教学设计与实践观摩	8	基于学生主体活动理论撰写教学设计	4	实践课程
			进行课堂教学观摩研讨	4	实践课程

## 六、教学工具与资源条件

班级规模 30 人左右为宜，教室桌椅便于分组研讨，有播放视频的教学手段。核心内容目前没有正式出版的教材，采用自编讲义。

## 七、课程考核与评价

### (1) 学员课程学习考核

评价类型主要是表现性评价：一是通过学员的《教学设计》文本，对学员掌握理论的水平进行评估；二是通过真实的课堂教学，对学员设计的教学活动的效果进评价。

### (2) 学员对课程的评价

学员对课程的评价采用质性评价，要求学生撰写学习心得体会并进行交流。通过学习心得体会与交流互动，可以得到学员对课程的具体评价。

## 八、任课师资条件

本课程师资为北京教育学院基础教育人才研究院获得高级职称和博士学位的教师与高校教授以及一线特级教师组成，理论与实践互补。

姓名	性别	年龄	职务职称	工作单位	研究方向	课程任务
丛立新	女	66	博导、教授	北京师范大学	课程与教学论	沙龙研讨点评专家
崔琪	女	66	特级教师	清华附中	语文教育教学	专家小队教学成员
钱小芳	女	43	副教授	北京师范大学	英语课程与教学论	专家小队教学成员
王永红	女	48	副教授	北京教育学院	课程与教学论	课程负责人及专题主讲教师

(课程负责人: 王永红)



# 2020年教育干部教师培训 课程方案汇编（下册）



2020年教育干部教师培训课程方案汇编（下册）

北京教育学院

北京教育学院

# 说 明

自 2018 年 7 月《北京教育学院非学历继续教育课程建设管理办法（试行）》文件出台以来，教务处按照课程建设计划，于 2018 年和 2019 年进行了两批课程方案的评审论证。

根据学院教学工作安排，教务处于 2020 年 9-11 月份组织二级学院进行了第三批课程方案论证。经二级学院组织专家初步审核后向教务处提交了 211 门课程方案。教务处组织专家对此 211 门课程调研报告和课程方案文本进行了专家通信复审，严把方案质量和相关意识形态问题。经专家审查，共有 195 门课程通过。其中，启航计划 54 门，青蓝计划 88 门，卓越计划 34 门，专题培训 19 门；公共课程 9 门，专业课程 186 门。总体通过率为 92.4%，尚有 16 门课程方案没有通过评审，还需继续完善并于 2021 年重新评审。

十三五期间，学院重点推进了启航计划、青蓝计划和卓越计划的培训课程建设工作。截至目前，学院培训课程建设工作取得了重大进展，共建设培训课程 356 门，其中，启航计划共建设课程 130 门，青蓝计划共建设课程 114 门，卓越计划共建设课程 50 门，专题培训课程 62 门，初步实现了每门培训课程都有方案的目标。

现将 2020 年评审通过、各位课程负责人按照专家意见修改完善后再次提交的 195 篇课程方案文本进行汇编。因课程门数较多、篇幅过长，分为 2020 上册与下册，特此说明。

衷心感谢各二级学院、各位教师及专家的辛苦付出！

教务处

2021 年 1 月



# 目 录

## “青蓝计划”课程方案

“心理辅导知能提升”课程方案 .....	教育管理与心理学院	林雅芳	1
“中小学校党的领导与思想政治工作”课程方案 .....	教育管理与心理学院	王鸿杰	4
“新时代校长的角色与特质”课程方案 .....	教育管理与心理学院	李 娜	7
“校长专业发展”课程方案 .....	教育管理与心理学院	陈 丹	11
“学校治理理念及应用”课程方案 .....	教育管理与心理学院	刘博文	15
“学校组织变革”课程方案 .....	教育管理与心理学院	吕 蕾	19
“学校发展规划”课程方案 .....	教育管理与心理学院	吕 蕾	22
“学校文化建设”课程方案 .....	教育管理与心理学院	杨雪梅	25
“学校课程建设”课程方案 .....	教育管理与心理学院	王淑娟	28
“德育管理与领导”课程方案 .....	教育管理与心理学院	张 红	32
“学生发展管理与领导”课程方案 .....	教育管理与心理学院	曾盼盼	36
“教师职业道德”课程方案 .....	教育管理与心理学院	肖北方	40
“<道德与法治>中的国情教育”课程方案 .....	人文与社会科学学院	陈 红	43
“价值观专题教育”课程方案 .....	人文与社会科学学院	陈 红	45
“历史课题的选题与研究”课程方案 .....	人文与社会科学学院	方美玲	47
“高中历史课程改革趋势与政策解读”课程方案 .....	人文与社会科学学院	赵建建	52
“基于技术变革的高中历史教学设计与实践”课程方案 .....	人文与社会科学学院	赵建建	55
“基于历史学科核心素养的教学设计与实践”课程方案 .....	人文与社会科学学院	赵建建	58
“ALPHS 课程的理论与实践”课程方案 .....	人文与社会科学学院	李 军	62
“教育科研方法”课程方案 .....	人文与社会科学学院	胡春梅	67
“社会主义核心价值观的内涵及其践行途径”课程方案 .....	人文与社会科学学院	金 钊	73
“课题研究与论文撰写”课程方案 .....	人文与社会科学学院	卢 杨	77
“课题研究”课程方案 .....	人文与社会科学学院	卢 杨	83

“教育改革动态”课程方案 .....	人文与社会科学学院	朱俊阳 89
“教育改革考察”课程方案 .....	人文与社会科学学院	朱俊阳 92
“课程理论与课程开发”课程方案 .....	人文与社会科学学院	许 艳 95
“在线学习指导”课程方案 .....	人文与社会科学学院	张 琨 99
“经济与社会”课程方案 .....	人文与社会科学学院	武 蔚 101
“数学教育科研方法”课程方案 .....	数学与科学教育学院	顿继安 105
“教育改革动态”课程方案 .....	数学与科学教育学院	刘春艳 108
“教育改革考察”课程方案 .....	数学与科学教育学院	刘春艳 111
“课程论（中学数学）”课程方案 .....	数学与科学教育学院	杨小丽 113
“课题研究及论文撰写”课程方案 .....	数学与科学教育学院	杨小丽 116
“课题研究及论文撰写”课程方案 .....	数学与科学教育学院	邓靖武 119
“高中物理教学与评价”课程方案 .....	数学与科学教育学院	邓靖武 123
“初中物理课程论”课程方案 .....	数学与科学教育学院	丁友福 126
“物理教育科研方法”课程方案 .....	数学与科学教育学院	丁友福 128
“初中物理学科教学与评价”课程方案 .....	数学与科学教育学院	公维余 131
“中学物理教育考察实践”课程方案 .....	数学与科学教育学院	公维余 134
“教育改革动态”课程方案 .....	数学与科学教育学院	沈雷雷 136
“生物学科教育改革动态”课程方案 .....	数学与科学教育学院	胡玉华 139
“初中生物教育科研方法”课程方案 .....	数学与科学教育学院	徐 扬 142
“课程论及学科课程开发”课程方案 .....	数学与科学教育学院	徐 扬 145
“课题研究及论文撰写”课程方案 .....	数学与科学教育学院	徐 扬 148
“初中生物学科教学与评价”课程方案 .....	数学与科学教育学院	徐 扬 152
“初中生物教育改革考察”课程方案 .....	数学与科学教育学院	徐 峥 156
“教育科研方法”课程方案 .....	数学与科学教育学院	曾早早 159
“中学化学课程论”课程方案 .....	数学与科学教育学院	周玉芝 162
“中学化学学科教学与评价”课程方案 .....	数学与科学教育学院	周玉芝 164
“课题研究及论文撰写”课程方案 .....	数学与科学教育学院	周玉芝 167
“教育科研方法”课程方案 .....	数学与科学教育学院	周玉芝 169
“教育改革动态”课程方案 .....	数学与科学教育学院	周玉芝 171
“教育改革考察（实践）”课程方案 .....	数学与科学教育学院	周玉芝 173



“中学英语教学前沿理论与实践策略”课程方案.....	外语与国际教育学院	徐国辉	175
“基于英语学科教学前沿理论的主题课例研究”课程方案			
.....	外语与国际教育学院	徐国辉	179
“学习共同体文化建构”课程方案.....	外语与国际教育学院	国红延	183
“英语学科校本课程开发方案设计与实施”课程方案			
.....	外语与国际教育学院	国红延	186
“教师领导力”课程方案.....	外语与国际教育学院	王晓玲	190
“音乐课程论（小学）”课程方案.....	体育与艺术教育学院	高胜海	193
“音乐学科教学与评价（小学）”课程方案.....	体育与艺术教育学院	高胜海	195
“国际教育改革——国际体育教育改革新动态与实操案例分析”课程方案			
.....	体育与艺术教育学院	张庆新	197
“国内教育改革——新时代小学体育教育改革的“多维模式”与“自主创新”课程方案			
.....	体育与艺术教育学院	张庆新	199
“未来教育——面向未来的小学体育教育变革与实践探新”课程方案			
.....	体育与艺术教育学院	张庆新	202
“品牌课程开发——基于项目特性创设真实情境的小学体育课堂品牌课程开发”课程方案.....	体育与艺术教育学院	史红亮	204
“主题课程开发——基于不同运动项目的体育教学能力提升和体育校本课程的研发”课程方案.....	体育与艺术教育学院	黄春秀	206
“品牌课程开发——基于项目特性的初中体育教师听评课能力提升”课程方案			
.....	体育与艺术教育学院	黄春秀	209
“研究准备与开题论证”课程方案.....	体育与艺术教育学院	黄春秀	212
“研究推进与成果转化”课程方案.....	体育与艺术教育学院	黄春秀	215
“体育与健康课程改革与发展的走向与实践路径（未来教育）”课程方案			
.....	体育与艺术教育学院	周志勇	218
“国际体育教育及其在中国的实践探索（国际教育改革）”课程方案			
.....	体育与艺术教育学院	周志勇	220
“中小学体育教育改革与课程教学模式的理论与实践（国内教育改革）”课程方案			
.....	体育与艺术教育学院	周志勇	223
“小学书法篆刻专业技能培养”课程方案.....	体育与艺术教育学院	王新宇	226

“规划幼儿园发展”课程方案 .....	学前教育学院	杨秀治 229
“课程领导”课程方案.....	学前教育学院	李 丰 234
“课题研究及论文撰写”（骨干教师）课程方案.....	学前教育学院	孙美红 237
“课题研究及论文撰写”（园长）课程方案.....	学前教育学院	孙美红 241
“幼儿园教师教育科研方法”课程方案 .....	学前教育学院	李 静 245
“幼儿园园长教育科研方法”课程方案 .....	学前教育学院	李 静 248
“教育改革考察（实践）”课程方案 .....	学前教育学院	李 静 251
“学前教育改革动态”（骨干教师）课程方案.....	学前教育学院	霍 琳 253
“学前教育改革动态”（园长）课程方案 .....	学前教育学院	霍 琳 256
“学前教育改革考察（实践）”课程方案 .....	学前教育学院	胡彩云 260
“多种课程实施技能进阶”课程方案 .....	学前教育学院	胡彩云 263
“幼儿园教师课程观与儿童观”课程方案 .....	学前教育学院	闻 莉 271
“幼儿园文化建设”课程方案 .....	学前教育学院	杨瑞芬 274
“幼儿园内部管理与外部协调”课程方案 .....	学前教育学院	杨 宣 277
“教师队伍建设能力提升”课程方案 .....	学前教育学院	王 军 281
“现代教育技术应用”课程方案 .....	信息科学与技术教育学院	李秋红 285

# “青蓝计划”课程方案



# “心理辅导知能提升”课程方案

教育管理与心理学院

## 一、课程名称

心理辅导知能提升

## 二、适用对象

从事学校心理辅导工作的心理工作者；各区德育、心理教研员；校级以上心理学科骨干、具有国家二级心理咨询师证、心理学、社会工作相关专业硕士学位者优先。

## 三、课时安排

本课程共 88 课时。

## 四、课程目标

专业知识目标：掌握学校心理辅导的相关知识；了解胜任力模型督导的过程。

职业技能：掌握箱庭疗法个体、团体、认知行为疗法团体干预的方法和技能；在督导的带领下可以完成案例的规范报告。

人文素质目标：树立立德树人和以学生为中心的心理辅导理念，调整学员对心理问题的简单化认识倾向；学会多元、发展的角度分析师生的心理问题，并给予合乎伦理的、有效的干预。

## 五、课程内容要点与相应教学方式

根据前期学院调研结果，大部分学员在学校工作中的两大主要议题：学校心理课程开展和学校心理辅导的开展。尤其是对于骨干教师，随着对学生个性化的要求不断增加，学生在心理辅导中的需求也越来越多元；然而很多教师缺乏对学校心理辅导的伦理思考，缺乏相应的辅导知识和技能；我们在前期培训的基础上对学员进行了心理辅导基本过程、基础理论的培训，并简要介绍了常见心理辅导方法的使用；因此在本课程中，我们聚焦学员多为骨干、心理辅导经验丰富等特点，结合每个学校的实际所需和我们的师资优势，重新设置本课程。

首先是伦理课程设置，因现有伦理规则面向所有心理咨询从业者，缺乏对学校基本情况的考虑和了解，因此本课程前期开展了大量的调研和案例研讨，设计了更适用于中小学心理辅导的伦理课程。

在心理辅导技术的筛选上，鉴于几乎每所学校均配置了箱庭设备，但大部分教师对此的使用仍不熟练，因此本课程将箱庭疗法作为技能培训的重点之一；另外认知行为疗法的团体治疗在全世界范围内得到了认可，我们将其作为另一个培训的重点。

心理问题的准确评估是心理教师的重要能力之一，因此我们设计了医院实习+案例分享相结合的方式对学员进行充分训练。最后为保证学员学习的有效性，我们设计了案例督导课程。

本课程共分为 6 个模块，其中实习模块课时不计算在本课程课时中。

## 课程内容框架与学时安排

课程模块	课程主题	学时	主要内容	教学方式
一：中小学心理辅导伦理议题的思考	中小学心理辅导的伦理困境与应对	1、8	双重关系，免费，监护人的考虑，教师角色转换；发表与研究；远程技术支持‘督导等问题	课堂教学
	中小学心理辅导伦理议题案例研讨	8	针对具体案例学习伦理议题的有效处理	课堂教学 小组研讨
二箱庭疗法在中小学的应用	箱庭疗法的理论基础与实操	8	箱庭疗法的理论基础 箱庭疗法的操作	课堂教学
	箱庭疗法在个体辅导中的应用-案例教学	8	箱庭疗法在中小学的应用 箱庭疗法的案例报告	课堂教学 案例教学
	箱庭疗法在团体辅导中的应用-体验式学习	8	团体箱庭疗法的设置与实施 团体箱庭疗法体验	课堂教学 小组体验
三团体认知行为疗法的应用	团体认知行为疗法的步骤与实施	8	认知行为疗法的理论基础 团体认知行为疗法的步骤与实施	课堂教学 小组体验
	团体认识行为疗法体验	8	分组体验团体认知行为疗法 分享学习体验	小组体验与分享
四：实习	实习		学员在规定时间内自由选择在医院的实习时长	
五师生常见问题的评估	(实习后分享)	8	医院见习分享-最关注的案例及其表现	小组分享 课堂教学
	师生常见心理问题的归类与总结	8	案例讨论 制定评估方案	课堂教学 小组分享
六案例督导	案例督导与完善	8	督导师带领本校案例的督导与完善	课堂教学 小组体验
	同伴督导体验	8	巴林特小组督导及分享	小组体验与分享

### 六、教学工具与资源条件

团体体验需要每组一个单独的教室，营造安全可以分享和倾诉的环境。

箱庭疗法需要箱庭设备，需提前准备好心理咨询室。

督导师带领督导需观看心理老师辅导案例录像，需提供电教设备。

教材：

1. 《中国心理学会临床与咨询心理学工作伦理守则（第二版）》. 2018. 07. 中国心理学会临床心理注册系统.
2. 克拉拉.E. 希尔著，胡博等译. 《助人技术：探索、领悟、行动三阶段模式（第三版）》，中国人民大学出版社，
3. 张日昇著. 《箱庭疗法》. 人民教育出版社, 2006.
4. 张日昇著. 《箱庭疗法的心理临床》. 北师大出版集团，2016.
5. 朱迪斯 . 贝克著. 张怡等译. 《认知行为疗法：基础与应用（第二版）》. 中国轻工业出版社，
6. 伯纳德；固特异著. 《临床心理督导纲要》（可复印）中国轻工业出版社.

## 七、课程考核与评价

### (1) 学员课程学习考核

本次课程考核分为四个等级：85 分以上为优秀；75-85 分为良好；60-75 分为合格；60 分以下为不合格。

出勤与课程参与情况（30%）；

对学员的学习情况进行考核：通过统一测试了解学员对相关理论掌握情况（20%）；通过现场案例模拟考察学员心理辅导技术掌握的情况（20%）；通过案例督导了解学员对学校辅导工作的开展情况（20%）。

### (2) 学员对课程的评价

单次课后由学员匿名对授课教师和课程内容进行满意度、实用性评价；课程结束后由学员匿名对课程模块和课程内容进行满意度和实用性评价。

实习后分享环节和同伴督导环节请学员相互打分，并提供课程改进建议。

## 八、任课师资条件

本课程师资为北京教育学院教育管理与心理学院获得副高级职称或博士学位的教师与一线特高级教师组成，理论与实践互补。

姓名	性别	年龄	职务职称	工作单位	研究方向	课程任务
林雅芳	女		讲师	北京教育学院	心理健康	伦理课程；箱庭疗法课程；督导课程
张玉静	女		讲师	北京教育学院	心理健康	团体认知行为疗法课程
马 英	女		讲师	北京教育学院	发展心理学	伦理课程
曾盼盼	女		讲师	北京教育学院	发展心理学	师生常见问题评估课程
郝盼盼	男		讲师	北京教育学院	教育法学	伦理与法理课程
金 颖	女		讲师	北京教育学院	教育心理学	师生常见问题评估课程
曹新美	女		副教授	北京教育学院	积极心理学	案例督导课程
张景芳	女		高级教师	北京教育学院 石景山分院	心理健康	案例督导课程
温 斌	男		高级团体 心理咨询师	中国心理 卫生协会	心理咨询	团体体验课程；师生常 见心理问题评估课程

(课程负责人：林雅芳)

# “中小学校党的领导与思想政治工作”课程方案

教育管理与心理学院

## 一、课程名称

中小学校党的领导与思想政治工作

## 二、课程性质

依据 2019 年教育部党组《关于贯彻落实〈2018—2022 年全国干部教育培训规划〉的实施意见》中关于教育系统干部培训内容相关要求，在“青蓝计划”校长班课程体系第一模块“党的基本理论与全面领导”中设置本课程。

《中小学校党的领导与思想政治工作》课程属于教育系统干部培训中的“党的理论和党性教育”必修课程。

## 三、适用对象

本课程适用于中小学校中青年优秀校长、副校长群体。

## 四、课时安排

本课程共计 32 课时。

## 五、课程目标

“中小学校党的领导与思想政治工作”课程，旨在引导中小学校中青年优秀校长、副校长，学习坚持和加强党对教育全面领导的系列理论知识，进一步提高政治站位，提升党的建设和思想政治工作能力。

具体目标如下：

1. 引导学员深入学习领会习近平新时代中国特色社会主义思想，特别是关于教育工作和思想政治工作的重要论述。
2. 引导学员深入了解全面从严治党相关政策理论知识。
3. 引导学员深入学习《北京市中小学校党组织领导的校长负责制试点工作方案》，增进对政策实施的背景意义、历史渊源、主要内容、试点经验和实施展望的系统把握。
4. 引导学员借鉴学习红色基因传承方面的好做法、好经验。
5. 引导学员进一步了解新时代中小学教师师德师风建设的新要求、新举措和新机制。

## 六、内容方式

与上述课程目标相对应，本课程主要内容包括七个方面：习近平新时代中国特色社会主义思想，习近平总书记关于教育的重要论述，全面从严治党，中小学党组织领导下的校长负责制，学校思想政治工作，红色基因传承，师德建设等。具体内容安排如下：



课程模块	课程名称	专题名称	内容要点	学时	研修方式
党的基本理论与全面领导	中小学校党的领导与思想政治	1. 习近平新时代中国特色社会主义思想	习近平新时代中国特色社会主义思想的核心要义、精神实质和实践要求等	4	专家辅导 研讨交流
		2. 习近平总书记关于教育的重要论述	习近平总书记关于教育重要论述的性质定位、形成轨迹、核心要义、实践要求	4	专家辅导 研讨交流
		3. 全面从严治党	在基础教育系统坚持和加强党的全面领导，不断提高中小学党的建设质量	4	专家辅导 研讨交流
		4. 中小学党组织领导的校长负责制	中小学党组织领导的校长负责制的背景意义、历史渊源、主要内容、试点经验和实施展望	8	专家辅导 研讨交流 现场教学
		5. 新时代中小学校加强党对思想政治工作的领导	新时代中小学校加强党对思想政治工作的领导的重要意义、主要内容、实施途径、基本保障等	4	专家辅导 研讨交流
		6. 中小学校红色基因传承	在中小学校如何“把红色基因挖掘好，把红色基因发扬好，把红色基因传承好”	4	现场教学
		7. 师德师风建设	新时代中小学校师德师风建设的新要求、新举措、新机制	4	专家辅导 研讨交流

## 七、工具资源

### (一) 场地设备

1. 便于进行讲座、研讨、观摩的场地、材料；
2. 互联网、多媒体教学设备。

### (二) 参考文献

1. 马列主义经典著作选编[M]. 党建读物出版社，中共中央组织部等编，2011
2. 习近平总书记系列重要讲话读本（2016年版）[M]. 学习出版社、人民出版社，中共中央宣传部编，2016
3. 习近平关于全面建成小康社会论述摘编[M]. 中央文献出版社，中共中央文献研究室编，2016
4. 习近平谈治国理政（第二卷）[M]. 外文出版社，2017
5. 深入学习习近平关于教育的重要论述[M]. 人民出版社，教育部课题组，2019
6. 习近平新时代中国特色社会主义思想三十讲[M]. 学习出版社，中共中央宣传部编，2018
7. 党的十九大报告辅导读本[M]. 人民出版社，2017
8. 新中国思想政治教育史纲[M]. 人民出版社，王树荫，2010
9. 中国思想政治工作全书[M]. 中国人民大学出版社，李传华等主编，1990
10. 中国共产党党性教育手册[M]. 人民出版社，2016
11. 核心价值力与干部领导力[M]. 人民出版社，程样国，2015

## 八、考核评价

### (一) 学员课程学习考核

#### 1. 过程考核

考核学员培训期间的出勤、遵守纪律和参与各项活动情况等。

#### 2. 成果考核

通过试卷测试等方式，了解学员对习近平新时代中国特色社会主义思想，习近平总书记关于教育的重要论述，全面从严治党，思想政治工作，师德建设、党组织领导的校长负责制等理论知识和政策文件的掌握程度。

结合本课程学习与所在学校党建工作实际，撰写一篇校本党建工作改进方案（不少于2000字），了解学员在培训内容学习的基础上，实践能力和解决问题能力的提升情况，并组织相关专家进行评审考核。

### (二) 学员对课程的评价

通过调查派对学员满意度进行测评，全面分析学员对培训内容、组织、师资、方式、效果等方面的评价。

## 九、师资安排

本课程师资主要分为三类：形势政策解读专家、理论学习指导专家和实践观摩指导专家。

### (一) 形势政策解读专家

相关部委、市教委、市委教育工委相关领导；相关部属、市属科研院所专家学者等。

### (二) 理论学习指导专家

中央党校、中央党史研究室、国家行政学院、北京市委党校、市党建研究所、相关部属和市属高校的专家学者等。

### (三) 实践观摩指导专家

市委教育工委组织二处、市区教育党校、基层书记等。

具体教师团队如下：

姓名	性别	工作单位	职务职称	课程任务
孙一平	男	北京市委党校	政治学部副主任 副教授	习近平新时代中国特色社会主义思想
王鸿杰	男	北京教育学院	北京市基础教育党建研究中心常务副主任、副高	习近平总书记关于教育的重要论述
秦德占	男	北京市委党校	党建教研部主任、教授	全面从严治党
尚九宾	男	北京教育学院	北京市基础教育党建研究中心副主任、讲师	中小学党组织领导下的校长负责制
胡鹏	女	北京教育学院	北京市基础教育党建研究中心干部、讲师	新时代中小学校思想政治工作中的党组织作用发挥
严华	女	北京市育英学校	原党委书记	中小学校红色基因传承
张红	女	北京教育学院	副教授	师德建设

(课程负责人：王鸿杰)

# “新时代校长的角色与特质”课程方案

教育管理与心理学院

## 一、课程名称

新时代校长的角色与特质

## 二、适用对象

本课程适用于“青蓝计划”校长班学员，他们多为40岁左右的青年校长，学习能力强，拥有优化和改进组织、提升个人领导力的强烈意愿。

## 三、课时安排

本课需要16课时，4课时用于理论面授，通过理论面授建构起新时代校长角色与特质的整体框架（第一学期授课）。4课时用于一位优秀校长个案的现场实践考察（第一学期实施）。8课时用于优秀校长（建议选择特级校长）深度学习及学员小组研讨（第二、三学期实施）。

## 四、课程目标

第一，学员深化对新时代背景下校长角色的认知，强化成为优秀校长的内在愿望，能够以领导者的角色自觉统领学校管理工作。

第二，学员形成对校长领导特质理论框架的初步认识，并能对标进行不断地自我反思和改进。

第三，学员深度学习4位优秀校长（建议是特级校长，青蓝计划共两年4个学期，建议每学期深度学习一位校长个案）的领导实践，分析他们所扮演的领导角色类型和领导特质，并进行自我检视和有计划的改进。

## 五、课程内容要点与相应教学方式

课程内容包括三大环节：一是理论学习环节：新时代校长的角色与领导特质理论讲座（4学时，第一学期）；二是现场学习环节：新时代校长实践案例现场考察（4学时，第一学期）；三是集中研讨环节：优秀校长（建议是特级校长）深度学习及交流（8学时，第二、三学期）。

理论学习环节紧密结合学员自身对校长角色与行为的认知基础，通过案例分析优秀校长的行为与职责范畴、分析优秀校长的角色、分析优秀校长的领导特质，最后对优秀校长的角色与特质进行总结。从而强化学员成为优秀校长的内在愿望，并不断进行自我检视和行为改进。

现场学习环节通过对一位典型优秀校长的个案学习，从感性上进一步加深对优秀校长的概念认知，并掌握围绕某位优秀校长进行深度学习的研修方法，制定自主学习计划。

集中研讨环节分别于第二、三学期末进行，在集中研讨环节实施前，每位校长选择一位优秀校长（建议是特级校长）进行个性的深度学习，制定自主学习计划，并在集中研讨环节介绍自主学习计划的实施情况与个人收获。

课程内容要点及主要实施方式见下表：

内容提纲	内容要点	操作细节	形式
校长的角色与领导特质（4课时）	导入（10m）	介绍本模块课程的目的、目标，教学实施步骤，评价考核要求。	讲授
	分析校长的行为与职责范畴（30m）	1. 介绍校长的行为与职责范畴：政策+理论 2. 讨论优秀校长的典型案例。每组通过卡片询问法讨论，并在讨论基础上用表格卡片提交两个案例，每个案例包括一位典型校长所做的两项典型领导行为以及合格校长的区别。 3. 归纳学员分组讨论结果，对优秀校长所开展的典型领导行为进行分类。 4. 引导学员思考优秀校长案例背后的校长角色。	卡片询问法、小组讨论、讲授
	分析校长的角色（40m）	1. 介绍校长的角色要求：政策+理论 2. 结合学员上一环节中两项典型领导行为，分析这一行为背后的校长角色。 3. 归纳学员分组讨论结果，对优秀校长的角色进行分类、梳理校长角色的新变化。 4. 引导学员思考校长角色变迁背后的领导特质。	卡片询问法、小组讨论、讲授
	分析校长的领导特质（40m）	1. 对领导特质的概念进行基本界定。在具体的领导情景实施领导行为时，表现出来的相对于被领导者所特有的内在品质；领导特质影响领导行为和领导效果。 2. 组织各小组用卡片询问法分析优秀校长的领导特质。 3. 每组用大白纸提交优秀校长五项领导特质，并说明理由和行为表现。 4. 引导学员通过分类、合并、提炼上位概念，归纳讨论结果，最终形成共识：不超过五项领导特质。 5. 每组分别就一项优秀品质展开讨论，细化领导特质的标准，包括细分类别、行为表现，并选派代表进行说明，其他小组进行质疑补充。	小组讨论法、卡片询问法、旋转木马法
	总结（30m）	1、校长角色与行为的研究小结： （1）校长领导力=领导品质+领导行为+领导情景，合格领导——有效领导——卓越领导 （2）学习导向型领导（学习领导力）：愿景领导（目的与目标）、行为领导（任务与方法）、关系领导（沟通与合作）。TALIS 视角下的校长领导力是一种学习导向型领导力，从愿景领导、行为领导和关系领导三个维度来评价校长所具有的学习导向型特征的领导力。愿景领导特征指校长聚焦教师和学生的共同学习，行为领导特征指促进教师教与学的教学领导力，关系领导特征指校长的分布式领导力激发各利益相关主体的参与。 （3）变革型领导——领导与管理的区别。 <b>领导角色</b>  领导者 教育者 管理者 学习者 ..... ..... 学习型领导 变革型领导 道德领导 交易型领导 分布式领导	讲授

内容提纲	内容要点	操作细节	形式
		2、优秀校长群体的领导特质：价值特质、思维特质、行为特质、方法特质、社会特质。 3、优秀校长领导特质的塑造：领导特质的可塑性。 领导是一个动态的过程。有效的领导不仅与领导特质相关，更与领导的情境相关，领导活动是由领导者、追随者、领导情境共同组成的，是一个动态的过程。	
校长的角色与领导特质（4课时）	考核评价（5m）	如何修炼优秀校长应当具备的优秀品质？ 每人结合自身思想工作实际，根据本次学习内容，对照优秀校长领导特质，就自身具备的领导特质、存在不足和行为表现、努力方向等完成一篇反思材料（不超过1500字）。要求内容真实，观点清晰，论证充分，文字通顺、条理清楚。	观察与思考、学习与研究、实践与反思
新时代校长实践案例现场考察（4课时）	个案优秀校长自述校长角色认知与领导实践	现场观摩一位优秀校长的办学实践，聆听校长个人及其团队关于校长角色与领导实践的经验，了解校长本人成长经历、优秀领导品质的不断养成，以及重要办学实践中的校长角色与行为。填写现场学习任务单。 或：具备基础和愿望的学员可以自主申报可以展示一次本校校长或本人领导实践。	现场学习、《任务单》研讨
	复盘式复习研讨（1课时）	结合现场学习任务单复盘关于校长角色与领导特质的自我认知、反思与个人改进计划。	
优秀校长深度学习与集体研讨（8课时）	围绕优秀校长个案进行自主学习	个人选择一位优秀校长（建议是特级校长）进行自主的深度学习，制定并实施自主学习计划。	自主学习计划
	交流优秀校长个案学习心得	分小组交流自主学习的方法、心得与收获，并在全班集体汇报。	研讨单

## 六、教学工具与资源条件

理论教学环节主要在中多媒体教室进行，课程的配套资源有三类：

第一类是自制学习研讨工具单。如《我所认识的好校长：典型案例及分析》、《优秀校长深度学习计划》（模版）以及结合课程具体学习任务的随堂学习研讨单。

第二类参考书目类。学员可阅读以下相关书籍、文章：《变革型领导》、《领导力要素》、《学校领导的知识图景探视》、《学校领导五向度模式与校长培训》、《论学校管理与校长领导力的提升》等。

第三类是实践类教学资源。学员所在区域、学校的特级校长、学员本身均是重要的教学资源。

## 七、课程考核与评价

### （1）学员课程学习考核

第一，完成一篇个人反思及改进：如何修炼优秀校长应当具备的优秀品质？每人结合自身思想工作实际，根据本次学习内容，对照优秀校长领导特质，就自身具备的领导特质、存在不足和行为表现、努力方向等完成一篇反思材料（不超过1500字）。要求内容真实，观点清晰，论证充分，文字通顺、条理清楚。

第二，完成4篇优秀校长（建议是特级校长）深度研修自主学习计划。

## （2）学员对课程的评价

每一环节课程实施后，运用问卷星组织学员从课程目标达成度、课程内容适切度、课程方式适切度、课程考评方式合理性以及课程获得感等维度进行即时性的评价。

## 八、任课师资条件

院内师资：李娜（方案设计、校长领导角色）、曹杰（方案设计、领导特质）、王聪（方案设计、学校领导前沿理论）。另外，我院何劲松院长尤为关注青蓝校长班学员对校长角色的认知及不断成长为优秀校长的能力，也是本课程的重要专家顾问，必要时亲自授课。

院外师资：主要有两类，一类是一线优秀校长，主要指 2019 年市教委评选的特级校长及其团队成员，如刘可钦校长、刘长铭校长、于会祥校长、赵文红校长等。第二类是教育行政人员，拟聘请各区教委、干训中心领导为学员授课，讲述他们眼中的优秀校长的特质。

（课程负责人：李娜）

# “校长专业发展”课程方案

教育管理与心理学院

## 一、课程名称

校长专业发展

## 二、适用对象

“青蓝计划”校长班学员

## 三、课时安排

32 学时

## 四、课程目标

依据“青蓝计划”校长项目人才培养目标，促进中小学校长深化专业发展基本认识，提升专业发展重要思维方式。

1. 深化中小学校长专业发展的基本认识。通过研修，促进中小学校长明晰校长专业发展的基本规律和主要路径，从校长专业发展视角理解校长职级制的政策背景、理论基础和实践要求。

2. 提升中小学校长专业发展的重要思维方式。通过研修，促进中小学校长把握务本思维、系统思维、问题思维、战略思维、创新思维与法治思维等重要思维方式的内涵、价值和实践应用路径。

## 五、课程内容要点与相应教学方式

本课程内容主要分为 2 个模块 8 个主题。其中，校长专业发展的基本认识模块包括 2 个主题，即校长专业发展的基本规律与路径、校长专业发展视角下的校长职级制解读；校长专业发展的重要思维方式模块包括 6 个主题，即体现教育维度的务本思维和系统思维，体现学校管理维度的问题思维、战略思维、创新思维，体现法规维度的法治思维。具体内容如下表：

表 1 校长专业发展课程内容框架

课程模块	主题	内容要点	教学方式	课时安排
校长专业发展的基本认识	校长专业发展的基本规律与路径	1. 校长专业发展的内涵 2. 校长专业发展的基本阶段 3. 校长专业发展的基本规律 4. 促进校长专业发展的实践路径	专家理论讲座 成功案例解读 同伴研讨	8
	校长专业发展视角下的校长职级制解读	1. 校长职级制的背景 2. 校长职级制的学术理解 3. 校长职级制的政策理解 4. 落实校长职级制的行动与策略	专家理论讲座 同伴研讨	4

课程模块	主题	内容要点	教学方式	课时安排
校长专业发展的重要思维方式	务本思维	1. 务本思维的内涵 2. 务本思维的价值 3. 务本思维的实践应用	专家理论讲座 案例分析 校长经验分享	4
	系统思维	1. 系统思维的内涵 2. 系统思维的价值 3. 系统思维的实践应用	专家理论讲座 案例分析 校长经验分享	4
	问题思维	1. 问题思维的内涵 2. 问题思维的价值 3. 问题思维的实践应用	专家理论讲座 案例分析 情境模拟演练	4
	战略思维	1. 战略思维的内涵 2. 战略思维的价值 3. 战略思维的实践应用	专家理论讲座 案例分析 情境模拟演练	2
	创新思维	1. 创新思维的内涵 2. 创新思维的价值 3. 创新思维的实践应用		2
	法治思维	1. 法治思维的基本理解 2. 依法治校的主要内容 3. 法治思维在办学实践中的运用	专家理论讲座 案例分析 情境模拟演练	4

## 六、教学工具与资源条件

本课程需要多媒体综合功能教室，为大量的教学研讨交流提供场地和工具支持。

本课程包含学校实践案例学习，会邀请一线校长讲授或到学校参访，需要学院在培训基地校方面提供实践资源支持，以及相应的交通费和餐费。

本课程还将收集、整理、研发一些思维测量量表，为研修效果测评提供工具支持。

本课程将提供系列参考书目，具体如下：

1. 【美】沃伦·本尼斯 著. 赵岑等译. 成为领导者[M]. 杭州：浙江人民出版社，2016.
2. 【英】约翰·伯纳姆. 重新审视教育领导力——从提升到转型[M]. 上海：华东师范大学出版社，2016.
3. 【美】萨乔万尼 著, 冯大鸣 译. 道德领导：抵及学校改善的核心[M]. 上海：上海教育出版社，2002.
4. 【德】卡尔·雅斯贝尔斯 著. 什么是教育 [M]. 北京：三联书店，1991.
5. 刘良华. 教育哲学[M]. 上海：华东师范大学出版社，2017.
6. 【美】罗伯特·B. 西奥迪尼 著. 影响力[M]. 北京：北京联合出版公司，2016.
7. 【日】高杉尚孝 著. 郑舜珑 译. 麦肯锡问题分析与解决技巧[M]. 北京：时代出版传媒股份有限公司，2014.
8. 王铁军 等. 校长专业发展[M]. 长春：东北师范大学出版社，2009.



9. 教育部基础教育课程教材发展中心. 走在专家办学路上[M]. 北京: 教育科学出版社, 2015.
10. 上海市教育委员会政策法规处. 中小学校依法治校常见法律问题应对处置“校长手册”[M]. 上海: 华东师范大学出版社, 2018.
11. 陈光中、唐玲. 法治思维与法治理念[M]. 北京: 清华大学出版社, 2016.
12. 季苹. 学校发展自我诊断[M]. 北京: 教育科学出版社, 2004.
13. 范国睿等. 教育政策的理论与实践[M]. 上海: 上海教育出版社, 2011.
14. 吴晓义. 创新思维训练[M]. 北京: 国家行政学院出版社, 2019.
15. 【美】Jamshid Gharajedaghi 等. 系统思维[M]. 北京: 机械工业出版社, 2014.
16. 刘学. 战略:从思维到行动[M]. 北京: 北京大学出版社, 2009.
17. 【美】爱莲娜·K. 迈克厄文著, 邱雯佳, 高连兴译. 高能校长的十种身份[M]. 哈尔滨: 黑龙江教育出版社. 2016

## 七、课程考核与评价

### (1) 学员课程学习考核

本课程学习采取过程性评价和终结性评价相结合的方式, 具体如下:

第一, 过程性评价。主要是对学员的课堂发言、小组讨论、课堂展示等情况进行评价, 作为及时了解学员学习效果的依据。

第二, 终结性评价。主要是让每位学员完成 1 份个人职业发展规划, 旨在考核学员对校长专业发展的基本认识与实践转化; 同时, 让每位学员完成 1 份思维方式测评量表, 旨在考核学员对所学思维方式的理理解与运用。在条件允许的情况下, 将尝试在课程实施前对学员做一个思维方式的前测, 以便将前测和后测结果进行对比, 作为课程效果的评价依据之一。

### (2) 学员对课程的评价

学员对课程评价采用问卷星方式进行满意度调查, 涉及学员对课程实施的基本感受、学员学习后的主要收获、学员对课程改进的建议三个方面。

## 八、任课师资条件

本课程培训教师主要包括北京教育学院教师和一线校长, 部分教师信息如下:

姓名	性别	年龄	职务职称	工作单位	研究方向	课程任务
胡淑云	女	56	教授	北京教育学院	校长培训	校长专业发展的基本规律与路径、务本思维
陈丹	女	41	副教授	北京教育学院	教育管理	问题思维 战略思维
刘博文	女	35	讲师	北京教育学院	教育管理	校长专业发展视角下的校长职级制解读

姓名	性别	年龄	职务职称	工作单位	研究方向	课程任务
郝盼盼	男	30	讲师	北京教育学院	政策法规	法治思维
李明新	男		正高	北京小学	学校管理	系统思维
于会祥	男		正高	北京育英学校	学校管理	创新思维

(课程负责人: 陈丹)

# “学校治理理念及应用”课程方案

教育管理与心理学院

## 一、课程名称

《学校治理理念及应用》

## 二、适用对象

本课程适用于中小学校中青年优秀校长或副校长

## 三、课时安排

本课程共计 16 课时

## 四、课程目标

本课程依据《中国教育现代化 2035》、《加快推进教育现代化实施方案（2018-2022）》等政策要求，青蓝计划校长培养目标要求、学员的现实需求开发而成。课程从理念和实践两个层面对学校治理进行解读，采用理论解读与案例解析相结合的教学方式，实现学员在专业知识和职业技能的提升。

1、专业知识目标：通过课程理念概述部分的学习，了解学校治理的相关概念、基本路径等内容，使学员建立治理意识、初步形成学校治理理念。

2、职业技能目标：通过课程实践应用部分的学习，掌握学校内部治理结构、外部资源整合等方面的有效治理方式，了解未来发展趋势，使学员开拓思维、学会在现实场域中探索有效治理路径。

## 五、课程内容要点与相应教学方式

本课程以治理理论为理论基础，围绕治理理论的核心观点对基础教育领域学校治理所遇到的理论与实践问题进行探讨。

学校治理是指相关利益主体依据一定的法律法规，通过多元主体的合意民主、合谋共治、协商对话、相互协调来实现学校共同目标的活动过程。学校治理实际上是学校管理发展到一定阶段的产物，二者既有相似之处，同时也有着本质的区别，主要表现在：第一，就参与主体而言，学校管理强调的是一个人或者一个组织中的权威机构说了算；学校治理强调的则是多个主体，不仅有校内主体，同时也包括校外主体，不同主体共同参与学校事务的处理。第二，就参与形式而言，学校管理强调的是统治，是一种带有强制性的上传下达；学校治理则强调的是以民主、平等协商为主，当然强制性不会完全消除，必要时还会采取强制性手段，但大多情况下会以民主决策、平等协商为主，由相关的主体共同商议后再发布指令，开始实施。第三，就理念而言，学校管理强调“事情”是管理者的事，和下面的人没有关系；但学校治理强调“事情”是所有人共同的事，更注重“共同性”。另外，学校管理强调的是一种“服从”，而治理则更强调“服务”。第四，就内容而言，学校管理更注重的是对“事”的管理和解决；但学校治理更注重“人”的发展和进步，所以在学校治理的过程中，会更强调教师队伍的建设、

教师的成长、教师共同体的建立等等，通过促进人的发展来促进整个学校的发展。可以说，管理是“以事为本”，而学校治理强调“以人为本”。第五，就社会关系的处理而言，学校管理主要对内部事务关系的处理，比如学校管理主要是对学校内部事情的处理，学校治理既包括对学校内部人和事务的处理，也包括学校外部关系（政府、社会机构、社区、家长、校友等）的处理。因此学校治理所强调的是一种“民主参与、分权赋能、多元共治”的理念。

本课程内容的设计依据为以下几方面：一是“民主参与、分权赋能、多元共治”的学校治理理念，二是校长在学校治理过程中所面临的“学校治理相关概念不清、采取何种路径进行学校治理、如何解决治理中的权力分配”等关键问题；三是围绕课程所要达到的专业知识目标和职业技能目标。基于上述几方面，课程分为学校治理的理念概述和实践应用两大模块。首先，通过学校治理的基本理念与基本路径的解读，让学员明晰学校治理的相关概念；其次，通过学校内部治理结构、课程资源整合等实践方式的分析与讨论，让学员了解如何实现有效治理。

课程模块	内容要点		教学方式	学时
学校治理的理念概述	《学校治理的基本理念》	1. 何为学校治理？ 1.1 治理理论概述 1.2 治理、教育治理与学校治理的含义 1.3 学校治理与学校管理的区别 2. 为何要进行学校治理？ 1.1 国家层面的政策要求 1.2 教育领域的现实需求 1.3 学校变革的时代选择 3. 如何进行学校治理 3.1 民主参与：更新学校理念 3.2 分权赋能：优化学校体制机制 3.3 多元共治：盘活学校内外各类资源	专家讲座 案例分析 交流研讨 小组讨论	3
	《学校治理的基本路径》	1 法治：依法治校 1.1 依法治校的意义 1.2 现代学校制度（含义及设计） 1.3 典型案例解析 2 共治：多元主体治校（案例解析） 2.1 学生参与学校治理路径 2.2 教师参与学校治理路径 2.3 家长参与学校治理路径 2.4 校友参与学校治理路径 2.5 社会参与学校治理路径 3 专治：专业治校（案例解析） 3.1 工作领域视角的专业治校 3.2 主体视角的专业治校	专家讲座 案例分析 交流研讨 小组讨论	3

课程模块	内容要点		教学方式	学时
学校治理的实践应用	《学校治理结构的设计及实施》	1. 学校治理结构存在的问题及变革方向 1.1 学校运转没有以教学为中心 1.2 年级组未做到权责一致 1.3 职能部门的监管与督导重于支持与指导 1.4 学校缺乏有效的科研支持机制 2. 学校治理结构及其功能 2.1 多元主体的定位及其功能 2.2 战略高层的定位及其功能 2.3 教学一线的定位及其功能 2.4 中层部门定位及其功能 2.5 支持部门的定位及其功能 2.6 研发机构的定位及其功能 3. 学校组织结构运行机制（案例） 3.1 战略高层授权与赋能 3.2 中层部门之间的合作关系 3.3 教学一线的激励与评价 3.4 非行政组织的项目制运行	学校参访 专家讲座 案例分析 小组讨论 交流研讨	5
	《多元共治下的课程建设》	1. 多元共治下的课程建设概述 1.1 内涵 1.2 路径 2. 主题式课程：教师的跨学科合作 2.1 为何要开发主题式课程？ 2.2 如何设计和实施主题式课程？ 2.3 如何促进教师在主题课程中的跨学科合作？ 3. 混合式学习：校内外课程资源重组 3.1 疫情中的国内学校混合式学习现状 3.2 线上课程资源、平台、工具梳理 3.3 线上资源如何与校内已有课程有效整合？ 4. 服务性学习：家校社协同育人 4.1 服务性学习的涵义、特征与效果 4.2 服务性学习的流程 4.3 学校在服务性学习中与社区、家长合作策略	学校参访 专家讲座 任务驱动 小组讨论	5

## 六、教学工具与资源条件

### （一）教学工具

课程讲授过程中需使用电脑、投影仪、移动话筒、移动白板等教学设备，彩笔、A4纸、大白纸、便利贴等培训工具。

### （二）参考书目

- [1] 俞可平. 治理与善治[M]. 北京:社会科学文献出版社. 2000
- [2] 俞可平. 论国家治理现代化[M]. 北京:社会科学文献出版社. 2019
- [3] 王浦劬. 国家治理现代化理论:理论与策论[M]. 人民出版社. 2016

- [4] [美]约翰·杜威著,王承绪译.民主主义与教育[M].人民教育出版社.2001
- [5] 王晓辉.教育决策与治理[M].北京:教育科学出版社.2010
- [6] [美]里查德·C.亨特等编,秦玉友等译.学校治理[M].北京师范大学出版社.2017
- [7] 李希贵.学校如何运转[M].教育科学出版社.2019
- [8] 褚宏启.教育治理:以共治求善治[J].教育研究.2014(10)
- [9] 褚宏启.追寻教育治理的本意[J].教育发展研究.2020,40(07)
- [10]周彬.学校治理现代化:变革历程与建设路径[J].教育发展研究.2020,40(06)
- [11]赵茜,赵东方.PISA2018 解读:教育治理的现状与反思——基于中国四省市 PISA2018 数据的分析与国际比较[J].中小学管理,2020(01)

上述资料从国家治理、教育治理、学校治理等多层面为学习者提供相关学习资源,既有经典书目,也包括最新的研究论文,便于学员了解学校治理的基础理论及研究趋势。

## 七、课程考核与评价

### (1) 学员课程学习考核

考核方式	具体形式与要点	比例
过程性考核	考勤:全勤为10分,出勤比例50,计5分	10%
	每次课程的学习出门条,8课时为1次,共2次	20%
终结性考核	终结性考核二选一 1. 每位学员需提交学校治理案例分析一份。 (1) 围绕学校治理有关内容(如依法治校、多元主体治校、专业治校等方面)进行撰写,要求是真实发生的,并是撰写者亲历或看到的; (2) 从案例描述-案例分析-解决策略三方面进行撰写; (3) 要求1000字以内。 2. 每位学员需提交学校治理工作改进策略一份 (1) 从自身工作岗位出发,以治理的视角对现有工作进行思考,寻找改进策略。 (2) 要求1000字以内。	70%

### (2) 学员对课程的评价

学员从课程目标的定位、教学环境、教学方式、授课教师水平、学习收获等五个方面利用五点量表式的满意度调查问卷,匿名在线填写问卷星。

## 八、任课师资条件

本课程师资由北京教育学院教育管理与心理学院(校长学院)获高级职称、博士学位的教师和一线校长组成,部分教师信息如下:

姓名	性别	年龄	职务职称	工作单位	研究方向	课程任务
刘博文	女	35	博士	北京教育学院	学校治理	学校治理理论概述
吕蕾	女	46	副教授	北京教育学院	学校管理	学校治理结构
王淑娟	女	41	副教授	北京教育学院	课程论	学校治理资源整合
张艳霞	女	40	课程中心主任	北京育英学校	教育学	学校治理实践策略

(课程负责人:刘博文)

# “学校组织变革”课程方案

教育管理与心理学院

## 一、课程名称

《学校组织变革》

## 二、适用对象

本课程适用于中小学校中青年优秀校长或副校长

## 三、课时安排

本课程共计 8 课时

## 四、课程目标

本课程基于对《中国教育现代化 2035》、《加快推进教育现代化实施方案（2018-2022）》、北京市教育大会精神和习近平同志关于教育的重要论述的深入学习与理解，对标青蓝计划项目对培养中青年校长的目标要求，分析校长的发展需求，采用理论阐释与案例解析相结合的方式，从理论和实践两个层面对学校组织变革的必要性、重要性和可行性进行解读，实现学员在学校发展的理念，专业知识和专业能力的提升。

1、专业知识目标：通过课程理论概述部分的学习，了解学校组织的相关概念、基本路径等内容，使学员建变革立意识、初步形成学校变革的意识，知识基础和能力素养。

2、职业技能目标：通过课程实践应用部分的学习，掌握学校组织的要素及其结构关系、理解、提升对学校组织变革的必要性、重要性和价值导向等方面的认识、变革思维和变革能力，使学员开拓视野、在现实场域中尝试探索学校变革的路径。

## 五、课程内容要点与相应教学方式

课程内容要点：课程设计采用理论与实践相结合的方式。通过理论层面对学校组织、组织变革等基本概念的解读，更新学员的理念，树立学校变革的意识；通过实践层面具有代表性案例的分析，让学员将理念转化为实际行动，初步探索出服务与师生发展的变革思路和变革逻辑。

本课程共分为两大模块：学校组织的理论概述和学校组织变革的实践应用，具体课程内容要点及教学方式见下表。

课程模块	内容要点		教学方式	学时
学校组织变革的理论视角（理论模块）	1. 学校组织的新样态与挑战 2. 理论视角下的学校组织	1. 学校组织发展出现新生态 1.1 学校组织内部出现了一批新的组织形式（彰显学校组织的专业特征） 1.2 优秀教师工作室，学科联盟 课程中心 学生发展中心 1.3 班级组，级部，学部成为新的决策中心（组织决策中心下移） 学部制 级部制 年级制	专家讲座 案例分析 交流研讨	2

课程模块	内容要点		教学方式	学时
		2. 学校间的关系发生变化（矩阵式组织，资源分配机制改变） 2.1 一校多址 2.2 集团化办学 3. 班级组织方式发生改变（学习的组织方式发生改变，重视学生学习选择性） 3.1 走班制 3.2 小组学习 2. 理论视角下的学校组织 2.1 理解学校组织：组织理论视角 2.2 理解组织设计：组织要素及类型		
学校组织变革的原则及实施策略（实践模块）	学校组织变革的原则及实施策略	3. 学校组织变革的原则与实施策略 3.1 学校组织变革的价值导向 3.1.1 系统性 3.1.2 民主化 3.1.3 开放性 3.1.4 权变性 3.2 学校组织变革的实施策略 3.2.1 推动“事”的变革 权力制衡，分权赋能，决策团队发挥有限权力 服务客户导向取代监管，激发中层职能部门的内在动力 职责权统一，激发中层管理者的内在动力 3.2.2 推动“人”的变革 以诊断结合评价促教师可持续评价 拓展发展通道，激发师生的内在动力 激发利益相关方主动性，提高家校合作效能	案例分析 小组讨论 交流研讨	6

## 六、教学工具与资源条件

### （一）教学工具

课程讲授过程中需使用电脑、投影仪、移动话筒、移动白板等教学设备，彩笔、A4纸、大白纸、便利贴等培训工具。

### （二）参考书目

[1] 叶澜，“新基础教育论”-关于当代中国学校变革的探究与认识[M]，北京：教育科学出版社，2006

[2] 陈丽等，学校组织变革研究：校长的视角[M]，北京：教育科学出版社，2013

[3] 塞西尔·G. 米斯克尔，教育管理：理论，研究与实践[M]，北京：教育科学出版社，2018

[4] 李希贵. 学校如何运转[M]. 教育科学出版社. 2019

[5] 刘可钦，大家三小：一所学校的变革与超越 [M]. 中国人民大学出版社，2018

[6] 郭继东，学校组织与管理[M]. 华东师范大学出版社。2012

上述参考书目从组织理论，学校变革和变革策略等多层面为学习者提供了全方位的学校组织发展及变革的基本知识和基本方法的解读，通过上述书目的阅读让学员在理论



和实践两方面都得到提升。此外，还提供有关学校变革的文献供学员学习，便于学员了解学校变革的前沿研究趋势。

## 七、课程考核与评价

### (1) 学员课程学习考核

考核方式	具体形式与要点	比例
过程性考核	考勤：全勤为 10 分，出勤占 10%	10%
	学习过程：学习参与度	20%
终结性考核	终结性考核二选一 每位学员需提交一份课程作业。 (1) 思考问答题：你的学校组织设计如何激发教师的发展的积极性？ (2) 组织结构设计案例：画出学校组织结构图示，并进行阐述	70%

### (2) 学员对课程的评价

学员从课程目标的定位、教学环境、教学方式、授课教师水平、学习收获等五个方面利用五点量表式的满意度调查问卷，匿名在线填写问卷星。

## 八、任课师资条件

本课程师资分为院内师资和院外师资。院内师资以北京教育学院获高级职称、博士学位的教师为主；院外师资由相关研究方向的高校教师和一线干部、教师组成。

姓名	性别	年龄	职务职称	工作单位	研究方向	课程任务
曹 杰	女	32	讲师	北京教育学院	学校管理	学校组织变革的理论视角
吕 蕾	女	47	副教授	北京教育学院	学校管理	学校组织变革的原则及实施策略

(课程负责人：吕蕾)

# “学校发展规划”课程方案

教育管理与心理学院

## 一、课程名称

学校发展规划

## 二、适用对象

本课程适用“青蓝计划”校长班。课程面向具备潜质的优秀青年副校长，使他们具备工作所需的关键能力，助力其成为北京市各区未来的优秀校长。

## 三、课时安排

课程共分为三大板块，“学校发展规划理论”、“学校发展规划实例”、“项目学习”，共计8课时。

## 四、课程目标

本课程在深度解读“校长的基本专业素养和关键领导技能”的基础上，旨在培养适应首都基础教育未来发展需要，具备校长岗位所需要的制定学校发展规划理论与实务关键能力的优秀校长。具体目标如下：

1. 通过学校发展规划的理论学习，正确理解学校发展规划的内涵、特点、价值、原则、关键要素。（认知与理解）
2. 通过学校发展规划的实例研究，正确诊断学校发展现状、掌握学校发展规划的制定流程、执行过程、监控评估体系的构建。（操作与实施）
3. 通过项目学习，能够把理论及案例的剖析运用于实践，制定出符合自身学校发展需求的发展规划，并能够提出具体可行的执行路径和监控方式。（迁移与内化）

## 五、课程内容要点与相应教学方式

说明要基于课程目标整体设计课程内容框架。要基于总课时合理分配每个环节的课程内容，并按照教学进程给出详细的课程内容提纲，撰写出明确具体且具有可操作性的内容要点和相应的教学方式。实践教学设计与课程目标相符，与课程内容要点相衔接，要有明确的活动主题和活动目标，活动内容和活动安排要具有可操作性。

课程阶段	内容要点	课时安排	教学方式
1. 学校发展规划的实例研究 (真实情境学习)	案例研究：学校发展规划的制定 1. 诊断学校发展现状 2. 学校发展规划的制定流程 3. 学校发展规划的执行过程 4. 学校发展规划的监控评估体系构建	2	案例教学

课程阶段	内容要点	课时安排	教学方式
2. 学校发展规划的理论学习 (建立认知框架)	1. 学校发展规划的内涵 1.1 明确目标 1.2 找对路径 1.3 监测执行 2. 学校发展规划的功能和价值 2.1 统一思想 (利益相关主体的博弈与达成共识) 2.2 愿景激励 (目标, 路径) 2.3 资源整合 (内外部资源) 2.4 提高效能 (常规工作, 重点工作) 3. 学校发展规划的特点与制定原则 3.1 共同参与 3.2 发展性 (动态过程, 以校为本) 3.3 可衡量性 4. 制定学校发展规划的关键要素 4.1 在哪里: 学校发展基础 4.2 到哪里: 学校发展目标 4.3 怎么做: 重点任务与改革举措 4.4 是否达成: 评价机制	2	理论讲授
3. 项目学习 (模拟真实情境学习)	项目学习: 理论应用于实践 根据理论和案例的学习, 制定符合自身学校需求的发展规划	4	研讨交流

## 六、教学工具与资源条件

本课程需要多媒体综合教室, 并能够为分组研讨提供充足场地空间。同时需要提供大白纸 10 张, 5 盒彩色笔。

本课程学习的参考书目:

1. 练丽娟, 叶丽娜, 郭景扬编著:《学校可持续发展之路——学校发展规划的制定与实例》, 学林出版社, 2009 年
2. 黄灿明编著:《学校发展规划个案研究》, 中国轻工业出版社, 2013 年
3. 张岚主编:《学校发展规划 50 问》, 吉林人民出版社, 2006 年
4. 张岚等编:《学校发展规划自主评估 70 问》, 华东师范大学出版社, 2012 年

## 七、课程考核与评价

### (1) 学员课程学习考核

考核方式	具体形式与要点	比例
过程性考核	考勤	10%
	学校发展规划方法分享	15%
	学校发展规划案例展示	15%
终结性考核	小组分工, 共同形成项目学习学校发展规划的案例分析	60%

### (2) 学员对课程的评价

制作问卷星匿名问卷, 根据李克特量表, 学员将从课程目标、课程内容、教学方式、教师专业素养等方面对课程进行评价。

### 八、任课师资条件

姓名	性别	年龄	职务 职称	工作单位	研究方向	课程任务
吕 蕾	女	47	副教授	北京教育 学院	学校发展 与组织变革	1. 学校发展规划的实例研究：现状诊断、发展规划制定流程、执行过程、监控评估体系的构建 2. 项目学习
王 聪	女		讲师	北京教育 学院	学校发展 与治理	1. 学校发展规划的理论讲授：内涵、特点、价值、原则、关键要素 2. 项目学习

(课程负责人：吕蕾)

# “学校文化建设”课程方案

教育管理与心理学院

## 一、课程名称

学校文化建设

## 二、培训对象

本课程适用于优秀校长培训，其对象是正职校长或副校长，主要是经过选拔的青蓝计划校长班学员。

## 三、课时安排

16 学时，具体课时分解见本文第五部分内容。

## 四、课程目标

（一）总目标：提升校长学校文化建设系统思考、整体规划、有序实施的意识和能力，进而增进他们的价值领导力。

### （二）具体目标

借鉴了布卢姆的教育目标分类学理论，认知过程维度按照认知的复杂程度从低到高划分为识记、理解、应用、分析、评价和创造六个层次。本课程具体目标分为四个层次：了解、理解、掌握、应用。

1. 通过本课程的学习，校长们能够了解学校文化建设对社会主义文化的价值；了解组织文化经典原理对学校文化建设的启示；了解《义务学校校长专业标准》对校长营造育人文化职责要求。

2. 通过本课程的学习，校长们能够理解学校文化含义及结构；理解学校文化建设对学校发展、学校育人目标达成的意义；理解理念文化建设是学校文化的核心。

3. 通过本课程的学习，校长能够掌握学校理念文化建设路径和策略；掌握学校理念文化体系整体思考线索。

4. 通过本课程学习，校长们能够学会运用所学学校文化知识，分析学校文化建设现状；并在此基础上，运用所学的学校文化建设策略，完善学校理念文化建设方案，唤起改进学校文化建设问题的意识和行动。

## 五、课程内容要点与相应的教学方式

本课程有三个模块：基础模块、核心模块和拓展模块。每个模块有不同的主题及相关内容构成。本课程围绕着核心模块进行内容展开，具体情况见下表。

课程模块	课程主题	内容要点	师资	课时	教学方式
基础模块	组织文化经典理论启示	沙因组织文化模型及启示——文化的结构及影响学校文化因素	郑璐	2	讲授 研讨

课程模块	课程主题	内容要点	师资	课时	教学方式
核心模块	学校文化概念及建设策略	1. 学校文化内涵和结构 2. 学校文化建设内涵及价值 3. 学校文化建设策略：两大策略——整体建设策略和工作领域文化建设策略 （1）整体建设策略：混合式路径、整体路径 （2）学校理念文化建设方法——学校理念文化建设问题及原因——理念文化建设方法：办学理念体系梳理和提炼；学校理念文化、各个工作领域理念一致的措施；转化教职员行为。	杨雪梅 吕蕾	10	工作坊：微讲授、案例分析、研讨练习；现场学习
拓展模块	学校文化建设经验学习	1. 企业文化对学校文化的启示（华为、星巴克等公司） 2. 学校理念文化建设经验分享	郑璐 杨雪梅 吕蕾 郝玉伟	4	讲授 沙龙

本课程具体实施采取“问题导向、分合结合”的思路。“问题导向”是基于学校文化建设问题调研结果，结合学校文化建设现实个案，聚焦学校理念文化建设的问题——学校理念体系不完整；学校理念与实践脱节、与行为脱节。在此基础上，在课程内容安排上，侧重学校文化含义和结构和精神文化建设，其中，沙因组织文化模型的安排为学员理解学校文化含义和结构提供基础。这样设计的目的是追求内容与问题解决的一致性，保证学习内容更有针对性。“分合结合”即在授课内容和师资上我们是先分后合，分是把经典理论、基本概念、相应的一些策略几位老师分开，独立授课或主讲。这样所讲部分基于我们个人研究和工作基础，有助于保证教学质量。然后在有一些内容上我们以工作坊的方式进行整合在一起。因此整个课程实施以工作坊为载体，在培训过程中，遵循成人学习的规律，以学员为中心，以微讲授、对话研讨、案例分析、现场学习为主要的形式，促成课堂的深度交流；同时，我们也会在课前、课中、课后提供一些学习资源，辅助校长们学习，这些资源要与内容相匹配、要是本领域前沿理论和实践最新探索。

## 六、教学资源与条件

### （一）参考文献

#### 1. 参考书目：

- [1] 埃德加·沙因. 企业文化生存与变革指南[M]. 杭州:浙江人民出版社. 2017
- [2] 鲍传友. 学校改进中的文化战略[M]. 北京:北京师范大学出版社. 2015
- [3] 张东娇. 学校文化管理[M]. 北京: 教育科学出版社. 2013

#### 2. 期刊文献：

- [1]杨雪梅. 学校文化建设：两对概念澄清[N], 现代教育报 2018, 1. 178.
- [2]刘志军、王振存：新课程改革视野下的学校文化建设[J]. 教育科学研究, 2009, 2

- [3]郭元祥. 学校文化建设的几点思考[J]. 江苏教育研究, 2008, 2
- [4]唐丽芳、马云鹏. 文化自觉: 课程变革中的学校文化研究[J]. 中国教育学刊, 2007, 3
- [5]石中英. 学校文化的核心: 价值观建设. [J]教育科学研究, 2005, 8
- [6]郝明君, 靳玉乐, 教师文化的变革[J] 中国教育学刊, 2006, 3
- [7]邓涛, 鲍传友, 教师文化的重新理解与建构-哈格里夫斯的教师文化观述评, [J] 外国教育研究, 2005, 8
- [8]黄爱明, 培植教师文化, 提升学校核心竞争力 教师教育论坛, 2020, 2
- [9]王晓芳, 文化生态取向的教师专业发展理念, 教师教育学报, 2019, 9

## (二) 网络资源

1. 中国知网 <https://www.cnki.net/>

2. 公众号: 新校长

(三) 需要工具: 电脑、白版、大白纸、彩色笔、纸贴等。

## 七、课程考核

### 1. 考勤及表现考核要求

考勤及学习表现总分占 20%, 根据学员参与研讨交流活动、主动承担学习任务的频次给予适当的奖励加分。

### 2. 课程实施过程考核要求

每天课程结束后, 以提交课终卡的方式, 检测当日所学知识理解、掌握情况。

### 3. 最后考核成果要求

参训校长需要提交学校理念文化建设的案例和学校理念文化建设改进方案; 结业考核等级分为优秀、良好、合格和不合格四个等级。

## 八、任课师资

来源	姓名	职称	研究方向	工作单位	职务
院内	杨雪梅	教授	教育原理	北京教育学院	
院内	吕 蕾	副教授	学校管理	北京教育学院	
院内	郑 璐	讲师	比较教育	北京教育学院	
院外	郝玉伟	高级教师	语文教育	丰台附属学校	校长

(课程负责人: 杨雪梅)

# “学校课程建设”课程方案

教育管理与心理学院

## 一、课程名称

学校课程建设

## 二、适用对象

本课程所适用青蓝计划校长研修班中的学员，主要有中小学正职校长、教学副校长、德育副校长等。培训对象主要负责学校课程体系的顶层架构、学校课程方案的设计与实施、各学科国家课程的校本化实施，他们是将理想课程转化为学生能实际获得的真实课程之中坚力量。

## 三、课时安排

课程实施需 16 课时。

## 四、课程目标：

按照布卢姆的教育目标分类学，学习者的认知过程维度按照认知的复杂程度从低到高划分为识记、理解、应用、分析、评价和创造六个层次。同时，项目将学校干部的课程领导力提升聚焦在更新课程价值理念、规划学校课程设置、变革课程组织与实施的方式三个领域。据此，将此次培训目标具体化为以下三个方面：

1. 识记与理解层面：能够了解教学方式变革、课程体系建设与课程评价创新方面的先进管理经验；理解课程基本概念、基本理论和课程规划的基本要素。

2. 应用与分析层面：能够运用相关理论阐释学校课程建设当中的具体现象与问题；能够借鉴国内外先进的课程领导理论或实践，分析并改进学校已有的课程体系建设、课程评价、教师课程开发能力、课程资源建设等工作。

3. 评价与创造层面：能够比较学校课程方案、课程体系建设与典型案例之优劣；能够结合学校课程建设中的突出问题或已有特色，研制课程建设问题改进方案或学科课程建设方案。

## 五、课程内容要点与相应教学方式

整个培训课程主要划分为课程理论、课程规划、课程实施与评价三个板块，每个板块嵌入了多样的培训方式和培训资源，也采取了不同的评价方式。

课程板块	课程主题	课时数及课程安排	内容要点	教学方式	师资
课程理论	主要课程流派及启示	4 课时	1. 从中西词源溯源“课程”的概念意蕴及其构成要素 2. “课程观”的引入 3. 课程理论的主要流派：经验主义、要素主义、结构主义、后现代主义等；其代表性人物、代表性观点，及各个理论流派在当前	线上讲座与研讨；对话启发 学员现场问卷调查 讲授 学员分享	许甜、王淑娟



课程板块	课程主题	课时数及课程安排	内容要点	教学方式	师资
			学校课程体系中的映射与应用。 4. 总结不同课程流派中蕴含的“课程观”要素 5. 审视自己的“课程观” 6. 总结：不同的课程流派对当前学校课程建设的启发价值与意义。	对话交流	
课程规划	课程基本概念及其学校课程规划中的应用	4 课时	1. 课程概念及分类、 2. 课程设计的价值取向 3. 课程规划相关概念（课程目标、课程结构、课程设置及实施） 4. 课程规划的制定方法 5. 案例：育英学校课程室主任张艳霞介绍该校课程规划	线上研讨+案例分析+讲授	杨雪梅、许甜、张艳霞
	学校体系建设与学习方式变革	4 课时	1. 当前中小学课程建设中存在的问题 2 学校办学理念、育人目标与课程体系的一致性。 案例：海淀实验二小王立新副校长介绍该校课程建设。 3 激励教师参与课程开发以及学习方式变革：如课程统整、项目式学习等。 4. 主题统整课程的设计与实施	线上研讨+工作坊+案例分析；	王淑娟、许甜、王立新校长
课程实施	开展真实的学校课程变革	4 课时	1. 学校课程变革的内涵： 国家课程校本化实施是重点和难点； 开展基于课程标准的教学； 2. 学校课程变革的内容： 教学评一致的逆向教学设计 学期课程纲要的撰写 学科课程整体方案的设计 跨学科（整合）课程的开发 国家课程标准的校本化 大概念引领的单元教学	线上研讨+案例分析+讲授法	山东教科院张斌研究员

在课程的具体实施上，尝试在以下方面进行创新：

1. 引入项目式学习，对学员进行项目式管理。根据学员学习兴趣进行分组，教师提供场地和资源，组长负责召集研讨、研究和学校实践。例如，可以组织一个围绕项目式学习的研究小组，将课下和课上学习时间相结合，研究和实践相结合，意在回答有关项目式学习的一些关键问题：项目式学习就是完成一个个项目成果吗？项目式学习应该成为当下课堂学习的补充还是应该成为学校教学的常态？所有的学习内容都适合用项目

化的方式来进行吗？集中突破在大班额、分学科、高效率的学科知识体系中，如何进行项目式学习的设计？如何汲取项目式学习的精髓进行本土设计，创造出新的中西融合的课程类型？如何创造出让教师和学生都能“心智自由”的项目式学习，让教师和学生都能领略知识重新架构后的新景象？

2. 主题工作坊采用两位教师合作授课的模式，一位侧重理论讲授与概念澄清，一位侧重呈现与讲解实践案例、分享工具使用、或策划与组织活动。课前需要准备大量课程资料：理论研究进展、优秀学校案例、课程设计方案等。

3. 注重案例分析与应用，除利用教师手里的一些典型案例之外，随时从学员中搜集学校课程建设规划、学校课程方案、跨学科统整方案与课程实施样例等文本，鼓励学员利用所学理论对身边的实际案例进行分析与评价。

## 六、教学工具与资源条件

线上授课平台：腾讯会议。

工作坊要求：提供白板、大白纸等；教室按分组学习摆放桌椅、多媒体、翻页笔。

参考资源：

微信公众号：守望新教育、预见学习、星教师、新校长

书籍：

[1] 林智中、陈健生. 课程组织[M]. 教育科学出版社，2006

[2] 钟启泉. 课程的逻辑[M]. 华东师范大学出版社，2008

[3] (美国)伯曼著、夏惠贤等译. 多元智能与项目式学习[M]. 中国轻工业出版社，2004

论文若干篇，按照课程板块分别向学员提供一组文章。

优秀学校案例若干篇。

许甜老师提供的课程领导文献综述。

## 七、课程考核与评价

### (1) 学员过程性考核

课程理论板块：利用课程所学，阐述两个课程理论流派的核心观点与主张，分析它们在学校课程与教学工作中的体现。

课程规划板块：利用学习到的有关课程建设的理论对自己学校课程建设进行反思和修订，撰写《我校课程方案设计与实施中存在的问题及改进》。

课程实施板块：开发一个主题或活动统整课程，按照主题课程方案来设计；可以尝试开发一个学科学习或跨学科学习项目、研学旅行学习单或方案。

### (2) 学员终结性评价

学员对自己解决学校某个课程建设问题形成小论文、报告或教育叙事等研修成果，逐步与学员一起建立这些不同类型叙事成果的评价量规，明确学员完成研修成果需要努力的方向。

## 八、任课师资条件

姓名	性别	出生年月	工作单位	职务	职称	研究方向	联系方式	课程任务
王淑娟	女		北京教育学院	教育管理系主任	副教授	课程统整、课程领导等		项目设计与实施，重点研发课程实施板块
杨雪梅	女		北京教育学院	课程与教学领导中心主任	教授	学校文化、课程建设等		课程规划模块
许甜	女		北京教育学院	教管系	讲师	课程理论、英国课程		课程理论板块
张斌	男	1971	山东省教育科学研究院	课程中心	主任	课程标准解读、学校课程建设		课程实施模块
王立新	女		海淀区第二实验小学	教学副校长	高级教师	学校整体和学科课程方案研发		综合课程
张艳霞	女	1977	十二年一贯制学校育英学校	课程中心主任	中学高级	国家课程校本化实施、课程体系建设		领导课程规划工作坊

(课程负责人: 王淑娟)

# “德育管理与领导”课程方案

教育管理与心理学院

## 一、课程名称

德育管理与领导

## 二、使用对象

青蓝计划（校长班）学员

## 三、课时安排

16 课时

## 四、培训目标

1. 通过学习能够区分德育管理与德育领导之间的异同，进一步增强校长角色认同，从而能够站在学校整体发展的高度规划和设计学校德育工作，还原德育在学校育人体系中的地位，坚定落实立德树人的根本任务。

2. 通过德育原理及最新理论的学习帮助青蓝校长提升理论素养，增强和加深对学校德育的整体理解，形成育人理论的简明系统框架，从而能够推进学校德育向科学和专业的方向发展。

3. 通过案例学习和工作坊研讨聚焦学校德育的重点和难点工作，培养青蓝校长在学校德育工作中的具体管理与领导技能。

## 五、课程内容要点与实施方式

本课程模块注重实践导向，凸显学术品质，实现理论和实践的有机整合。在充分彰显学员主体性的同时，切实发挥模块负责教师的主导作用。

党的十九大报告再次明确了学校培育和践行社会主义核心价值观，培养社会主义合格建设者和可靠接班人的重要使命，中国教育大会和 2017 年 8 月 17 日教育部颁发的《中小学德育工作指南》也为当下学校德育工作指明了方向。北京教育大会也给中小学德育如何促进学生的全面发展，更好服务于首都发展战略提出了全新的要求。

以关注学生习惯形成、品格培养和价值引领为主要任务的中小学德育工作，在促进学生全面发展和持续发展的育人实践中具有决定性作用。全面提升中小学德育的实效性，强化教育者立德树人的责任意识和担当意识，不仅是当下学校要着力关注的重要领域，更应该成为校长培训实践和培训研究的重要内容。

青蓝计划旨在培养适应首都基础教育未来发展需要，具备校长岗位所需的基本专业素养和能处理校长岗位典型工作的关键领导技能的首都各区未来优秀校长。他们作为教师专业发展和教育素养全面提升的推动者，其自身能力和素养的提升就显得尤为重要。学校的核心目标是育人，育人的首要任务是育德。校长只有对学生全面发展、个性化发展、可持续发展的内涵有了全面的理解，对自身的领导角色和管理职责有了深刻的体认，对国家的德育相关政策有了全面的领会，对科学的德育理论有了正确的把握，才有可能

在学校德育管理与领导的实践中真正服膺并践行立德树人、引领学校发展、促进学生全面发展、个性化发展和可持续发展的职责。

基于上述背景，青蓝计划课程建设中“德育管理与领导”模块首先要以整个青蓝计划的目标为总目标，以育德的理论、政策与实践为内容框架，以提升校长在学校德育工作中的领导（战略设计）与管理（有效执行）能力为核心进行课程建设。其中战略设计部分是“怎么看”，强调政策的把握和经典理论的学习，有效执行部分是“怎么办”，强调德育实务（尤其是当下学校德育的重点和难点部分）的关键管理能力执行与提升。

### （一）课程内容要点

课程单元	理念（理论）依据	内容要点	呈现形式
德育原理与政策学习（8学时）	提升育德的科学性与专业性	1. 传统文化中的德育思想 2. 苏霍姆林斯基与马卡连柯的德育思想 3. 经典德育理论：科尔伯格道德发展阶段论 4. 理论最新进展：领域理论 5. 德育政策背后的学理依据分析	1. 文献阅读与分享 2. 讲座与对话
以育人为目标的学校德育体系建构与管理机制创新（8学时）	德育领导力的提升	1、厘清育人与育德的关系 2、培养目标——课程体系——德育课程体系的逻辑关系 3、德育课程体系的系统建构（依据、要素及其实施）	案例学习与分享 微讲座 针对性问题回应 （可以考虑现场学习）
	德育管理关键能力提升	1. 组织机构变革下的德育管理机制 2. 协同育人理念下的家校合作：机制及其策略 3. 全员育人：教师育德能力提升的制度化与科学化探索	主题工作坊

### （二）课程实施方式：

#### 1. 第一课程单元：原理与政策（8学时）“校长如何看德育”

文献阅读与分享：选取经典文献2-3篇作为学习材料提前发放，设计文献阅读学习单，根据作业反馈情况选取学员进行分享并研讨。

理论讲座与对话：德育原理部分因其专业性故而以理论讲座的方式进行，期间与学员积极互动对话

政策梳理与研讨：将相关德育政策编辑成学习文件提前发放，要求学员进行政策脉络梳理，课上进行研讨与指导。

#### 2. 第二课程单元：体系与机制（8学时）“校长如何抓德育”

现场学习与案例研讨：从青蓝学员所在校或者其他学校选取学校育人体系建立左右

成效的典型学校一所进行现场学习，同时提前布置学员准备自己学校案例进行分享，交流与点评

主题工作坊：平行推开三个主题工作坊，提前发布话题，让学员根据自己的兴趣和意愿进行选择参加。

## 六、教学工具与资源条件

本课程线下教学环境需要投影、音响等电化教学设备，需要讲授过程中进行互动交流的无线话筒，有进行简易分组的教学活动空间。必要的纸张、记号笔和活动白板。以便进行现场的参与式培训。

若出现不确定情况（如疫情），则使用相应平台进行线上学习

## 七、课程考核与评价

1、表现性评价：学员听课、研讨、参与工作坊的基本状态和发言占据评价的 40%

2、文本作业结果评价：本课程不使用考试形式，以学员最终完成的文本作业为评价依据，占据评价的 60%。（具体内容可以是学校整体德育工作反思、或者学校德育体系的初步设计、或者文献阅读的综述）旨在考察学员通过学习在站位与理念上的变化，以及运用所学的原理进行学校德育管理设计和创新的能力。

考试分为优、良、合格、不合格四个等级。考试成绩由模块授课教师和青蓝团队教师共同完成成绩评定。

## 八、任课师资条件

来源	姓名	职称	性别	工作单位	研究方向	联系方式
院外	檀传宝	教授	男	北京师范大学教育学部	德育理论	13801237503
院外	班建武	副教授	男	北京师范大学教育学部	中小学德育诊断	13683313420
院内	迟希新	教授	男	北京教育学院校长学院	德育理论理论与实践（全员育人）	13522421971
院内	张红	副教授	女	北京教育学院校长学院	德育理论与实践（组织机构变革）	13521177576
院内	郭冰	讲师	女	北京教育学院校长学院	德育理论与实践（家校协作）	13426312880
院内	郝盼盼	助教	男	北京教育学院校长学院	教育政策法规（德育政策解读）	13051550186

## 参考书目：

1. 【美】约翰·杜威著。王承绪译《民主主义与教育》人民教育出版社，1990
2. 【德】雅思贝尔斯著邹进译《什么是教育》三联出版社，1991
3. 檀传宝著《学校德育原理》，教育科学出版社，2008年
4. 黄向阳著《德育原理管理》，华东师大出版社，2008年
6. 李希贵著《面向个体的教育》，教育科学出版社。

7. 刘月霞，郭华著《深度学习：走向核心素养》教育学科学出版社。
8. 程红兵著《学校文化建设的路径——一位书生校长的教育行动》，华东师大出版
9. 班建武著《校长怎么抓德育》轻工业出版社，2018

推荐以下权威德育学习网站：

1. 中国教师研修网（[www.teacherclub.com.cn/tresear](http://www.teacherclub.com.cn/tresear)。）
2. 全国中小学教师继续教育网（[www.teacher.com.cn](http://www.teacher.com.cn)）
3. 台湾翰林教育网课程资源库（<https://www.hel.com.tw>）
4. 台湾康轩教育网课程资源（<https://www.knsh.com.tw>）

（课程负责人：张红）

# “学生发展管理与领导”课程方案

教育管理与心理学院

## 一、课程名称

学生发展管理与领导

## 二、适用对象

经北京市中小学“青蓝计划”培训项目筛选的优秀青年校长。

## 三、课时安排

共 32 课时

## 四、课程目标

1. 了解学生身心发展的基本规律、阶段性发展特征，以及在此基础上促进学生发展的教育对策；了解特殊需要学生的识别、评估和学校干预策略。

2. 了解生涯发展、生涯教育理论和新中高考改革政策，学会设计考评新政下学校生涯教育的设计与实施；

3. 了解与学习相关的经典心理学理论、脑科学对学习研究的新进展，以及基于这些理论与研究进展的激发学习动机，优化学习策略的方法；

4. 了解当前家校共育存在的主要问题，以及在家校合作观念、家校交流渠道、家长培训模式等方面的突破与创新。

## 五、课程内容要点与相应教学方式

模块	具体课程	课时	内容要点	教学方式
学生心理发展与个体差异 (8 课时)	中小学生学习心理发展特点和教育对策	4	1. 中小学生学习生理发展的特点； 2. 中小学生学习认知发展（注意、记忆、语言、思维等）的特点； 3. 中小学生学习情绪、社会性发展的特点； 4. 基于中小学生学习心理发展特点的教育对策。	教师讲授、案例分析、体验活动、课堂报告与讨论
	特殊需要学生及其帮助策略	4	1. 学校中特殊需要学生的主要类型； 2. 学校的三级干预模式和“积极行为干预和支持”方法 3. 学生行为和情绪问题（注意缺陷多动障碍和品行障碍）的识别和干预； 4. 学生学习障碍（以阅读障碍为主）的识别和干预。	
学生生涯发展 (12 课时)	学生生涯发展和生涯教育	4	1. 学生生涯教育的必要性和意义； 2. 生涯发展和生涯教育理论，包括舒伯的生涯发展理论、霍兰德的职业兴趣理论和生涯决策理论； 3. 运用生涯发展和生涯教育理论开展学校生涯教育的方法。	



模块	具体课程	课时	内容要点	教学方式
	考评新政下学校生涯教育设计与实施	4	1. 北京市新中高考改革政策 2. 如何设计和实施学校生涯教育以贯彻新中高考改革政策	
	学校生涯教育经验交流与分享	4	北京市具有代表性的各类中学生涯教育特色经验分享和交流	
学习心理 (4 课时)	学习理论及其新进展	4	1. 经典的学习理论, 包括行为主义、认知主义、当代建构主义和人本主义学习理论; 2. 脑科学对人类学习的研究进展及其对教育的启示	教师讲授、案例分析、体验活动、课堂报告与讨论
家校协同教育 (8 课时)	当前家校共育存在的问题与突破	4	1. 家校共育的标准、意义和价值; 2. 当前家校共育存在的问题分析; 3. 家校共育工作的突破路径, 包括家校合作观念、家校交流渠道、家长培训模式等。	教师讲授、案例分析、体验活动、课堂报告与讨论
	家校共育优良经验交流与分享	4	北京市具有代表性的特色家庭共育优良经验分享与交流	

## 六、教学工具与资源条件

### 1. 对教学环境、条件与设施的说明。

按照学科、学段进行分班。课桌椅摆设便于开展合作学习和小组研讨；教室里有多媒体设备、展示板和黑板；各个班级负责人准备好大白纸和彩笔。

### 2. 教学资源

(1) [美]谢弗等著；邹泓等译，《发展心理学：儿童与青少年》，中国轻工业出版社，2009 年版。

(2) 黛安娜·帕帕拉等著；李西营译；申继亮校，《发展心理学 从生命早期到青春期》，人民邮电出版社，2013 年版。

(3) 罗伯特·斯莱文著，姚梅林等译，《教育心理学 理论与实践》，人民邮电出版社，2004 年版。

(4) Woolfork 著，何先友等译，莫雷校，《教育心理学》，中国轻工业出版社，2008 年版。

(5) Bigge 等著，徐蕴、张军华译，《写给教师的学习心理学》，2005 年版。

(6) 齐建芳主编，《学科教育心理学》，北京师范大学出版社 2012 年版

(7) 经济合作与发展组织编，周加仙等译，《理解脑. 新的学习科学的诞生》，教育科学出版社 2014 年版

(8) 大卫·苏泽 著；方彤等 译《教育与脑神经科学》，华东师范大学 2014 年版

(9) [美] David A. Sousa 编；周加仙 等 译，《心智、脑与教育》，华东师范大学 2013 年版

(10) [美]简·尼尔森著，玉冰译，《正面管教》，北京联合出版公司 2016 年版

(11) 陈鹤琴编，《家庭教育》（第二版），华东师范大学出版社 2013 年版

(12) [澳] 史蒂夫·比达尔夫 著，丰俊功，宋修华 译，《养育男孩》，中信出版集团 2019 年版

## 七、课程考核与评价

### (1) 学员课程学习考核

1. 出勤与课堂参与情况；

2. 作业考核。要求学员基于本校学生实际情况提交“学校学生发展管理与领导方案”，对方案从学情分析（包括学生心理发展规律、阶段性特点、个体差异和本校生源特点）、学生生涯教育管理与领导、学生学习心理发展的管理与领导和家校协同教育的管理与领导这几个方面进行综合评价考核。考核等级为优、良、及格、不及格。

### (2) 学员对课程的评价

通过结构化问卷匿名收集学员对课程各个方面的评价。

## 八、任课师资条件

本课程师资为北京教育学院教育管理与心理学院获得高级职称或博士学位的教师、北京市其他高校与研究机构的专家以及一线特高级教师组成，理论与实践互补。

姓名	性别	年龄	职务 职称	单位	研究方向	课程任务
刘维良	男	54	副教授	教育管理与心理学院教育心理系	发展与教育心理学	小学生心理发展特点和教育对策
卢强	男	54	副教授	教育管理与心理学院教育心理系	发展与教育心理学	中学生心理发展特点和教育对策
齐建芳	女	47	副教授	教育管理与心理学院教育心理系	发展与教育心理学	自我的发展和健康自我的培养
崔艳丽	女	42	副教授	教育管理与心理学院教育心理系	发展与教育心理学	中学生生涯发展和生涯教育
吕红梅	女	38	讲师	教育管理与心理学院教育心理系	发展与教育心理学	学习理论及其新进展
沈彩霞	女	42	讲师	教育管理与心理学院教育心理系	发展与教育心理学	学习动机与学习策略
马英	女	36	讲师	教育管理与心理学院教育心理系	发展与教育心理学	6-12岁家校沟通、家庭教育指导重点与方法
黄琳妍	女	37	讲师	教育管理与心理学院教育心理系	社会心理学	12-18岁家校沟通、家庭教育指导重点与方法
娄娅	女	28	讲师	教育管理与心理学院教育心理系	发展与教育心理学	小学生心理发展特点和教育对策
曹新美	女	55	副教授	教育管理与心理学院心理测评中心	发展与教育心理学	中学生心理发展特点和教育对策

姓名	性别	年龄	职务职称	单位	研究方向	课程任务
金颖	女	36	讲师	教育管理与心理学院心理测评中心	发展与教育心理学	自我的发展和健康自我的培养
曾盼盼	女	42	讲师	教育管理与心理学院心理测评中心	发展与教育心理学	中学生生涯发展和生涯教育
林雅芳	女	36	讲师	教育管理与心理学院心理测评中心	发展与教育心理学	学习理论及其新进展
张玉静	女	33	讲师	教育管理与心理学院心理测评中心	发展与教育心理学	学习动机与学习策略
李一茗	女	40	讲师	初等教育学院	发展与教育心理学	6-12岁家校沟通、家庭教育指导重点与方法
曹慧	女	36	讲师	人才研究院	发展与教育心理学	12-18岁家校沟通、家庭教育指导重点与方法
朱虹	女	51	中高, 心理教研员	北京教育学院东城分院	发展与教育心理学	小学生心理发展特点和教育对策
程忠智	男	51	中高, 心理中心主任	北京教育学院丰台分院	发展与教育心理学	中学生心理发展特点和教育对策
邓利	女	40	中高, 心理教研员	北京教育学院丰台分院	发展与教育心理学	自我的发展和健康自我的培养
康菁菁	女	40	中高, 心理教研员	北京教育学院丰台分院	发展与教育心理学	中学生生涯发展和生涯教育
关京	女	50	中高, 心理教研员	北京教育学院西城分院	发展与教育心理学	学习理论及其新进展
张景芳	女	53	中高, 德育中心主任, 心理教研员	北京教育学院石景山分院	发展与教育心理学	学习动机与学习策略
顾克	女	40	中高, 心理教研员	北京教育学院石景山分院	发展与教育心理学	6-12岁家校沟通、家庭教育指导重点与方法
杨红	女	40	中高, 心理教研员	北京教育学院朝阳分院	发展与教育心理学	12-18岁家校沟通、家庭教育指导重点与方法
赵晓颖	女	45	中高, 心理教研员	东城教育研修学院	发展与教育心理学	中学生生涯发展和生涯教育
周少贤	男	40	副教授	中国青年政治学院心理咨询中心	心理健康教育	学习理论及其新进展
师保国	男	40	副教授	首都师范大学心理学院	发展与教育心理学	学习动机与学习策略
吴洪健	女	45	研究员	北京师范大学心理学原	发展与教育心理学	6-12岁家校沟通、家庭教育指导重点与方法
陆丽萍	女	36	博士, 中高	中国人民大学附属中学	发展与教育心理学	中学生生涯发展和生涯教育

(课程负责人: 曾盼盼)

# “教师职业道德”课程方案

教育管理与心理学院

## 一、课程名称

《教师职业道德》

## 二、培训对象

培养对象为具备中小学中级及以上专业技术职称，教龄在 10 年左右，具有较扎实的学科知识、较丰富的学科教育教学经验和较高的专业发展潜质的各学科优秀青年教师。

培养对象的选拔通过推荐、测试、审核三个环节确定。

## 三、课时安排

8 课时

## 四、课程目标

本课程旨在提升学习者于各学科教育教学实践中的道德自知与道德自信，以更自觉有效地协调好职业实践中的基本伦理关系，并发挥道德示范引领作用，做到以德育德。

具体课程目标如下：

1. 在师德案例故事分享反思中，澄清教师人格的教育价值，增强学习者的道德自知与自信。
2. 在师德概念解析中，明确教育基本伦理关系，深度唤醒学习者践履教师责任与关爱学生的理性自觉。
3. 从师德修养之与教师综合素质提升关系分析入手，激活学习者追求更高职业境界的内在动力，在实践中不断提升道德自律水平。

## 五、课程内容要点与教学方式

本课程采用深入互动为主、专家讲授为辅的教学方式，以案例故事分享、评析为抓手，通过反观对比：初入职与现今对教师职业认识与体会的发展变化，落实以下课程内容。

### （一）教师职业道德的重要意义

1. 师德修养的典型案例分析与反思
2. 教师职业的特殊性：对象的完整性、手段的主体性、过程的教育性等
3. 教师职业道德修养的多重意义

### （二）教师职业道德的基本含义

1. “教师职业道德”概念解析
2. 新时期教师职业道德规范的内容结构

2018 年《新时代中小学教师职业行为十项准则》

### （三）教师职业道德的养成

1. 正确对待工作，自觉担当教育职责。

在实践经验的交流中，感悟教育价值，明确什么是最好的教育，以对教育的自我解读，澄清朴素的教育哲学观，唤醒教育职责的担当自觉。

2. 正确对待学生，自主协调师生关系。

在案例故事的分享中，深度理解师生关系对教育价值实现的重要性，认识师生关系的特点，把握构建良好师生关系的基本原则：相互尊重与关爱、促进学习与发展，提升协调师生关系的能力。

3. 正确把握自身，不断提升人格魅力。

在反思研讨中，感悟教师人格的工具性、教育性，增强终身学习、以德立身、以身立教意识，提升完善自我的能力。

#### （四）教师职业境界的提升

1. 理解为师之“道”、“术”、“德”及其关系

2. 学术、悟道与养德相结合，立体提升教师职业境界

### 六、教学资源与条件

1. 参考书目

1) 《教师职业道德》檀传宝 北师大出版社。

2) 《教师职业理想与道德》肖北方，北师大出版社。

3) 《敬业 爱生 师格》陈爱蕊，北京出版社。

4) 《伦理型教师》伊丽莎白·坎普贝尔，（加拿大），华东师大出版社。

5) 《师德突出问题典型案例评析》齐学红 肖北方，北师大出版社。

2. 其它资源

“十二五”首都中小学教师公共课全员培训之“优秀师德案例”。

### 七、考核与结业

结业考核分为优秀、良好、合格和不合格四个等级。

赋分项具体包括：

#### 1. 考勤及表现考核要求

考勤及学习表现占 30%，激励学员积极参与研讨交流活动、主动承担学习任务。

#### 2. 课程考核要求

课程考核成绩占 70%，主要为师德案例故事与反思。

具体考核要求：

案例故事编写须以自身职业实践为基础，基于对师德概念内涵的认识选取师德范畴的主题内容，聚焦于为师从教的基本伦理关系协调中的矛盾冲突的发生、发展和解决，以客观陈述为主。由此，深化对师德内涵的认识，提升道德认知水平。

案例故事反思须以新时期教师职业道德准则为指导，反观案例故事中对于各项职业行为准则的循守或违反，从中强化对师德规范的理解，增强道德自省自知，促进道德自律水平提升。

## 八、任课师资

院内：60%，正高、副高、中级，教育专业

肖北方 迟希新 张红 郭冰等

院外：40%，正高、中教一级、小教一级，优秀班主任

陈爱蕊 万平 肖艳丽 徐艺、邢燕等

(课程负责人：肖北方)

# “ <道德与法治>中的国情教育 ” 课程方案

人文与社会科学学院

## 一、课程名称

《道德与法治》中的国情教育

## 二、适用对象

本课程针对《道德与法治》教师青蓝班（项目）的培训学员。

《道德与法治》课程设计思路指出：课程“有机整合道德、心理、法律和国情等多方面的内容，进行科学设计”，所以，国情教育是课程内容板块中的重要组成部分。国情是什么？怎样进行国情教育？都是一线教师需要明确的。

## 三、课时安排

课程实施按照青蓝班的整体设计为8课时。

## 四、课程目标

通过学习，学员能够区分国情、国情认识、国情教育等概念，并对几个概念之间的关系有清晰的认识；树立国情教育要以育人为导向的意识，并结合某一具体教学内容，进行国情教育育人导向的教学设计能力。

## 五、课程内容要点与相应教学方式

### （一）国情的相关概念（1课时，讲授）

1. 对国情的认识及其分析
2. 国情的特点与结构

### （二）国情认识与国情教育（1课时，讲授）

1. 国情认识
2. 国情教育
3. 两者之间的关系

### （三）以国情教育的教育性为导向的育人的价值追求（6课时，典型案例+参与式教学活动）

1. 教学中出现的问题及成因分析
2. 基于课程标准及教材，把握国情教育的“育人”导向
3. 准确制定国情教育的育人目标

教学方式：课堂教学的典型案例+理论分析+参与式的教学活动，获得关于国情教育的基本认识以及操作技能。

## 六、教学工具与资源条件

### 参考书：

1. 张维迎 《这就是中国》上海人民出版社 2018年版 包括其系列书籍《中国超越》

《中国触动》《中国震撼》。

2. 谷满意 李渡 《国情教育：消除当前国情认识错误倾向的根本路径》成都理工大学学报（社会科学版）2013年2期

3. 易淑伟 初中思想品德课国情教育的研究 上海师范大学 硕士学位论文

## 七、课程考核与评价

### （1）学员课程学习考核

结合教学选择一课，撰写一份国情教育内容的教学设计；

考核分三个等级：优秀、合格及不合格。

A. 优秀：能够准确解读课程标准中关于本课的国情教育内容；结合某一课内容准确制定国情教育的育人目标。

B. 合格：能够基本解读课程标准中关于本课的国情教育内容；结合某一课内容能够关注到国情教育的育人目标。

C. 不合格：不能有效解读本课的国情教育的课标点及教材内容；结合某一教学内容不能确定国情教育的育人目标。

### （2）学员对课程的评价

学员对课程的评价，可以采用问卷星的方式进行。

## 八、任课师资条件

本课程师资为北京教育学院人文与社会科学学院获得高级职称或博士学位的教师与一线特高级教师组成，理论与实践互补。

姓名	性别	年龄	职务职称	工作单位	研究方向	课程任务
陈红	女	56	副教授	北京教育学院	哲学、教学法	理论
石双华	女	34	讲师(博士)	北京教育学院	哲学、教学法	理论
潘宇桐	女	52	市骨	西城教研中心	思政教育	教学实践
康利	男	50	特级	朝阳教研中心	思政教育	教学实践

（课程负责人：陈红）



# “价值观专题教育”课程方案

人文与社会科学学院

## 一、课程名称

价值观专题教育

## 二、适用对象

本课程针对《道德与法治》教师青蓝班（项目）的培训学员。

《道德与法治》课程的性质，以社会主义核心价值观体系为导向的课程，其课程的首要目标是情感态度价值观。价值观教育的本质特征是什么？怎样进行教育？都是一线教师需要的明确的。

## 三、课时安排

课程实施按照青蓝班的整体设计为8课时。

## 四、课程目标

通过学习，学员能够区分知识教学与价值观教育的区别；能够梳理课程对价值观教育的基本要求；理解价值观教育的关键环节，形成价值观教育为统领的教学设计能力。

## 五、课程内容要点与相应教学方式

本课程四个部分，以课堂教学问题发现及成因分析为基础，探索价值观教育与知识教学的区别点，明确价值观教育的课程要求，落实基于价值观教育为统领的教学实践的关节点，达成教学问题解决。

### （一）教师关于情感态度价值观目标的认识误区和实施难点分析（1课时）

1. 课堂中的教学现象
2. 情感态度价值观落实难的原因分析

### （二）知识教育与情感态度价值观教育的差异（1课时）

1. 知识教育与情感态度价值观教育指向不同
2. 两者学习的时间长短不同
3. 两者的学习方式不同

### （三）价值观教育的基本要求（1课时）

1. 课程标准的要求
2. 以社会主义核心价值观教育为主导内容的教材编写特点
3. 价值观教育的基本理论

### （四）情感态度价值观教育的关键环节（5课时）

1. 整合知识的各层次内容，初步构建价值性知识为统领的目标体系
2. 围绕价值性知识的目标体系来确定体验活动
3. 以问题为轴心推动体验活动

教学方式：课堂教学的典型案例+理论分析+参与式的教学活动，获得对于价值观教

育的基本认识以及操作技能。

## 六、教学工具与资源条件

参考书:

袁贵仁 价值观的理论与实践 北京师范大学出版社(2006年版)

王葆 价值观教育的合法性 北京师范大学出版社(2009年版)

朱小蔓 关注心灵成长的教育:道德与情感教育的哲思 北京师范大学出版社(2012年版)

季苹等著 多维目标单元:孕育有结构的能力 教育科学出版社(2019年版)

邱国勇 著 社会主义核心价值观教育研究 人民出版社(2014年版)

孟迎辉 等 著 社会主义核心价值观与日常生活的关系 中国社会科学出版社(2019年版)

## 七、课程考核与评价

### (1) 学员课程学习考核

结合教学选择一课,撰写一份以价值观为统领的教学设计;

考核分三个等级:优秀、合格及不合格。

A. 优秀:能够准确解读课程标准中关于本课的价值观目标;结合某一课内容准确制定以价值观为统领的教学目标;能够较好地设计教学问题以及教学活动,推进价值观教育的实现。

B. 合格:能够简单解读课程标准中关于本课的价值观目标;结合某一课内容能够制定以价值观为统领的教学目标;能够关注教学问题以及教学活动的设计,但是与教学的贴合度欠佳。

C. 不合格:不能够准确找到本课的课标点,但是不能有效解读;结合某一教学内容不能进行以价值观为统领的教学目标的一体化设计;教学活动与问题的设计,不能很好地推进教学。

### (2) 学员对课程的评价

学员对课程的评价,可以采用问卷星的方式进行。

## 八、任课师资条件

本课程师资为北京教育学院人文与社会科学学院获得高级职称或博士学位的教师与一线特高级教师组成,理论与实践互补。

姓名	性别	年龄	职务职称	工作单位	研究方向	课程任务
陈红	女	56	副教授	北京教育学院	哲学、教学法	价值观教育
石双华	女	34	讲师(博士)	北京教育学院	哲学、教学法	价值观教育
潘宇桐	女	52	市骨	西城教研中心	思想政治教育	道德与法治教育
康利	男	50	特级	朝阳教研中心	思政教育	道德与法治教学

(课程负责人:陈红)

# “历史课题的选题与研究”课程方案

人文与社会科学学院

## 一、课程名称

历史课题的选题与研究

## 二、适用对象

本课程培养对象为中学历史青蓝学员

## 三、课时安排

52 课时

## 四、课程目标

### (一) 需求分析

1. 本课程培养对象为中学历史青蓝学员，即各区推荐的区级骨干教师。2019 高中历史青蓝项目 19 份有效问卷调研数据显示：男、女学员分别占 31.5%和 68.42%；教龄 10 年以下与 10-25 年间的分占 21.05%、79.95%；100%为历史学士以上学历，其中学士、硕士、博士的占比分别是 26.32%、63.16%、10.53%；专职教师占 68.42%，教师兼班主任、年级组长、校级管理者各占 10.53%。

2. 调研问卷设计了 9 道关于“历史课题选题与研究”，具体数据如下：

题目\选项	非常不符合	不符合	不确定	符合	非常符合	平均分
19. 我认为教育科研能有效地促进教师的专业发展	0(0%)	0(0%)	0(0%)	10(52.63%)	9(47.37%)	4.47
20. 我日常会对教学进行持续的反思与研究	0(0%)	0(0%)	3(15.79%)	11(57.89%)	5(26.32%)	4.11
21. 我经常学习前沿的教育研究理论和成果	0(0%)	2(10.53%)	3(15.79%)	11(57.89%)	3(15.79%)	3.79
22. 我能够独立完成基于教学实践聚焦课题或论文主题	0(0%)	2(10.53%)	4(21.05%)	10(52.63%)	3(15.79%)	3.74
23. 我熟练掌握观察研究法、调查研究法、实验研究法、比较法、个案研究法等常用科研方法	0(0%)	3(15.79%)	6(31.58%)	6(31.58%)	4(21.05%)	3.58
24. 我十分需要研究方法方面的指导	0(0%)	0(0%)	0(0%)	10(52.63%)	9(47.37%)	4.47
25. 在开展教育科研时，我可以独立完成文献综述	0(0%)	1(5.26%)	3(15.79%)	12(63.16%)	3(15.79%)	3.89
26. 我能够独立完成课例的撰写	0(0%)	0(0%)	2(10.53%)	12(63.16%)	5(26.32%)	4.16
27. 我能够独立完成教学论文的撰写	0(0%)	2(10.53%)	2(10.53%)	11(57.89%)	4(21.05%)	3.89

100%的学员认可教科研对教师专业成长的促进作用，需要研究方法的指导；84.2%的学员会持续进行教学反思与研究；73.68%的学员“经常学习前沿的教育研究理论和成果”；68.42%的学员能够“独立完成基于教学实践聚焦课题或论文主题”；52.63%的学员“熟练掌握观察研究法、调查研究法、实验研究法、比较法、个案研究法等常用科研方法”；78.95%的学员“可以独立完成文献综述”；89.47%的学员“能够独立完成课例的撰写”；78.95%的学员“能够独立完成教学论文的撰写”。调研数据显示，培训对象具有一定的教科研基础。

3. 对于本课程的教学方式，讲座、工作坊、观摩学习、自主学习分占21.05%、42.11%、31.58%和5.26%。在专家引领的基础上，选择选题进行研究，将所学致所用，是比较好的方式。

## （二）目标定位

1. 了解历史课题的选题和研究必要性对教师专业发展的价值，掌握历史课题选题的基本原则和具体方法、课题研究开展的步骤及其研究方法、研究论文撰写的结构与内容。

2. 通过分组完整体验历史课题的选题、研究的开展、研究论文撰写的过程，在学以致用过程中掌握历史课题的选题和研究的策略。

## 五、课程内容要点

### （一）本课程对教师专业发展的价值

1. 案例：一线优秀教师的教研一体
2. 时代的发展对中学教育培养人才的要求
3. 课改对教师专业发展的要求教研学一体：

### （二）历史课题的选题

#### 1. 历史课题的选题维度及其案例

##### （1）有关学科知识的选题维度及其案例

##### 1-1) 学科的知识分类（概念性知识包括）

1-2) 学科知识层级结构（学科核心概念和方法包括学科核心概念、基本概念和学科大概念）

##### 1-4) 跨学科选题

##### （2）有关学生研究的选题维度及其案例

##### 2-1) 埃里克森的“心理社会发展理论”

##### 2-2) 先行组织者策略

##### 2-3) 学科学习阶段外、阶段内的衔接

##### 2-4) 历史学习方法、习惯

##### （3）有关教育教学的选题维度及其案例

学科核心素养培育的内容和路径：

##### 3-1) 关注课程（课程目标）

3-2 ) 单元设计 (通过中观把握, 指导微观教学, 实现宏观目标)

3-3 ) 概念教学

3-4) 历史知识的教学理解

3-5) 教学效果进阶评价

(4) 有关教师专业发展的选题维度及其案例

4-1) 教育教学反思与行动研究

4-2) 团结协作与经验分享

4-3) 终身学习与持续发展

2. 历史课题合适选题的确定

(1) 规划

-前提: 诊断专业发展的“生长点”

-设计: 整体性、真实性、可行性

-实施: 结果管理、长久关注、及时调整

(2) 选题确定的基本原则

需要性、科学性、可行性、创新性

(3) 选题的表述

1) 选题名称的要求

2) 选题名称的表述

3) 选题名称的构成

(三) 历史课题的研究

1. 研究目标与内容

2. 主要研究方法和手段

3. 技术路线

4. 研究成果

(四) 反思-研究报告(历史论文)的撰写

1. 研究报告(历史论文)撰写的规范

2. 内容: 论点明确, 论据充足, 逻辑呈现, 语言流畅

3. 类别: 用理论阐释案例, 用案例盘活理论(写作的路径)

(五) 科研与专业发展关系

实践转化为理论, 理论指导实践, 再完善、再提高

-经验结构化

-自觉教育科研-教学风格

-成人成事-教育思想

**六、课时分配与教学方式**

1. 专家引领必要性和选题, 16 课时

教学方式: 分组合作完成工作纸, 将理论准化为学员的认识;

2. 分组开展课题研究，16 课时

教学方式：分组指导，学员分组实践研究；

3. 研究报告（历史论文）撰写，12 课时；

教学方式：分组指导，学员分组撰写；

4. 研究成果分享，8 课时

教学方式：研讨会

## 七、教学资源与条件

### （一）教学资源

1. 本课程教学资源一江芳、王国英《教育研究方法》，华东师大出版社，2009年版。本教材是全国师范院校公共课教材。全书注重知识的系统性和完整性，突出教育研究方法和技术的实用性和操作性，收录了国际化与本土化的案例，以真实的案例研究和案例描述来阐释研究方法，以便于读者拓宽视野，加强对教育研究方法的理解和应用。

2. 本课程教学资源二《义务教育历史课程标准（2011 年版）》（北师大出版社2012年版）、《普通高中历史课程标准（2017年版）》（人民教育出版社2018 年版）。

3. 本课程教学资源三为京师网，授课教师按照教学计划，在该网有相对应的教学内容，方便学员随时随地进行网络学习，有利于缓解授课对象的工学矛盾问题。

### （二）教学条件

1. 保证授课教室多媒体设备并在线上网；

2. 京师网正常运转。

## 八、课程考核

### （一）考核内容

本课程考核内容和方式如下：

分组研究报告（或教学论文）。主要内容：呈现发现确立研究选题，进行研究得出结论的全过程，旨在让学员学以致用体验科研的过程。在授课对象结业时提交。

### （二）考核评定

本课程考核评定按考核内容和方式由两部分组成。研究报告100 分，成绩占总成绩的 70%，由教学团队集体阅卷。授课对象考勤占总成绩的 30%，由授课教师严格按照学员教师出勤情况进行分数判定。如下表：

考核项目	所占比例	考核说明
考勤及学习表现	30%	缺勤超过四分之一不予赋分，学习表现含学员的听课表现、发言表现等
研究报告（教学论文）成绩	70%	本门课程总分为 100 分

## 九、任课师资条件

本课程师资以北京教育学院历史系为主，加上人教社编审，便于该课程的保质保量。

姓名	性别	年龄	职务职称	单位	研究方向	课程任务
方美玲	女	55	副教授	北京教育学院	中国近现代史、历史教育	主责、主讲
赵建建	男	40	讲师	北京教育学院	中国古代史、史学理论、 历史教学	课程开发 分组指导教师
李 军	女	48	副教授	北京教育学院	世界近现代史、历史教育	课程开发 分组指导教师
林永清	女	48	讲师	北京教育学院	世界近现代史、历史教育	课程开发 分组指导教师
张学岩	男	48	讲师	北京教育学院	世界近现代史、历史教育	课程开发 分组指导教师
李 燕	女	38	副教授	北京教育学院	中国古代史	课程开发 分组指导教师
李 洁	女	45	编审	人教社	中国古代史	课程开发

(课程负责人: 方美玲)

# “高中历史课程改革趋势与政策解读”课程方案

人文与社会科学学院

## 一、课程名称

高中历史课程改革趋势与政策解读

## 二、适用对象

教龄在8-20年，有一定教科研经验的区级高中历史骨干教师。

## 三、课时安排

16课时。

## 四、课程目标

- 1、了解高中课程改革的趋势及特点。
- 2、通过试题分析把握历史学科学业水平考试的新变化
- 3、理解高中历史课程理念、内容、评价等领域的变化，并掌握在历史教学中落实新变化的基本方法。

## 五、课程内容要点与相应教学方式

### （一）课程内容要点



课程模块	内容要点	学时	研修方式
《普通高中历史课程标准（2020年版）》研读	1. 历史学科核心素养的内涵和结构； 2. 高中历史课程的结构与变化； 3. 高中历史学业质量标准解读； 4. 高中老师课程实施与评价建议的认识与把握	4	参与式讲座
学业质量评价与高考改革	1. 高考改革的趋势与变化 2. 认识基于学科核心素养的学业质量评价。 3. 学业质量评价在日常教学中的落实 4. 提升评价理念，理解并运用增值性评价	4	参与式讲座
部编版教材的特点与教学把握	1. 新教材的编写特点与难点 2. 新教材使用与教学观念的转变 3. 使用新教材的教学建议 4. 教材重点内容的相关学术成果	8	参与式讲座、 研讨交流分享



## 六、教学工具与资源条件

### （一）教学资源

1. 高中历史现行教材及新课程标准
2. 相关学术领域论文。

### （二）教学条件

1. 教室：多媒体、黑板或者白板；桌椅能够移动，便于分组研讨。
2. 大白纸、彩笔及粘贴墙。

## 七、课程考核与评价

### （一）学员课程学习考核

1、学员学习反应：主要考察学员的考勤、研讨参与程度、课程满意度测评等方面，具体包括：

- 严格遵守请假制度，85%以上出勤率。
- 参与小组讨论与成果展示，通过课堂参与活动表统计；
- 认真完成过程性作业和研讨。

2、学员学习效果：完成一份能将学习收获与教学实践结合论述的心得体会。

### （二）学员对课程的评价：学员的课程收获、以及不足、建议。

- 1、每次课后通过出门条进行即时学习评价
- 2、课程结束后完成《课程与教学满意度评价表》

1. 本次授课内容能够体现理论结合实践（） ①非常满意 ②满意 ③一般④不满意
2. 主讲教师教学方式适合学员学习（） ①非常满意 ②满意 ③一般④不满意
3. 主讲教师运用到的课程资源及教学案例广泛丰富（） ①非常满意 ②满意 ③一般④不满意
4. 本次课程的收获主要表现在（） ①理念 ②知识 ③技能④能力⑤情意
5. 教师对学员的需求和反馈的关注（） ①非常满意 ②满意 ③一般④不满意
6. 我对本次课程与教学的总体评价是（） ①非常满意 ②满意 ③一般④不满意
7. 课程与教学的突出特色（1-2个方面）
8. 最需要改进的问题及建议（1-2个方面）

## 八、任课师资条件

本课程师资为北京教育学院人文与社会科学学院中高级职称教师、高校专家、一线特级、高级教师组成，理论与实践互补。

姓名	性别	年龄	职务职称	单位	研究方向	课程任务
赵建建	男	40	讲师	北京教育学院	中国古代史、史学理论、历史教学	主责、主讲
徐 蓝	女	73	教授	首都师范大学	世界现代史	课程开发、主讲
叶小兵	男	70	教授	首都师范大学	历史教育学	课程开发、主讲
杨宁一	男	70	教授	北京师范大学	世界史、考试评测	课程开发
李晓风	男	60	教授	人大附中	中国古代史、历史教学	课程开发
董增刚	男	53	教授	首都师范大学	中国近代史、考试评测	课程开发、主讲

(课程负责人: 赵建建)

# “基于技术变革的高中历史教学设计与实践” 课程方案

人文与社会科学学院

## 一、课程名称

基于技术变革的高中历史教学设计与实践

## 二、适用对象

教龄在 8-20 年，有一定教科研经验的区级高中历史骨干教师。

## 三、课时安排

8 课时（建议增加到 16 课时）。

## 四、课程目标

1. 通过学习和案例实践认识到信息技术给学校教育带来的冲击和影响，思考并设计如何利用信息技术扩展教学空间和时间。

2. 知道信息技术在教学观念、教师角色、学习方式、教学方法、教学评价等 5 方面对教学活动带来的变革，掌握用信息技术改进学习、提高教学质量的技巧与方法，使用信息技术改善已有教学活动设计。

## 五、课程内容要点与相应教学方式

### （一）课程内容要点

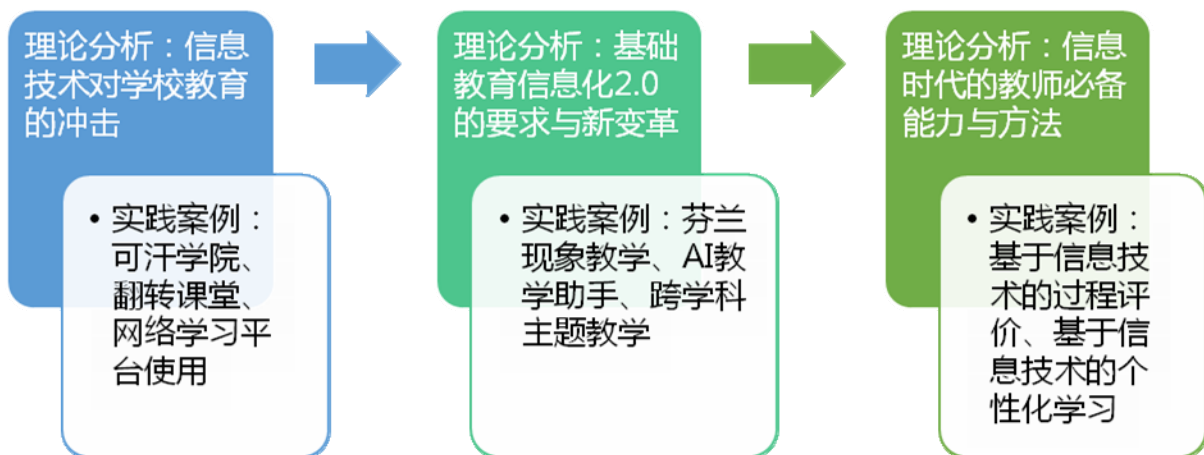

课程名称	内容要点	学时	研修方式
信息技术对学校教育的冲击	通过可汗学院、翻转课堂、网络学习平台的使用，了解信息技术变革对学校教育带来的冲击和影响，信息技术支持下的未来教育的特征	2	参与式讲座
基础教育信息化2.0的要求与新变革	在现有教学经验的基础上，提升信息化技术水平，了解信息技术与教学结合的方向，分析已发生的重要变革	2	参与式讲座

课程名称	内容要点	学时	研修方式
信息时代的教师必备能力与方法	理解信息技术在教学观念、教师角色、学习方式、教学方法、教学评价等5方面对教学活动的影响。结合教学实践掌握基于信息技术的过程评价和个性化学习的基本方法，提升教学效果。	4	参与式讲座与合作研讨

## (二) 主要教学方式:

- 1、理论演示课程（专家讲座、互动交流）；
- 2、经验传递课程（案例分享、研讨交流）
- 3、技能训练课程（自主作业、任务驱动、活动指导）

## 六、教学工具与资源条件

### (一) 教学资源

1. 高中历史现行教材及新课程标准
2. 相关学术领域论文。

### (二) 教学条件

1. 教室：多媒体、黑板或者白板；桌椅能够移动，便于分组研讨。
2. 大白纸、彩笔及粘贴墙。

## 七、课程考核与评价

### (一) 学员课程学习考核

1、学员学习反应：主要考察学员的考勤、研讨参与程度、课程满意度测评等方面，具体包括：

- 严格遵守请假制度，85%以上出勤率。
  - 参与小组讨论与成果展示，通过课堂参与活动表统计；
  - 认真完成过程性作业和研讨。
- 2、学员学习效果：修改完善一份教学设计。

### (二) 学员对课程的评价：学员的课程收获、以及不足、建议。

- 1、每次课后通过出门条进行即时学习评价
- 2、课程结束后完成《课程与教学满意度评价表》

1. 本次授课内容能够体现理论结合实践（） ①非常满意 ②满意 ③一般④不满意
2. 主讲教师教学方式适合学员学习（） ①非常满意 ②满意 ③一般④不满意
3. 主讲教师运用到的课程资源及教学案例广泛丰富（） ①非常满意 ②满意 ③一般④不满意
4. 本次课程的收获主要表现在（） ①理念 ②知识 ③技能④能力⑤情意
5. 教师对学员的需求和反馈的关注（） ①非常满意 ②满意 ③一般④不满意

6. 我对本次课程与教学的总体评价是（） ①非常满意 ②满意 ③一般④不满意
7. 课程与教学的突出特色（1-2个方面）
8. 最需要改进的问题及建议（1-2个方面）

### 八、任课师资条件

本课程师资为北京教育学院人文与社会科学学院中高级职称教师、一线高级教师组成，理论与实践互补。

姓名	性别	年龄	职务职称	单位	研究方向	课程任务
赵建建	男	40	讲师	北京教育学院	中国古代史、史学理论、历史教学	主责
邸磊	男	45	副教授	北京教育学院	教师培训	课程开发
于晓雅	女	49	副教授	北京教育学院	信息技术、教师培训	课程开发、主讲
李冬梅	女	50	正高级	北大附中	教学管理、信息技术	课程开发、主讲

（课程负责人：赵建建）

# “基于历史学科核心素养的教学设计与实践” 课程方案

人文与社会科学学院

## 一、课程名称

基于历史学科核心素养的教学设计与实践

## 二、适用对象

教龄在 8-20 年，有一定教科研经验的区级高中历史骨干教师。

## 三、课时安排

88 课时。

## 四、课程目标

帮助骨干教师深入理解历史学科核心素养，形成一定的策略与方法，在课程结束后能修改完善教学设计，在实际教学中提升学生的历史学科核心素养。

1. 树立发展学生核心素养的新教学理念，全面理解历史学科核心素养的内涵及其具体表现，深化对历史本质及历史学特征的认识，把握历史学科独有的育人价值。

2. 能够以学生历史学科核心素养的提升为目标开展教学，通过基于史料研习的教学活动和以学生为主体的自主探究活动，提高学生学会学习、学会自我拓展知识、学会运用知识解决真实问题的能力，并形成相应的策略与方法。

3. 学会使用学业质量水平诊断历史教学，能根据学业质量水平运用多种评价手段，特别是表现性评价改进历史教学效果与效率。

4. 改善教师知识结构，拓展学科视野，更准确把握高中历史教学的重点与难点，提高教学质量。

## 五、课程内容要点与相应教学方式

### （一）课程内容要点



课程模块	课程名称	内容要点	学时	研修方式
理论架构	历史学科核心素养的内涵	全面理解核心素养的内涵及其具体表现，把握历史学科的育人价值。解决学科特征的认识与把握、历史理解的意义与方法、史料的价值与运用、历史解释的指向与建构、历史评价的意义与把握、历史叙述的建构与实践等问题，	8	参与式讲座
知识储备	高中历史必修部分教学把握	分析必修教材知识结构，把握重难点内容，理清叙事线索；围绕教材的新解释与难点，介绍相关学术成果，帮助教师更好的转化与应用	16	参与式讲座
	高中历史必选部分教学把握	分析必选教材知识结构，把握重难点内容，理清叙事线索；围绕教材的新解释与难点，介绍相关学术成果，帮助教师更好的转化与应用	16	参与式讲座
实践转化	基于历史学科核心素养的教学设计工作坊	形成研修共同体，学习设计基于问题解决的史料研习教学，提高学生的历史学科核心素养。掌握教学设计的基本要素与策略	24	工作坊
	基于历史学科核心素养的教学实践	通过教学实践落实工作坊学习收获。进行充分的研习交流和专业漫谈，解决教学实践中出现的具体问题，并对成果进行指导、提炼、聚焦	24	现场观摩研讨

## （二）主要教学方式：

- 1、理论演示课程（专家讲座、驱动阅读）；
- 2、经验传递课程（案例分享、参观交流、现场观摩）
- 3、技能训练课程（自主作业、任务驱动、活动指导）

## 六、教学工具与资源条件

### （一）教学资源

1. 高中历史现行教材及新课程标准
2. 《普通高中历史课程标准解读》，高等教育出版社，2018年版。
3. 《普通高中课程标准（2017年版）教师指导：历史》，上海教育出版社，2020年版。
2. 李振宏《历史学的理论与方法》，河南大学出版社，2017年版。
3. 格兰特《追求理解的教学设计》，华东师大出版社，2017年版。
4. 《马克思主义经典著作选读》，中央党校出版社，2009年版。
5. 相关学术领域论文。

### （二）教学条件

1. 教室：多媒体、黑板或者白板；桌椅能够移动，便于分组研讨。
2. 大白纸、彩笔及粘贴墙。

## 七、课程考核与评价

### （一）学员课程学习考核

参考柯式评估法，着重从以下三个层次对学员进行考评：

1、学员学习反应：主要考察学员的考勤、研讨参与程度、课程满意度测评等方面，具体包括：

- 严格遵守请假制度。
- 参与小组讨论与成果展示，通过课堂参与活动表统计；
- 认真完成过程性作业和研讨。

2、学员学习效果：修改完善研修前提交的教学设计案例

序号	评价指标	评价标准	实际得分
1	课标理解（5分）	准确理解课程标准的要求	
2	内容分析（20分）	正确理解和把握课程内容 能根据授课内容和学情确定本课重难点、准确分析教学内容在教材中的地位和作用 提炼教学内容的育人价值	
3	目标表述（10分）	教学目标符合课标要求和学生实际 目标表述具体、可观察、可检测 核心素养有机整合，突出重点	
4	学情分析（10分）	准确描述学生学习新知基础 准确分析学生的认知特点 描述的内容与本节学习内容直接相关。	
5	过程设计（30分）	活动的设计为教学目标服务 教学流程体现知识逻辑和学生认知规律 活动的组织有清晰的指令，问题明确，过程具体，能有效渗透解决问题的方法 活动使不同学生各有收获 有意识对活动的效果观测和调整	
6	媒体使用（5分）	多媒体课件制作及板书设计符合教学要求 熟练进行实物教具的操作、讲解示范。	
7	评价设计（20分）	课堂教学评价要与教学目标相对应 重点和难点在评价中有所体现 能将学业质量水平落实到评价表现中 设计提问、活动观察、态度表现等活动对学生的学习差异进行评价	
总得分			
学科教学设计评价等级：优 <input type="checkbox"/> 良 <input type="checkbox"/> 合格 <input type="checkbox"/> 不合格 <input type="checkbox"/>			
指导教师指导意见及评语：			



3、学员工作转化：在研修中的现场观摩听评课环节中进行观察、问卷测评和学员、学生访谈

**(二) 学员对课程的评价：学员的课程收获、以及不足、建议。**

- 1、每次课后通过出门条进行即时学习评价
- 2、课程结束后完成《课程与教学满意度评价表》

1. 本次授课内容能够体现理论结合实践 ( ) ①非常满意 ②满意 ③一般④不满意
2. 主讲教师教学方式适合学员学习 ( ) ①非常满意 ②满意 ③一般④不满意
3. 主讲教师运用到的课程资源及教学案例广泛丰富 ( ) ①非常满意 ②满意 ③一般④不满意
4. 本次课程的收获主要表现在 ( ) ①理念 ②知识 ③技能④能力⑤情意
5. 教师对学员的需求和反馈的关注 ( ) ①非常满意 ②满意 ③一般④不满意
6. 我对本次课程与教学的总体评价是 ( ) ①非常满意 ②满意 ③一般④不满意
7. 课程与教学的突出特色 (1-2 个方面)
8. 最需要改进的问题及建议 (1-2 个方面)

**八、任课师资条件**

本课程师资为北京教育学院人文与社会科学学院中高级职称教师、高校专家、一线特级、高级教师组成，理论与实践互补。

姓名	性别	年龄	职务职称	单位	研究方向	课程任务
赵建建	男	40	讲师	北京教育学院	中国古代史、史学理论、历史教学	主责、主讲
徐 蓝	女	73	教授	首都师范大学	世界现代史	课程开发、主讲
李晓风	男	60	教授	人大附中	中国古代史、历史教学	课程开发
李明赞	男	65	特级	四中	历史教学	课程开发
李 卿	女	48	编审	人教社	中国古代史、教材编写	课程开发
方美玲	女	53	副教授	北京教育学院	中国近代史、历史教育学	课程开发
李 军	女	49	教授	北京教育学院	世界史、历史教育学	课程开发
李 燕	女	38	副教授	北京教育学院	中国古代史、历史教育学	课程开发
林永清	女	45	讲师	北京教育学院	世界史、历史教育学	课程开发
张学岩	女	48	讲师	北京教育学院	世界史、历史教育学	课程开发

(课程负责人：赵建建)

# “ALPHS 课程的理论与实践”课程方案

人文与社会科学学院

## 一、课程名称

ALPHS 课程的理论与实践

## 二、适用对象

青蓝计划高中历史专业教师

## 三、课时安排

24 课时

## 四、课程目标

本课程主要结合实践案例对 ALPHS 课程的实施背景、内容和策略进行解读，其目标主要包括以下几点：第一，帮助教师了解 ALPHS 课程与综合实践活动课程的关系；第二，帮助教师做好“回归教育本真，力求现实生活体验”的资源整合能力；第三，帮助教师增强人文学科实践活动的开发与实施创新能力。

## 五、课程内容要点与相应教学方式

### 第一节 这是一门什么课程

(一) 内容要点：ALPHS 课程的基本理论问题

(二) 课时分配（3 课时）

1. 学生发展核心素养与 ALPHS 课程（1 课时）
2. 综合实践活动课程与 ALPHS 课程（1 课时）
3. 校本化与 ALPHS 课程（1 课时）

(三) 主要教学方式：本节内容为主要提供教学微案例，在案例基础上采用讲授法，相关资源在京师网上传。

### 第二节 为什么要学习这门课程

(一) 内容要点：ALPHS 课程的培养目标

(二) 课时分配（3 课时）

1. 为什么要开发 ALPHS 课程（1 课时）
2. 何为 ALPHS 课程的目标（1 课时）
3. ALPHS 课程的价值取向和特色是什么（1 课时）
4. 案例解析——《我眼中的北京：中轴线申遗》

(三) 主要教学方式：本节内容为主要提供教学微案例，在案例基础上采用讲授法和研讨法，相关资源在京师网上传。

### 第三节 如何选择与设计 ALPHS 课程主题

(一) 内容要点：选择与设计 ALPHS 活动主题的策略

(二) 课时分配（3 课时）

1. 何为 ALPHS 课程内容的生成路径（1 课时）
2. 如何选择和设计 ALPHS 课程主题（1 课时）
3. ALPHS 课程活动方案怎么撰写（1 课时）
4. 案例解析——《我眼中的自然：二十四节气》

（三）主要教学方式：本节内容为主要提供教学微案例，在案例基础上采用讲授法和研讨法，相关资源在京师网上传。

#### **第四节 如何开发与统整 ALPHS 课程资源**

（一）内容要点：开发与统整 ALPHS 课程资源的策略

（二）课时分配（3 课时）

1. ALPHS 课程资源有什么内涵和特征（1 课时）
2. ALPHS 课程资源统整包括什么内容（1 课时）
3. ALPHS 课程资源统整需要什么策略（1 课时）
4. 案例解析——《我眼中的文化：我为曹操写墓志铭》

（三）主要教学方式：本节内容为主要提供教学微案例，在案例基础上采用讲授法和研讨法，相关资源在京师网上传。

#### **第五节 如何实施 ALPHS 课程活动**

（一）内容要点：实施 ALPHS 课程活动的策略

（二）课时分配（3 课时）

1. ALPHS 课程实施的困境和实质（1 课时）
2. ALPHS 课程实施的特点与模式（1 课时）
3. ALPHS 课程中的研究性学习活动如何开展（1 课时）
4. 案例解析——《我眼中的阅读：1493 年》

（三）主要教学方式：本节内容为主要提供教学微案例，在案例基础上采用讲授法和研讨法，相关资源在京师网上传。

#### **第六节 如何组织与指导 ALPHS 课程**

（一）内容要点：组织与指导 ALPHS 课程的策略

（二）课时分配（3 课时）

1. ALPHS 课程指导教师需要具备什么素养（1 课时）
2. ALPHS 课程教师指导分哪些阶段（1 课时）
3. ALPHS 课程教师的“有效指导”有什么原则（1 课时）
4. 案例解析——《我眼中的文化：南京研学旅行》

（三）主要教学方式：本节内容为主要提供教学微案例，在案例基础上采用讲授法和研讨法，相关资源在京师网上传。

#### **第七节 如何对 ALPHS 课程进行有效评价**

（一）内容要点：对 ALPHS 课程的有效评价策略

（二）课时分配（3 课时）

1. 什么是 ALPHS 课程评价的理念与目标（1 课时）
2. ALPHS 课程评价的对象与指标是什么（1 课时）
3. 如何对 ALPHS 课程进行“有效评价”（1 课时）
4. 案例解析——《我眼中的自己：人生规划书》

（三）主要教学方式：本节内容为主要提供教学微案例，在案例基础上采用讲授法和研讨法，相关资源在京师网上传。

## 第八节 如何理解 ALPHS 课程的管理策略

（一）内容要点：ALPHS 课程的管理策略

（二）课时分配（3 课时）

1. ALPHS 课程管理理念有哪些（1 课时）
2. 什么是 ALPHS 课程管理的内容（1 课时）
3. 如何理解 ALPHS 课程的管理策略（1 课时）
4. 案例解析——《我眼中的世界：西安·延安研学旅行》

（三）主要教学方式：本节内容为主要提供教学微案例，在案例基础上采用讲授法和研讨法，相关资源在京师网上传。

## 六、教学工具与资源条件

### （一）教学资源

1. 本课程教学资源一为《ALPHS 课程：执行课程层面的探索》，李军著，华文出版社，2018 年版。

本教材主要解决以下三个问题。其一，ALPHS 课程是一门什么样的课程？此问题主要探析课程本身的内涵、特点、性质等课程的基本概念和基础知识。其二，为什么要开设综合实践活动课程？这门课程的内容、组织管理和评价是怎样的？其意图在于明确 ALPHS 课程的目的和价值，认清这门课程在综合实践活动课程中的地位和作用，结合课程开发的内在需要和外在需要，对课程的内容、组织管理及评价进行架构，从而确定课程发展的未来指向。其三，如何实现 ALPHS 课程的有效开发与实施？其意图在于探究课程开发实施的方法和策略及其现实运用。

本教材的研究思路本着理论与实践相结合的原则，沿着从理论探讨到实践探索的逻辑路径，以理论阐释、实践认证、策略探析三部分构建全书章节框架。本书每一章有三节，每章分章前栏目、章内栏目和章后栏目三部分。章前栏目中有关键术语、学习目标、章节结构、教师困惑四部分。章内栏目每节有学习目标、章节内容、他山之石三部分。章后栏目有本章小结、推荐阅读和案例体验三部分。本教材希望教师在认识 ALPHS 课程时，多采用文献法和讨论法了解其理论基础、价值追求和实践意义，并通过小组讨论和研究学习的方法集思广益达到对 ALPHS 课程的整体把握。在开发与实施实践活动时，提倡加强综合实践活动实践案例的研究，多采用调查法和行动研究法，以存在的问题作为研究对象，与研究专家和同伴教师等密切合作，探索解决问题的思路与方法，提升个体的理论素养和实践工作能力。

2. 本课程教学资源二为 ALPHS 课程（ALPHS）理论与实践系列课件、案例、已形成完整的课程资源。

3. 本课程教学资源四为京师网，授课教师按照教学计划，在该网有相对应的教学内容，方便学员随时随地进行网络学习，有利于缓解授课对象的工学矛盾问题。

## （二）教学条件

1. 桌椅可移动，便于组织工作坊的场地
2. 多媒体设备完备并可上网
3. 工作坊所需物料
4. 京师网正常运转。

## 七、课程考核与评价

### （一）学员课程学习考核

1. 考核内容：

设计一份学科实践活动课程方案（电子文本）

实施一节学科实践活动课程研究课（教学光盘）

2. 具体要求：

- （1）课程方案内容完整，包括设计意图、教学目标、教学过程、教学反思。
- （2）研究课为方案重要环节的教学实施。

（三）成绩评定：

依据课程设计的规范性和创新性以及研究课实施情况，分为优秀、合格与不合格三个等级。

优秀：课程设计规范并具有创新性，研究课教学目标清晰、教学过程合理、评价方式科学。

合格：课程设计规范，研究课教学目标清晰、教学过程完整、学生学习效果较好。

不合格：课程设计主要内容完整，研究课目标清晰，教学过程较为完整、学生未达成预期学习目标。

### （二）学员对课程的评价

设计相应课程内容的评价问卷，考核课程目标达成情况。

## 八、任课师资条件

说明相应的师资条件，据此建立稳定的师资库。列出师资库成员的具体信息，包括姓名、性别、年龄、职务职称、工作单位、研究方向、要清晰说明教师的课程任务等。

姓名	性别	年龄	职务职称	工作单位	研究方向	课程任务
吴欣歆	女	45	教授	人文与社会科学学院	课程与教学论	理论框架（第一节）
李 军	女	1972.02	副教授	人文与社会科学学院	世界史及教师职后教育	实践策略（第二--五节）

姓名	性别	年龄	职务职称	工作单位	研究方向	课程任务
赵建建	男	1979.04	讲师	人文与社会科学学院	中国史及教师职后教育	实践策略（第六节）
李 燕	女	1982.04	副教授	人文与社会科学学院	中国史及教师职后教育	实践策略（第七节）
张 洁	女	1971.02	高级	东城研修中心	综合实践活动教师培训	实践策略（第八节）

（课程负责人：李军）

# “教育科研方法”课程方案

人文与社会科学学院

## 一、课程名称

教育科研方法

## 二、适用对象

“青蓝计划”的学员，是在一线从事教育教学实践的优秀青年教师，一般教龄在10年左右，具备中级及以上专业技术职务和区级骨干教师或以上荣誉称号；具有较高的专业发展潜质，教学业绩突出，在学校或者区域内发挥一定的引领作用。但是学科知识的广度和深度不够，科研能力偏低，教学成果理论性不强。

## 三、课时安排(总课时)

32 课时

内容要点	研究选题	研究方法	研究方案	研究成果
课时分配	8	8	8	8

## 四、课程目标

- (一) 发现教育教学中的实际问题并转化为研究课题。
- (二) 基于研究问题使用恰当的研究方法。
- (三) 撰写比较规范的研究方案。
- (四) 提炼研究成果并将成果转化应用。

## 五、课程内容要点与相应教学方式

《青蓝计划初中语文专业人才培养方案》和《青蓝计划高中语文专业人才培养方案》中，《课题研究》课程模块包含两门课程：《教育科研方法》和《课题研究》。《教育科研方法》是理论学习与方法介绍，《课题研究》是学员们在学习之后的体验与实践。可以说，两门课程相辅相成，是学与练的关系。只有熟悉了课题研究的流程、掌握了教育科研的方法，学员才可以开展课题研究；同时，只有在课题研究的自我体验与亲身实践之中，学员才能够进一步掌握科研方法。

### (一) 课程内容要点

#### 1. 研究选题

基于教学实践梳理问题

将教学问题转化为研究主题

#### 2. 研究方法

何谓教育科学研究方法？

有哪些教育科学研究方法？

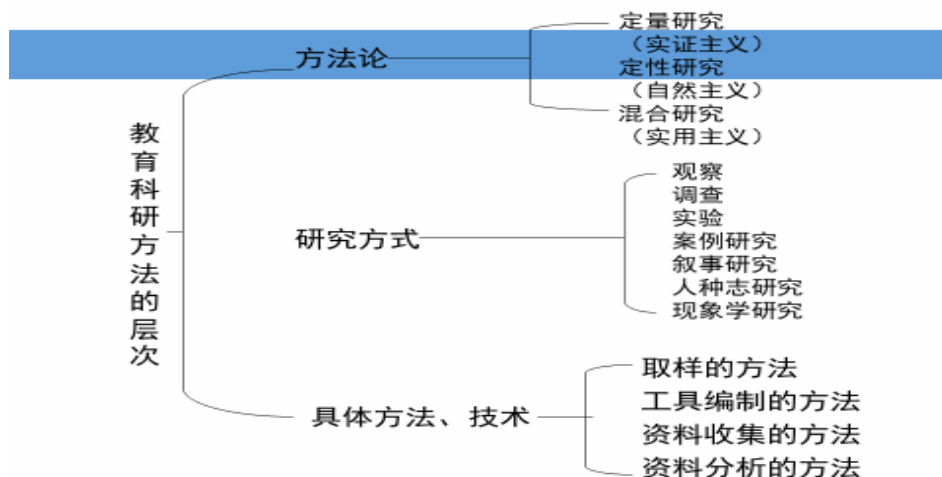

教育科学研究方法如何选择？

教育科学研究方法如何运用？

### 3. 研究方案

课题研究方案的意义

课题研究方案的主要内容：题目表述、研究背景、文献综述、研究内容和研究计划。

课题研究方案的撰写策略

### 4. 研究成果

辨识研究成果的主要类型：教学案例、论文、研究报告、著作等；

提炼研究成果的主要方法：以研究报告为例

应用研究成果改进课堂教学

#### （二）主要教学方式

《教育科研方法》和《课题研究》两门课程理论结合实践、穿插进行。

1. 讲座：以讲座的形式，补给理论知识。

2. 工作坊：在学员亲身经历选题、开题以及结题之后，结合自身的实践体验，梳理问题、分析问题，改进做法。

3. 样例学习：主讲人提供课题研究方案优秀样例、已有的研究成果等，引领学员通过样例分析、抓主要特征，从模仿走向创新。约请部分学员分享已有的参与课题研究的经历，体现同侪互助效应。

	内容要点	教学方式
1	研究选题	工作坊、样例学习
2	研究方法	讲座
3	研究方案	讲座、工作坊
4	研究成果	工作坊、样例学习



## 六、教学工具与资源条件

### (一) 教学资源

1. 任课师资集体备课活动
2. 课题研究的成功案例
3. 教材推荐:

赵家荣、乔建忠主编,《教师的教育科研方法》,北京师范大学出版社,2014年。

李臣之主编,《教师做科研过程、方法与保障》,海天出版社,2010年。

(推荐理由:课题研究是教师专业发展的必由之路,通过研究活动激发教师参与校本教研的积极性和主动性,提升教师的专业素养与水平,形成浓郁的学习研究文化氛围。赵家荣、乔建忠主编的《教师的教育科研方法》以及李臣之主编的《教师做科研过程、方法与保障》两本书,详细论述了课题研究的全过程:选题:从“问题”到“课题”;开题:设计研究蓝图;做题:教学研合一;结题:成果升华。教师做科研的基本方法包括:调查研究、行动研究、叙事研究和文本创作。这些内容对于本课程的设计与实施,提供了必要的理论支撑。)

### (二) 教学条件

1. 保证在线上网;知网检索以及下载论文;
2. 教室桌椅按照教学方式摆放。
3. 大白纸、水彩笔等培训工具。

## 七、课程考核与评价

### (一) 学员课程学习考核

#### 1. 课题申报书

主要内容	考核要点	等级
选题	1. 选题的理论价值 2. 选题的实践价值 3. 选题的适切性	优秀、合格、不合格

#### 2. 课题研究方案(附件1:《开题报告》撰写模板)

主要内容	考核要点	等级
文献综述	1. 文献数量; 2. 文献类型; 3. 文献分类; 4. 文献述评	优秀、合格、不合格
研究内容	1. 完整性; 2. 逻辑性; 3. 创新性	
研究方法	1. 符合研究内容的特征 2. 操作规范 3. 形式多样	
研究团队	1. 人员结构; 2. 专业背景	

### 3. 课题结题报告（附件 2：《结题报告》撰写模板）

主要内容	考核要点	等级
研究过程	1. 完整性；2. 规范性；3. 科学性	优秀、合格、不合格
研究成果	1. 理论价值；2. 实践价值	
应用价值	1. 研究目标的实现程度 2. 解决教育实践问题	

#### （二）学员对课程的评价

由教务处第三方负责考核，课程授予对象青蓝计划的学员配合完成。

### 八、任课师资

本课程师资为北京教育学院人文与社会科学学院获得高级职称或博士学位的教师与其它高校的专业教师组成，理论学习与实践指导相结合。

姓名	性别	年龄	工作单位	职称	研究方向	课程任务
胡定荣	男	45	北京师范大学	教授	教育学	研究选题与研究方法理论讲座
胡春梅	女	41	北京教育学院	副教授	语文教学教师培训	研究选题与研究方法工作坊
朱俊阳	女	40	北京教育学院	副教授	语文教学教师培训	研究成果工作坊与样例学习
许艳	女	43	北京教育学院	讲师	教育学	研究成果工作坊与样例学习
卢杨	女	48	北京教育学院	讲师	语文教学教师培训	研究方案指导教师
张琨	女	35	北京教育学院	讲师	语文教学教师培训	研究方案指导教师

## “青蓝计划”语文学科开题报告

### 一、课题研究的背景

1. 选题缘由
2. 研究意义

### 二、文献综述（国内外研究现状）

1. 核心概念界定
2. 已有研究概述

### 三、研究设计

1. 研究目标和拟解决的关键问题
2. 研究内容
3. 研究方法

### 四、研究的创新点

### 五、研究团队与研究计划

### 六、预期研究成果

### 七、主要参考文献

附件 2:《结题报告》撰写模板

“青蓝计划”语文学科结题报告

提交鉴定的成果	成果主件 (研究总报告)	1. 研究过程 2. 研究成果 3. 应用价值		
	成果附件	1. 研究论文 2. 教学案例 3. 教学设计		
通讯地址				邮编
联系电话			电子信箱	
课题组主要成员名单				
姓名	工作单位	职务和职称	承担任务	

(课程负责人: 胡春梅)

# “社会主义核心价值观的内涵及其践行途径” 课程方案

人文与社会科学学院

## 一、课程名称

社会主义核心价值观的内涵及其践行途径

## 二、适用对象

“青蓝”计划道德与法治、中文等学科区级骨干教师

## 三、课时安排

8 课时

## 四、课程目标

1. 对照“青蓝”人才培养方案，引领教师从社会主义核心价值观的高度，联系自身实际在教育理想、教育情怀和职业道德方面有所提升；
2. 针对社会主义核心价值观的重点内容以及教师认知的偏差，通过道德辨析与比较研究，引导学科教师走出种种认识误区，在确立价值观自信和文化自信方面更为深入；
3. 引导教师准确把握践行社会主义核心价值观的途径，在学科教学中注重社会主义核心价值观的学科渗透与价值生成，挖掘课程的育人价值，将社会主义核心价值观的要求落到实处。

## 五、课程内容要点与相应教学方式

### 社会主义核心价值观的提出及意义

- (一) 社会主义核心价值观的提出过程
- (二) 社会主义核心价值观的重大意义

1. 古今中外任何成熟社会都有其核心价值观
2. 西方“普世价值”、当今社会多元，须提炼核心价值观
3. 社会主义核心价值观体系面临大众化的挑战
4. 文化自信和价值观自信的逻辑生成

课时分配：1 课时，教学方式：讲授法

### 社会主义核心价值观的总体把握

- (一) 价值、价值观、社会主义核心价值观的界定
- (二) 与社会主义核心价值观体系的关系
- (三) 先进性与广泛性要求的统一
- (四) 核心价值观与多元价值观的辩证统一
- (五) 国家、社会、公民的价值要求融为一体
- (六) 突出中国特色，划清与“普世价值”的界限

课时分配：1 课时，教学方式：文献学习；讲授法

### 社会主义核心价值观内涵要点解析

- （一）如何理性爱国
- （二）法治与法制
- （三）自由与自由化
- （四）诚信与善意的谎言及个人隐私
- （五）友善的道德两难问题

课时分配：2 课时，教学方式：互动研讨；案例教学

### 社会主义核心价值观的培育路径

- （一）从中华优秀传统文化中汲取营养
- （二）培育和践行融入实际、融入生活
- （三）通过道德教育实践增强价值判断力和道德责任感
- （四）契合受众对象心理特点和接受习惯，创新方式方法

课时分配：1 课时，教学方式：讲授法

### 学校是践行社会主义核心价值观的主阵地

- （一）注重宣传教育，引导学生记住要求
- （二）坚持典型引路，引导学生心有榜样
- （三）强化实践体验，引导学生从小做起
- （四）加强指导服务，引导学生接受帮助

课时分配：1 课时，教学方式：互动研讨；案例教学

### 在学科教学中培育社会主义核心价值观

- （一）从价值观教育目标出发设计教学
- （二）挖掘体现社会主义核心价值观的教学结合点
- （三）融入学科教学内容与教学素材中
- （三）渗透于学科课堂教学全过程
- （四）开展学科实践活动，体现“德育在行动”
- （五）学科教师自身的主导作用和示范引领

课时分配：2 课时，教学方式：咖啡会谈；引导式培训

## 六、教学工具与资源条件

### （一）教学资源

1. 习近平：做党和人民满意的好老师——同北京师范大学师生代表座谈时的讲话（2014 年 9 月 9 日）；
2. 中共中央办公厅：《关于培育和践行社会主义核心价值观的意见》；
3. 《教育部关于培育和践行社会主义核心价值观进一步加强中小学德育工作的意见》教基一[2014]4 号；
4. 中共北京市委关于培育和践行社会主义核心价值观的实施意见（2014 年 5 月 26

日)；

5. 《北京市中小学培育和践行社会主义核心价值观实施意见》(京政办发〔2014〕52号)。

## (二) 教学条件

1. 保证授课教室多媒体设备并在线上网；
2. 教师桌椅按圆桌摆放，符合引导式培训要求；
3. 大白纸、彩笔及粘贴墙。

## 七、课程考核与评价

### (1) 学员课程学习考核

考核内容：

设计一个体现社会主义核心价值观的教学微活动

具体要求：

1. 教学活动紧扣社会主义核心价值观的具体内涵；
2. 教学活动要求具体而又明确；
3. 教学活动具有可操作性；
4. 教学活动突出学科特色和课程育人价值；
5. 教学活动体现学生主体地位。

考核评定：

依据教学活动的规范化和价值观教学目标，分为优秀、合格及不合格三个等级。

A. 优秀：教学活动主题聚焦社会主义核心价值观的特定范畴，主题具有本学科的前沿性，具有一定的理论意义与实践价值；活动突出学生本位，在呈现形式方面有所创新；活动要求明确且具体，实操性强。

B. 合格：教学活动主题总体上与践行社会主义核心价值观的要求相吻合，学科特点鲜明，活动要求明确且具有可操作性。

C. 不合格：教学活动主题与社会主义核心价值观不相关联，学科特色不鲜明，活动无可操作性。

### (2) 学员对课程的评价

通过学员填写课程团队自制评价表进行

序号	评价内容	非常满意	满意	一般	不满意
1	满足学习需求的程度				
2	教学目标设置与定位				
3	教学内容				
4	教学资源				
5	方式、方法选择				
6	主讲教师水平				

序号	评价内容	非常满意	满意	一般	不满意
7	互动参与				
8	教学实效				
9	该课程的优点或给您留下深刻印象的是：				
10	您对该课程今后的建议与意见是：				

#### 八、任课师资条件

本课程由金钊博士担任负责人，师资为北京教育学院人文与社会科学学院获得高级职称的教师与一线特高级教师组成，理论与实践互补。

姓名	性别	年龄	职务职称	工作单位	研究方向	课程任务
金 钊	男	50	副教授 博士	北京教育学院人文 与社会科学学院	思想政治教育	负责人及授课教师
廖明华	男	54	副教授	北京教育学院人文 与社会科学学院	思想政治教育	理论部分
康 利	男	48	正高级 特级教师	朝阳区教研中心	道德与法治	教学实践案例

(课程负责人：金钊)



# “ 课题研究与论文撰写 ” 课程方案

人文与社会科学学院

## 一、课程名称

青蓝计划-初中语文《课题研究与论文撰写》

## 二、适用对象

“青蓝计划”的学员，是在一线从事教育教学实践的优秀青年教师，一般教龄在 10 年左右，具备中级及以上专业技术职务和区级骨干教师或以上荣誉称号；具有较高的专业发展潜质，教学业绩突出，在学校或者区域内发挥一定的引领作用。但是学科知识的广度和深度不够，科研能力偏低，教学成果理论性不强。

## 三、课时安排(总课时)

48 课时

内容要点	开题报告	课题中期检查	论文撰写	结题报告撰写	结题答辩
课时分配	16	8	8	8	8

## 四、课程目标

- (一) 撰写比较规范开题报告与结题报告并做出清晰、准确的表述。
- (二) 运用恰当的研究方法开展课题实践研究。
- (三) 提炼研究成果并将成果转化相应论文。

## 五、课程内容要点与相应教学方式

本课程是《课题研究》课程模块中的《课题研究与论文撰写》课程。《青蓝计划初中语文专业人才培养方案》和《青蓝计划高中语文专业人才培养方案》中，《课题研究》课程模块包含两门课程：《教育科研方法》和《课题研究》。《教育科研方法》是理论学习与方法介绍，《课题研究》是学员们在学习之后的体验与实践。可以说，两门课程相辅相成，是学与练的关系。只有熟悉了课题研究的流程、掌握了教育科研的方法，学员才可以开展课题研究；同时，只有在课题研究的自我体验与亲身实践之中，学员才能够进一步掌握科研方法。

### (一) 课程内容要点

#### 1. 开题报告

中学教师课题选题中常见问题分析  
基于教学实践梳理问题  
将教学问题转化为研究主题

#### 2. 课题中期检查

课题所做的前期的调查、研究；  
查阅所查阅的具体的文献资料  
课题实施时所选择的研究课例（课例附上教学设计和教学反思）

对应课题具体完成的工作

课题实施过程中出现的问题

实施方案应所作出的调整

### 3. 论文撰写

论文选题

论文撰写主要内容：题目表述、摘要、问题提出、主要观点或做法、理论及应用价值评价。

论文撰写策略及相关语文教学专业期刊风格介绍

### 4. 结题报告撰写

辨识研究成果的主要类型：教学案例、论文、研究报告、著作等；

提炼研究成果的主要方法：以研究报告为例

应用研究成果改进课堂教学

### 5. 结题答辩

撰写结题报告摘要

能够用清晰准确地向课题答辩指导教师陈述结题报告的主要内容

能够倾听并准确回应答辩指导教师提出的问题

#### （二）选题参考

##### 1. 阅读教学类选题示例

部编语文教材“1+X”任务型阅读策略研究

借助美术绘画辅助初中语文教学实践的途径探究

初中语文课堂教学中戏剧教学法的应用研究

基于高阶思维能力培养的初中语文阅读教学策略研究

“问题—探究—拓展”初中语文阅读教学模式与实现策略

批注式阅读教学法之于语文学科教学的可行性研究

##### 2. 作文教学示例

培养初中薄弱校学生的作文能力

中学生文学写作指导研究

中学生作文教学现状分析及策略探究

通过“二阶训练”，提高初中生“围绕中心写作”的能力

陪伴在学生写作进行时——作文教学过程化研究

##### 3. 古诗文传统文化教学示例

传统文化在初中语文作文教学中的渗透策略研究

初中生古诗词鉴赏能力的培养策略与研究

核心素养视野下初中文言文教学策略研究

核心素养背景下初中文言文有效教学策略的实践研究

##### 4. 整本书阅读教学示例

## 初中整本书阅读教学策略的研究

“学习任务群”背景下中华传统文化经典文献教学模式探究——以初中《论语》教学为例

“全学习”理念下名著阅读教学策略研究

### （三）主要教学方式

《教育科研方法》和《课题研究》两门课程理论结合实践、穿插进行。

1. 讲座：以讲座的形式，补给理论知识。
2. 工作坊：在学员亲身经历选题、开题以及结题之后，结合自身的实践体验，梳理问题、分析问题，改进做法。
3. 样例学习：主讲人提供课题研究方案优秀样例、已有的研究成果等，引领学员通过样例分析、抓主要特征，从模仿走向创新。约请部分学员分享已有的参与课题研究的经历，体现同侪互助效应。

	内容要点	教学方式
1	开题报告	实践操作
2	课题中期检查	实践操作
3	论文撰写	实践操作、讲座
4	结题报告	实践操作
5	结题答辩	实践操作

## 六、教学工具与资源条件

### （一）教学资源

1. 任课师资集体备课活动
2. 课题研究的成功案例
3. 教材推荐：

赵家荣、乔建忠主编，《教师的教育科研方法》，北京师范大学出版社，2014年。

李臣之主编，《教师做科研过程、方法与保障》，海天出版社，2010年。

（推荐理由：课题研究是教师专业发展的必由之路，通过研究活动激发教师参与校本教研的积极性和主动性，提升教师的专业素养与水平，形成浓郁的学习研究文化氛围。赵家荣、乔建忠主编的《教师的教育科研方法》以及李臣之主编的《教师做科研过程、方法与保障》两本书，详细论述了课题研究的全过程：选题：从“问题”到“课题”；开题：设计研究蓝图；做题：教学研合一；结题：成果升华。教师做科研的基本方法包括：调查研究、行动研究、叙事研究和文本创作。这些内容对于本课程的设计与实施，提供了必要的理论支撑。）

### （二）教学条件

1. 保证在线上网；知网检索以及下载论文；
2. 教室桌椅按照教学方式摆放。

3. 大白纸、水彩笔等培训工具。

## 七、课程考核与评价

### (一) 学员课程学习考核

#### 1. 课题申报书

主要内容	考核要点	等级
选题	1. 选题的理论价值 2. 选题的实践价值 3. 选题的適切性	优秀、合格、不合格

#### 2. 课题研究方案（附件 1：《开题报告》撰写模板）

主要内容	考核要点	等级
文献综述	1. 文献数量；2. 文献类型； 3. 文献分类；4. 文献述评	优秀、合格、不合格
研究内容	1. 完整性；2. 逻辑性；3. 创新性	
研究方法	1. 符合研究内容的特征 2. 操作规范 3. 形式多样	
研究团队	1. 人员结构；2. 专业背景	

#### 3. 课题结题报告（附件 2：《结题报告》撰写模板）

主要内容	考核要点	等级
研究过程	1. 完整性；2. 规范性；3. 科学性	优秀、合格、不合格
研究成果	1. 理论价值；2. 实践价值	
应用价值	1. 研究目标的实现程度 2. 解决教育实践问题	

#### 4. 论文撰写

主要内容	考核要点	等级
论文选题	1. 完整性；2. 规范性；3. 科学性	优秀、合格、不合格
论文价值	1. 理论价值；2. 实践价值	
论文内容	1. 题目表述清晰、简洁；2. 论点明确、论证清晰、 具有可操作性。	

### (三) 学员对课程的评价

由教务处第三方负责考核，课程授予对象青蓝计划的学员配合完成。

## 八、任课师资

本课程师资为北京教育学院人文与社会科学学院获得高级职称或博士学位的教师与其它高校的专业教师组成，理论学习与实践指导相结合。

姓名	性别	年龄	工作单位	职称	研究方向	课程任务
胡定荣	男	45	北京师范大学	教授	教育学	研究选题与研究方法理论讲座
胡春梅	女	41	北京教育学院	副教授	语文教学 教师培训	研究选题与研究方法工作坊
朱俊阳	女	40	北京教育学院	副教授	语文教学 教师培训	研究成果工作坊与样例学习
许 艳	女	43	北京教育学院	讲师	教育学	研究成果工作坊与样例学习
卢 杨	女	48	北京教育学院	讲师	语文教学 教师培训	研究方案指导教师
张 琨	女	35	北京教育学院	讲师	语文教学 教师培训	研究方案指导教师

附件 1:《开题报告》撰写模板

## “青蓝计划”语文学科开题报告

### 一、课题研究的背景

1. 选题缘由
2. 研究意义

### 二、文献综述（国内外研究现状）

1. 核心概念界定
2. 已有研究概述

### 三、研究设计

1. 研究目标和拟解决的关键问题
2. 研究内容
3. 研究方法

### 四、研究的创新点

### 五、研究团队与研究计划

### 六、预期研究成果

### 八、主要参考文献

附件 2:《结题报告》撰写模板

“青蓝计划”语文学科结题报告

提交鉴定的成果	成果主件 (研究总报告)	1. 研究过程 2. 研究成果 3. 应用价值		
	成果附件	1. 研究论文 2. 教学案例 3. 教学设计		
通讯地址				邮编
联系电话			电子信箱	
课题组主要成员名单				
姓名	工作单位	职务和职称	承担任务	

(课程负责人: 卢杨)

# “课题研究”课程方案

人文与社会科学学院

## 一、课程名称

青蓝计划-高中语文《课题研究》

## 二、适用对象

“青蓝计划”的学员，是在一线从事教育教学实践的优秀青年教师，一般教龄在10年左右，具备中级及以上专业技术职务和区级骨干教师或以上荣誉称号；具有较高的专业发展潜质，教学业绩突出，在学校或者区域内发挥一定的引领作用。但是学科知识的广度和深度不够，科研能力偏低，教学成果理论性不强。

## 三、课时安排(总课时)

40 课时

内容要点	开题报告	课题中期检查	论文撰写	结题报告撰写	结题答辩
课时分配	8	8	8	8	8

## 四、课程目标

- (一) 撰写比较规范开题报告与结题报告并做出清晰、准确的表述。
- (二) 运用恰当的研究方法开展课题实践研究。
- (三) 提炼研究成果并将成果转化相应论文。

## 五、课程内容要点与相应教学方式

《青蓝计划初中语文专业人才培养方案》和《青蓝计划高中语文专业人才培养方案》中，《课题研究》课程模块包含两门课程：《教育科研方法》和《课题研究》。《教育科研方法》是理论学习与方法介绍，《课题研究》是学员们在学习之后的体验与实践。可以说，两门课程相辅相成，是学与练的关系。只有熟悉了课题研究的流程、掌握了教育科研的方法，学员才可以开展课题研究；同时，只有在课题研究的自我体验与亲身实践之中，学员才能够进一步掌握科研方法。

### (一) 课程内容要点

#### 1. 开题报告

中学教师课题选题中常见问题分析  
基于教学实践梳理问题  
将教学问题转化为研究主题

#### 2. 课题中期检查

课题所做的前期的调查、研究；  
查阅所查阅的具体的文献资料  
课题实施时所选择的研究课例（课例附上教学设计和教学反思）

对应课题具体完成的工作

课题实施过程中出现的问题

实施方案应所作出的调整

### 3. 论文撰写

论文选题

论文撰写主要内容：题目表述、摘要、问题提出、主要观点或做法、理论及应用价值评价。

论文撰写策略及相关语文教学专业期刊风格介绍

### 4. 结题报告撰写

辨识研究成果的主要类型：教学案例、论文、研究报告、著作等；

提炼研究成果的主要方法：以研究报告为例

应用研究成果改进课堂教学

### 5. 结题答辩

撰写结题报告摘要

能够用清晰准确地向课题答辩指导教师陈述结题报告的主要内容

能够倾听并准确回应当答辩指导教师提出的问题

#### （二）主要教学方式

《教育科研方法》和《课题研究》两门课程理论结合实践、穿插进行。

1. 讲座：以讲座的形式，补给理论知识。

2. 工作坊：在学员亲身经历选题、开题以及结题之后，结合自身的实践体验，梳理问题、分析问题，改进做法。

3. 样例学习：主讲人提供课题研究方案优秀样例、已有的研究成果等，引领学员通过样例分析、抓主要特征，从模仿走向创新。约请部分学员分享已有的参与课题研究的经历，体现同侪互助效应。

4. 体验式学习：课题指导教师与学员可以进行课题研究互动，如课题指导教师可以约请学员参与课题开题、中期汇报及研究过程，让学员体验真实情境下如何做课题。此外，在论文撰写阶段，也可以约请语文期刊编辑与学员展开互动，探讨期刊选择稿件的标准，让学员体验投稿过程。

	内容要点	教学方式
1	开题报告	实践操作
2	课题中期检查	实践操作
3	论文撰写	实践操作、讲座
4	结题报告	实践操作
5	结题答辩	实践操作



## 六、教学工具与资源条件

### （一）教学资源

1. 任课师资集体备课活动
2. 课题研究的成功案例
3. 教材推荐：

赵家荣、乔建忠主编，《教师的教育科研方法》，北京师范大学出版社，2014年。

陈向明著，《教师如何做质的研究》，教育科学出版社，2001年。

（推荐理由：课题研究是教师专业发展的必由之路，通过研究活动激发教师参与校本教研的积极性和主动性，提升教师的专业素养与水平，形成浓郁的学习研究文化氛围。赵家荣、乔建忠主编的《教师的教育科研方法》以及陈向明著《教师如何做质的研究》两本书，详细论述了课题研究的全过程：选题：从“问题”到“课题”；开题：设计研究蓝图；做题：教学研合一；结题：成果升华。教师做科研的基本方法包括：调查研究、行动研究、叙事研究和文本创作。这些内容对于本课程的设计与实施，提供了必要的理论支撑。）

### （二）教学条件

1. 保证在线上网；知网检索以及下载论文；
2. 教室桌椅按照教学方式摆放。
3. 大白纸、水彩笔等培训工具。

## 七、课程考核与评价

### （一）学员课程学习考核

#### 1. 课题申报书

主要内容	考核要点	等级
选题	1. 选题的理论价值 2. 选题的实践价值 3. 选题的适切性	优秀、合格、不合格

#### 2. 课题研究方案（附件1：《开题报告》撰写模板）

主要内容	考核要点	等级
文献综述	1. 文献数量；2. 文献类型； 3. 文献分类；4. 文献述评	优秀、合格、不合格
研究内容	1. 完整性；2. 逻辑性；3. 创新性	
研究方法	1. 符合研究内容的特征 2. 操作规范 3. 形式多样	
研究团队	1. 人员结构；2. 专业背景	

### 3. 课题结题报告（附件 2：《结题报告》撰写模板）

主要内容	考核要点	等级
研究过程	1. 完整性；2. 规范性；3. 科学性	优秀、合格、不合格
研究成果	1. 理论价值；2. 实践价值	
应用价值	1. 研究目标的实现程度 2. 解决教育实践问题	

### 4. 论文撰写

主要内容	考核要点	等级
论文选题	1. 完整性；2. 规范性；3. 科学性	优秀、合格、不合格
论文价值	1. 理论价值；2. 实践价值	
论文内容	1. 题目表述清晰、简洁；2. 论点明确、论证清晰、具有可操作性。	

#### （四）学员对课程的评价

由教务处第三方负责考核，课程授予对象青蓝计划的学员配合完成。

### 八、任课师资

本课程师资为北京教育学院人文与社会科学学院获得高级职称或博士学位的教师与其它高校的专业教师组成，理论学习与实践指导相结合。

姓名	性别	年龄	工作单位	职称	研究方向	课程任务
胡定荣	男	45	北京师范大学	教授	教育学	研究选题与研究方法理论讲座
胡春梅	女	41	北京教育学院	副教授	语文教学 教师培训	研究选题与研究方法工作坊
朱俊阳	女	40	北京教育学院	副教授	语文教学 教师培训	研究成果工作坊与样例学习
许 艳	女	43	北京教育学院	讲师	教育学	研究成果工作坊与样例学习
卢 杨	女	48	北京教育学院	讲师	语文教学 教师培训	研究方案指导教师
张 琨	女	35	北京教育学院	讲师	语文教学 教师培训	研究方案指导教师

## “青蓝计划”语文学科开题报告

### 一、课题研究的背景

1. 选题缘由
2. 研究意义

### 二、文献综述（国内外研究现状）

1. 核心概念界定
2. 已有研究概述

### 三、研究设计

1. 研究目标和拟解决的关键问题
2. 研究内容
3. 研究方法

### 四、研究的创新点

### 五、研究团队与研究计划

### 六、预期研究成果

### 九、主要参考文献

附件 2:《结题报告》撰写模板

“青蓝计划”语文学科结题报告

提交鉴定的成果	成果主件 (研究总报告)	1. 研究过程 2. 研究成果 3. 应用价值		
	成果附件	1. 研究论文 2. 教学案例 3. 教学设计		
通讯地址				邮编
联系电话			电子信箱	
课题组主要成员名单				
姓名	工作单位	职务和职称	承担任务	

(课程负责人: 卢杨)

# “教育改革动态”课程方案

人文与社会科学学院

## 一、课程名称

教育改革动态（理论课程）

## 二、适用对象

“青蓝计划”中学（初中和高中）语文教师，在一线从事教育教学实践的优秀青年教师，应具有较高的思想政治素质和师德修养水平，一般教龄在 10 年左右，具备中级及以上专业技术职务和区级骨干教师或以上荣誉称号。

## 三、课时安排

48 课时

## 四、课程目标

### （一）专业知识目标

1. 了解近五年来教育改革的动态和趋势；思考在语文课程教学中的適切性，并落实到语文学科核心素养。

2. 理解中华优秀传统文化校本课程、大观念/大概念教学设计、教育戏剧、深度学习、项目式学习、混合式学习 6 种教育改革内涵本质。

3. 了解中华优秀传统文化校本课程、大观念/大概念教学设计、教育戏剧、深度学习、项目式学习、混合式学习 6 种教育改革在语文课程教学中的实施评价。

### （二）职业技能目标

针对教育改革能有思辨性思考，会利用一项教育改革进行语文教学改进。

### （三）人文素质目标

具备开阔的教育教学视野，养成时刻关注教育改革动态的意识和思辨思维，随着时代不断更新教育观念，乐于面对新挑战、学习新事物。

## 五、课程内容要点与相应教学方式

课程内容	课时	要点	学习方式
近五年来教育改革的动态和趋势	4	近五年来教育改革有什么和怎么改	理论学习 文献学习
		近五年教育改革在语文课程教学中的適切性	
中华优秀传统文化校本课程	4	中华优秀传统文化校本课程的定义	理论学习 案例学习
		中华优秀传统文化校本课程的实施	
		*中华优秀传统文化校本课程的评价	
大概念/大观念教学设计	8	大概念/大观念教学设计的定义	理论学习 案例学习
		大概念/大观念教学设计在语文教学中的运用	
		*大概念/大观念教学设计在语文教学中的利弊	

课程内容	课时	要点	学习方式
教育戏剧	4	教育戏剧的定义以及与戏剧教育、戏剧文学教学的区别	理论学习 案例学习
		教育戏剧在语文教学运用中的多种策略	
		*教育戏剧在语文教学中的利弊	
*深度学习	12	深度学习的定义	理论学习 案例学习
		语文学科中落实深度学习的措施	
		*深度学习下的学习评价	
项目式学习	4	项目式学习的定义	理论学习 案例学习
		*语文学科在项目式学习中的地位	
		项目式学习在语文学科中的运用	
*混合式学习	12	混合式学习的定义	理论学习 案例学习
		混合式学习在语文学科中的运用	
		*混合式学习的学习评价	

\*表示课程内容的重点部分。(根据调研结果制作)

## 六、教学工具与资源条件

### (一) 教学条件

1. 便于进行讲座和组织工作坊的场地
2. 多媒体, 工作坊所需物料

### (二) 教学资源

1. 刘月霞、郭华. 深度学习——走向核心素养(理论普及读本)[M]. 北京: 教育科学出版社, 2018.
2. [美]格兰特·威金斯、杰伊·麦克泰格 著, 闫寒冰、宋雪莲、赖平译. 追求理解的教学设计(第2版)[M]. 上海: 华东师范大学出版社, 2017.
3. [美]迈克尔·B. 霍恩、希瑟·克莱顿·斯泰克 著, 聂风华, 徐铁英 译. 混合式学习: 用颠覆式创新推动教育革命[M]. 北京: 机械工业出版社, 2015.
4. 何润怡. 课室的人生舞台——以戏剧教文学[M]. 香港: 香港大学出版社, 2011.

## 七、课程考核与评价

### (1) 学员课程学习考核

根据调研结果, 写一份某一项教育改革在语文教学中的实施案例。

### (2) 学员对课程的评价

考核点	考核能力	等级		
		优秀	良好	合格
教育的理解	理解能力	理解深入、准确	理解准确	理解有一定的偏颇
教育应用于语文教学	应用能力	应用贴切并能解决新问题	应用恰当并能把改革和教学黏合到一起	应用牵强

## 八、任课师资条件

本课程师资为北京教育学院人文与社会科学学院获得高级职称或博士学位的教师与知名高校教育专家组成，以理论为主。

姓名	性别	年龄	职务 职称	工作单位	研究方向	课程任务
吴欣歆	女	47	教授	北京教育学院	语文课程与教学论	动态和趋势、混合式学习
胡春梅	女	41	副教授	北京教育学院	外国文学	动态和趋势
朱俊阳	女	40	副教授	北京教育学院	语言及应用语言学	项目式学习
许 艳	女	43	副教授	北京教育学院	教育学	深度学习
卢 杨	女	48	讲师	北京教育学院	语文课程与教学论	大观念/大概念教学设计
方 麟	男	47	副教授	北京教育学院	古典文献	中华优秀传统文化校本课程
李桔松	男	36	讲师	北京教育学院	古代文学	教育戏剧
徐 勇	男	58	教授	北京师范大学	古代文学	中华优秀传统文化校本课程
郭 华	女	55	教授	北京师范大学	教育学	深度学习

(课程负责人: 朱俊阳)

# “教育改革考察”课程方案

人文与社会科学学院

## 一、课程名称

教育改革考察（实践课程）

## 二、适用对象

“青蓝计划”中学（初中和高中）语文教师，在一线从事教育教学实践的优秀青年教师，应具有较高的思想政治素质和师德修养水平，一般教龄在 10 年左右，具备中级及以上专业技术职务和区级骨干教师或以上荣誉称号。

## 三、课时安排

32 课时

## 四、课程目标

本课程是《教育改革动态》的实践课程，为了将《教育改革动态》这门理论课程实践化，《教育改革考察》课程和《教育改革动态》课程从内容上是一一对应，所以以下所有的教育改革观察点都是围绕中华优秀传统文化校本课程、大观念/大概念教学设计、教育戏剧、深度学习、项目式学习、混合式学习 6 个方面进行，但考虑到实际拜访单位情况的复杂性，也需要灵活调整。

### （一）专业知识目标

了解国内外母语教育改革的动态和发展趋势，并能进行国内外、异地之间的比较分析。

### （二）职业技能目标

1. 能介绍本校语文教育改革先进经验。
2. 能关注境内外母语教育改革的先进经验并加以思辨分析、吸收借鉴。
3. 能基于国内外先进经验进行本土设计与实施。

### （三）人文素质目标

具备开阔的教育教学视野，养成时刻关注教育改革动态的意识，随着时代不断更新教育观念，乐于面对新挑战、学习新事物，增强国家通用语言文字教育自信。

## 五、课程内容要点与相应教学方式

课程内容	课时	要点	学习方式	责任主体
境外母语教学课堂	16	境外学校教育改革经验介绍	现场学习 *视频学习 *展示交流	国际处
		境外母语教学现场		
		境外母语教育教学交流		
		首都学校教育改革经验介绍		
京外语文教学课堂	16	京外语文名师教学现场	现场学习 *视频学习 *展示交流	中文系
		京外语文名师教育教学交流		
		学员成功案例交流		



课程内容	课时	要点	学习方式	责任主体
京内语文教学课堂（含国际学校）	16	国际学校观摩	现场学习	项目组
		语文名师教学现场		
		语文名师教育教学交流		
		学员借班上课交流		

说明：为了照顾部分不能赴境外或不能赴京外的老师，以上内容三选二，即达到规定课时 32，\*号表示如果第一个和第二个都不能现场学习，另 16 课时可以以视频学习和出境出京学员回来展示分享的方式来实现。同时本表格增加责任主体，责任主体从政治纪律、对方资质、内容设置、实施过程、效果评价、经费分配等方面进行统筹和调整。疫情期间，这门课以混合式学习为主，教学现场以线上观看、以线下研讨组织，同时注重双方的互相学习，作为首善教育的骨干教师，也有义务把首都的教育教学经验分享给国际和京外地区。

## 六、教学工具与资源条件

### （一）教学条件

1. 学员学校和区里的同意并以学校经费支持出境、出京。
2. 学员严格遵守责任主体所规定的各项要求。

### （二）教学资源

参照《教育改革动态》的教学资源，同时为了便于考察交流的方式方法，再加上：Jo Nelson, 屠彬译. 关键在问——焦点讨论法在学校中的应用[M]. 北京：教育科学出版社，2016。

## 七、课程考核与评价

### （1）学员课程学习考核

- A. 以小组形式写一份教育改革的简报
- B. 以小组形式写一份教育改革考察陈述报告

### （2）学员对课程的评价

考核点	考核能力	等级		
		优秀	良好	合格
教育教学改革的借鉴	借鉴能力	能将先进经验提炼升华，上位为有规律的理论	能从先进经验提炼形成感性认识，尚未系统化、知识化	直接照搬先进经验
教育改革下的语文教学设计	设计能力	根据先进经验的理论设计实施教学，教学效果良好	利用先进经验的感性认识设计教学，教学效果一般	利用先进经验模仿教学，教学效果一般

## 八、任课师资条件

本课程师资为北京教育学院人文与社会科学学院获得高级职称或博士学位的教师与国内外一线名师、教育改革负责人组成，以实践为主，国内外一线名师、教育改革负责人以出访地决定，此处暂不列出。

姓名	性别	年龄	职务职称	工作单位	研究方向	课程任务
吴欣歆	女	47	教授	北京教育学院	语文课程与教学论	境外、京外母语 教学课堂
胡春梅	女	41	副教授	北京教育学院	外国文学	境外、京外语文 教学课堂
朱俊阳	女	40	副教授	北京教育学院	语言学及应用语言学	京内语文教学课堂
许 艳	女	43	副教授	北京教育学院	教育学	京内语文教学课堂
卢 杨	女	48	讲师	北京教育学院	语文课程教学论	京内语文教学课堂
张 琨	女	35	讲师	北京教育学院	语言学及应用语言学	京内语文教学课堂

(课程负责人: 朱俊阳)

# “课程理论与课程开发”课程方案

人文与社会科学学院

## 一、课程名称

《课程理论与课程开发》

## 二、适用对象

“青蓝计划”语文学科高中学段、初中学段教师

## 三、课时安排

32 课时

## 四、课程目标

1. 专业知识：掌握语文课标基本理念，理解“课程开发”“课程整合”等课程理念，了解国家课程改革前沿动态。

2. 职业技能：掌握开发一门校本课程并撰写其课程纲要的基本技能；研习、体验文科综合实践活动课程(ALPHS)与场馆课程样例；了解学校整体课程结构设计的要求；

3. 人文素质：树立“立德树人”的教育观念，具备建设开放而有活力的课程体系的课程意识。

## 五、课程内容要点与相应教学方式

1. 课程内容要点：本课程 32 课时包括三个学习模块。确定三个学习模块的依据不是“学科逻辑”，而是“问题逻辑”，即不给学员讲解“课程理论与课程开发”系统理论，只帮助学员解决在“课程理论与课程开发”方面急需解决的问题。第一个课程模块从**国家课程层面**解决“如何精准理解国家语文课程基本理念与改革动态”的问题。第二个课程模块从**校本课程层面**解决“如何规范开发一门校本课程并撰写其课程纲要”的问题以及“如何基于学校实际情况，依据本校育人目标，对学校的所有课程进行分类并建构其间联系，形成学校课程结构”的问题。第三个课程模块从**校本课程层面**“研习课程整合案例——ALPHS 课程”与“体验场馆课程的设计与实施”。

2. 相应教学方式：根据课程内容要点选择了与之相适应的教学方式，包括面授讲座、案例分析、交流研讨、观摩体验等方式。

	学习模块	内容要点	教学方式	目标指向	
1	语文课程标准研读 (8 课时) (说明：根据国家课程改革实际情况，选用最新版本语文课程标准)	《普通高中语文课程标准》研读(适用高中学段学员)	(1) 理解语文课程性质与基本理念(2) 掌握语文课程各学段课程目标与内容(3) 理解教学、评价等具体实施建议(4) 了解语文课程改革动态(5) 研习国家课程校本化实施案例	面授讲座、案例分析(8 课时)	理解语文课程基本理念；了解国家课程改革动态

	学习模块	内容要点		教学方式	目标指向
		《义务教育语文课程标准》研读(适用初中阶段学员)			
2	课程纲要撰写与学校课程结构设计(8课时)	课程纲要撰写(适用高中、初中阶段学员)	(1) 课程纲要的内涵(区分四个层次的概念:①国家课程标准;②学校课程方案、课程实施指导意见;③课程纲要;④课程实施计划、教案)(2) 撰写课程纲要的原因(3) 课程纲要设计的基本原则(4) 课程纲要设计的主要内容(5) 课程纲要设计的推动	面授讲座、案例分析(4课时)	理解校本课程层面“课程开发”理念;掌握开发校本课程并撰写课程纲要的技能;了解学校整体课程结构设计的要求
		学校课程结构设计(适用高中、初中阶段学员)	(1) 学校课程结构设计的内涵(2) 当前学校课程结构设计面临的主要矛盾(3) 学校课程结构设计的基本思路(4) 学校课程结构设计的实践策略	面授讲座、案例分析(4课时)	
3	ALPHS 课程与场馆课程(16课时)	ALPHS 课程(适用高中、初中阶段学员)	(1) ALPHS 课程的基本理论(2) ALPHS 课程的目标确定(3) ALPHS 课程的课程内容组织(4) ALPHS 课程的课程资源整合(5) ALPHS 课程的实施建议(6) ALPHS 课程的评价建议(7) ALPHS 课程的管理	案例分析、交流研讨(4课时)	理解校本课程层面“课程整合”理念;研习、体验文科综合实践活动课程(ALPHS)与场馆课案例;具备建设开放而有活力的课程体系的课程意识
		场馆课程(适用高中、初中阶段学员)	(1) 场馆课程要素分析(2) 场馆课程设计模式分析(3) 场馆课程教学模式分析(4) 馆校合作的主要类型(5) 场馆课程经典案例观摩学习	面授讲座、案例分析(4课时)观摩体验、交流研讨(8课时)	

## 六、教学工具与资源条件

### (一) 教学资源

1. 王宁,巢宗祺.普通高中语文课程标准(2017年版)解读[M].高等教育出版社2018年版.
2. 李军. ALPHS 课程:执行课程层面的探索[M]. 华文出版社2018年版.
3. 杨清.论国家课程校本化实施的四个着力点[J].河北师范大学学报(教育科学版)2018年第3期.

4. 杨清. 论学校课程结构设计[J]. 河北师范大学学报(教育科学版) 2019 年第 11 期.

5. 柏安茹, 等. 我国博物馆教育课程设计现状及发展趋势[J]. 电化教育研究 2017 年第 4 期.

## (二) 教学条件

1. 桌椅可移动, 便于组织工作坊的场地
2. 多媒体设备完备并可上网
3. “小轩窗”综合性学习工作室提供场馆课程现场教学演示

## 七、课程考核与评价

### (一) 考核内容(二选一):

1. 根据所在学校实际需要组织或参与开发一门校本课程(可以是游学课程、场馆课程、学科综合实践活动课程或者按学校要求开设的其它校本课程)并为该门课程撰写一份规范的课程纲要(提交电子文本)

2. 将所在学校已有的一门校本课程进行优化并为该门课程撰写一份规范的课程纲要(提交电子文本)

### (二) 具体要求:

课程纲要内容要素完整, 包括①课程简介②背景分析③课程目标④课程内容⑤课程实施⑥课程评价⑦所需条件, 各部分内容表述规范。

### (三) 成绩评定:

依据课程纲要的规范性与创新性, 分为优秀、合格与不合格三个等级。

优秀: 课程纲要内容要素完整, 各部分内容规范并具有创新性。

合格: 课程纲要内容要素完整, 各部分内容规范。

不合格: 课程纲要内容要素完整, 各部分内容不够规范或者课程纲要内容要素不完整。

## 八、任课师资条件

本课程师资由北京教育学院人文与社会科学学院获得高级职称或博士学位的教师与院外高校、一线教师及社会教育服务机构师资组成, 理论与实践互补。

姓名	性别	年龄	职务 职称	单位	研究方向	课程任务
吴欣歆	女	45	教授	人文与社会科学学院	语文课程与教学论	语文课程标准研读
李 军	女	47	副教授	人文与社会科学学	历史学	ALPHS 课程
王 漫	女	49	副教授	人文与社会科学学院	课程与教学论	语文课程标准研读
杨 清	女	40	副教授	中国教育科学研究院	课程与教学论	课程纲要撰写与学校 课程结构设计
胡春梅	女	40	副教授	人文与社会科学学院	比较文学	场馆课程

姓名	性别	年龄	职务 职称	单位	研究方向	课程任务
朱俊阳	女	39	副教授	人文与社会科学学院	语言学	场馆课程
卢 杨	女	47	讲师	人文与社会科学学院	语文课程与教学论	场馆课程
许 艳	女	42	讲师	人文与社会科学学院	课程与教学论	课程纲要撰写
于鸿雁	女	40	中学高级教师	北京四中	中学语文教学	研学课程
王暄睿	女	35	中学一级教师	“小轩窗”综合性学习工作室	语文课程与教学论	场馆课程
其他一线教师按实际需求外聘，主要来源为“青蓝计划”高中语文班毕业优秀学员						提供经典案例

(课程负责人: 许艳)

# “在线学习指导”课程方案

人文与社会科学学院

## 一、课程名称

在线学习指导

## 二、适用对象

本课程适用于“青蓝计划”中学语文项目学员。

## 三、课时安排

本课程共 40 课时，分散在四个学期安排。

学习时间	学习内容	课时
第一学期	《文学文本解读学》，孙绍振，北京大学出版社	8
第二学期	《作文心理学》刘淼，高等教育出版社	8
第三学期	《教学论稿》王策三，人民教育出版社	12
第四学期	《学习论》施良方，人民教育出版社	12

## 四、课程目标

本课程旨在促进学员对专业理论书籍的理解和应用，丰富专业知识，提升教学和研究水平。

具体目标如下：

- (1) 通过自主阅读、与同行、专家的交流，了解书中阐述的主要理论和经验；
- (2) 在阅读与研讨的基础上，将书中的理论和经验与自己的教学和研究相结合，提升教学和研究水平。
- (3) 通过有指导的专业书籍研读，掌握和提升专业书籍阅读能力。

## 五、课程内容要点与相应教学方式

课程内容要点与教学方式如下：

	学习模块	内容要点	教学方式	目标指向	课时
1	读前介绍	1. 所读书籍的作者简介、内容简介、影响力等基本信息； 2. 阅读各阶段的任务及要求。	全体在线集中学习	通过专家指导下的自主阅读，初步了解书中阐述的主要理论和经验；	2 课时
2	读中交流	1. 描述让自己受到触动的片段； 2. 找出其中的关键点； 3. 链接自己的相关经验； 4. 计划如何应用于自己的教育科研工作。	线下自主学习+线上小组讨论+专家在线指导	通过与同行、专家的交流，深入理解书中阐述的理论和经验；	2-4 课时

	学习模块	内容要点	教学方式	目标指向	课时
3	读后展示	1. 阅读后的收获; 2. 理论应用于实践的案例。	全体在线集中学习	在阅读与研讨的基础上,将书中的理论和经验与自己的教学和研究相结合,提升教学和研究水平。	4 课时

## 六、教学工具与资源条件

对教学环境、条件与设施作出明确说明。同时根据人才培养方案要求,选择合适的教材(即为什么要选择这个教材),提供相应的参考资源。

### 1. 工具:

线上教学需要电脑、手机以及流畅的网络,以便使用腾讯会议和微信群进行全班和小组的研讨。

### 2. 教材:

根据青蓝计划初中语文专业人才培养方案,学员在结业时应具备较强的学科育人能力与课程开发能力,而学员对于阅读、写作、教学与学习四个方面的理论知识都有学习需求,因此我们选择了以下四本理论书籍:

- (1) 《文学文本解读学》,孙绍振,北京大学出版社;
- (2) 《作文心理学》刘淼,高等教育出版社;
- (3) 《教学论稿》王策三,人民教育出版社;
- (4) 《学习论》施良方,人民教育出版社。

## 七、课程考核与评价

### 1. 学员课程学习考核

- (1) 读书结束后撰写的读书心得;
- (2) 理论转化实践的案例分析等。(两项作业任选一项完成)

根据学员课堂参与、作业完成和成果等情况,分为优秀、合格与不合格三个等级。

### 2. 学员对课程的评价

课程完成后,通过问卷星发放调查问卷,了解学员对本课程内容、教学方式、考核方式等方面的满意度与建议,作为改进课程的重要依据。

## 八、任课师资条件

本课程师资为北京教育学院人文与社会科学学院获得高级职称或博士学位的教师。

姓名	性别	年龄	职务职称	工作单位	研究方向	课程任务
胡春梅	女	41	副教授	北京教育学院	比较文学	《文学文本解读学》指导
许艳	女	43	副教授	北京教育学院	课程与教学论	《《教学论稿》指导
朱俊阳	女	40	副教授	北京教育学院	语言学	《学习论》指导
卢杨	女	48	讲师	北京教育学院	语文课程与教学论	《作文心理学》指导
王秀荣	女	47	讲师	北京教育学院	语言学	线上读书会 组织与引导
张琨	女	35	讲师	北京教育学院	语言学	线上读书会 组织与引导

(课程负责人:张琨)



# “经济与社会”课程方案

人文与社会科学学院

## 一、课程名称

经济与社会

## 二、适用对象

本课程为通识课（公共课），适用于我院青蓝项目所有专业的学员，培训对象是各专业优秀青年教师。

## 三、课时安排

8 课时。

## 四、课程目标

- （一）了解我国经济、社会发展趋势；
- （二）理解我国经济社会的发展对教育、人才提出的新要求；
- （三）思考并践行作为一名学科教师，如何跟上时代发展的脚步，培养适合未来发展需求的人才。

## 五、课程内容要点与相应教学方式

（一）中国经济越来越市场化（2 课时）

- 1. 市场化的内涵
- 2. 市场化的主要特点是开放性
- 3. 在经济越来越市场化的大的趋势下，我们的经济社会呈现出三个特征：
  - （1）中国经济进入了消费经济时代
  - （2）商品和服务多样化、精细化、个性化
  - （3）新时代消费的特点
- 4. 中国经济的市场化对教育的影响
  - （1）注重教育质量
  - （2）注重学生体验
  - （3）注重教育的个性化

内容要点：中国经济进入了消费经济时代及新中产阶级消费的特点；经济的市场化对教育的影响中，以注重教育的个性化为主要内容展开。

教学方式：讲授法、讨论法、案例教学法

（二）中国经济社会的国际化（2 课时）

- 1. 中国在国际经济中的地位越来越重要
  - （1）中国经济总量世界第二
  - （2）中国经济是世界经济增长的主要动力
  - （3）中国市场是世界消费增长的关键力量

- (4) 中国进口贸易是世界经济再平衡的重要力量
- (5) 中国改革开放为世界提供了新的重要机遇

## 2. 中国在国际社会参与度的提升

- (1) 中国从参与到引领
- (2) 中国经验（智慧）提供借鉴
- (3) 中国方案共创未来

## 3. 中国人在国际舞台上自信的提升

- (1) 宏观层面：
- (2) 微观层面：

## 4. 中国经济社会的国际化对教育的影响

- (1) 培养学生要有国际视野，有大格局
- (2) 作为教育工作者，要带领学生打开视野

学员分享：从学科角度出发，谈谈您在教育教学过程中，是如何培养学生拥有国际视野、拥有大格局的？

内容要点：中国在国际经济中的地位、国际社会参与度的提升；经济社会的国际化对教育的影响中，以教育者要带领学生打开视野为主要内容。

教学方式：讲授法、案例教学法、经验分享

### （三）中国经济社会的科技化（2课时）

#### 1. 科技发展对经济发展的影响

世界范围内新一轮科技革命带动的产业变革表现在三个方面：

- (1) 随着新技术的发展，不同产业之间边界渐趋模糊
- (2) 随着新技术的发展，新兴产业的发展空间巨大广阔
- (3) 未来大企业和中小微企业的关系将发生改变

#### 2. 科技发展对社会生活的影响

#### 3. 科技创新需要制度创新作保障

- (1) 科技创新为什么需要制度创新作保障
- (2) 对创新活动应持有怎样的态度

#### 4. 中国经济社会的科技化对教育的影响

- (1) 教育要习惯拥抱变化
- (2) 教育要注重培养能力

分组讨论：1. 从学科角度出发，您在教育教学过程中，如何保护学生的好奇心和想象力？

2. 从学科角度出发，在教育教学过程中如何培养学生的创造力？

内容要点：科技创新需要制度创新作保障；经济社会的科技化对教育的影响中，主要谈谈创新能力的培养问题

教学方式：讲授法、讨论法、案例教学法

#### （四）中国经济社会进入新时代（2 课时）

##### 1. 中国特色社会主义进入了新时代

中国特色社会主义进入了新时代的依据

（1）依据：经济社会的发展

（2）依据：中国社会主要矛盾的变化

##### 2. 共享发展的理念越来越被强化

##### 3. 强调人的全面发展

##### 4. 中国经济社会进入新时代对教育的影响

（1）要求教育的公平、优质、均衡发展

（2）培养学生的公民意识、社会责任感、共享发展的理念

思考并讨论：在今后的教育教学过程中，您将如何践行教育的公平、均衡发展理念？如何践行共享发展的理念？

内容要点：中国特色社会主义进入了新时代的主要依据，新时代强调人的全面发展以及共享发展的理念；经济社会进入新时代对教育的影响中，以教育的公平、优质、均衡发展理念为重点。

教学方式：讲授法、讨论法、案例教学法

#### 六、教学工具与资源条件

教学条件：多媒体教学设备、白板纸、白板笔

参考资源：

##### （一）政策性文献：

1. 2017 年 9 月，中共中央办公厅、国务院印发《关于深化教育体制机制改革的意见》
2. 2019 年 2 月，中共中央、国务院印发《中国教育现代化 2035》
3. 2020 年 8 月 24 日，习近平在经济社会领域专家座谈会上的讲话

##### （二）参考书目：

1. 《中国经济新方位》（国家行政学院经济学教研部编写）人民出版社 2017 年 3 月出版
2. 《第四次工业革命》【德】克劳斯·施瓦布（世界经济论坛创始人兼执行主席）中信出版集团 2016 年 6 月出版
3. 《教育大未来》[美]托尼·瓦格纳著（哈佛大学教育博士、教育改革研究专家）南海出版社 2013 年 1 月出版

#### 七、课程考核与评价

##### （一）学员课程学习考核

1. 以学员的出勤情况作为参加考核的基本条件。未出勤学员，此门课没有成绩。
2. 本课考核以做随堂测试试卷的方式进行。

试卷内容包括我国经济、社会发展的趋势，经济社会的发展对教育、人才提出的新要求，以及如何跟上时代脚步、培养适合未来发展需求的人才的思考。

### 3. 考核等级

考核等级分为：优秀、合格、不合格。

#### (二) 学员对课程的评价

1. 学员对本课内容框架的意见
2. 学员对于四部分内容的意见
3. 学员对于教学方式的意见
4. 学员对于本课引发思考情况的意见

### 八、任课师资条件

姓名	性别	年龄	工作单位	职务职称	研究方向	联系方式	课程任务
武蔚	女	53	本院	讲师	经济	13693136963	授课
廖明华	男	54	本院	副教授政法系主任	国际政治	13520519108	提供相关内容建议
乔自洁	女	65	本院退休	副教授	经济	13691239033	提供相关内容建议

(课程负责人: 武蔚)

# “ 数学教育科研方法 ” 课程方案

数学与科学教育学院

## 一、课程名称

数学教育科研方法

## 二、适用对象

北京市青蓝计划，熟练到成熟期中学数学教师；在一线从事数学教育教学的优秀青年教师，年龄在 35 岁左右，教龄 5-10 年左右，具备中小学中级及以上专业技术职称，一般具有区级骨干教师或以上称号，或者具有硕士及以上学位。

## 三、课时安排

48 课时

## 四、课程目标

通过 48 课时的研修学习，每位学员都能对开展科研课题有一定的理解，掌握教学研究论文的写作方法。具体表现在：

1. 能够结合实际需求进行科研选题，了解并运用系统性文献研究和综述的方法，进行文献综述和选题价值分析；确定研究和研究方法，能够对选题进行论证写出规范的课题申报书。

2. 能够按照论文规范，提炼观点进行论述，撰写一篇规范的教学研究论文。

## 五、课程内容要点与相应教学方式

《数学教育课题研究与论文写作》课程结合青蓝计划人才培养方案的要求，基于青蓝学员的工作需求，通过任务驱动问题解决，提升其课题研究和教学研究论文写作能力。具体课程内容包括：能够通过当前实践中热点难点和重点问题和理论分析确定选题，从选题中解析出核心概念、本质问题和目标要求；了解并运用系统性文献研究和综述的方法，进行文献综述和选题价值分析；确定研究和研究方法；在导师的指导下，按照研究的基本规范和流程，进行研究设计与实施，整理和组织已有的研究素材，并按照论文或者研究报告的格式写作，形成研究成果。

表 1. 课程内容要点与教学方式的设计

课程内容	内容要点	课时	教学方式/教学过程	教学资源/引导工具
课题研究的意义	1. 对于教师工作的意义； 2. 对于教师作为学习者的意义； 3. 对于教师作为研究者的意义；	2	参与式学习讲座； 案例分析； 榜样示范	教师做研究的案例
课题研究方案的设计	1. 如何选题 2. 文献在课题研究中的作用及使用方法；	6	参与式学习： (1) 问题与思考： 如何进行科研选题；	(1) 选题样例 (2) 中国知网

课程内容	内容要点	课时	教学方式/教学过程	教学资源/引导工具
	3. 实证研究的常用方法; 4. 研究成果的类型		(2) 分享: 倾听讲座, 分享案例; (3) 共识: 交流主要观点; (4) 现场指导个别选题	
课题申报与开题、结题	1. 各级课题简介; 2. 课题申报书的结构; 3. 开题报告与结题报告	16	体验式学习: (1) 在讲座理论学习和案例分享的基础上, 领会原则和操作方法; (2) 自主进行文献综述和选题价值分析; (3) 分享交流和现场指导: 分享交流自己的作品, 得到现场指导, 修改完善; (4) 行动: 优化和改进选题论证报告	(1) 不同级别的课题申报书模板与样例; (2) 开题报告样例 (3) 结题报告样例
数学教育论文的写作	1. 数学教育论文的类型 2. 数学教育论文的结构与表达; 3. 主要数学教育期刊及投稿渠道和投稿建议	24	体验式学习: (1) 在讲座理论学习和案例分享的基础上, 领会教学研究论文撰写的原则和规范要求; (2) 自主进行论文框架和初稿的撰写; (3) 分享交流和现场指导: 分享交流自己的作品, 得到现场指导, 修改完善; (4) 行动: 优化和改进教学研究论文。	(1) 不同类型的数学教育研究论文案例 (2) 主要数学教育期刊样例

## 六、教学工具与资源条件

### 1. 教学资源

(1) 黄甫全等, “系统性文献综述法: 案例、步骤与价值”《电化教育研究》2017 年第 11 期 (总第 295 期)。

(2) 案例类: 不同类型初高中数学教育研究论文示范案例

### 2. 教学条件

(1) 教室: 要有多媒体、有黑板或者白板; 桌椅能够移动, 便于分组研讨。

(2) 学习准备: 每位学员带来事先准备的资料、案例。

## 七、课程考核与评价

### 1. 考核内容

(1) 学员以小组为单位, 针对当前教学改革的热点和焦点问题进行选题, 进行论

证写出申报书。

(2) 能够就某一论题完成数学教育研究论文。

## **2. 考核标准**

课题研究报告评价表。

## **3. 考核方式**

采用过程参与、实践操作与作品分析相结合的考核评价方式。

## **八、任课师资条件**

任课教师原则上具有副高级及以上职称，或具有博士学位，应具有丰富的培训教学经验和数学教育科研与论文写作的经验，能够深入浅出为学员讲解，并对学员进行科研指导和论文写作指导。

(课程负责人：顿继安)

# “教育改革动态”课程方案

数学与科学教育学院

## 一、课程名称

教育改革动态（讲座）中学数学

## 二、适用对象

北京市青蓝计划中学数学教师：在一线从事数学教学实践的优秀青年教师，年龄在40岁以下，教龄5-10年左右，具备中级及以上专业技术职称，一般具有区级骨干教师或以上称号，或者具有硕士及以上学位。

## 三、课时安排

24课时。

## 四、课程目标

通过本课程的学习，学员将：

1. 了解数学学科前沿问题，了解中学数学教育方面的最新研究成果以及实践案例；
2. 了解境外学校的中学数学课程体系以及相关的教育教学经验；了解境内国际学校的中学数学特色课程、数学学科的教育教学经验、评价体系以及中学数学教师的发展策略。

## 五、课程内容要点与相应教学方式

《教育改革动态》课程结合青蓝计划人才培养方案的要求，基于青蓝学员的工作需求，以讲座的教学方式，帮助学员了解学科前沿问题，了解境外/国际学校的数学特色课程、教育教学经验及教师发展策略等内容。在本职工作中，能够通过比较分析、积极吸收、借鉴国内外优秀的教育教学经验，进行校本化的设计与实施。具体的课程内容要点与相应教学方式如下：

专题名称	课程内容要点	教学方式/教学过程	教学资源/引导工具	课时
数学学科前沿问题介绍	数学学科前沿问题介绍	授课教师结合学员的学科专业水平进行讲解。	相关理论学习资料	4
数学教育前沿问题介绍	1. 数学教育方面的国内外最新成果； 2. 国内外数学教育最新成果的相关案例。	1. 学员自主阅读学习资料； 2. 授课教师结合案例资料进行讲解； 3. 学员互动分享交流。	相关理论学习资料	4



专题名称	课程内容要点	教学方式/教学过程	教学资源/引导工具	课时
境外学校的情况介绍	1. 境外学校数学课程体系； 2. 境外学校数学教育教学经验及案例； 3. 境外学校数学教师专业发展策略及案例。	1. 授课教师结合案例资料进行讲解； 2. 学员互动分享交流。	相关学习资料	8
境内国际学校的情况介绍	1. 境内国际学校中学数学课程体系； 2. 境内国际学校数学教育教学经验及案例； 3. 境内国际学校教育教学评价体系； 3. 境内国际学校中学数学教师专业发展策略及案例。	1. 授课教师结合案例资料进行讲解； 2. 学员互动分享交流。	相关学习资料	8

## 六、教学工具与资源条件

教学条件：可以播放 PPT 和视频的电脑、投影仪、黑板、大白纸、彩笔

教材及参考资源：

1. 近年最新的数学学科教育教学论文，如从《教育研究》、《比较教育研究》、《数学教育学报》、《数学通报》等专业期刊中选择相关论文作为参考资源；

2. 北京师范大学出版社出版，曹一鸣、代钦、王光明主编的《十三国数学课程标准评介（高中卷）》、《十三国数学课程标准评介（初中卷）》

3. 人民教育出版社出版，全美州长协会和首席州立学校官员理事会著，蔡金法、孙伟等翻译、编写的《美国洲际核心数学课程标准：历史、内容和实施》

4. 王丽燕、王星辰著，美国中等教育与高等教育衔接的大学先修课程——AP 课程和 IB 课程的特色与思考，《考试研究》2016 年第 3 期

5. 徐鹏，IB 国际课程对我国基础教育课程改革的启示，教育实践研究

6. What is an IB education?

## 七、课程考核与评价

### 1. 学员课程学习考核

#### (1) 考核要求

课程结束后，每位学员结合自身教学实际情况，将本课程学习内容融入到实践性教学中，应用到课题研究报告中，并在开题中予以说明。

#### (2) 考核方式

结合学员出勤情况和课上互动交流情况进行评价。

### 2. 学员对课程的评价

课后对学员调研，收集学员对课程的评价和建议；追踪学员在后续教学实践和课题

研究中对该门课的运用情况。

#### **八、任课师资条件**

本课程师资主要有三部分：一是北京教育学院数学与科学教育学院数学系获得高级职称或博士学位的教师，二是其他高校数学专业了解数学学科前沿问题的教授，数学教育专业了解境外数学教育的教授，三是境内国际学校的专业教师。专业互补、理论与实践互补。

(课程负责人：刘春艳)

# “教育改革考察”课程方案

数学与科学教育学院

## 一、课程名称

教育改革考察（实践）中学数学

## 二、适用对象

北京市青蓝计划中学数学教师：在一线从事数学教学实践的优秀青年教师，年龄在40岁以下，教龄5-10年左右，具备中级及以上专业技术职称，一般具有区级骨干教师或以上称号，或者具有硕士及以上学位。

## 三、课时安排

32课时。

## 四、课程目标

通过本课程的学习，学员将：

1. 了解国内发达地区和有教育特色地区的学校数学特色课程；
2. 了解国内发达地区和有教育特色地区的学校的数学教育教学经验；
3. 了解国内发达地区和有教育特色地区的学校的数学教师发展策略。

## 五、课程内容要点与相应教学方式

《教育改革考察（实践）》课程结合青蓝计划人才培养方案的要求，基于青蓝学员的工作需求和具体时间，以考察的方式，到国内教育发达地区和有教育特色的地区，走进名校名师的课堂，帮助学员了解当地数学特色课程、教育教学经验及教师发展策略等内容。在本职工作中，能够通过比较分析、积极吸收、借鉴优秀的教育教学经验，进行校本化的设计与实施。具体的课程内容要点与相应教学方式如下：

专题名称	课程内容要点	教学方式/教学过程	教学资源/ 引导工具	课时
数学特色课程	1. 学校介绍数学特色课程； 2. 走进课堂观摩 3. 课后对学校课程进行交流	讲座、考察、观摩、 交流	考察学校提 供相关资料	8
数学教育教学 经验	1. 学校介绍数学教育教学经验介绍 2. 走进课堂，观摩教学 课后与授课教师交流教育教学经验	讲座、考察、观摩、 交流	考察学校提 供相关资料	8
数学教师发展 策略	1. 学校介绍教师发展策略 2. 走进名师课堂，观摩教学 3. 课后与名师交流数学教师发展策略	讲座、考察、观摩、 交流	考察学校提 供相关资料	16

## 六、教学工具与资源条件

教学条件：学员所在学校允许并支持学员外出考察。

资源条件：

1. 中国教育学会中学数学教学专业委员会举办的全国高中青年数学教师优秀课展

示与培训活动（每两年举行一次）；

2. 中国教育学会中学数学教学专业委员会举办的全国初中青年数学教师优秀课展示与培训活动（每两年举行一次）；

3. 在国内举办的有重要影响的数学教育方面的学术会议（如 2021 年在上海举行的国际数学教育大会 ICME）；

4. 上海、浙江、江苏、山东等教育发达地区或者有教育特色的地区，考察名校，深入名师课堂，与当地数学教师进行研讨交流。

5. 充分利用北京的名校和名师资源，进行深入交流学习。

## **七、课程考核与评价**

### **1. 学员课程学习考核**

#### **（1）考核要求**

课程结束后，每位学员结合自身教学实际情况，将本课程学习内容融入到实践性教学中，应用到课题研究报告中，并在开题中予以说明。

#### **（2）考核方式**

结合学员出勤情况和考察中的互动交流情况进行评价。

### **2. 学员对课程的评价**

课后对学员调研，收集学员对课程的评价和建议；追踪学员在后续教学实践和课题研究中对该门课的运用情况。

## **八、任课师资条件**

本课程师资主要由北京教育学院数学与科学教育学院数学系青蓝计划项目负责人和班主任、实践交流中所在地区和学校的名师和专业教师等组成，专业互补、理论与实践互补。

（课程负责人：刘春艳）

# “课程论（中学数学）”课程方案

数学与科学教育学院

## 一、课程名称

课程论。

## 二、适用对象

青蓝学员。

教学能力强、善于钻研、有学习意愿，在课程理论及课程开发方面有需求的的中学数学教师。

## 三、课时安排

32 课时。

## 四、课程目标

通过本课程的学习，学员将：

1. 了解课程与教学的基本原理。
2. 理解数学课程标准的相关内容。
3. 理解中学数学教学内容的本质。
4. 能够撰写校本课程方案。
5. 能够开发单元教学设计并实施。
6. 学有余力的学员能够开发校本课程。

## 五、课程内容要点与相应教学方式

专题名称	课程内容要点	教学方式/教学过程	教学资源/引导工具	课时
《课程与教学的基本原理》导读	1. 泰勒生平 2. 泰勒教育思想的基础 3. 《课程与教学的基本原理》主要内容 3. 基于泰勒原理的课程设计案例	1. 课前学员自主阅读《课程与教学的基本原理》。 2. 课前学员填写问卷，了解学员自主学习情况和尚待解决的问题。 3. 课上教师启发式讲授教学内容。	《课程与教学的基本原理》 授课 PPT	4
《数学课程标准》解读	1. 数学课程的性质与基本理念分析 2. 数学课程目标分析 3. 数学学科核心素养分析 4. 数学课程结构及内容分析	1. 课前学员自主阅读《数学课程标准》。 2. 课前学员填写问卷，了解学员自主学习情况和尚待解决的问题。 3. 课上教师启发式讲授教学内容。	《数学课程标准》 《数学课程标准解读》 授课 PPT	4
中学数学概念解析	以初中为例，内容要点包括： 1. 数与代数部分核心概念解析 2. 图形与几何部分核心概念解析 3. 统计与概率部分核心概念解析	1. 课前学员自主阅读中学数学教材相关内容。 2. 课前学员填写问卷，了解学员自主学习情况和尚待解决的问题。 3. 课上教师启发式讲授教学内容。	初高中数学教材 授课 PPT	8

专题名称	课程内容要点	教学方式/教学过程	教学资源/引导工具	课时
教师的课程意识与课程开发	1. 教师为什么要有课程意识？何谓课程意识？ 2. 教师要开发什么课程？ 3. 教师课程开发要开发什么？具体包括哪些维度？ 4. 教师课程开发的有效路径是什么？	1. 课前学员自主阅读教材相关内容。 2. 课前学员填写问卷，了解学员自主学习情况和尚待解决的问题。 3. 课上教师启发式讲授教学内容。	《数学课程与教学论》 授课 PPT	4
数学课程开发案例分析	数学课程开发案例分享与交流	1. 课前学员准备课程开发案例。 2. 课上学员分享案例。 3. 课上教师启发式讲授教学内容。	数学课程开发相关案例 授课 PPT	4
单元教学设计及实施	1. 单元教学设计相关理论 2. 单元教学设计案例分析	1. 课前学员自主阅读授课教师提供的文献资料。 2. 课前学员填写问卷，了解学员自主学习情况和尚待解决的问题。 3. 课上教师启发式讲授教学内容。 4. 学员尝试开发或修改单元教学设计并进行教学实践。	授课 PPT、文献资料	8

## 六、教学工具与资源条件

教学条件：可以播放 PPT 的电脑

教材及参考资源：

《课程与教学的基本原理》、《数学课程与教学论》、《数学课程标准》、《数学课程标准解读》、初高中数学教材、期刊相关论文

## 七、课程考核与评价

### 1. 学员课程学习考核

#### 1.1 考核方式

课程结束后，每位学员提交一份课程方案，由培训团队根据评价标准进行评价。也可根据情况选择提交单元教学设计。

#### 1.2 评价标准

维度	指标	评分要点	得分
调研报告	调研分析（20分）	调研内容详实，能够支撑课程方案的相关内容	
课程方案	课程目标（20分）	课程目标符合学习对象的特点和需求，且目标表述明确具体、可检测	
	课程内容（20分）	课程内容契合课程目标，且要点详实	
	课程资源（20分）	学习资源与课程目标和课程内容相匹配，且有利于学员学习	
	课程评价（20分）	课程评价内容全面、方式得当，能反映课程目标达成情况和学员的学习效果	
	总分		

(优秀: 85 分以上, 良好: 75-85, 合格: 60-74, 不合格: 60 分以下)

## 2. 学员对课程的评价

课后对学员调研, 收集学员对课程的评价和建议。

## 八、任课师资条件

本课程师资为北京教育学院科学与教育学院获得高级职称或博士学位的教师与高校教授、一线特高级教师组成, 理论与实践互补。

姓名	性别	年龄	职务职称	单位	研究方向	课程任务
顿继安	女	48	教授	北京教育学院	课程与教学	核心概念解析
刘春艳	女	48	教授	北京教育学院	课程与评价	核心概念解析
王建明	男	57	副教授	北京教育学院	课程与评价	《数学课程开发案例分析》
伍春兰	女	57	副教授	北京教育学院	课程与教学	核心概念解析
杨小丽	女	45	副教授	北京教育学院	课程与教学	核心概念解析
白永潇	女	45	副教授	北京教育学院	课程与评价	核心概念解析
冯启磊	女	39	副教授	北京教育学院	课程与教学	核心概念解析
李红云	女	37	讲师	北京教育学院	课程与教学	核心概念解析
陈鹏举	男	34	讲师	北京教育学院	课程与教学	核心概念解析
贾小宇	女	39	讲师	北京教育学院	课程与教学	核心概念解析
崔英梅	女	40	副教授	北京教育学院	课程与教学	《课程与教学的基本原理》导读
胡定荣	男	52	教授	北京师范大学	课程论	《教师的课程意识与课程开发》
王春易	女	54	正高级教师	北京十一学校	课程与教学	《课程开发案例分析》
张思明	男	63	正高级教师	北大附中	课程与教学	《数学课程开发案例分析》
王尚志	男	74	教授	首都师范大学	数学	标准解读
曹一鸣	男	56	教授	北京师范大学	课程与教学	标准解读
章建跃	男	62	编审	人教社	课程与教学	核心概念解析
李海东	男	48	编审	人教社	课程与教学	核心概念解析
刘晓玫	女	58	教授	首都师范大学	课程与教学	核心概念解析
綦春霞	女	54	教授	北京师范大学	课程与教学	核心概念解析

(课程负责人: 杨小丽)

# “ 课题研究及论文撰写 ” 课程方案

数学与科学教育学院

## 一、课程名称

课题研究及论文撰写。

## 二、适用对象

青蓝学员。

教学能力强、善于钻研、有研究意愿，但没有课题研究的经历或课题研究能力有待提高的中学数学教师。

## 三、课时安排

40 课时。

## 四、课程目标

通过本课程的学习，学员将：

1. 经历课题研究的完整过程：选题、开题、研究、结题。
2. 能够完成一份较为规范的开题报告和结题报告。
3. 学有余力的学员能够撰写一篇论文。

## 五、课程内容要点与相应教学方式

专题名称	课程内容要点	教学方式/教学过程	教学资源/引导工具	课时
选题及开题报告撰写	1. 选题指导 2. 开题报告撰写指导	1. 提供选题指导表，学员自主选题。 2. 指导教师对学员的选题进行指导，确定研究课题。 3. 学员撰写开题报告。 4. 指导教师对开题报告进行指导， 5. 学员修改。	选题指导表 开题报告模板	8
开题	课题开题	1. 学员陈述开题报告。 2. 指导教师对开题报告提修改建议。 3. 学员修改。	学员开题报告	4
课题研究	课题研究过程指导	学员在指导教师的指导下进行课题研究	跟课题相关的文献、书籍	12
结题报告撰写	结题报告撰写指导	1. 提供结题报告模板，学员撰写结题报告。 2. 指导教师对结题报告进行全方位多次指导，学员修改定稿。	学员结题报告	12
结题答辩	结题答辩	1. 学员陈述结题报告。 2. 答辩专家提问，学员答辩。 3. 学员修改定稿。	学员结题报告	4
论文写作	论文写作指导	对学有余力的学员： 1. 学员撰写论文。 2. 指导教师指导。 3. 学员修改论文。	学员论文 文献资料	0



## 六、教学工具与资源条件

教学条件：可以播放 PPT 的电脑

教材及参考资源：

《教师如何做研究》、《数学教育研究方法论》、期刊论文、硕博论文

## 七、课程考核与评价

### 1. 学员课程学习考核

#### 1.1 考核要求

课程总成绩=选题表成绩\*5%+开题报告成绩\*5%+研究报告\*90%

#### 1.2 考核方式

1.2.1 过程性考核：每个研究小组分别在选题阶段和开题阶段提交一份选题表和一份开题报告，由培训团队根据评价标准进行评价。

1.2.2 成果考核：课程结束后，每个课题研究小组提交一份研究报告，由答辩专家、培训团队根据评价标准对研究报告进行评价。

#### 1.3 评价标准

##### 1.3.1 选题表、开题报告评价标准

选题表和开题报告服务于研究报告的撰写，内容在研究报告中都会有所呈现，因此对选题表和开题报告不设计单独的评价标准，基本要素齐全即视为合格。

##### 1.3.2 研究报告评价标准

维度	指标	得分
选题（10分）	选题具有较大的实践价值	
文献综述（15分）	1. 文献收集和整理全面、准确、系统、及时，能够反映该课题的已有研究成果 2. 归纳和述评到位	
研究问题及方法（15分）	1. 研究问题明确 2. 研究设计合理 3. 研究方法科学、规范，能够达到解决研究问题的目标	
资料和论据（20分）	研究的资料、数据或论据详实、有效、充分	
研究结论和成果（10分）	1. 研究结论或成果可靠 2. 研究结论或成果具有一定的应用价值	
写作能力（10分）	1. 论文的结构合理、层次分明、逻辑性强 2. 格式（图表、公式、参考文献等）规范 3. 语言表述准确、文笔流畅	
总分		

优秀：85分以上，良好：75-85，合格：60-74，不合格：60分以下

### 2. 学员对课程的评价

课后对学员调研，收集学员对课程的评价和建议。

## 八、任课师资条件

本课程师资为北京教育学院科学与教育学院获得高级职称或博士学位的教师与高校教授、一线特高级教师组成，理论与实践互补。

姓名	性别	年龄	职务职称	单位	研究方向	课程任务
顿继安	女	48	教授	北京教育学院	课程与教学	课题指导
刘春艳	女	48	教授	北京教育学院	课程与评价	课题指导
王建明	男	57	副教授	北京教育学院	课程与评价	课题指导
伍春兰	女	57	副教授	北京教育学院	课程与教学	课题指导
杨小丽	女	45	副教授	北京教育学院	课程与教学	课题指导
白永潇	女	45	副教授	北京教育学院	课程与评价	课题指导
冯启磊	女	39	副教授	北京教育学院	课程与教学	课题指导
李红云	女	37	讲师	北京教育学院	课程与教学	课题指导
陈鹏举	男	34	讲师	北京教育学院	课程与教学	课题指导
贾小宇	女	39	讲师	北京教育学院	课程与教学	课题指导
曹一鸣	男	56	教授	北京师范大学	课程与教学	答辩专家
朱文芳	女	57	教授	北京师范大学	课程与心理	答辩专家
綦春霞	女	54	教授	北京师范大学	课程与教学	答辩专家
刘晓玫	女	58	教授	首都师范大学	课程与教学	答辩专家
张鹤	男	56	正高级教师	海淀教师进修学校	课程与教学	答辩专家

(课程负责人: 杨小丽)

# “ 课题研究及论文撰写 ” 课程方案

数学与科学教育学院

## 一、课程名称

课题研究及论文撰写

## 二、适用对象

青蓝计划高中物理专业学员，具体条件为熟练到成熟期高中物理教师、具有较高的思想政治素质和师德修养水平、教龄在 10 年左右，具备中级及以上专业技术职务和区级骨干教师或以上荣誉称号、具有较突出的教学业绩和较高的专业发展潜质，在学校或者区域内发挥一定的引领作用，具有较强的教科研能力，公开发表过教育教学研究论文或者主持过区级以上（含区级）教科研课题。

## 三、课时安排

40 课时

## 四、课程目标

通过研修、学习与实践，学员都能对科研课题有一定的理解，掌握教学研究论文的写作方法。具体目标为：

1. 能够结合实际需求进行较为合理的课题选题，了解并使用文献研究和综述的方法进行文献综述和选题价值分析，撰写较为规范的课题申报书。能用较为合理的教育科学研究方法展开研究。

2. 能够按照研究论文的规范，提炼观点并进行论述，撰写较为规范的教学研究论文。

## 五、课程内容要点与相应教学方式

《课题研究及论文撰写》课程结合青蓝计划学员的工作实际，通过任务驱动的形式，完成课题申报、选题、开题、研究、结题报告撰写及论文撰写等流程，提升学员课题研究和论文写作能力。具体课程内容要点包括：课题研究的基本规范与流程，即能够针对当前实践中热点、难点和重点问题分析确定选题；研究设计与实施，包括了解并运用文献研究和综述的方法，进行文献综述和选题价值分析、确定研究方法开展研究。课题研究报告的撰写，即在导师的指导下，按照研究的基本规范和流程，进行研究设计与实施后，整理和组织已有的研究素材，并按照研究报告的格式写作，形成研究报告。学科案例式论文写作，即结合课题研究或者课例完成较为规范的案例式论文写作。

表 1. 课程内容要点与教学方式的设计

课程内容	内容要点	课时	教学方式/教学过程	教学资源/引导工具
科研课题研究与教师专业发展	1. 教育科研在教师专业成长中的作用	2	工作坊研讨	

课程内容	内容要点	课时	教学方式/教学过程	教学资源/引导工具
教育科研课题的选题与申报	1. 教育科研课题的选题与申报 2. 科研课题选题实践 3. 文献综述 4. 申报书撰写	8	专题讲座：一线教师如何进行教育科研课题的选题与申报 体验式学习：学员分享交流自己的选题，教师现场指导学员选题。后续优化和改进选题论证报告。 自主学习：在讲座理论学习和案例分享的基础上，自主进行文献综述和选题价值分析	(1) 不同科研课题论证阅读资料与案例 (2) 自主设计引导框架、大白纸
教育科研课题的实施及课题研究报告的撰写	1. 基于课题申报书展开研究 2. 结合研究成果撰写课题研究报告。	14	专家指导：基于学员研究中的问题进行相应指导，包括研究实施的科学性、研究过程中遇到的问题解决 研讨式学习：根据课题研究进展进行课题研究报告的初稿撰写，组织交流，并进行指导。	
物理教学案例论文写作	1. 教学案例论文的写作方法，包括写作的一般框架，案例解读 2. 教学案例论文写作实践：论文题目和撰写提纲的撰写；论点和论据以及撰写规范要求等	16	专题讲座：案例论文的写作。 体验式学习：(1) 在讲座理论学习和案例分享的基础上，领会教学研究论文撰写的原则和规范要求；(2) 自主进行论文框架和初稿的撰写；(3) 分享交流和现场指导：分享交流自己的作品，得到现场指导，修改完善；(4) 行动：优化和改进教学研究论文。	(1) 物理案例论文示范案例

## 六、教学工具与资源条件

### 1. 教学环境

- (1) 教室：要有多媒体、有黑板或者白板；桌椅能够移动，便于分组研讨。
- (2) 学习准备：每位学员带来事先准备的资料、案例。

### 2. 教学资源

- (1) 中国知网（CNKI）教学期刊网资源；万方数据库文献资源；
- (2) 参考书目：《教师如何做课题》（华东师范大学出版社，李冲锋）

## 七、课程考核与评价

### 1. 考核内容

- (1) 学员通过本课程的学习能够针对当前教学改革的热点和焦点问题进行选题，撰写申报书。
- (2) 能够结合申报书开展相关研究，结合研究成果撰写课题研究报告。

(3) 能够就某一论题完成物理教学案例研究论文。

## 2. 考核标准

(1) 完成 1 篇教学案例论文的写作。

(2) 学员完成课题研究报告的撰写及答辩，课题研究评价标准如下：

评价内容		评分标准与等级			
		优秀 (85-100)	良好 (70-84)	合格 (60-69)	不合格 (60 以下)
研究 课题 成果	科学性	课题意义和价值重要，研究问题真实，研究前提可靠；研究方法科学；论证充分；结论合理可信。	课题意义和价值比较重要，研究问题比较真实，研究前提比较可靠；研究方法比较科学；论证比较充分；结论比较合理可信。	课题意义和价值一般，研究问题真实性一般，研究前提基本可靠；研究方法基本适当；论证基本充分；结论基本合理可信。	课题意义和价值很小，研究问题虚假，研究前提不可靠；研究方法不科学；论证不充分；结论不合理、不可信。
	规范性	研究体系完整、系统；研究设计与实施规范、严格；论述全面，概念清楚，逻辑严密；资料可靠、系统，引证规范。	研究体系比较完整，有一定的系统性；研究设计与实施比较规范、严格；论述比较全面，概念比较清楚、逻辑比较严密；资料比较全面、可靠，引证比较规范。	研究体系基本框架完整；研究设计与实施基本规范；基本概念清楚，条理基本清晰；资料基本可靠，引证基本规范。	研究体系混乱；研究设计与实施有明显欠缺；概念不清楚，条理不清晰，逻辑性差；资料有明显遗漏或错误，引证不规范。
	应用价值	成果有明显的前沿性和开创性；成果对解决当前面临的教育问题有重要作用；成果有广泛的应用前景，对指导实践有重要价值。	成果有一定的前沿性和开创性；成果对解决重要教育问题有重要作用；成果有较高的指导实践价值。	成果的创新性、开创性一般；成果对解决一般性的教育问题有促进作用；成果指导实践的价值一般。	成果无创新；成果对解决一般教育问题无促进作用；成果基本没有应用价值。
	创新性	研究取得突破性进展，提出了新的教育理论；成功运用了新的研究方法或技术；获取了大量第一手资料；形成了新的研究成果。	研究有一定的开创性，提出了新的教育理论观点；运用新的研究方法或技术比较成功；获取了较多第一手资料；形成了比较新的研究成果。	研究有所进展，提出的教育理论观点，具有启发性；一般性运用了新的研究方法或技术；获取了部分第一手资料；形成了一般性研究成果。	研究结论缺乏新意，研究不深入，低水平重复研究，研究有明显的错误；没有运用新的研究方法或技术；没有获取第一手资料；没有形成新的研究成果。
汇报与答辩水平		内容全面、正确；表述清楚；重点很突出；回答问题简洁明了，切题。	内容比较全面、正确；表述比较清楚；重点突出；回答问题比较简洁明了，比较切题。	内容基本全面、正确；表述基本清楚；重点比较突出；回答问题基本切题。	内容不全面、错误较多；表述不清楚；重点不突出；回答问题答非所问。

### 3. 评价方式

采用考勤、课堂参与、案例论文写作质量、课题研究报告及答辩等方式综合评价。

### 八、任课师资条件

本项目培训团队成员由北京教育学院物理系教师团队、北京师范大学教育学部教授、北京市教育科学研究院教师、首都师范大学教授等组成。

(课程负责人: 邓靖武)

# “高中物理教学与评价”课程方案

数学与科学教育学院

## 一、课程名称

高中物理教学与评价

## 二、培训对象

青蓝计划高中物理专业学员，具体条件为熟练到成熟期高中物理教师、具有较高的思想政治素质和师德修养水平、教龄在 10 年左右，具备中级及以上专业技术职务和区级骨干教师或以上荣誉称号、具有较突出的教学业绩和较高的专业发展潜质，在学校或者区域内发挥一定的引领作用，具有较强的教科研能力，公开发表过教育教学研究论文或者主持过区级以上（含区级）教科研课题。

## 三、课时安排

64 课时。

## 四、课程目标

通过 64 课时的研修学习，学员能够采用以人为本、基于学生学习的理念来设计并实施物理教育与教学。具体表现在：

1. 能够基于物理学科本质，对高中物理学科核心素养有更为深入的理解，明确落实核心素养的基本路径，并以此指导和改进自己的教学。

2. 了解学科核心概念及其对中学物理教学的意义，能够分析出核心概念与具体教学内容的关联。

3. 了解学习理论的发展，能选择合适的学习理论进行应用并改进自己的学习设计和教学实施，提升学生的学习效果。能尝试运用焦点讨论法、沟通、指导、UbD 教学设计思想等新的教育教学方法优化学科教学。

4. 从促进学生的学习和发展的视角，设计针对学生和-content 主题的评价任务，并能够对学生的学习过程和行为表现进行评价；借鉴 PISA 的测试思想进行中高考背景下试题题目特征的案例分析，命制试题或对已有的试题进行修改完善。

5. 了解物理学科部分前沿问题。把握中学物理实验教学的新动向，深化实验在物理教学中的重要作用的认识。

## 五、课程内容要点、相应教学方式及教学资源与引导工具

课程内容	内容要点	课时	教学方式/教学过程	教学资源/引导工具
物理教育目标新视野	1. 物理学科核心素养的内涵解析 2. 学科核心素养落实的有效路径	8	1. 学员分享自己的理解 2. 专题讲座 3. 指导教师结合具体案例点评讲解	1. 相关理论学习资料 2. 教学案例及案例分析

课程内容	内容要点	课时	教学方式/教学过程	教学资源/引导工具
物理教育内容新视野	1. 物理学前沿问题 2. 物理实验教学新动向 3. 大概念统摄下的中学物理教学。包含大概念及其教育价值；运用大概念把握中学物理教学。	8	1. 专家讲座、参与式学习：了解物理学前沿问题。 2. 专家讲座：把握物理实验教学新动向。 3. 自主学习：文献检索，摘录核心概念相关文献的观点。体验式学习：结合具体案例讲解大概念界定及其对于中学物理教学的意义。课堂讲座：通过对某一大概念进行分解梳理的课堂活动，搭建大概念体系。课堂研讨：将大概念体系与具体教学内容相关联，结合具体案例进行分析、形成结论	1. 文献搜索方法 2. 大概念梳理的相关表格 3. 教学案例
物理学习理论新视野	1. 全视角学习理论及中学物理课堂构建策略 2. UbD 教学设计理论	8	1. 结合案例学习了解全视角学习理论； 2. 课堂讲座：基于案例分析的 UbD 教学设计介绍。	1. 相关理论学习资料 2. 教学案例
物理教学方法新视野	1. 焦点讨论法 2. 基于 UbD 教学设计的教学实践	32	1. 工作坊研讨 2. 体验式学习 3. 教学实践及现场观摩	1. 相关学习资料 2. 现场教学观摩与研讨 3. ORID 评价工具
物理学习评价新视野	1. PISA 测试介绍及其启示 2. 物理教学评价新视野	8	1. 体验式学习：PISA 测试介绍及对物理教学的启示 2. 专家讲座：高考评价新视野	PISA 测试相关资料。

## 六、教学资源及引导工具

### 1. 教学资源

(1) 参考书籍类：《高中物理课程标准（2017年版）》；高中物理教材；《追求理解的教学设计 第二版》（格兰特·威金斯，华东师范大学出版社），《学习理论发展简史》（上，下，克努兹·伊列雷斯），中华人民共和国教育部制定. 普通高中物理课程标准（2017版）北京. 人民教育出版社，2017. [美] Robert J. Sternberg Wendy M. Williams, 著，张厚璨，译. 教育心理学[M]. 北京：中国轻工业出版社 2003. 陈琦，刘儒德. 当代教育心理学. 北京：北京师范大学出版社. 2007.

(2) 案例类：现场课，典型文本案例，学员自己的教学设计案例和课堂教学实录等

### 2. 教学引导工具

5-3-1 自主实践转化记录单

### 3. 教学条件

(1) 设备物资条件：教室要有多媒体、黑板和可以动的白板；桌椅能够移动，以便分组；需要大白纸、彩笔等辅助资料。

(2) 学习准备条件：每位学员都要完成每次学习前的前置任务，并按照每次学习的要求准备学习资料。



## 七、课程考核

学员提交一份原始课例，并对其进行修改，形成改进后的课例（包含原始教学设计、授课资源、教学实录、课后反思及修改后的教学设计），记录并对比分析前后变化，课例要求至少使用在该门课程中所学理论知识的应用。

## 八、任课教师条件

该课程的任课教师团队为北京教育学院物理系、北京师范大学物理系、首都师范大学物理系、北京教育科学研究院教师以及区县教研员或教师构成的团队，具有丰富的培训教学经验，在物理及物理教育教学研究方面有较深的造诣，能够深入浅出地为学员讲解和指导。

（课程负责人：邓靖武）

# “初中物理课程论”课程方案

数学与科学教育学院

## 一、课程名称

《初中物理课程论》

## 二、适用对象

青蓝计划学员:初中物理教师。一般教龄在 10 年左右,具备中级及以上专业技术职务和区级骨干教师或以上荣誉称号;具有较突出的教学业绩和较高的专业发展潜质,在学校或者区域内发挥一定的引领作用

## 三、课时安排

32 课时

## 四、课程目标

1. 了解课程的基本原理和一般结构及要素。
2. 能从育人的角度理解初中物理课程的特点与演变发展。
3. 能在物理课程理论的指导下整合各种课程资源,优化课程教学。
4. 能结合各种资源进行初中物理相关课程开发。

## 五、课程内容要点与相应教学方式

课程内容	课程内容要点	教学方式与操作要点	课时
课程论概述	1. 课程的基本原理 2. 课程的一般结构和要素 3. 物理课程基本理论	专家讲授 问题 思考交流 名校校本课程体系介绍	4
初中物理课程与教学	1. 初中物理课程特点。 2. 初中物理课程的历史演变与现状,初中物理课程的展望。 3. 初中物理教材发展历史 4. 新课改理念及核心素养导向的初中物理教学 5. 从课程整合的视角设计和实施物理教学	专家讲授 对比分析 小组讨论 体验式学习 教学案例分析 单元教学设计	16
校本课程设计与开发	1. 课程开发的过程与方法 2. 初中物理课程资源开发的主要方法与策略 3. 整合多种资源开发初中物理相关校本课程	任务驱动 校本课程开发与方案撰写 课程开发案例介绍分析	12

## 六、教学工具与资源条件

### 1. 教学资源

#### (1) 教材参考资源

拉尔夫·泰勒,课程与教学的基本原理,中国轻工业出版社,2014

郑军,余国祥,物理课程论,广西教育出版社,1998

选定的教材:

其一是被誉为“现代课程理论之父”的教育学家泰勒的经典著作，是迄今为止课程领域最有影响的著作之一，被奉为现代课程理论的“圣经”。

其二从物理科学与物理课程的概念、特点、课程的结构谈起，简要介绍国外物理课程的特点和我国物理课程的演变和现状，着重论述制订中学物理课程的思想基础、制约因素、教学内容的确定、教材编写要求、教材的评价与选用，以及物理课程的展望等

## (2) 文献资源

为学员提供国内外课程开发的案例，国内外有关课程内容的论文。

中华人民共和国教育部制定. 义务教育物理课程标准(2011版). 北京: 北京师范大学出版社. 1995.

[美] Robert J. Sternberg Wendy M. Williams, 著, 张厚璨, 译. 教育心理学[M]. 北京: 中国轻工业出版社 2003.

陈琦, 刘儒德. 当代教育心理学. 北京: 北京师范大学出版社. 2007

## 2. 引导工具

(1) 泰勒课程目标二维图, 布卢姆教育目标分类二维图。

(2) 校本课程评价表

## 3. 教学条件

教室要有多媒体、有黑板或者白板; 桌椅能够移动, 便于分组研讨。

## 七、课程考核与评价

### 1. 考核内容

一份初中物理单元教学设计

一份校本课程开发方案。

### 2. 考核标准

初中物理单元教学设计要求能体现新课改理念和核心素养导向, 具有整体性、相关性、阶梯性和综合性。

校本课程开发方案要求能整合初中物理课程资源, 运用课程理论的概念、原理和操作流程进行开发。可以从课程设置、课程方案、课程实施、三个方面来评价。课程设置是否能满足社会、学校、学生需求; 课程方案目标是否明确、内容是否恰当、教学方法是否合理、考核是否完善等; 课程实施是否紧扣教学目标、是否有效组织开展学习活动、教学方式是否合适、教学效果是否达到等。

### 3. 学员对课程的评价

学员运用北京教育学院课程评价的调查问卷对课程教学进行评价。

## 八、任课师资条件

任课教师具有丰富的培训教学经验, 在课程理论方面, 在中学物理教育的理论与实践方面有较丰富的研究与实践积累。

(课程负责人: 丁友福)

# “物理教育科研方法”课程方案

数学与科学教育学院

## 一、课程名称

《物理教育科研方法》

## 二、适用对象

青蓝计划学员:初高中物理教师。一般教龄在10年左右,具备中级及以上专业技术职务和区级骨干教师或以上荣誉称号。具有较强的教科研能力,公开发表过教育教学研究论文或者主持过区级以上(含区级)教科研课题。

## 三、课时安排

32 课时

## 四、课程目标

1. 了解教育科研的基本原理,准确把握常用具体教育科研方法的概念特征、基本步骤。
2. 能发现物理学科教育教学中的实际问题并转化为研究课题;能基于研究问题使用恰当的研究方法
3. 能够进行理论构思并形成教育研究假设。
4. 能够设计并撰写教育研究计划。

## 五、课程内容要点与相应教学方式

课程内容	课程内容要点	教学方式与操作要点	课时
教育科研方法概述	1. 教育科研的价值和意义 2. 教育科研的基本规范 3. 教育科研方法的研究水平 4. 教育科研方法的基本类型	专家讲授、 自主阅读 案例研讨 比较分析	4
教育科研的基本方法	1. 常见教育科研方法介绍和使用(概念特征、步骤方法) 2. 六种主要的数据收集方法:测验法、问卷法、访谈法、焦点小组讨论法、观察法以及二手资料或现有资料收集法 3. 定量、定性及混合数据分析方法	1. 结合案例,选择研究案例中的研究方法展示、对比,讨论如何规范,恰当使用。 2. 收集学员已有研究报告中关于研究方法的疑问,分析讨论,提出改进方法。	8
物理教学实际问题与课题转化	1. 物理教育研究问题的常见类型 2. 物理教学实际问题梳理 3. 文献检索与阅读分析 研究主题聚焦与转化	1. 结合物理相关论文、研究报告,让学员找出其中主要研究问题,尝试进行分类。 2. 展示优秀选题分析研讨。 3. 学员分组讨论确定自己的研究问题,并转化为课题。	12
教育研究设计	1. 形成教育研究假设 2. 撰写教育研究计划 3. 修改完善教育研究计划	1. 观摩教育研究案例,引导学员根据物理教学经验事实和科学理论对所研究的问题的规律或原因,对研究的过程和方法进行规划。 2. 学员尝试撰写教育研究计划。 3. 教师指导学员修改完善教育研究计划。	8

## 六、教学工具与资源条件

### 1. 教学资源

#### (1) 教材参考资料

伯克·约翰逊，拉里·克里斯滕森，教育研究：定量、定性和混合方法（第4版），重庆大学出版社，2015.

裴娣娜. 教育研究方法导论，安徽教育出版社，1995

选定的教材:其一展示专家们如何进行高水平的研究，以及如何选择合适的研究方法。每一种方法的介绍都同样详细。

其二是国家“十一五”重点图书，是我国众多高校采用的教育学研究方法优秀教材，也被众多高校指定为“教育学研究方法”专业考研参考书目

#### (2) 文献资源

《中学物理教学参考》2019 年全刊

《物理教学》2019 年全刊

《物理通报》2019 年全刊

中华人民共和国教育部制定. 义务教育物理课程标准（2011 版）. 北京：北京师范大学出版社. 1995.

中华人民共和国教育部制定. 普通高中物理课程标准（2017 版）北京. 人民教育出版社，2017.

[美] Robert J. Sternberg Wendy M. Williams, 著, 张厚璨, 译. 教育心理学[M]. 北京: 中国轻工业出版社 2003.

陈琦, 刘儒德. 当代教育心理学. 北京: 北京师范大学出版社. 2007

### 2. 引导工具

#### (1) 教师教育科研选题报告单

#### (2) 教师教育研究计划评分标准

### 3. 教学条件

教室要有多媒体、有黑板或者白板；桌椅能够移动，便于分组研讨。

## 七、课程考核与评价

### 1. 考核内容

撰写教育研究计划，进而形成课题研究开题报告。

### 2. 考核标准

课题研究开题报告评分标准

考核指标	分数	评分等级与标准			
		优秀（85-100）	良好（70-84）	合格（60-69）	不合格（60 以下）
选题	10	选题目的明确、新颖，具有重要理论和实用价值	选题目的较明确、新颖，具有较重要理论和实用价值	选题目的基本明确、新颖，理论和实用价值一般	选题目的不明确、不新颖，不具有理论和实用价值

考核指标	分数	评分等级与标准			
		优秀 (85-100)	良好 (70-84)	合格 (60-69)	不合格 (60 以下)
文献综述	5	文献阅读丰富，掌握本方向的研究动态、具有综合分析能力	文献阅读较丰富，了解本方向的研究动态、有一定的综合分析能力	文献阅读丰富性一般，知道本方向的研究动态、综合分析能力一般	文献阅读少，不能掌握本方向的研究动态、不具有综合分析能力
研究的内容、目标和拟解决主要问题	50	对研究内容概括合理，内容设计恰当，目标明确，问题明确	对研究内容概括较合理，内容设计较恰当，目标较明确，问题较明确	对研究内容概括基本合理，内容设计基本恰当，目标基本明确，问题基本明确	对研究内容概括不合理，内容设计不恰当，目标不明确，问题不明确
可行性论证	15	研究方法、手段合理、可行、可行性论证充分	研究方法、手段较合理、可行、可行性论证比较充分	研究方法、手段基本合理、可行、可行性论证一般	研究方法、手段不合理、不可行、可行性论证不充分
特色与创新性	10	有独特见解和创造性	独立分析、有新见解	独立分析能力一般，提出见解能力一般	重复别人工作，不能提出自己的见解
表达质量	10	内容全面、正确；表述清楚；重点很突出；回答问题简洁明了，切题	内容比较全面、正确；表述比较清楚；重点突出；回答问题比较简洁明了，比较切题	内容基本全面、正确；表述基本清楚；重点比较突出；回答问题基本切题	内容不全面、错误较多；表述不清楚；重点不突出；回答问题答非所问

## 2. 学员对课程的评价

学员运用北京教育学院课程评价的调查问卷对课程教学进行评价。

## 八、任课师资条件

任课教师具有丰富的培训教学经验，在教育科研方面，在中学物理教育的理论与实践方面有较丰富的研究与实践积累。

(课程负责人: 丁友福)

# “初中物理学科教学与评价”课程方案

数学与科学教育学院

## 一、课程名称

初中物理学科教学与评价

## 二、培训对象

青蓝计划初中物理专业学员，具体条件为熟练到成熟期初中物理教师、具有较高的思想政治素质和师德修养水平、教龄在 10 年左右，具备中级及以上专业技术职务和区级骨干教师或以上荣誉称号、具有较突出的教学业绩和较高的专业发展潜质，在学校或者区域内发挥一定的引领作用，具有较强的教科研能力，公开发表过教育教学研究论文或者主持过区级以上（含区级）教科研课题。

## 三、课时安排

64 课时。

## 四、课程目标

通过 64 课时的研修学习，学员能够采用以人为本、基于学生学习的理念来设计并实施物理教育与教学。具体表现在：

1. 能够基于物理学科本质，对初中物理学科核心素养有更为深入的理解，明确落实核心素养的基本路径，并以此指导和改进自己的教学。

2. 了解学科核心概念及其对中学物理教学的意义，能够分析出核心概念与具体教学内容的关联。

3. 了解学习理论的发展，能选择合适的学习理论进行应用并改进自己的学习设计和教学实施，提升学生的学习效果。能尝试运用焦点讨论法、沟通、指导、UBD 教学设计思想等新的教育教学方法优化学科教学。

4. 从促进学生的学习和发展的视角，设计针对学生和-content 主题的评价任务，并能够对学生的学习过程和行为表现进行评价；借鉴 PISA 的测试思想进行中考背景下试题题目特征的案例分析，命制试题或对已有的试题进行修改完善。

5. 了解物理学科部分前沿问题。把握中学物理实验教学的新动向，深化实验在物理教学中的重要作用的认识。

## 五、课程内容要点与相应教学方式

课程内容	内容要点	课时	教学方式/教学过程	教学资源/引导工具
物理教育目标新视野	1. 物理学科核心素养的内涵解析 2. 学科核心素养落实的有效路径	8	1. 学员分享自己的理解 2. 专题讲座 3. 指导教师结合具体案例点评讲解	1. 相关理论学习资料 2. 教学案例及案例分析

课程内容	内容要点	课时	教学方式/教学过程	教学资源/引导工具
物理教育内容新视野	1. 物理学前沿问题 2. 物理实验教学新动向 3. 物理观念统摄下的中学物理教学。包含物理观念及其教育价值；运用物理观念把握中学物理教学。	8	1. 专家讲座、参与式学习：了解物理学前沿问题。 2. 专家讲座：把握物理实验教学新动向。 3. 自主学习：文献检索，摘录核心概念相关文献的观点。体验式学习：结合具体案例讲解物理观念界定及其对于中学物理教学的意义。课堂讲座：通过对某一物理观念进行分解梳理的课堂活动，搭建物理观念体系。课堂研讨：将物理观念体系与具体教学内容相关联，结合具体案例进行分析、形成结论	1. 文献搜索方法 2. 大概念梳理的相关表格 3. 教学案例
物理学习理论新视野	1. 全视角学习理论及中学物理课堂构建策略 2. UbD 教学设计理论	8	1. 结合案例学习了解全视角学习理论； 2. 课堂讲座：基于案例分析的UbD 教学设计介绍。	1. 相关理论学习资料 2. 教学案例
物理教学方法新视野	1. 焦点讨论法 2. 基于 UbD 教学设计的教学实践	32	1. 工作坊研讨 2. 体验式学习 3. 教学实践及现场观摩	1. 相关学习资料 2. 现场教学观摩与研讨 3. ORID 评价工具
物理学习评价新视野	1. PISA 测试介绍及其启示 2. 物理教学评价新视野	8	1. 体验式学习：PISA 测试介绍及对物理教学的启示 2. 专家讲座：中考评价新视野	PISA 测试相关资料。

## 六、教学工具与资源条件

### 1. 教学资源

(1) 参考书籍类：《追求理解的教学设计 第二版》（格兰特·威金斯，华东师范大学出版社），《学习理论发展简史》（上，下，克努兹·伊列雷斯）

(2) 案例类：现场课，典型文本案例，学员自己的教学设计案例和课堂教学实录等

### 2. 教学条件

(1) 设备物资条件：教室要有多媒体、黑板和可以动的白板；桌椅能够移动，以便分组；需要大白纸、彩笔等辅助资料。

(2) 学习准备条件：每位学员都要完成每次学习前的前置任务，并按照每次学习的要求准备学习资料。

## 七、课程考核与评价

### 1. 学员课程学习考核

学员提交一份完整课例及反思（包含教学设计、授课资源、教学实录、课后反思及



修改后的教学设计)。

## 2. 学员对课程的评价

学员运用北京教育学院课程评价的调查问卷对课程教学进行评价。

## 八、任课师资条件

该课程的任课教师团队为北京教育学院物理系、北京师范大学物理系、首都师范大学物理系、北京教育科学研究院教师以及区县教研员或教师构成的团队，具有丰富的培训教学经验，在物理及物理教育教学研究方面有较深的造诣，能够深入浅出地为学员讲解和指导。

(课程负责人: 公维余)

# “ 中学物理教育考察实践 ” 课程方案

数学与科学教育学院

## 一、课程名称

中学物理《教育考察（实践）》

## 二、适用对象

青蓝计划中学物理专业学员，具体条件为熟练到成熟期初高中物理教师、具有较高的思想政治素质和师德修养水平、教龄在 10 年左右，具备中级及以上专业技术职务和区级骨干教师或以上荣誉称号、具有较突出的教学业绩和较高的专业发展潜质，在学校或者区域内发挥一定的引领作用，具有较强的教科研能力，公开发表过教育教学研究论文或者主持过区级以上（含区级）教科研课题。

## 三、课时安排

32 课时

## 四、课程目标

通过本课程的学习，教师将能：

1. 了解优质学校的教育思想、办学理念、经验以及教师发展。
2. 了解、学习优质的物理课堂教学的过程与方法。
3. 能够比较分析、积极吸收、借鉴国内外优秀的教育教学经验。
4. 能够基于国内外先进经验进行本土设计与实施。

## 五、课程内容要点与相应教学方式

课程内容	课程内容要点	教学方式与操作要点	课时
优质学校考察	1. 办学目标 2. 办学理念 3. 课程建设与实施	1. 提前布置任务，学员搜集所考察学校相关资料，带着问题和任务进行考察研修。 2. 提前沟通交流，转达学员对该校想了解、考察的聚焦点，便于所考察学校相关负责人更有针对性进行讲解。 3. 参观、研讨、交流。	8
学科教研组考察交流	1. 学科教研组运行机制 2. 学科课程建设及资源开发利用 3. 物理实验开发及实验室建设	1. 教研组长介绍教研组基本情况并与学员互动，解答疑问。 2. 介绍学科课程、资源开发的一些好的做法。 3. 参观实验室，对实验开发及自制教具进行交流。	8
名师课堂教学观摩	1. 课程设计理念 2. 教学实施思路 3. 教师发展及生涯规划	1. 走进课堂，听课观摩。 2. 名师讲解优质课背后的设计思路、理念及教学理论。 3. 名师分享个人生涯规划、职业发展并与学员互动。	8
与名师同课异构	同课异构	1. 选取内容主题，分头备课。 2. 对前期备课思路进行分享交流，梳理课堂教学思路。 3. 对同课异构进行课堂实践。 对同课异构的教学设计及课堂实施进行深入研讨交流。	8

## **六、教学工具与资源条件**

### **1. 教学资源**

由首席指导教师组织学员赴市、区级优质校进行观摩、考察活动。

### **2. 引导工具**

在进入观摩学校现场前，领取现场学习任务单，带着明确的学习目标进行观摩、交流、反思。

### **3. 教学条件**

由项目组设计并组织实施，提前联系考察与学习目的校，提前沟通、设计学习资源。

## **七、课程考核与评价**

### **1. 考核内容**

学习结束，完成并提交名校考察报告。考察报告能体现出所考察学校教育理念、育人目标、课程设置、教与学方式；所观摩课堂教学的课程思路、设计理念，自我反思等。

### **2. 学员对课程的评价**

学员运用北京教育学院课程评价的调查问卷对课程教学进行评价。

## **八、任课师资条件**

该课程的任课教师团队为北京教育学院物理系、以及区县教研员或教师构成的团队，具有丰富的培训教学经验，在物理及物理教育教学研究方面有较深的造诣，能够保证该课程的顺利开展。

(课程负责人：公维余)

# “教育改革动态”课程方案

数学与科学教育学院

## 一、课程名称

《教育改革动态》

## 二、适用对象

青蓝计划学员:初高中物理教师

## 三、课时安排

24 课时

## 四、课程目标

通过本课程的学习，教师将能：

1. 了解新课程改革发展新动向。
2. 能够结合教学分析新课改对教学实施的要求。
3. 了解中高考改革发展趋势。
4. 能够结合中高考改革分析改进自己的教学设计
5. 了解物理学中的前沿问题。
6. 能够把物理学前沿问题以合适的方式引进课堂

## 五、课程内容要点与相应教学方式

课程内容	课程内容要点	教学方式与操作要点	课时
新课程改革内容与性质	1. 课改的历史与当前的趋势 2. 新课改的主要内容与目标 3. 课程改革的国际视野 (PISA, STEM, NGSS)	1. 讲授 主要讲教师讲解新课改的主要内容，目标和国际趋势。 2. 文献阅读 分组阅读文献，汇报小组的思考 3. 案例分析 4. 小组讨论与分享 问题：关于新课改您的思考与建议？	4
新课改的实施与研究	1. 新课改下的教学实施 2. 新课改下的教学模式探索 3. 新课改下的困难与应对策略	1. 讲授 介绍新课改的实施情况 2. 文献阅读 小组阅读问题，讨论新课改的实施困难有哪些已有解决方案 3. 案例分析 小组提供案例并分析，最后汇报小组思考。 4. 小组讨论与分享 问题：新课改的教学策略有哪些？	4

课程内容	课程内容要点	教学方式与操作要点	课时
中考改革发展趋势	<ol style="list-style-type: none"> <li>中考改革的主要变化</li> <li>中考改革下的教学模式</li> <li>中考改革下的教学策略</li> <li>中考改革下的教学案例</li> <li>中考改革下的试题分析</li> </ol>	<ol style="list-style-type: none"> <li>讲授 介绍中考的主要变化</li> <li>文献阅读 小组阅读文献总结教学策略</li> <li>案例分析 小组通过演示，展示实施方案，其他小组给建议</li> <li>小组讨论与分享 问题：如何培养学生能力以适应中考变化</li> </ol>	4
高考改革趋势	<ol style="list-style-type: none"> <li>高考改革的主要变化</li> <li>高考改革下的教学模式</li> <li>高考改革下的教学策略</li> <li>高考改革下的教学案例</li> <li>高考改革下的试题分析</li> </ol>	<ol style="list-style-type: none"> <li>讲授 介绍高考的主要变化</li> <li>文献阅读 小组阅读文献总结教学策略</li> <li>案例分析 小组通过演示，展示实施方案，其他小组给建议</li> <li>小组讨论与分享 问题：如何培养学生能力以适应高考变化</li> </ol>	4
物理前沿进展	关于波的内容 <ol style="list-style-type: none"> <li>波的概念的发展</li> <li>激波的产生</li> <li>引力波的产生与探测</li> <li>波粒二象性</li> </ol>	知识前测 理论讲座 文献分块阅读关于波的文献 小组提问：关于波，如何利用当前案例	2
	关于物质与时空的内容 <ol style="list-style-type: none"> <li>时空观念的最新进展</li> <li>宇宙大爆炸与早期宇宙、暴涨宇宙的观测</li> <li>暗物质是什么？</li> <li>暗能量是什么？</li> <li>黑洞的形成与观测</li> </ol>	理论讲座 观看视频 《宇宙之美》 《浩瀚的宇宙》 分组讨论（焦点讨论法） 文献阅读	2
	关于量子理论和粒子物理的内容 <ol style="list-style-type: none"> <li>量子力学的进展</li> <li>量子测量的进展</li> <li>量子信息与量子计算</li> <li>微观粒子的构成与标准模型</li> <li>希格斯粒子——标准模型的最后一块拼图</li> </ol>	理论讲座 文献分块阅读关于量子信息的最新报道与资料 观看视频 分组讨论（焦点讨论法） 关于量子理论您有什么问题？	4

## 六、教学工具与资源条件

### 1. 教学资源

#### (1) 教材参考资源

《走进高中新课改》《高考形式与内容改革研究》《费曼物理学讲义》《院士讲力学》《物理学史》《宇宙学》《空间与时间》《时间的形状》《时间简史》《宇宙的琴弦》等。

[1]中华人民共和国教育部制定. 义务教育物理课程标准(2011版). 北京: 北京师范大学出版社. 1995.

[2]中华人民共和国教育部制定. 普通高中物理课程标准(2017版)北京. 人民教育出版社, 2017.

[3][美] Robert J. Sternberg Wendy M. Williams, 著, 张厚璨, 译. 教育心理学[M]. 北京: 中国轻工业出版社 2003.

[4]陈琦, 刘儒德. 当代教育心理学. 北京: 北京师范大学出版社. 2007.

## (2) 文献资源

为学员提供关于新课改, 中高考改革的论文, 以及相关多份教学案例, 提供相关的外文参考资料以利于拓展学习视野。

## 2. 引导工具

(1) 焦点讨论法

(2) 分块阅读

(3) 小组讨论法(635)

## 3. 教学条件

教室要有多媒体、有黑板或者白板; 桌椅能够移动, 便于分组研讨。

# 七、课程考核与评价

## 1. 考核内容

学员在研修过程中完成一份关于新课改下中高考的教学研究或文献综述, 完成一个关于物理前沿问题在中学课堂中应用的案例。

## 2. 考核标准

考核内容	5分	4分	3分	2分	1分
文献综述	非常完整收集相关文献, 并进行系统的阐述, 并指出研究的方向		比较完整地收集了相关文献, 进行了针对性的阐述。了解了可能的问题。		收集了较少文献, 进行了简单的说明。
教学案例	比较系统或巧妙的应用课程的理论与教学设计中。		有效的地应用课程的理论与教学设计中		没有或很少应用课程的理论与教学设计中

## 3. 学员对课程的评价

学员运用北京教育学院课程评价的调查问卷对课程教学进行评价。

# 八、任课师资条件

任课教师具有丰富的培训教学经验, 在中学物理教育的理论与实践方面有较丰富的研究与实践积累, 物理理论水平扎实, 对前沿问题有较多研究, 能够结合当前的中学教学实践。

(课程负责人: 沈雷雷)

# “生物学科教育改革动态”课程方案

数学与科学教育学院

## 一、课程名称

生物学科教育改革动态

## 二、适用对象

《生物学科教育改革动态》课程适用于中学生物专业（青蓝项目）的教师。该项目的中学生物教师从事生物教育教学工作已有 10 年左右时间，积累了一定的教育教学经验。他们的进一步成长需要具备开阔的教育教学视野，了解学科教育改革动态，并能积极探索和实施教育教学改革。

## 三、课时安排

24 课时。

## 四、课程目标

通过《生物学科教育改革动态》课程的学习，青蓝项目中生物教师能：

1. 认识到教师具备开阔的教育教学视野的重要性，积极主动了解当前国内外基础教育阶段教育改革动态和趋势，并能与自己的课堂教学建立联系。
2. 关注我国基础教育阶段课程与教学改革的动态，厘清生物学科课程与教学改革的方向、目标和任务，积极进行教学模式和教学方法的改进探索。
3. 关注国内外生物教育教学改革的先进经验并加以比较分析、吸收借鉴，丰富和完善自己的教学改进计划和措施。
4. 关注生物学科的最新科研成果和在社会上引起热议的生物学话题，能及时将学科前沿及热点问题引入到课堂教学中，培养学生社会责任意识。

## 五、课程内容要点与相应教学方式

专题名称	内容要点	课时	教学方式	教学资源 / 引导工具
国内外基础教育改革动态	1. 全球教育发展的一般趋势 (1) 重视人的基本素质的提高 (2) 从终身教育到终身学习 (3) 从学会生存到学会共存 2. 英美日中等国的教育关注热点 3. 教师要具备全球教育视野	4	专题讲座 案例分析：以具体的案例分析教师具备全球视野的重要性	1. 相关的政策文件 2. 联合国教科文《从终身教育到终身学习》资料
深化基础教育改革背景下的生物学课程与教学	1. 深化基础教育课程改革背景下生物学科的独特育人价值 2. 生物学核心素养是学科育人价值的集中体现 (1) 生物学核心素养的内涵 (2) 生物学核心素养的构成要素 3. 落实核心素养的生物学课程与教学	8	1. 专题讲座 2. 案例教学：以典型的案例为分析内容 3. 小组讨论：合作学习讲座内容；每位学员经过“体验-	相关文献资料；初高中生物课程标准；初高中生物教材；优秀教学课例

专题名称	内容要点	课时	教学方式	教学资源/引导工具
	(1)生物学科核心素养形成的主载体——学科知识 (2)生物学科核心素养形成的主要路径——学科活动		“分享-共识-行动”的完整过程。	
国内外中学生物教学先进经验交流与分享	1. 美国、新西兰、德国科学教学策略评析 2. 核心素养导向的中学生物学教学优秀课例交流与分享	8	1. 案例教学：以不同国家科学教学为案例剖析其教学方法和策略。 2. 实地听课、考察：交流、学习优秀的课例，反思和优化自身的教学设计与实施。	美国、新西兰、德国科学教学案例、我国中学生物学优秀教学设计
生物学科研究动态与热点问题	1. 生物学科研究前沿与最新进展专题 2. 生物学科社会热点问题及其在中学生物教学中的渗透	4	1. 专家讲座 2. 案例教学：以特定内容为例剖析如何在中学生物教学中渗透热点问题，培养学生社会责任感。	文献资料

## 六、教学工具与资源条件

### 1. 教学资源

(1) 参考书籍类：《基于核心素养的中学生物教与学》、《义务教育生物课程标准（2011年版）》、《高中生物课程标准（2017年版）》、初中生物教材、高中生物教材。

(2) 文献类：国外教育改革相关文献、联合国教科文组织相关文件。

(3) 案例类：优秀教学设计案例，学员自己的教学设计案例等。

### 2. 教学引导工具

(1) 理论工具：用于指导学员理解国内外教育改革动态与趋势，如：教育学理论；心理学理论等；

(2) 活动工具：在学习过程中引导学员开展学习的活动工具；

### 3. 教学条件

(1) 设备物资条件：教室要有多媒体、黑板和可以动的白板；桌椅能够移动，以便分组。

(2) 学习准备条件：每位学员都要完成每次学习前的前置任务，并按照每次学习的要求准备学习资料。

## 七、课程考核与评价

### (1) 学员课程学习考核

采用出勤情况和过程参与两部分相结合的方式进行考核。成绩的计分占比：出勤成绩 20%，过程参与 80%。



参与过程的考核标准为：

课程	内容	水 平					具体表现
		1 不 好	2 不 太 好	3 一 般	4 较 好	5 非 常 好	
生物 学科 教育 改革 动态	国内外基础教 育改革动态					5	在所提供的括号中： 若有关内容为强项填‘√’； 若有关内容为弱点填‘×’； 若有关内容既非强项也非弱点不填。
	深化基础教 育改革背景下的 生物学课程 与教学				4		认识到教师具备开阔的教育教学视野的重要性（ ） 能积极主动了解当前国内外基础教育阶段 教育改革动态和趋势（ ） 能与自己的课堂教学建立联系（ ）
	国内外中生物 教学先进经 验交流与分享				4		关注我国基础教育阶段课程与教学改革 的动态（ ） 能厘清生物学科课程与教学改革的方向、目 标和任务（ ） 能积极进行教学模式和教学方法的改进探 索（ ）
	生物学科研究 动态与热点 问题						关注国内外生物教育改革的先进经验 （ ） 能选择性吸收借鉴先进经验（ ） 能正对教学改进的设计与实施进行丰富和 完善（ ）
	生物学科最新 科研成果和在社会 上引起热议的生物学 话题（ ）						能及时将学科前沿及热点问题引入到课堂 教学中（ ）

## （2）学员对课程的评价

以学员填写课程满意度问卷的方式反映学员对课程的评价。

## 八、任课师资条件

具有生物学教育背景并具有教育学、学习理论等相应的理论研究基础，对我国中学生物教学内容熟悉并具有国际视野的教师，可以是本院生物系培训团队教师和来自高校和研究所的教师和研究人员。

### 师资库

姓名	性别	年龄	职务职称	工作单位	研究方向	课程任务
胡玉华	女	56	教授	北京教育学院	生物教育	理论讲授与实践指导
徐 扬	女	36	讲师	北京教育学院	生物教育	课理讲授与实践指导
刘恩山	男	63	教授	北京师范大学	生物教育	理论讲授
赵占良	男	57	编审	人民教育出版社	生物教育	理论讲授
谭永平	男	42	编审	人民教育出版社	生物教育	理论讲授

（课程负责人：胡玉华）

# “初中生物教育科研方法”课程方案

数学与科学教育学院

## 一、课程名称

初中生物教育科研方法

## 二、培训对象

《初中生物教育科研方法》课程适用于中学生物专业（青蓝项目）的教师。该项目的中学生物教师从事生物教育 5-10 年左右，具备中小学中级及以上专业技术职称，一般具有区级骨干教师或以上称号，或者具有硕士及以上学位。

## 三、课时安排

32 课时集中面授；作为专业必修课，贯穿于学员实践和研究的始终。

## 四、课程目标

通过 32 课时的研修学习，每位学员都能站在全面育人的视角设计并实施学科教育教学。具体表现在：

（1）了解教育科研方法的基本规范与流程，知道教育研究方法的基本类型及研究成果表述的主要呈现形式。

（2）生物教育研究问题的常见类型、研究问题的确定及研究计划的设计

（3）几种实证科研方法（问卷法、访谈法、观察法等）在生物教育研究中的价值及使用策略。

（4）理解生物教育研究论文的基本结构、各部分的内涵与意义，以及论文写作所需要研究成果的表述形式；结合自身的生物教学实际，提出有价值、可研究的学科教育教学问题，并设计合理的研究方案，应用多种科研方法开展研究。

## 五、课程内容要点与相应教学方式

专题名称	课程内容要点	教学方式/教学过程	课时
科研方法与教学实践	教育科研方法的基本规范与流程、类型和表现形式。	1. 学员自主学习（课前），完成自主学习卡。 2. 小组研讨并分享。 3. 指导教师结合具体经典论文点评讲解和指导。	8
科研问题的提出与实践	教育研究问题的常见类型、研究问题的确定及研究方案的设计。	1. 学员初拟研究的问题（课前）。 2. 小组研讨分享。 3. 教师针对学员提出的研究问题进行点评及指导。 4. 每个学员确定并界定自己研究的问题，展开文献分析，撰写文献综述，制定研究方案（课后完成）。	8

专题名称	课程内容要点	教学方式/教学过程	课时
科研实证方法与实践应用	几种实证科研方法（问卷法、访谈法、观察法、作品分析法）的价值和使用策略。	1. 学员自主实践(根据自己要研究的问题选择具体方法，并进行实践尝试) 2. 学员交流及研究基本实施方案框架的展示。 3. 教师针对学员课题研究方法选择与论据支撑予以点评与指导。 4. 反思改进。	8
科研方法的综合实践与创新应用	按照研究的基本规范和流程，进行完善的研究课题的设计与实施。	1. 自主实践研究。 2. 研究文献资料的整理与提炼。 3. 拟实施课题实施方案中方法的修改与完善。	8

## 六、教学工具与资源条件

专题名称	课程内容要点	教学资源/引导工具	课时
科研方法	教育科研方法的基本规范与流程、类型和表现形式。	论文案例； 自主学习卡； 活动材料； 经典科研方法的文献。	8
科研问题	教育研究问题的常见类型、研究问题的确定及研究方案的设计。	学习理论及文献材料； 引导工具（文献综述模板、研究方案模板）； 填写课终卡。	8
科研实证方法	几种实证科研方法（问卷法、访谈法、观察法、作品分析法）的价值和使用策略。	焦点讨论法量表；学习文献；文献及学员论文中的科研方法实例；线上讲座与学科研究方法微视频讲座等补充资源。	8
科研方法的实践与应用	按照研究的基本规范和流程，进行研究设计与实施。	引导工具（研究论文或报告的研究方法部分的修改框架与体例模板）。	8

## 七、课程考核与评价

(1) 学员课程学习考核：

**过程性评价：**学员课堂中问题的回答和反馈情况进行数据统计，反馈学员对于科研方法类别和应用领域的了解

**结果性评价：**学员提交一份课题研究方案或计划，重在考察学员的实际运用科研方法的能力。

(2) 学员对课程的评价：

**过程性评价：**通过雨课堂软件了解学员在课件预习过程中存在的问题，进行标注。

**结果性评价：**课后设置本节课程的评分反馈问卷，设置课程反馈雨课堂讨论区。

采用出勤情况和过程参与两部分相结合的方式进行考核。成绩的计分占比：出勤成绩 20%，过程参与 80%。

参与过程的考核标准为：

课程	内容	水 平					具体表现
		1 不好	2 不太好	3 一般	4 较好	5 非常好	
生物学科教育改革动态	科研方法						在所提供的括号中： 若有关内容为强项填‘√’； 若有关内容为弱点填‘×’； 若有关内容既非强项也非弱点不填。
	科研问题						能够了解教育科研方法的基本规范与流程（ ） 了解教育规划类型和表现形式（ ）
	科研实证方法						知道教育研究问题的常见类型（ ） 能够确定研究问题（ ） 开展相关的研究方案的设计（ ）
	科研方法的实践与应用						运用几种实证科研方法（问卷法、访谈法、观察法、作品分析法）（ ） 知道研究方法在研究中的价值和使用策略（ ）
							能够按照研究的基本规范和流程（ ） 能够依据评定标准，进行完善的研究课题的设计与实施（ ）

## （2）学员对课程的评价

以学员填写课程满意度问卷的方式反映学员对课程的评价。

本课程师资为北京教育学院数学与科学教育学院获得高级职称或博士学位的教师以及研究机构的专家学者一线有丰富教学经验和教学特长的优秀教师，实现理论与实践的互补。

姓名	性别	年龄	职务职称	工作单位	研究方向	课程任务
徐 扬	女	36	讲师	北京教育学院	生物教育； 健康教育	科研问题提出 与方法概述
胡定荣	男	52	教授	北京师范大学	教育科研方法 研究	科研方法的实践 与应用
陈鹏举	男	34	讲师	北京教育学院	科研量化研究， 数学教育	科研实证方法
冯启磊	女	38	副教授	北京教育学院	数学教育， 质性研究	科研实证方法
曾早早	女	39	副教授	北京教育学院	地理教育， 研究方法概述	科研实证方法

（课程负责人：徐扬）

# “课程论及学科课程开发”课程方案

数学与科学教育学院

## 一、课程名称

课程论及学科课程开发

## 二、培训对象

《课程论及学科课程开发》课程适用于中学生物专业（青蓝项目）的教师。在一线从事生物教育、教学的优秀青年教师，年龄在40岁以下，教龄5-10年左右，具备中小学中级及以上专业技术职称，一般具有区级骨干教师或以上称号，或者具有硕士及以上学历。

## 三、课时安排

32课时。

## 四、课程目标

通过32课时的研修学习，每位学员都能站在全人的角度设计并实施学科教育教学。具体表现在：

1. 能结合课程开发的要素、类型与基本原理，研发中学生物课程资源。
2. 能够从课程多重理论视角理论来设计和实施生物教学。
3. 能够掌握课程开发的具体思路、过程与方法。
4. 能够整合多种资源进行生物相关校本课程的实践。

## 五、课程内容要点、相应教学方式及教学资源与引导工具

专题名称	课程内容要点	教学方式/教学过程	课时
课程论理论在实践中的应用	课程的要素、类型与基本原理，开发中学生物课程资源。	1. 理论讲座与实践案例分享 2. 用课程的要素、类型与基本原理对不同校本课程案例进行对比、分析、形成研讨结论。	8
多重理论视角下的课程开发与实践	校本课程开发的相关理论（UBD, SPOC 设计理论等）；校本课程案例研讨与实践指导。	1. 分享上一届青蓝学员自主设计的一个校本课程模块，结合理论框架和模型，分析其内在的设计思路和方法。 2. 指导教师结合具体案例进行自主的讲解，学员结合自身案例进行分享，进行被培训教师间的自评和互评。	8
课程开发的思路、过程与方法	课程开发中的初中生物学的核心概念体系；初中生物大单元教学课程设计理论在课程设计中的应用。	1. 教师结合案例先介绍生物学的核心概念体系和金字塔理论的讲座； 2. 学员以组为单位，分析课程设计中体现的核心概念知识体系； 3. 展示交流自主设计的成果，指导教师进行点评与指导； 4. 应用课程概念知识体系改进自己的教学行为，完成一份课程设计的改进并说明。	8

专题名称	课程内容要点	教学方式/教学过程	课时
开发生物相关的校本课程	整合多种资源开发生物相关的校本课程。	1. 学员小组聚焦同一课程主题,不同的组在主题选择上可以存在一定的差异,同学员研究的课题相结合。 2. 以组为单位整合组内的学科资源,进行提炼和总结,完善和改进开发的课程。 3. 基于以上基础设计并展示一节设计的课程,小组分享设计的校本课程案例。	8

## 六、教学工具与资源条件

专题名称	课程内容要点	教学资源/引导工具	课时
课程论理论在实践中的应用	课程的要素、类型与基本原理;开发中学生物课程资源。	1. 相关理论学习资料和 PPT。 2. 能够体现校本课程开发流程的经典案例。	8
课程多重理论视角理论	校本课程开发的相关理论(UBD, SPOC 等);校本课程案例研讨与实践指导。	1. 相关理论学习资料、文献及教学案例。 2. UBD 课程设计模板 3. SPOC 课程设计模板 4. 焦点讨论(ORID)法听评课量表	8
课程开发的思路、过程与方法	课程开发中的初中生物学的核心概念体系;初中生物大单元教学课程教学设计理论的应用。	1. 相关理论学习资料、文献及教学案例。 2. 2018 级青蓝已经发表的设计课程设计的文章。	8
开发生物相关的校本课程	整合多种资源开发生物相关的校本课程。	1. 相关理论学习资料、文献及教学案例。 2. 课程主要的 PPT 或讲义 3. 不同组间的课程开发资源包。	8

参考教材:

《生物教学论》赵锡鑫 主编,高等教育出版社。

《生物新课程教学与教师成长》胡玉华 主编,中国人民大学出版社

## 七、课程考核

### (1) 学员课程学习考核:

**过程性评价:** 学员课堂中案例分析及陈述的表现,反馈学员对于课程理论的理解及学科课程开发的应用的实践转化效果。

**结果性评价:** 学员提交一份原始校本课程设计案例,并对其进行修改,结合所学的理论框架及模板,形成改进后的校本课程设计案例。

### (2) 学员对课程的评价:

**过程性评价:** 通过雨课堂软件了解学员在课件预习过程中存在的问题,进行标注。

**结果性评价:** 课后设置本节课程的评分反馈问卷,设置课程反馈雨课堂讨论区。

**评价反馈:** 针对学员提出的问题在下节课中予以反馈

采用出勤情况和过程参与两部分相结合的方式进行考核。成绩的计分占比:出勤成

绩 20%，过程参与 80%。

参与过程的考核标准为：

课程	内容	水 平					具体表现
		1 不好	2 不太好	3 一般	4 较好	5 非常好	
课 程 论 及 学 科 课 程 开 发	课程的要素、类型与基本原理；开发中学生物课程资源。					5	在所提供的括号中： 若有关内容为强项填‘√’； 若有关内容为弱点填‘×’； 若有关内容既非强项也非弱点不填。
	校本课程开发的相关理论（UBD，SPOC等）；校本课程案例研讨与实践指导。				4		学员能够知晓校本课程开发的相关理论（UBD，SPOC设计理论等）（ ） 学员能够结合所在学校的特点，针对校本课程案例研讨与实践进行指导（ ）
	课程开发中的初中生物学的核心概念体系；初中生物大单元教学课程设计理论的应用。				4		学员能够进行课程开发，了解初中生物学的核心概念体系（ ） 学员能够依据初中生物大单元教学课程设计理论，在课程设计中的进行灵活应用（ ）

### 八、任课教师条件

本课程师资为北京教育学院数学与科学教育学院获得高级职称或博士学位的教师以及研究机构的专家学者一线有丰富教学经验和教学特长的优秀教师，实现理论与实践的互补。

姓名	性别	年龄	职务 职称	工作单位	研究方向	课程任务
胡玉华	女	56	讲师	北京教育学院	生物教育； 健康教育	课程多重理论视角理论 及实践案例解析
徐 扬	女	36	讲师	北京教育学院	生物教育； 健康教育	课程开发的思路、 过程与方法
王春易	女	54	副校长	北京十一中学	校本课程开发	以十一学校为例介绍 校本课程开发
刘恩山	男	63	教授	北京师范大学	课程论	课程理论

（课程负责人：徐扬）

# “ 课题研究及论文撰写 ” 课程方案

数学与科学教育学院

## 一、课程名称

课题研究及论文撰写

## 二、培训对象

《生物学科教育改革动态》课程适用于中学生物专业（青蓝项目）的教师。其教龄5-10年左右，具备中小学中级及以上专业技术职称，一般具有区级骨干教师或以上称号，或者具有硕士及以上学位。

## 三、课时安排

40 课时。作为专业必修课，贯穿于学员实践和研究的始终。

## 四、课程目标

通过 40 课时的研修学习，每位学员都能 UBD 教学设计理论视角来设计和实施学科教育教学，并将已有设计的案例纳入课题的研究主题之中，并转化成相应的论文。具体表现在：

1. 了解课题研究的基本规范和流程及论文撰写的基本框架及规范
2. 基于全面育人理念理解学科本质、应用其他课程模块中涉及的 UBD、BOPPPS 和 SPOC 等教学理论进行生物教育课题研究设计撰写，建立课题主导与实践案例的联系，并撰写开题报告。
3. 尝试用 UBD、BOPPPS 和 SPOC 教学理论结合课题研究内容进行开题报告中的新授课与复习课的案例支撑和资源包建设。能够识别有效的课题研究素材进行课题研究的实践：实践中期报告的撰写。
4. 理解课题研究内容的论文转化原则和流程：完成结题报告撰写和答辩。

## 五、课程内容要点与相应教学方式

专题名称	课程内容要点	教学方式/教学过程	课时
课题及论文的基本规范与流程	1. 如何开展课题与实践的结合研究 2. 论文基本框架及撰写规范	1. 自主阅读学习资料，完成内容提炼学习表 2. 如何寻找案例中的写作亮点 3. 案例如何转换成论文 4 论文发表的具体注意事项	8
课题的研究设计	1. 课题研究设计的撰写与实施推进。 2. 涵盖开题报告答辩。	1. 以往届青蓝具体研究课题为案例进行课题研究计划撰写的讲解 2. 开题报告的具体模板讲解	8
课题研究报告的撰写	1. 课题研究素材的组织与实践。 2. 涵盖中期报告撰写。	1. 给予学员课题研究辅助资源包，实践学员线下的自主学习。 2. 实践从资源包中选取相应的研究素材 3. 中期报告撰写的基本流程的讲解	8



专题名称	课程内容要点	教学方式/教学过程	课时
课题研究内容的转化	1. 课题研究内容的论文转化原则和流程 2. 涵盖结题报告撰写和答辩	1. 提供论文撰写的模板 2. 提供课题研究内容的学习文献	16

## 六、教学工具与资源条件

### 1. 教学引导工具

(1) 参考书籍类：《基于核心素养的中学生物教与学》、《义务教育生物课程标准（2011年版）》、《高中生物课程标准（2017年版）》、初中生物教材、高中生物教材。

(2) 文献类：国外教育改革相关文献、联合国教科文组织相关文件。

(3) 案例类：优秀教学设计案例，学员自己的教学设计案例等。

### 2. 教学引导工具

(1) 理论工具：用于指导学员理解国内外教育改革动态与趋势，如：教育学理论；心理学理论等；

(2) 活动工具：在学习过程中引导学员开展学习的活动工具；

专题名称	课程内容要点	教学工具与资源条件	课时
课题及论文的实践转化	1. 如何开展课题与实践的结合研究 2. 论文基本框架及撰写规范	1. 规范的课题研究模板及流程图 2. 课题研究的相关研究文献	8
课题的研究设计	课题研究方案设计的撰写与实施推进：涵盖开题报告答辩	1. 以往届青蓝具体研究课题案例 2. 开题报告评价标准	8
课题研究报告的撰写	课题研究素材的组织与实践：涵盖中期报告撰写；	1. 课题研究辅助文献资源包 2. 中期报告模板	8
课题研究内容的转化	课题研究内容的论文转化原则和流程：涵盖结题报告撰写和答辩	1. 结题报告的撰写模板 2. 讲座 PPT 3. 学员学习文献资源包	16

## 七、课程考核与评价

(1) 学员课程学习考核：

采用出勤情况和过程参与两部分相结合的方式进行考核。成绩的计分占比：出勤成绩 20%，过程参与 80%。

**过程性评价：**学员课堂中能够依据授课教师的问题进行积极的参与和反馈，课前提供课程课件，网络统计反馈预习的数据统计。

**结果性评价：**学员提交一份课题研究报告或研究论文，重在考察学员的课题研究及成果转化的能力。

(2) 学员对课程的评价：

**过程性评价：**通过雨课堂软件了解学员在课件预习过程中存在的问题，进行标注。

**结果性评价：**课后设置本节课程的评分反馈问卷，设置课程反馈雨课堂讨论区。

**评价反馈：**针对学员提出的问题在下一节课程中予以反馈

采用出勤情况和过程参与两部分相结合的方式考核。成绩的计分占比：出勤成绩 20%，过程参与 80%。

参与过程的考核标准为：

课程	内容	水平					具体表现
		1 不好	2 不太好	3 一般	4 较好	5 非常好	在所提供的括号中： 若有关内容为强项填‘√’； 若有关内容为弱点填‘×’； 若有关内容既非强项也非弱点不填。
生物学科教育改革动态	国内外基础教育改革动态					5	教师能够将课题开展与实践进行结合（ ） 知道论文基本框架及撰写规范（ ） 能够应用基本的科研方法进行课题的研究（ ）
	深化基础教育改革背景下的生物学课程与教学				4		能够撰写课题研究方案的设计和撰写，实施推进（ ） 能够流畅和逻辑清晰的进行开题报告和答辩（ ）
	国内外中学生物教学先进经验交流与分享				4		能够开展课题研究素材的组织与实践转化（ ） 能够撰写中期报告（ ）
	生物学科研究动态与热点问题						能够将课题研究的成果进行转化（ ） 开展结题报告的撰写和答辩（ ）

## （2）学员对课程的评价

以学员填写课程满意度问卷的方式反映学员对课程的评价。

## 八、任课师资条件

本课程师资为北京教育学院数学与科学教育学院获得高级职称或博士学位的教师以及研究机构的专家学者一线有丰富教学经验和教学特长的优秀教师，实现理论与实践的互补。

姓名	性别	年龄	职务职称	工作单位	研究方向	课程任务
胡玉华	女	56	教授	北京教育学院	生物教育课程研究	课题报告与论文写作的要素
顿继安	女	47	教授	北京教育学院	数学教育；课程研究	课题报告的撰写流程
何彩霞	女	55	教授	北京教育学院	化学研究；课程设计	教学论文的写作与发表

姓名	性别	年龄	职务职称	工作单位	研究方向	课程任务
徐 扬	女	36	讲师	北京教育学院	生物教育; 健康教育	课题研究报告的指导
郭宏伟	女	53	讲师	北京教育学院	生物教育	课题研究报告指导
徐 崢	男	35	讲师	北京教育学院	生物教育	课题研究报告指导

(课程负责人: 徐扬)

# “初中生物学科教学与评价”课程方案

数学与科学教育学院

## 一、课程名称

初中生物学科教学与评价

## 二、培训对象

《初中生物学科教学与评价》课程适用于中学生物专业（青蓝项目）的教师。其培训教师的教龄在 5-10 年左右，具备中小学中级及以上专业技术职称，一般具有区级骨干教师或以上称号，或者具有硕士及以上学位。

## 三、课时安排

64 课时。

## 四、课程目标

通过 64 课时的研修学习，每位学员都能站在全人教育和终身学习的视角进行学科教学及评价的设计和 implementation。具体表现在：

1. 从全面育人和终身学习的理论视角理解学科本质、看待各种生物教育教学活动，并结合具体的案例加以解释。
2. 用学习评价理论解释和学生学习过程中的各种现象，帮助学员解决构建相应的教学策略。
3. 尝试采用一种以课程目标为导向评价理论指导下的评价方式来开展教学，对比分析教学效果的差异性。
4. 从全面育人的发展的视角来设计各种教学评价任务，并能够对学生的表现进行表现性和过程性的评价，来反馈自身的教学行为。

## 五、课程内容要点与相应教学方式

专题名称	课程内容要点	教学方式/教学过程	课时
生物教学评价新视野	生物学习评价新视野： 1. 生物教学表现性评价及生物学科核心素养指引下的生物 PISA 评价 2. 焦点讨论法在生物课堂表现性评价中的应用 3. UBD 在生物教学设计评价中的应用	1. 自主完成阅读学习资料，撰写内容提炼表。 2. 分享自主学习的结果。 3. 指导教师结合讲座内容和具体案例，点评和讲解评价的设置。 4. 用 PISA 测试、焦点讨论法或 UBD 理论的思想，尝试设计一道具有生物情境的测试题或表现性评价表，并呈现其设计的过程与意图。	16

专题名称	课程内容要点	教学方式/教学过程	课时
生物学科教学理论新视野	1. 生物核心概念、层级结构在 BOPPPs 教学中的实施和应用。 2. 伯恩斯坦教育边界理论与模型	1. 教师结合案例先介绍 BOPPPS 教学实践理。 2. 学员以组为单位，分析案例中教师教学的具体过程与学生的过程性评价表现之间的关系。 3. 展示交流自主学习的结果，指导教师进行点评与指导。 4. 应用 BOPPPs 教学理论改进自己的教学行为，完成焦点讨论法听评课表。	16
生物教学方法新视野	1. 生物核心概念、层级结构在 SPOC、UBD 教学的评价与实施 2 如何提问（焦点讨论法）、技术整合（翻转课堂、慕课等）	1. 观摩同课异构的两节课，学员从 SPOC 和 UBD 教学理论的角度进行分析、完成自主学习卡。 2. 分享自主学习的结果。 3. 指导教师结合具体案例点评，结合新的教学理论分析具体案例。 4. 选择一种新的教学方法，尝试设计并实施一节课（提交录像或教学设计）。	16
生物学习评价实践与应用	初中生物学科教学与评价的学习共同体的建设及实践	1. 每位学员带来一份指定内容的评价作品（学生作业及对作业的分析、题目及评分标准等）。 2. 学员交流与展示。 3. 指导教师进行点评，形成评价框架；提供相关的评价的理论与实践的阅读材料，结合具体案例介绍其它评价方式。 4. 学员修改，或者尝试让学员用焦点讨论法听评课表，完成过程性评价的任务。	16

## 六、教学工具与资源条件

专题名称	课程内容要点	教学资源/引导工具	课时
生物教学评价新视野	生物学习评价新视野： 1. 生物教学表现性评价及学科核心素养指引下的生物 PISA 评价 2 焦点讨论法在表现性评价中的应用	1. 相关理论学习资料、教学设计(课堂实录片段、教学设计)。 2. 焦点讨论法听评课表。	16
生物学科教学理论新视野	1. 生物核心概念、层级结构在 BOPPPs 教学中的课程实施和应用。 2 生物教育理论及伯恩斯坦教育边界理论与模型应用	1. 相关理论学习资料。 2. 优秀教学案例。	16
生物教学方法新视野	1. 生物核心概念、层级结构在 SPOC、UBD 教学的评价与实施。 2 如何提问（焦点讨论法）、技术整合（翻转课堂、慕课等）。	1. 相关理论学习资料。 2. 优秀教学案例。 3. 自主学习卡。 4. 往届学员依据相关理论设计的课程实例。	16

专题名称	课程内容要点	教学资源/引导工具	课时
生物学习评价实践与应用	初中生物学科教学与评价的学习共同体的建设及实践	1. 相关理论学习资料。 2. 往届学员的优秀案例分享	16

## 七、课程考核

### (1) 学员课程学习考核

采用出勤情况和过程参与两部分相结合的方式考核。成绩的计分占比：出勤成绩 20%，过程参与 80%。

参与过程的考核标准为：

课程	内容	水平					具体表现
		1 不好	2 不太好	3 一般	4 较好	5 非常好	
初中生物学科教学与评价	生物教学评价新视野					5	在所提供的括号中： 若有关内容为强项填‘√’； 若有关内容为弱点填‘×’； 若有关内容既非强项也非弱点不填。
	生物学科教学理论新视野				4		能够关注生物核心概念、层级结构在 SPOC、UBD 教学的评价与实施中的价值（ ） 能够聚焦焦点讨论法、技术整合、翻转课堂、慕课等在教学中的。（ ） 能积极进行教学模式和教学方法的改进探索（ ）
	生物教学方法新视野				4		能够尝试采用初中生物学科教学与评价的方法，进行学习共同体的建设及实践进教学方法（ ） 能应用教学新方法对于原有课例进行不断地丰富和完善（ ）

### (2) 学员对课程的评价

以学员填写课程满意度问卷的方式反映学员对课程的评价。

## 八、任课教师条件

本课程师资为北京教育学院数学与科学教育学院获得高级职称或博士学位的教师以及研究机构的专家学者一线有丰富教学经验和教学特长的优秀教师，实现理论与实践的互补。

姓名	性别	年龄	职务 职称	工作单位	研究方向	课程任务
徐 扬	女	36	讲师	北京教育学院	生物教育；健康教育	教学理论与评价实践
张莉娜	女	38	副教授	北京教育学院	化学教育，学科评价	PISA 及表现性评价
胡玉华	女	63	教授	北京教育学院	生物教育；健康教育	教学评价与教学实践

(课程负责人：徐扬)

# “初中生物教育改革考察”课程方案

数学与科学教育学院

## 一、课程名称

初中生物教育改革考察

## 二、适用对象

在一线从事生物教育、教学的优秀青年教师，年龄在 40 岁以下，教龄 5-10 年左右，具备中小学中级及以上专业技术职称，一般具有区级骨干教师或以上称号，或者具有硕士及以上学位。

## 三、课时安排

32 课时。专业必修课，在第四学期进行。

## 四、课程目标

1. 通过名校现场观摩，体会名校的先进办学理念，了解名校教育改革的具体做法，增加对教育、教学的认识。
2. 通过工作坊，体验 UbD 教学理论在课堂上的呈现过程，亲身测量该方法各环节的达成程度，认同其对教学成效的贡献及在教改中的价值；阐明 UbD 教学法在生物学教学中的优势，尝试应用该方法提出的理论框架撰写教学设计。
3. 通过同课异构与名师点评，深入理解教学目标的确定方法，教学内容的分析方法，教学活动的设计方法，以及教学反思的方法；体会教学反思的作用，提升教学反思能力；学会课例分析的方法，审视自身教学。
4. 通过博物馆参观课程，深化对焦点讨论法的理解，阐明该法的目的与意义；尝试应用焦点讨论法就一主题进行设计。

## 五、课程内容要点与相应教学方式

课程名称	内容要点	课时	教学方式	教学资源 / 引导工具
名校参观	听取名校办学理念与育人方式；参观名校特色模块；与名校负责人探讨教育教学经验。	8	讲座；现场参观；讨论	名校观摩手册、宣讲视频
UbD 教学工作坊	听取名校有关 UbD 教学法的内涵、目的和意义的讲座；观摩该校 2 节基于 UbD 教学法的生物课堂教学；选择主题，应用 UbD 教学法撰写教学目标和教学过程等。	8	讲座；现场观课；讨论；展示；撰写	参考书《基于理解的教学设计》、课程标准、教材、工作坊印制的材料



课程名称	内容要点	课时	教学方式	教学资源 /引导工具
焦点讨论法 工作坊	以名校校内标本馆的陈列内容为抓手，应用焦点讨论法的框架对其进行分析；思考焦点讨论法在实际教学过程中的应用价值，并与名校教师深入交换意见；与名校教师共同就一教学主题应用该法进行设计、展示。	8	体验式教学；项目式教学；讨论	焦点讨论法量表；参考书《关键在问—焦点讨论法在学校的应用》；名校标本馆展出资源
教学交流 (同课异构 与名师点评)	4位学员分2组就2个主题分别自主设计课堂教学，并实施；名师点评；学员对教学目标设定、教学过程实施等方面进行反思并表达；听课学员发表对所听课程的评价，及对自身教学的审视。	8	现场观课；课例分析；集体讨论；自我反思	

## 六、教学工具与资源条件

### 1. 教学引导工具

焦点讨论法量表

### 2. 教学资源：

- (1) 名校现场教学课例
- (3) 名校标本馆展品资源
- (4) 《义务教育生物课程标准（2011年版）》；
- (5) 《基于理解的教学设计》
- (6) 《关键在问—焦点讨论法在学校的应用》
- (7) 人教版初中生物教材；
- (8) 北京版初中生物教材；

### 3. 教学环境：

- (1) 教学用具：大白纸、彩笔、记事贴
- (2) 授课教室：有多媒体、黑板或白板；有录像设备。
- (3) 标本馆：展品

## 七、课程考核与评价

### (1) 学员课程学习考核

采用出勤情况和过程参与两部分相结合的方式进行考核。成绩的计分占比：出勤成绩 20%，过程参与 80%。

参与过程的考核标准为：

课程	内容	水 平					具体表现
		1 不好	2 不太好	3 一般	4 较好	5 非常好	
生物 学科 教育 改革 动态	名校参观					5	在所提供的括号中： 若有关内容为强项填‘√’； 若有关内容为弱点填‘×’； 若有关内容既非强项也非弱点不填。
	UbD 教学 工作坊				4		能够阐述 UbD 教学法的内涵、目的和意义（ ） 能够测量 UbD 教学法各环节的达成程度（ ） 能够阐明 UbD 教学法在生物学教学中的优势（ ） 能够应用 UbD 教学法的框架撰写教学设计（ ）
	焦点讨论法 工作坊				4		能够阐明焦点讨论法的目的与意义（ ） 能够应用焦点讨论法就标本馆内的展出进行分析（ ） 能够应用焦点讨论法就一教学主题进行设计（ ）
	教学交流 (同课异构 与名师点评)						能够阐明教学目标的确定方法，教学内容的分析方法，教学活动的设计方法，以及教学反思的方法（ ） 能够从设计和实施的角度评价课例（ ） 能够应用课例分析的方法，反思自身教学（ ）

## (2) 学员对课程的评价

以学员填写课程满意度问卷的方式反映学员对课程的评价。

## 八、任课师资条件

本课程师资由北京教育学院数学与科学教育学院获得中高级职称或博士学位的教师与一线高级教师组成，理论与实践互补。

姓名	性别	年龄	职务职称	工作单位	研究方向	课程任务
徐 扬	女	36	讲师	北京教育学院	生物教育	课程现场教学、 实践指导
胡玉华	女	56	教授	北京教育学院	生物教育	课程现场教学、 实践指导
郭宏伟	女	53	讲师	北京教育学院	生物教育	课程现场教学、 实践指导
徐 峥	男	35	讲师	北京教育学院	生物教育	课程现场教学、 实践指导

(课程负责人: 徐峥)

# “教育科研方法”课程方案

数学与科学教育学院

## 一、课程名称

《教育科研方法》

## 二、适用对象

北京市青蓝计划，熟练到成熟期中学地理教师；在一线从事地理教育、教学的优秀青年教师，年龄在 40 岁以下，教龄 5-10 年左右，具备中小学中级及以上专业技术职称，一般具有区级骨干教师或以上称号，或者具有硕士及以上学位。

## 三、课时安排

32 课时

## 四、课程目标

通过 32 课时的研修学习，每位学员都能对教育科研方法有一定的理解，掌握教育研究计划设计的流程与方法、教学研究论文的写作方法。具体表现在：

1. 能够认识到教育科研的必要性，认识教育研究计划设计的流程与关键环节。
2. 能够认识常用的教育研究方法，并能够结合研究计划选择适当的研究方法开展教学研究。
3. 能够认识研究报告与研究论文写作规范，能够提炼观点撰写一篇规范的教学研究论文。

## 五、课程内容要点与相应教学方式

《教育科研方法》课程结合学员教师的工作需求，通过案例讲解与任务驱动问题等方式，提升其教育教学研究的设计与规划能力。具体课程内容包括：能够明确教育研究的意义和价值，认识教育研究的基本类型与研究范式；能够了解教育研究计划设计的基本流程与方法，能够开展文献综述并确定研究问题，撰写研究计划；能够确定适用于研究问题的研究方法，并完成各自选题研究；能够按照论文写作规范撰写研究论文。

表 1. 课程内容要点与教学方式的设计

课程内容	内容要点	课时	教学方式/教学过程	教学资源/引导工具
教育科研方法概述	教育研究的意义和价值；教育研究的基本类型；教育研究的三大研究范式——定量研究方法、定性研究方法和混合研究	4	参与式学习：结合自身经历理解教育研究的作用和意义	课程 PPT
教育研究计划的设计	教育研究计划设计的流程；如何开展文献综述并形成研究问题；如何撰写研究计划	8	参与式学习：(1) 结合个人选题思考：如何选题、撰写文献综述、确定研究问题、构建研究框架；(2) 交流分享：倾听讲座，分享案例，交流研究计划	教育研究计划案例

课程内容	内容要点	课时	教学方式/教学过程	教学资源/引导工具
几种常用教育研究方法	以常用的调查研究、个案研究和行动研究方法为例，结合案例说明如何设计教育研究框架、收集数据、分析数据并得出研究结果。	16	参与式学习：(1) 理解调查研究、个案研究和行动研究方法的应用方法；(2) 在领会案例的基础上明确个人教育研究中如何运用教育研究方法开展研究	教育科学研究方法案例、个人研究计划框架
教育研究成果的表述	研究报告与研究论文的写作：根据研究成果总结和提炼观点，撰写规范的教学研究论文题	4	体验式学习：领会教学研究论文撰写的方法，能提炼出研究观点，撰写并修改完善教学研究论文	地理教学研究论文案例

## 六、教学工具与资源条件

### 1. 教学资源

#### (1) 参考书籍

[1] 伯克·约翰逊，拉里·克里斯腾森. 教育研究：定量、定性和混合方法[M]. 重庆：重庆大学出版社，2015.

[2] 郑金洲. 教师如何做研究[M]. 上海：华东师范大学出版社，2012.

[3] 乔伊斯·P·高尔，MD·高尔，沃尔特·R·博格. 教育研究方法实用指南[M]. 北京：北京大学出版社，2007.

[4] 约翰·吉尔林. 案例研究：原理与实践[M]. 重庆：重庆大学出版社，2017.

[5] 玛丽·路易斯·霍利，乔安妮·M·阿哈尔，温迪·C·卡斯滕. 教师行动研究[M]. 北京：中国人民大学出版社，2014.

[6] 胡定荣. 薄弱学校的教学改进[M]. 北京：教育科学出版社，2013.

#### (2) 教学论文案例：不同类型初高中地理教学研究论文示范案例

### 2. 教学条件

(1) 教室：要有多媒体、有黑板或者白板；桌椅能够移动，便于分组研讨。

(2) 学习准备：每位学员带来事先准备的资料、案例。

## 七、课程考核与评价

### 1. 考核内容

(1) 学员学习本课程后要能够结合研究选题提炼出研究问题，并设计出研究计划，并能够选用适当的教育研究方法进行研究、完成一篇地理教学研究论文。

### 2. 考核标准

教学研究论文评价量规。

### 3. 课程方式

采用过程参与、实践操作与作品分析相结合的考核评价方式。

## 八、任课师资条件

任课教师原则上具有副高级及以上职称，应具有丰富的培训教学经验，在中学地理

教育的理论与实践方面有较深的造诣，能够深入浅出为学员讲解和指导。

姓名	性别	年龄	职务职称	单位	研究方向	课程任务
曾早早	女	39	副教授	北京教育学院	地理教育	主讲教师
李春艳	女	52	副教授	北京教育学院	地理教育	合作教师
张素娟	女	55	教授	北京教育学院	地理教育	合作教师
尹卫霞	女	31	讲师	北京教育学院	地理教育	合作教师

(课程负责人: 曾早早)

# “ 中学化学课程论 ” 课程方案

数学与科学教育学院

## 一、课程名称

《中学化学课程论》

## 二、培训对象

在一线从事中学化学教育教学实践的优秀青年教师，教龄在 10 年左右，具备中级及以上专业技术职务和区级骨干教师或以上荣誉称号；具有较高的专业发展潜质，教学业绩突出，在学校或者区域内发挥一定的引领作用。

## 三、课时安排

32 课时

## 四、课程目标

通过 32 课时的研修学习，每位学员都能较好地理解化学课程的育人价值，掌握如何通过课程与教学设计来更好地发挥化学课程的育人功能。具体表现在：

1. 了解中学化学课程的发展趋势，结合高中化学课程标准（2017 年版）理解化学课程的育人目标与课程内容
2. 理解课程的一般结构和要素，掌握课程开发的过程与方法
3. 能够设计与实施中学化学校本课程和教学方案

## 五、课程内容要点、相应教学方式及教学资源与引导工具

主题	课程内容要点	教学方式/教学过程	教学资源/引导工具	课时
理解中学化学课程	1. 高中化学课程标准（2017 年版）的育人目标、课程内容和育人方式 2. 指向化学核心素养的课程特点 3. 高中化学教材分析	1. 专家讲座 2. 结合具体案例进行研讨点评，形成理解和认识。	1. 相关理论学习资料 2. 教学案例及案例分析	8
素养导向的化学课程开发	1 课程的基本理论，课程要素，课程开发的一般方法 2. 化学学科核心素养导向的单元教学设计、逆向教学设计 3. 开发落实化学学科核心素养的校本课程	1. 专家讲座 2. 运用焦点讨论法进行案例分析； 3. 体验式学习 4. 进行标本课程开发，并在实践中优化。	1. 相关理论学习资料 2. 课程案例及案例分析 3. 课程设计流程	24

## 六、教学资源及引导工具

### 1. 教学资源

(1) 参考书籍类：《核心素养导向的中学化学教学》、《基于理解的教学设计》、《课程与教学的基本原理》、《义务教育化学课程标准(2011 年版)》、《高中化学课程标准(2017 年版)》、初中化学教材、高中化学教材。

(2) 案例类：文本案例、学员自己的教学设计案例和课堂教学实录等。

## 2. 教学引导工具

课程设计流程、教学设计模板

## 3. 教学条件

(1) 设备物资条件：教室要有多媒体、黑板和可以动的白板；桌椅能够移动，以便分组；需要大白纸、彩笔等辅助资料。

(2) 学习准备条件：每位学员都要完成每次学习前的前置任务，并按照每次学习的要求准备学习资料。

## 七、课程考核

一份校本课程设计方案或一分单元整体教学设计与反思。

评价指标：课程理念、课程要素、课程针对性、课程实效性。

## 八、任课教师条件

本课程师资为北京教育学院数学与科学教育学院获得高级职称或博士学位的教师与一线特高级教师组成，理论与实践互补。

姓名	性别	年龄	职务职称	单位	研究方向	课程任务
周玉芝	女	51	副教授	北京教育学院	化学教育	主讲教师
王钦忠	男	38	副教授	北京教育学院	化学教育	主讲教师
何彩霞	女	55	教授	北京教育学院	化学教育	主讲教师
王 春	男	46	教授	北京教育学院	化学教育	主讲教师
张莉娜	女	35	副教授	北京教育学院	化学教育	主讲教师
张军刚	男	40	讲师	北京教育学院	化学教育	主讲教师

(课程负责人：周玉芝)

# “中学化学学科教学与评价”课程方案

数学与科学教育学院

## 一、课程名称

中学化学学科教学与评价

## 二、培训对象

在一线从事中学化学教育教学实践的优秀青年教师，教龄在 10 年左右，具备中级及以上专业技术职务和区级骨干教师或以上荣誉称号；具有较高的专业发展潜质，教学业绩突出，在学校或者区域内发挥一定的引领作用。

## 三、课时安排

64 课时

## 四、课程目标

通过 64 课时的研修学习，每位学员都能较好地理解和运用核心素养导向的教学与评价方法，能够较好发挥化学课程的育人功能。具体表现在：

1. 理解化学核心素养的内涵和价值，明确指向落实核心素养的基本路径与策略。
2. 了解学科大概念及其对中学化学教学的意义，能够把握最能转化为化学学科核心素养的知识，能够能在化学教学中实施学科核心素养导向的化学教学。
3. 能应用学习理论改进学习设计和教学实施，能通过启发式、探究式、讨论式、参与式等多种方式组织学生活动，提升学生的学习参与度和促进深度学习。
4. 了解考试评价改革发展趋势对化学教学的改进要求；从促进学生的学习和发展的视角，设计针对学生和主题的评价任务，并能够对学生的学习过程和行为表现进行评价；能够开展教、学、评一体化设计与教学。

## 五、课程内容要点、相应教学方式及教学资源与引导工具

主题	课程内容要点	教学方式/教学过程	教学资源/引导工具	课时
理解化学学科核心素养	1. 化学学科核心素养的内涵解析 2. 指向化学核心素养的教学路径	1. 专家讲座 2. 结合具体案例进行研讨点评，形成理解和认识。	1. 相关理论学习资料 2. 教学案例及案例分析	8
化学学科大概念的教学价值	1. 化学学科大概念的含义与教学价值 2. 基于学科大概念的教学内容分析	1. 专家讲座 2. 结合具体案例研讨大概念界定及其对于中学化学教学的意义 3. 通过对某一大概念进行分解梳理的课堂活动，搭建大概念体系。 4. 结合具体案例就大概念和学习进阶理论在中学化学教学的运用进行分析、形成结论	1. 文献搜索方法 2. 大概念梳理的相关表格 3. 教学案例	24



主题	课程内容要点	教学方式/教学过程	教学资源/引导工具	课时
落实化学学科核心素养的教学	1 促进深度学习的理论 2. 化学学科关键能力与必备品格的培养策略; 3. 化学实验的教学功能的发挥	1. 专家讲座 2. 运用焦点讨论法进行案例分析; 3. 体验式学习 4. 进行实践转化。	1. 相关理论学习资料 2. 现场教学观摩与研讨 3. 教学设计模板	16
化学学习评价	促进学生学习和发展的评价理念; 国际上核心素养的评价方法与启示; 表现性评价的评价活动设计; 教、学、评一体化教学设计	1. 专家讲座 2. 每位学员带来一份指定内容的评价作品(学生作业及对作业的分析、题目及评分标准等); 3. 指导教师进行点评分析, 形成评价框架; 4. 提供相关的评价的理论与实践案例的阅读材料, 结合新的具体案例介绍新的评价理念和其他评价方式; 5. 学员修改或者开发新的评价任务。	相关评价理论学习资料; 表现性评价示例	16

## 六、教学资源及引导工具

### 1. 教学资源

(1) 参考书籍类:《核心素养导向的中学化学教学》、《基于理解的教学设计》;《义务教育化学课程标准(2011年版)》;《高中化学课程标准(2017年版)》;初中化学教材;高中化学教材。

(2) 案例类:现场课,典型文本案例,学员自己的教学设计案例和课堂教学实录等

### 2. 教学引导工具

大概念梳理的相关表格、表现性评价示例、教学设计模板

### 3. 教学条件

(1) 设备物资条件:教室要有多媒体、黑板和可以动的白板;桌椅能够移动,以便分组;需要大白纸、彩笔等辅助资料。

(2) 学习准备条件:每位学员都要完成每次学习前的前置任务,并按照每次学习的要求准备学习资料。

## 七、课程考核

过程性评价 1: 基于大概念的知识结构图

评价标准: 1. 具体学科性

2. 具有创造性

3. 简洁、美观, 集科学与艺术于一体

过程性评价 2: 表现性评价任务设计

评价标准: 1. 指向化学学科核心素养

2. 具有参与性、表现性和可行性

3. 评价指标具体、科学

结果性评价：提交一份完整课例及反思（教学设计+授课资源+教学实录+课后反思+新的教学设计

#### 八、任课教师条件

本课程师资为北京教育学院数学与科学教育学院获得高级职称或博士学位的教师与一线特高级教师组成，理论与实践互补。

姓名	性别	年龄	职务职称	单位	研究方向	课程任务
周玉芝	女	51	副教授	北京教育学院	化学教育	主讲教师
王钦忠	男	38	副教授	北京教育学院	化学教育	主讲教师
何彩霞	女	55	教授	北京教育学院	化学教育	主讲教师
张建国	男	62	教授	北京师范大学 附属实验中学	化学教育	主讲教师
王 春	男	46	教授	北京教育学院	化学教育	主讲教师
张莉娜	女	35	副教授	北京教育学院	化学教育	主讲教师
张军刚	男	40	讲师	北京教育学院	化学教育	主讲教师

（课程负责人：周玉芝）

# “课题研究及论文撰写”课程方案

数学与科学教育学院

## 一、课程名称

《课题研究及论文撰写》

## 二、培训对象

在一线从事中学化学教育教学实践的优秀青年教师，教龄在 10 年左右，具备中级及以上专业技术职务和区级骨干教师或以上荣誉称号；具有较高的专业发展潜质，教学业绩突出，在学校或者区域内发挥一定的引领作用。

## 三、课时安排

40 课时

## 四、课程目标

通过 40 课时的研修学习，每位学员能够基于教学实践梳理问题并开展教育教学研究，提升教育科研能力。具体表现在：

1. 能够基于教学实践梳理问题与聚焦研究主题
2. 能够基于研究主题设计课题研究方案并开展行动研究
3. 能够按照规范的方式撰写研究报告和研究论文，并进行交流

## 五、课程内容要点、相应教学方式及教学资源与引导工具

主题	课程内容要点	教学方式/教学过程	教学资源/引导工具	课时
课题研究	(1) 教育教学研究问题的确定；(2) 如何进行文件检索与述评。(3) 课题研究的基本程序与研究方法的选择。(4) 研究方案的设计、课题申请书的撰写。(5) 开题报告撰写。(6) 课题研究实施中常见问题。	1. 专家讲座 2. 体验式学习：(1) 在讲座理论学习和案例分享的基础上，领会原则和操作方法；(2) 自主进行文献综述和选题价值分析；(3) 分享交流研究选题、文献综述、课题申请书与开题报告，得到现场指导，修改完善。	1. 文献搜索方法 2. 开题报告模板	30
研究报告和论文撰写	(1) 研究报告的组成部分以及撰写方法。(2) 研究论文与研究报告的区别。(3) 化学教育研究论文的种类与特点。(4) 研究论文基本结构、各部分的内涵与意义。(5) 研究论文撰写需要注意的问题。	1. 专家讲座 2. 体验式学习：学员结合自己的教学研究，撰写研究报告和课例论文初稿，交流的基础上得到指导教师等指导，修改完善并展示交流。	1. 课例论文模板 2. 研究报告模板	10

## 六、教学资源及引导工具

### 1. 教学资源

(1) 参考书籍类：《核心素养导向的中学化学教学》、《教育科研方法》；《义务教育化学课程标准（2013年版）》；《高中化学课程标准（2017年版）》；初中化学教材；高中化学教材。

(2) 案例类：参考文献、学员自己的课例与研究报告等

### 2. 教学引导工具

研究报告模板，课例论文模板

### 3. 教学条件

(1) 设备物资条件：教室要有多媒体、黑板和可以动的白板；桌椅能够移动，以便分组；需要大白纸、彩笔等辅助资料。

(2) 学习准备条件：每位学员都要完成每次学习前的前置任务，并按照每次学习的要求准备学习资料。

## 七、课程考核

过程性考核：课题申请书、开题报告、研究报告初稿、研究论文初稿

结果性评价：课题研究报告

## 八、任课教师条件

本课程师资为北京教育学院数学与科学教育学院获得高级职称或博士学位的教师与一线特高级教师组成，理论与实践互补。

姓名	性别	年龄	职务职称	单位	研究方向	课程任务
周玉芝	女	51	副教授	北京教育学院	化学教育	主讲教师
王钦忠	男	38	副教授	北京教育学院	化学教育	主讲教师
何彩霞	女	55	教授	北京教育学院	化学教育	主讲教师
朱玉军	男	41	副教授	北京师范大学	化学教育	主讲教师
王 春	男	46	教授	北京教育学院	化学教育	主讲教师
张莉娜	女	35	副教授	北京教育学院	化学教育	主讲教师
张军刚	男	40	讲师	北京教育学院	化学教育	主讲教师

(课程负责人：周玉芝)

# “ 教育科研方法 ” 课程方案

数学与科学教育学院

## 一、课程名称

《教育科研方法》

## 二、培训对象

在一线从事中学化学教育教学实践的优秀青年教师，教龄在 10 年左右，具备中级及以上专业技术职务和区级骨干教师或以上荣誉称号；具有较高的专业发展潜质，教学业绩突出，在学校或者区域内发挥一定的引领作用。

## 三、课时安排

32 课时

## 四、课程目标

通过 32 课时的研修学习，每位学员能够掌握常用的教育可以方法并应用于日常教学研究与教学改进之中。具体表现在：

1. 能够基于教学实践梳理问题与聚焦研究主题
2. 掌握调查法、个案研究法、行动研究法等多种教育科研方法

## 五、课程内容要点、相应教学方式及教学资源与引导工具

主题	课程内容要点	教学方式/教学过程	教学资源/引导工具	课时
教育科研方法理论	(1) 教育教学研究的意义。(2) 常用教育教学研究方法(问卷法、访谈法、观察法、作品分析法、个案研究、教育实验法、行动研究法等)。	1. 专家讲座 2. 结合具体案例进行研讨点评,形成理解和认识。	相关理论学习资料 教学研究案例	8
教育科研方法实践	综合应用教育教学研究方法进行学生学习的调研与教学改进。	1. 综合应用科研方法开展学生学习调研,分析学生学习存在的问题。 2. 集体交流学生学习研究报告,聚焦影响学生有效学习的关键问题。 3. 制定教学改进研究计划并实施。	学生研究报告模板 课题申报书	24

## 六、教学资源及引导工具

### 1. 教学资源

(1) 参考书籍类:《核心素养导向的中学化学教学》、《教育科研方法》;《义务教育化学课程标准(2011年版)》;《高中化学课程标准(2017年版)》;初中化学教材;高中化学教材。

(2) 案例类:参考文献、学员自己的学生学习调研成果等。

### 2. 教学引导工具

学生研究报告模板、课题申报书

### 3. 教学条件

(1) 设备物资条件：教室要有多媒体、黑板和可以动的白板；桌椅能够移动，以便分组；需要大白纸、彩笔等辅助资料。

(2) 学习准备条件：每位学员都要完成每次学习前的前置任务，并按照每次学习的要求准备学习资料。

### 七、课程考核

课题研究计划

### 八、任课教师条件

本课程师资为北京教育学院数学与科学教育学院获得高级职称或博士学位的教师与一线特高级教师组成，理论与实践互补。

姓名	性别	年龄	职务职称	单位	研究方向	课程任务
周玉芝	女	51	副教授	北京教育学院	化学教育	主讲教师
王钦忠	男	38	副教授	北京教育学院	化学教育	主讲教师
何彩霞	女	55	教授	北京教育学院	化学教育	主讲教师
陈 凯	男	40	副教授	南京晓庄学院	化学教育	主讲教师
麦裕华	男	35	在职博士	华南师范大学	化学教育	主讲教师
王 春	男	46	教授	北京教育学院	化学教育	主讲教师
张莉娜	女	35	副教授	北京教育学院	化学教育	主讲教师
张军刚	男	40	讲师	北京教育学院	化学教育	主讲教师

(课程负责人：周玉芝)

# “教育改革动态”课程方案

数学与科学教育学院

## 一、课程名称

《教育改革动态》

## 二、培训对象

在一线从事中学化学教育教学实践的优秀青年教师，教龄在 10 年左右，具备中级及以上专业技术职务和区级骨干教师或以上荣誉称号；具有较高的专业发展潜质，教学业绩突出，在学校或者区域内发挥一定的引领作用。

## 三、课时安排

24 课时

## 四、课程目标

通过 24 课时的研修学习，每位学员能够：

1. 了解我国基础教育改革的方针和政策，并能基于教育政策和方针来反思自己的课程观和教学观等。

2. 了解国际上有关化学课程、化学教学以及化学评价的改革动态，拓展教育教学视野，并能够从中获得启发，吸收和借鉴先进的教育教学理念和方法。

## 五、课程内容要点、相应教学方式及教学资源与引导工具

主题	课程内容要点	教学方式/教学过程	教学资源/引导工具	课时
我国教育教学改革	(1) 学习《国务院关于深化教育教学改革全面提高义务教育质量的意见》、《国务院办公厅关于新时代推进普通高中育人方式改革的指导意见》、《国务院关于全面加强新时代大中小学劳动教育的意见》、《国务院关于深化新时代教师队伍建设改革的意见》等政策文件。(2) 了解国内知名学校所开展的课程改革和教学改革。 (3) 分析化学课程标准的变化与发展	1. 专家讲座 2. 参观、研讨交流 3. 问题引导式阅读 4. 焦点讨论	政策文件 课程介绍	12
国外基础教育改革动态	(1) 美国新一代科学标准与课程及教学改革。 (2) 美国 AP 化学课程设计方法。 (3) 芬兰、日本等国基础教育改革。	1. 专家讲座 2. 结合具体案例进行研讨点评，形成理解和认识。	美国新一代课程标准； AP 化学课程方案； 相关研究文献。	12

## 六、教学资源及引导工具

### 1. 教学资源

(1) 参考书籍类：《核心素养导向的中学化学教学》、《美国新一代课程标准》；《College Board. AP Chemistry Course and Exam Description, Effective Fall 2019》；《芬兰道路》

(2) 文献类：国内、外教育改革政策文件和文献。

### 2. 教学引导工具

焦点讨论法

### 3. 教学条件

(1) 设备物资条件：教室要有多媒体、黑板和可以动的白板；桌椅能够移动，以便分组；需要大白纸、彩笔等辅助资料。

(2) 学习准备条件：每位学员都要完成每次学习前的前置任务，并按照每次学习的要求准备学习资料。

## 七、课程考核

1. 学习体会

2. 体现国际先进教学理念应用的教学设计

## 八、任课教师条件

具有国际视野、并且对我国基础教育有深入研究的教师，可以是本院化学系培训团队教师和来自高校和研究所的教师和研究人员。

姓名	性别	年龄	职务职称	单位	研究方向	课程任务
王 磊	女	55	教授	北京师范大学	化学教育	主讲教师
胡久华	女	45	教授	北京师范大学	化学教育	主讲教师
周玉芝	女	51	副教授	北京教育学院	化学教育	主讲教师
王钦忠	男	38	副教授	北京教育学院	化学教育	主讲教师
何彩霞	女	55	教授	北京教育学院	化学教育	主讲教师
王 春	男	46	教授	北京教育学院	化学教育	主讲教师
张莉娜	女	35	副教授	北京教育学院	化学教育	主讲教师
张军刚	男	40	讲师	北京教育学院	化学教育	主讲教师

(课程负责人：周玉芝)



# “教育改革考察（实践）”课程方案

数学与科学教育学院

## 一、课程名称

《教育改革考察（实践）》

## 二、培训对象

在一线从事中学化学教育教学实践的优秀青年教师，教龄在 10 年左右，具备中级及以上专业技术职务和区级骨干教师或以上荣誉称号；具有较高的专业发展潜质，教学业绩突出，在学校或者区域内发挥一定的引领作用。

## 三、课时安排

32 课时

## 四、课程目标

通过 32 课时的研修学习，每位学员能够：

1. 通过实地参观与专家介绍，了解国内发达地区和有教育特色地区的学校化学特色课程；
2. 通过课堂教学观察和与教师交流，了解国内发达地区和有教育特色地区的学校的化学教育教学经验；
3. 通过与当地教师座谈，了解国内发达地区和有教育特色地区的学校的化学教师发展策略。

## 五、课程内容要点、相应教学方式及教学资源与引导工具

专题名称	课程内容要点	教学方式/教学过程	教学资源/ 引导工具	课时
化学特色课程	1. 学校介绍化学特色课程； 2. 走进课堂观摩 3. 课后对学校课程进行交流	讲座、考察、观摩、交流	考察学校提供相关资料	8
化学教育教学经验	1. 学校介绍化学教育教学经验介绍 2. 走进课堂，观摩教学 3. 课后与授课教师交流教育教学经验	讲座、考察、观摩、交流	考察学校提供相关资料	8
化学教师发展策略	1. 学校介绍教师发展策略 2. 走进名师课堂，观摩教学 3. 课后与名师交流教师发展策略	讲座、考察、观摩、交流	考察学校提供相关资料	16

## 六、教学资源及引导工具

### 1. 教学资源

- (1) 北京十一中学等特色中学的课程、教学与教师专业发展；
- (2) 上海、南京等地区的特色中学的课程、教学与教师专业发展；
- (3) 北京国际学校的课程、教学与教师专业发展；

## 2. 教学引导工具

焦点讨论法

## 3. 教学条件

(1) 设备物资条件：教室要有多媒体、黑板和可以动的白板；桌椅能够移动，以便分组；需要大白纸、彩笔等辅助资料。

(2) 学习准备条件：每位学员都要完成每次学习前的前置任务，并按照每次学习的要求准备学习资料。

## 七、课程考核

1. 考察简报

2. 本校教学改革建议

## 八、任课教师条件

具有国际视野、并且对我国基础教育有深入研究的教师，可以是本院化学系培训团队教师和来自高校和研究所的教师和研究人员。

姓名	性别	年龄	职务职称	单位	研究方向	课程任务
周玉芝	女	51	副教授	北京教育学院	化学教育	主讲教师
王钦忠	男	38	副教授	北京教育学院	化学教育	主讲教师
何彩霞	女	55	教授	北京教育学院	化学教育	主讲教师
王 春	女	46	教授	北京教育学院	化学教育	主讲教师
张莉娜	女	35	副教授	北京教育学院	化学教育	主讲教师
张军刚	男	40	讲师	北京教育学院	化学教育	主讲教师

(课程负责人：周玉芝)

# “ 中学英语教学前沿理论与实践策略 ”课程方案

外语与国际教育学院

## 一、课程名称

中学英语教学前沿理论与实践策略

## 二、适用对象

本课程适用于青蓝培训项目的优秀中学英语青年教师，教龄 3-10 年，获得区骨称号或区级优秀青年教师，英语语言基础较强，雅思成绩在 6.5 分以上，英语教学基本功扎实，专业发展愿望强烈，有一定的课题研究能力与经验。

## 三、课时安排

本课程 32 课时。

## 四、课程目标

通过参与英语学科前沿理论与实践策略的工作坊，学员能够了解主题意义单元教学、整本书读写教学、基于产出导向法的视听说教学以及关键英语阅读策略培养的理念以及实践策略，并初步明确个人在主题课例研究阶段的研究选题方向。

## 五、课程内容要点与相应教学方式

本课程涵盖四个子课程，即基于主题意义探究的单元教学设计理念与实践策略、基于整本书的英语读写教学理论与实践策略、基于产出导向法的英语视听说教学、关键英语阅读策略培养的理论与实践策略，每个子课程 8 课时，共计 32 课时。

子课程	内容要点	课时安排	教学方式
1. 基于主题意义探究的单元教学设计理念与实践策略	1. 概念解析：单元整体教学的内涵 2. 结合案例探讨单元整体教学的关键要素	4	参与式教学 案例分析 互动交流
	案例分析：通过案例，解析如何设计单元整体目标及学习活动、评价活动。 4. 教学实践对接：学员反思并明确教学实践的思路	4	
2. 基于整本书的英语读写教学理论与实践策略	1. 整本书阅读的核心理念：1) 学理基础：从阅读、阅读理解到读写素养的阅读观的变化；英语学科核心素养育人框架；2) 实践基础：哑巴英语、鹦鹉英语、文盲英语的育人误区；课题组近五年的整本书阅读实践研究成果。3) 2. 整本书阅读的五点主张：育人为先、校本课程化落实、四要素选材、整进整出设计、以学生为主体的语用实践。 整本书阅读的实践策略：1) 课程化； 2) 自由泛读； 3) 整本书精读；	4	理论讲解、课例分析、小组研讨、互动答疑
	案例分析：I just forgot (小学 fiction) , I know butterflies (小学 non-fiction) , Wonder (中学 fiction) , Blackout! (中学 non-fiction)	4	

子课程	内容要点	课时安排	教学方式
3. 基于产出导向法的英语视听说教学、	1. 听说教学对发展学生学科核心素养的作用与基本原则 2. 产出导向法 (POA), 输出驱动-输入促成; 3. 教学模式及实践策略 (1) 基于产出导向的听说教学 (2) 基于产出导向的视听说教学 ①分析视听语篇蕴含的主题意义; ②设计体现主题意义的整体性口语产出活动; ③整合视/听说资源, 设计听说/看听说结合的学习活动, 促成整体性产出; ④通过课堂阶段性和整体性口头输出评价学生对主题意义的理解及表达。	4	参与式学习 案例分析 互动交流
	(3) 结合具体案例解读并现场体验英语听说教学: ①基于产出导向的听说教学案例解读; ②基于产出导向的视听说教学案例解读。	4	
4. 关键英语阅读策略培养的理论与实践策略	1. 关键英语阅读策略的内涵、价值、发展演变 ① 利用 KWL 模式引导出英语阅读策略的内涵与价值 ② 利用画廊漫步方式引导出英语阅读策略发展历史及策略聚焦 2. 关键英语阅读策略培养的模式与工具 3. 单项关键阅读策略培养案例解读: 结合词汇学习 (猜词、积累及创意运用图形组织器)、朗读 (读者剧场)、语篇结构图构建模式、QAR 提问框架、Book talk 等活动及工具阐述单项关键策略培养的过程。	4	基于案例解读的以学员学习为中心的工作坊
	结合具体案例解读并现场体验英语阅读策略组合式培养的路径: ① FIVEQS 批注策略案例解读与体验; ② KWHLAQ 模式解读与体验; ③ 基于整本书的七步法阅读策略培养案例解读	4	

## 六、教学工具与资源条件

需要能提供具备上网环境并能容纳 30 人左右的教室, 教室内需要有投影、PPT 等设备, 桌椅摆放适宜小组合作学习。同时需要提供大白纸 10-15 张, 5 组 (彩色) 马克笔。

此外, 需要给学员以下经典教材和论文, 主要包含主讲教师的研究成果, 例如:

张金秀. 2019. 中小学英语整本书阅读的五点主张[J]. 英语学习, (7):55-57.

张金秀. 2019. 主题意义探究引领下的中学英语单元教学策略[J]. 中小学外语教学, (13):1-6.

李宝荣. 2020. 基于主题意义的英语单元整体教学设计[J]. 英语学习, (3)41-45.

李宝荣 等. 2019. 基于主题意义进行单元整体教学的实践思路和策略[J]. 英语学习, (2).

李慧芳. 2019. 培养初中生英语听后复述能力的实践策略[J]. 中小学英语教学与研究, (3):53-57.

李慧芳. 2019. 初中生英语听记信息能力的现状、问题及教学策略[J]. 教学与管理, (1):64-67.

徐国辉. 2019. 中学生英语阅读策略使用与指导现状调查及对策[J]. 中小学外语教学(中学篇), (5):8-13.

徐国辉, 郭颖. 2020. 运用 FIVEQS 批注策略提升高中生英语阅读素养的实践探索[J]. 英语学习.

## 七、课程考核与评价

### (1) 学员课程学习考核及评价标准

本课程对学员学习的考核主要包括两部分，过程性考核与终结性考核，具体如下：

考核方式	具体形式与要点	评价标准	比例	备注
过程性考核	1. 考勤及参与活动照片	(1) 学员根据实际情况手写考勤表。	4%	✧ 出勤比例与考核占正比，出勤比例 50%为 5 分。
		(2) 认真参与当天课程内容学习。	6%	
	2. 当天学习反思笔记或 3-2-1 出门条	(1) 记录当天学习要点。	25%	✧ 每 4 课时记为一次，共 8 次，每次 5 分
		(2) 体现个人的学习思考深度	15%	
终结性考核	学员从四门子课程中任选一个前沿主题，制定一份体现对该主题深度理解的教学设计课例研究单或开展至少为期两周的微行动方案。	(1) 具有明确可操作性的研究主题且选题理由充分，能体现国际需求、国内核心素养培养需求、英语学科素养需求及现实问题与需求	10%	✧ 主题课例英文文献可参考 EBSCO、B-OK、Library Genesis 等数据库，中文文献可参考知网、维普、壹学者等数据库。 ✧ 北师大学术期刊《中小学外语教学》参考文献格式要求参见： <a href="http://www.flts.cn/node/86">http://www.flts.cn/node/86</a>
		(2) 核心概念界定清晰，精选最具代表性人物或文献；文献综述能体现国内外已有成果及不足及个人独立思考	10%	
		(3) 能结合研究主题通过文字与可视化手段明确教学思路	20%	
		(4) 至少参考 3 篇英文相关文献及 2 篇中文相关文献且参考文献按照《中小学外语教学》期刊要求填写	5%	
		(5) 能提供相关附录（如：教学材料、学案等）	5%	

### (2) 学员对课程的评价

学员从课程目标的定位、教学环境、课程资源提供、教学方式、指导教师水平、学习收获等六个方面利用五点量表式的满意度调查问卷，匿名在线填写问卷星。

## 八、任课师资条件

本课程师资为北京教育学院外语与国际教育学院获得高级职称或博士学位的教师与一线特高级教师组成，理论与实践互补。具体如下：

课程师资基本信息表						
姓名	性别	年龄	职务 职称	单位	研究方向	课程 任务
张金秀	女	46	教授	北京教育学院	英语分级 阅读	主讲子课程 2-整本书读写
李宝荣	女	46	教授	北京教育学院	单元整体教学	主讲子课程 1：基于主题意义的单元教学
李慧芳	女	44	副教授	北京教育学院	听说教学	主讲子课程 3：基于产出导向法的视听说教学
徐国辉	男	40	副教授	北京教育学院	英语阅读策略 培养	课程协调及主讲子课程 4- 关键英语阅读策略培养
国红延	女	41	博士	北京教育学院	英语课程教学 论	课程协调
庞 淼	女	50	特级	北京交大附中	中学英语教学	子课程 1 案例分享
程 岚	女	50	特级	人大附中通州校区	分级阅读 读写教学	子课程 2 案例分享
李斯莲	女	50	高级	首师附育新学校	中学英语教学	子课程 3 案例分享
郭 颖	女	40	高级	北京市广渠门中学	英语阅读策略 培养	子课程 4 案例分享

(课程负责人：徐国辉)

# “基于英语学科教学前沿理论的主题课例研究” 课程方案

外语与国际教育学院

## 一、课程名称

基于英语学科教学前沿理论的主题课例研究

## 二、适用对象

本课程适用于青蓝培训项目的优秀中学英语青年教师，教龄 3-10 年，获得区骨称号或区级优秀青年教师，英语语言基础较强，雅思成绩在 6.5 分以上，英语教学基本功扎实，专业发展愿望强烈，有一定的课题研究能力与经验。

## 三、课时安排

本课程 32 课时。

## 四、课程目标

1. 能通过参加工作坊及案例学习，了解开展主题课例研究的基本原理、步骤及工具表格，并制定个人主题课例研究计划。

2. 能运用主题意义单元教学、整本书读写素养、基于产出导向法的听说教学以及英语关键阅读策略培养等学科教学前沿理论与教学策略，结合教学实际通过合作及自主方式开展主题课例研究。

3. 能结合主题课例研修的目标、过程与效果，在基于指导教师及同伴反馈的前提下撰写书面反思，并进而撰写符合学术规范的主题课例研究论文。

## 五、课程内容要点与相应教学方式

本课程涵盖七个子模块，共计 36 课时：即主题课例研究的理论与案例学习(4 课时)、课例主题聚焦与文献检索（4 课时）、主题课例研究开题（4 课时）、主题课例分组备课（8 课时）、主题课例试讲与反馈（4 课时）、主题课例分组实践与反思（8 课时）以及基于主题课例研究的论文写作指导（4 课时）。

课程阶段	内容要点	课时安排	教学方式
1. 主题课例研究的理论与案例学习	(1) 主题课例研究的内涵、步骤及工具 (2) 邀请往期学员代表分享其开展主题课例研究的过程及心得 (3) 出门条：三个收获-两个应用-一个问题	4	互动式案例学习
2. 课例主题聚焦与文献检索	(1) 同伴小组分享已有经验 (2) 初步确定课例主题 (3) 利用国内数据库检索主题文献，提升主题理解 ① 讲解文献检索策略 ② 利用 EBSCO 数据库检索 ③ 利用壹学者/维普/CNKI 数据库检索 (4) 出门条：三个收获-两个应用-一个问题	4	体验式主题文献检索

课程阶段	内容要点	课时安排	教学方式
3. 主题课例研究开题	(1) 基于文献阅读单及课例开提单陈述答辩课例主题的核心概念缘由、国内外研究现状及基于课例主题的教学设计 (2) 理论与实践教师提问、指导并优化主题课例研究计划 (3) 出门条：三个收获-两个应用-一个问题	4	陈述与答辩
4. 主题课例分组备课	(1) 学员结合优化的主题课例研究单，陈述具体的主题课例设计方案 (2) 围绕课例主题、选材、文本解读、教学目标、以学生学习为本的活动设计、评价设计等方面进行同伴及指导教师反馈 (3) 出门条：三个收获-两个应用-一个问题	8	分组集体备课
5. 主题课例试讲与反馈	(1) 学员根据设计的主题课例研究方案进行试讲，指导教师及学员带表进行课堂观察 (2) 根据课堂观察、学生作品分析及学生代表访谈的结果进行课堂教学效果及优化建议反馈 (3) 出门条：三个收获-两个应用-一个问题	4	课堂观察 学生访谈
6. 主题课例分组实践与实施	(1) 学员所在学校主管领导致辞 (2) 主题课例背景及过程解读 (3) 主题课例观课（配主题课例课堂观察表） (4) 主题课例说课 (5) 主题课例议课（同伴、指导教师及特邀教研员等专家） (6) 出门条：三个收获-两个应用-一个问题	8	观课议课 互动研讨
7. 基于主题课例研究的论文写作指导	(1) 了解主题课例研究论文的学术规范（以《中小学外语教学》相关文章为例） (2) 邀请往期学员代表分享主题课例论文撰写经验 (3) 分组指导：基于主题课例反思构建主题课例论文的三级提纲及行文逻辑	4	微讲座 案例分享 分组指导

## 六、教学工具与资源条件

在全班面授阶段，需要能提供具备上网环境并能容纳 30 人左右的教室。教室内需要有投影、PPT 等设备，桌椅摆放适宜小组合作学习。同时需要提供大白纸 10-15 张，5 组（彩色）马克笔。

在分组研讨阶段，需要提供可免费无线上网的 3 个研讨室（容纳 10 人）或一个教室（容纳 30 人），每名学员需要自带笔记本电脑。

在分组教学实践的主题课例研究实施阶段，需要在学员所在学校进行，需要提供符合教学目的的教学环境，并提供适量的纸质版教学设计与学案。

此外，需要给学员提供对应研究主题的参考文献以及对应学习工具及表格。参考文献例如：

胡庆芳. 2014. 课例研究，我们一起来：中小学教师指南（第二版）[M]. 北京：教育科学出版社.

李宝荣. 2020. 基于主题意义的英语单元整体教学设计[J]. 英语学习, (3) 41-45.

李宝荣 等. 2019. 基于主题意义进行单元整体教学的实践思路和策略[J]. 英语学习, (2).



李慧芳. 2019. 培养初中生英语听后复述能力的实践策略[J]. 中小学英语教学与研究, (3):53-57.

李慧芳. 2019. 初中生英语听记信息能力的现状、问题及教学策略[J]. 教学与管理, (1):64-67.

徐国辉. 2019. 中学生英语阅读策略使用与指导现状调查及对策[J]. 中小学外语教学(中学篇), (5):8-13.

徐国辉, 郭颖. 2020. 运用FIVEQS批注策略提升高中生英语阅读素养的实践探索[J]. 英语学习.

张金秀. 2019. 中小学英语整本书阅读的五点主张[J]. 英语学习, (7):55-57.

张金秀. 2019. 主题意义探究引领下的中学英语单元教学策略[J]. 中小学外语教学, (13):1-6.

## 七、课程考核与评价

### (1) 学员课程学习考核及评价标准

本课程对学员学习的考核主要包括两部分，过程性考核与终结性考核，具体如下：

考核方式	具体形式与要点	评价标准	比例	备注
过程性考核	1. 考勤及参与活动照片	(1) 学员根据实际情况手写考勤表。	4%	出勤比例与考核占正比, 出勤比例 50%为 5 分.
		(2) 认真参与当天课程内容的学习。	6%	
	2. 当天学习反思笔记或 3-2-1 出门条	(1) 学习笔记能记录当天学习要点。	15%	每 4 课时记为一次, 共 10 次, 每次 2 分
		(2) 学习笔记能体现个人的学习思考深度	5%	
终结性考核	1. 每名学员需要提交一份体现前沿教学理论与实践的主题课例包	(1) 主题文献阅读单: ◇ 至少包含 5 篇相关主题文献 ◇ 所选文献经典且理论与实践价值高 ◇ 文献记录格式规范 ◇ 能记录文献要点并反思如何指导主题课例研究	5%	(1) 主题课例英文文献可参考 EBSCO、B-OK、Library Genesis 等数据库, 中文文献可参考知网、维普、壹学者等数据库。 (2) 主题课例教学设计包可增加主题课例的教学实施片段, 当天的课例教学研究简报等材料。
		(2) 主题课例开题单 ◇ 体现明确可操作性的课题研究主题 ◇ 课例教学设计简案聚焦研究主题, 逻辑清晰 ◇ 清晰记录同伴反馈的教学改进要点	15%	
		(3) 主题课例教学设计与实施反馈: ◇ 包含教学设计初稿、修改稿, 终稿, 学案, 同伴反馈意见等 ◇ 终稿教学设计涵盖课例主题、理据充分、目标明确清晰、教学活动聚焦文本主题, 体现英语学习活动观, 有明确的可操作性的表现性评价量规 ◇ 记录试讲与最终教学实施的同伴反馈要点、学生笔谈要点及清晰的分析	30%	

考核方式	具体形式与要点	评价标准	比例	备注
	2. 每名学员需要提交一份体现中学英语学科前沿的主题课例研究论文	(1) 5000-7000 字且符合学术期刊《中小学外语教学》(中学篇) 学术规范 (2) 至少参考 3 篇相关英文经典文献及 2 篇中文文献。 (3) 突显创新性、有鲜明的个人主张、(4) 能体现基于学生作品的证据意识并简要分析。 (5) 所提炼的策略或工具具有实践性与可推广性	25%	北师大学术期刊《中小学外语教学》的论文稿件格式要求参见： <a href="http://www.flts.cn/node/86">http://www.flts.cn/node/86</a>

## (2) 学员对课程的评价

学员从课程目标的定位、教学环境、课程资源提供、教学方式、指导教师水平、学习收获等六个方面利用五点量表式的满意度调查问卷，匿名在线填写问卷星。

## 八、任课师资条件

本课程师资为北京教育学院外语与国际教育学院获得高级职称或博士学位的教师与一线特高级教师组成，理论与实践互补。具体如下：

任课师资信息							
姓名	性别	年龄	职务职称	单位	研究方向	联系方式	课程任务
徐国辉	男	40	副教授	北京教育学院	英语阅读策略培养	18311321071	课例研究 文献检索 课例开题 分组指导
张金秀	女	46	教授	北京教育学院	英语分级 阅读	18612830478	课例开题 分组指导
李宝荣	女	46	教授	北京教育学院	单元整体教学	13520248552	课例开题 分组指导
李慧芳	女	44	副教授	北京教育学院	听说教学	13671237672	课例开题 分组指导
国红延	女	41	博士	北京教育学院	英语课程教学论	13681363362	课例开题 分组指导
程 岚	女	50	特级	人大附中通州校区	分级阅读 读写教学	18612139996	课例开题 分组指导
郭 颖	女	40	高级	北京市广渠门中学	英语阅读策略培养	13126996311	课例研究 课例论文 案例分享
贺亚丽	女	40	高级	北师大实验中学	阅读圈	13141215752	课例论文 案例分享

(课程负责人: 徐国辉)

# “学习共同体文化建构”课程方案

外语与国际教育学院

## 一、课程名称

学习共同体文化建构

## 二、培训对象

北京教育学院青蓝计划（英语学科）的培训对象为教龄在 3-10 年的中小学优秀青年英语教师，教学能力、研究意识与潜力突出，具备良好的英语听说读写能力与语用能力，个体专业发展需求强烈，但合作意识尚欠缺，旨在成长为具有创新精神、专业能力和国际视野的中学英语教育教学领军人才，成为未来英语教育的引领者。

## 三、课时安排

60 课时。

## 四、教学目标

总体目标：通过本课程的参与，学员能够对青年英语教师学习共同体产生认同感和归属感，基于共同体成员的差异性增强对话、分享与合作意识，从而提升教师的专业合作意识，促进专业学习与发展。

具体目标：通过本课程的参与，学员能够

1. 在青年英语教师学习共同体支持性文化氛围的创设过程中，激发专业学习的内驱力及持久力；
2. 在共同体前辈的分享与精神引领下，审视自身的教育信念，形成正确的教育价值观；
3. 在与共同体同伴的对话与分享中，反思并发展自身的专业能力（包括学科能力、学科教学能力及教学研究能力）。

## 五、教学内容要点与相应教学方式

基于上述课程目标，本课程从以下四个模块完成青蓝学习共同体文化的创设与建构：团队建设机制（12 课时）、前辈分享机制（16 课时）、同伴对话与讨论机制（16 课时）以及团队反思与成果总结（16 课时），课程共计 60 学时。

### 课程内容要点与教学方式的设计

课程阶段	内容要点	课时安排	教学方式
1. 团队建设机制	(1) 团队建设，彼此相识 (2) 成立学习小组，及时互动 (3) 构建学习规范，保障进程	12	参与式/情感体验
2. 前辈分享机制	(1) 分享和交流学术论文选题及写作 (2) 分享和交流开展课例研究的过程与心得 (3) 分享与交流青蓝学习的心路历程	16	互动式分享与分组细致交流

课程阶段	内容要点	课时安排	教学方式
3. 同伴对话与讨论机制	(1) 理论模块学习策略的对话与讨论 (2) 专业发展规划的中期分享与讨论 (3) 课例研究的心得及体会	16	互动式分享
4. 团队反思与成果总结	(1) 学员结合青蓝专业理论学习及课例研究汇报收获 (2) 学员总结和交流青蓝学习的心路历程 (3) 与卓越教师/教研员等专家型教师互动, 总结并规划专业发展	16	学术研讨/结业典礼

## 六、教学资源与条件

教学环境要求：多媒体设备，分享交流及即时互动的微信群等社交软件；现场授课的教室桌椅便于分组研讨摆放。

### 参考资源和文献：

Hord, S.. 1997. Professional learning communities: What are they and why are they important? [J]. Issues About Change, 6(1):1-8.

Lieberman, A. & Miller, L.. 2011. Learning communities: The starting point for professional learning is in schools and classroom [J]. Journal of Staff Development. 32(4): 16-20.

彼得·圣吉. 1998. 第五项修炼——学习型组织的艺术与实务[M]. 郭进隆（译）. 上海：上海三联书店.

陈晓端，龙宝新. 2012. 教师专业学习共同体的实践基模及其本土化培育[J]. 课程·教材·教法, 32(1): 106-114.

## 七、考核方式

### （一）学员课程学习考核

本课程对学员学习的考核主要包括两部分，过程性考核与终结性考核：

考核方式	具体形式与要点	比例
过程性考核	考勤：出勤比例与考核成绩占正比，即全勤计10分。	10%
	参与课程的学习反思笔记或3-2-1出门条。	20%
终结性考核	1. 学员提交学习共同体合作学习中期反思1份，标准如下： (1) 不少于2000字； (2) 认真反思青蓝共同体合作学习的收获、不足以及仍然需要的支持； (3) 做好后半段青蓝共同体合作学习规划。	30%
	2. 学员提交青蓝学习心路历程的结业报告，标准如下： (1) 不少于10000字； (2) 借用教育叙事的方式描述青蓝共同体专业学习的情感体验及收获，情真意切； (3) 呈现对青蓝共同体合作学习的建议以及自身在今后教学工作中开展合作学习的规划。	40%

## （二）学员对课程的评价

学员填写课程满意度评价表。

### 八、任课师资条件

本课程师资为北京教育学院外语与国际教育学院获得高级职称或博士学位的教师以及往届参与“青蓝计划”的优秀学员，创建共同体文化规范、平等对话的氛围及合作机制。本课程具体师资如下：

授课教师信息表

姓名	性别	年龄	工作单位	职务职称	研究方向	联系方式	课程任务
国红延	女	41	北京教育学院	博士讲师	外语教育与教师教育	13681363362	指导教师
张金秀	女	46	北京教育学院	教授	外语教育与教师教育	18612830478	指导教师
徐国辉	男	40	北京教育学院	副教授	外语教育与教师培训	18311321071	指导教师
贺亚丽	女	41	北京师范大学实验学校二龙路校区	高级	外语教育教学	13141215752	经验分享
郭颖	女	39	北京市广渠门中学	高级	外语教育教学	13126996311	经验分享

(课程负责人：国红延)

# “英语学科校本课程开发方案设计与实施” 课程方案

外语与国际教育学院

## 一、课程名称

英语学科校本课程开发方案设计与实施

## 二、培训对象

北京教育学院青蓝计划（英语学科）的培训对象为教龄在 3-10 年的中小学优秀青年英语教师，教学能力、研究意识与潜力突出，具备良好的英语听说读写能力与语用能力，个体专业发展需求强烈，旨在基础教育课程改革中领悟教育政策，落实新的课程理念，尝试具有挑战性、创新性的改革实践，成长为具有创新精神、专业能力和国际视野的中学英语教育教学领军人才，成为未来英语教育的引领者。

## 三、课时安排

16 课时。

## 四、教学目标

总体目标：通过本课程个性化校本课程开发方案的设计与实施的学习、体验与反思，学员能够加强对课程改革深化背景下校本课程开发的概念内涵、教育理念、价值意义的理解，了解校本课程开发的内部要素及其对英语教师专业发展的要求，提升课程参与意识及开发能力。

具体目标：通过本课程的学习，学员能够

1. 在校本课程开发理论文献的学习过程中，加强对其概念内涵、教育价值及核心要素的理解；
2. 在校本课程方案的设计与实施过程中，初步形成主动参与课程开发的意识，提高课程开发能力，在反思性实践中促进专业发展。

## 五、教学内容要点与相应教学方式

基于上述课程目标，本课程内容包括两个模块：校本课程开发的理论概述（8 课时）；校本课程开发方案的设计与实施（8 课时）。每个模块各设 2 个专题，总课程共计 16 学时。鉴于学员所在学校的实际情况不同，本课程主要关注学员内化校本课程开发的理念，基于核心要素设计、论证并改进校本课程开发方案，实施环节则可根据具体情况有所调整。

## 课程内容要点与教学方式的设计

课程模块	专题名称	内容要点	课时	教学方式/教学过程	教学资源
模块一：校本课程开发的理论概述（8课时）	校本课程开发的 概念、意义、 要素及其与教师专 业发展	一、校本课程开发的概念 与性质 二、校本课程开发的意义 三、校本课程开发的内部 要素 1. 目标的确定 2. 内容的选择与组织 3. 评价的开展 4. 实施所需条件 四、校本课程开发与教师 专业发展 1. 校本课程开发给教师专 业发展带来的机遇 2. 校本课程开发给教师专 业发展带来的挑战	4	问题启发： 1. 校本课程的概念是什 么？与国家、地方课程有 何区别？ 2. 校本课程为何而开 设？它存在的意义和价 值是什么？ 3. 校本课程的开发包括 哪些步骤？如何确定目 标？怎样选择和组织内 容？如何合理开展评 价？它的实施需要哪些 条件保障？ 4. 校本课程开发与教师 专业发展具有哪些联 系？	教学资 源包 (PPT 材 料、相关 文献等)
	英语学科 校本课程 开发案例 解析	一、英语校本课程开发的 发展状况 1. 英语校本课程开发的现 状 2. 英语校本课程开发的问 题 二、英语校本课程开发的 案例解析 1. 案例呈现 2. 案例研讨与交流	4	互动交流： 1. 对英语校本课程开发 现状及问题进行头脑风 暴，激活学员的已有认 知和经验基础； 2. 结合讲座的文献和理 论学习，解析案例，进 一步思考校本课程开发 的概念内涵，并交流观 点； 3. 学员提问，授课教师 答疑。	案例资 源包
模块二：校本课程开发方案的设计与实施(8学时)	校本课程 开发方案 的设计	一、基于学情及学校环境 的分析确定课程目标 二、结合课程目标选择和 组织课程内容 三、设计课程实施策略 四、设计课程评价方案	4	个性化体验： 1. 基于所在学校及学生 的真实情况进行个性化 体验； 2. 指导教师启发式辅 助。	校本课 程方案
	校本课程 开发方案的 论证、反 思与改进 (并在学 校条件允 许的前提 下实施)	一、汇报与论证校本课程 开发的方案设计 二、反思并改进校本课程 开发方案 三、参与分享交流，总结 校本课程开发的心得或提 出疑问 四、在有条件的学校环境 下实施校本课程开发方 案并记录实施效果	4	反思框架： 1. 参与校本课程开发方 案设计与论证有哪些收 获？ 2. 引发的思考有哪些？ 3. 生成的疑问是什么？ 4. 对接所在学校的实际 情况，校本课程开发方 案的实施还面临哪些挑 战？	校本课 程开发 方案的 论证 ppt、反 思日记

## 六、教学资源与条件

教学环境要求：多媒体设备，理论文献学习需要网络环境及便于文献查阅；现场授课的教室桌椅便于分组研讨摆放。

### 参考资源和文献：

- 曹芸. 2013. 英语校本课程开发的实施策略[J]. 教学与管理, (12): 102-104.
- 崔允漷, 夏雪梅. 2005. 校本课程开发在中国[J]. 北京大学教育评论, 2(3): 30-34, 52.
- 傅建明. 2002. 校本课程开发与教师专业发展[J]. 教育发展研究, (5): 18-22.
- 高莉. 2018. 核心素养视阈下的英语校本课程教学设计[J]. 教学与管理, (2): 44-47.
- 高云庆. 2002. 校本课程开发：理念与框架[J]. 兰州大学学报（社会科学版）, 30(3): 163-168.
- 李莉. 2008. 谈校本课程开发过程中的教师专业发展[J]. 课程·教材·教法, 28(5): 89-91, 82.
- 林一钢. 2002. 校本课程开发与教师素养刍论[J]. 课程·教材·教法, (3): 29-32.
- 刘耀明. 2010. 校本课程建设：内涵回归与价值实现[J]. 教育发展研究, (6): 66-69.
- 鲁艳. 1999. 校本课程：概念必须正确理解[J]. 教育发展研究, (12): 19-23.
- 宋国才, 宁婷婷. 2019. 中国课程开发研究 40 年：回顾与展望[J]. 四川师范大学学报（社会科学版）, 46(1): 61-68.
- 吴刚平. 2000. 校本课程开发的定性思考[J]. 课程·教材·教法, (7): 1-5.
- 王效靖, 冷泽兵. 2009. 论校本课程开发与教师的课程意识[J]. 现代教育科学(1): 54-56, 38.
- 徐玉珍. 2001a. 校本课程开发概念解读[J]. 课程·教材·教法, (4): 12-17.
- 徐玉珍. 2001b. 校本课程开发：观点和理念[J]. 全球教育展望, (10): 45-50.
- 徐玉珍. 2005. 是校本的课程开发，还是校本课程的开发——校本课程开发概念再解读. 课程·教材·教法, 25(11): 3-9.

## 七、考核方式

### （一）学员课程学习考核

本课程对学员学习以过程性考核为主，具体如下：

考核方式	具体形式与要点	比例
过程性考核	考勤及参与度：出勤比例及参与度与考核成绩成正比，全勤且积极参与讨论记15分。	15%
	1. 学员提交英语校本课程开发方案设计初稿一份（具体格式参看模版见附录）。	60%



考核方式	具体形式与要点	比例
	2. 结合论证过程改进校本课程开发方案，提交校本课程开发方案终稿及反思单一份，标准如下： (1) 课程开发背景分析符合所在学校的实际情况及学生的需求； (2) 课程目标符合可观测、可检测的标准； (3) 课程组织和实施方案兼具前沿性和实践性； (4) 课程评价包括终结性和过程性评价，体现教学评一体化。 (5) 反思单体现对课程实施效果及需要改进方面的深刻思考及调整方案。	25%

## (二) 学员对课程的评价

学员填写课程满意度评价表。

## 八、任课师资条件

本课程师资为北京教育学院外语与国际教育学院获得高级职称或博士学位的教师，引导学员将“校本课程开发”的理论实践化，助推课程改革及教师专业发展。本课程具体师资如下：

授课教师信息表

姓名	性别	年龄	工作单位	职务职称	研究方向	联系方式	课程任务
国红延	女	41	北京教育学院	博士讲师	外语教育与教师教育	13681363362	指导教师
徐国辉	男	40	北京教育学院	副教授	外语教育与教师培训	18311321071	指导教师
张金秀	女	46	北京教育学院	教授	外语教育与教师教育	18612830478	指导教师

## 九、附录

北京市青蓝计划（英语学科） 校本课程开发方案	
姓名：_____	学校：_____
一、 课程开发背景与依据 (包括学校特色、教育理念、发展需求、学生分析、教师情况等)	
二、 课程目标	
三、 课程内容 (包括课程的属性、具体内容安排、课程资源等)	
四、课程的组织与实施 (包括具体的组织管理保障、教师分工及实施方式等)	
五、课程的评价 (包括课程评价的主体、方式等)	

(课程负责人：国红延)

# “教师领导力”课程方案

外语与国际教育学院

## 一、课程名称

教师领导力

## 二、适用对象

培训对象：北京教育学院各个二级学院青蓝计划学员

培训对象特点：具有十年左右教龄的青年骨干教师，具备中小学中级及以上专业技术职称，具有较高的教学能力、研究意识和专业发展潜质

## 三、课时安排

16 课时

## 四、课程目标

**总体目标：**通过本课程的学习，学员能够在了解教师领导力的内涵基础上，结合实践案例掌握个人领导力在实践中的具体体现及领导力发展策略。

### 具体目标：

第一，解析教师领导力的实质内涵：结合实践案例，以“人际影响力”为核心内涵，解析教师领导力在实际工作中的体现与作用；

第二，提炼教师领导力的关键要素：基于“学生文本”的发展理念，解析教师、管理者、家长、教育专家之间的有效联动，提炼教师实现人际领导力的要素。

第三，归纳教师领导力的发展策略：基于行动科学的“改变”原理，解读教师人际影响力的发展策略；

第四，教师领导力的个人反思及叙事呈现：基于个人实践经历，叙述个人人际影响力的成功或挫败经验，根据领导力关键要素及行动科学改变原理解析个人领导力的现状及发展策略。

## 五、课程内容要点与相应教学方式

基于课程目标，本课程将包括以下三个模块：教师领导力的实质内涵（4 课时）；教师领导力的关键要素；（4 课时）；教师领导力的发展策略（4 课时）；第四，个人领导力反思及呈现（4 课时）。共计 16 课时。

### （一）课程内容要点

课程模块	内容要点	教学方式/教学过程
模块 1 教师领导力的内涵认识	1. 研究现状解析：教育研究者针对教师领导力内涵的界定； 2. 实践案例解读：实践中教师领导力的具体体现	概念讲授与案例讨论 教学过程： 1. 提问：你个人具有领导力么？你认为何谓教师领导力？ 2. 讲解：教师领导力研究动态及发展趋势； 3. 小组研讨：你认为自己和身边教师的领导力体现在什么方面？ 4. 案例解析：围绕典型的案例，阐释教师领导力即人及影响力。 5. 结合教师经验以及案例解读，初步反思“人际影响力”的在不同工作情境案例反思。

课程模块	内容要点	教学方式/教学过程
模块2 教师领导力的关键要素	1. 解析工作场景中教师领导力的人际影响范围； 2. 解构教师领导力之“力”； 3. 提炼教师领导力关键要素	参与式培训 1. 教师分组研讨：结合教师案例，提炼教师领导力的人际影响范围及个人对领导力内涵要素的解读； 2. 小组汇报：教师领导力影响范围及教师领导力内涵要素的共识 3. 互动共析：教师领导力包含理解力、沟通力、辨析力、执行力、变通力；领导力的关键要素用一线教师的本土话语呈现，为后续个人叙事分析奠定基础。
模块3 教师领导力的发展策略	1. 教师领导力的实现困境及成功路径； 2. 基于行动科学改变原理，解析教师领导力的发展策略	分享交流 pair-share-think-write (PSTW) 1. 两人一组：讲述自我人际影响力的成功或失败经历，分析个人人际影响力发展的可能路径； 2. 集体分享：讲述自己的故事，开展自我分析和集体分析，梳理教师理解力、沟通力、辨析力、执行力、变通力等的人际影响力领导力发展策略与路径； 3. 反思：教师领导力发展影响要素，个体差异是什么，具有共性的关键要素及发展路径有哪些？
模块4 教师个人领导力的叙事呈现	1. 个人领导力的实践反思； 2. 个人领导力的叙事； 3. 叙事结构要素讲解	讲解、参与式交流 1. “我”领导力优势、劣势、问题和发展切入点可能是什么？ 2. “我”的领导力发展叙事分享 3. 教师领导力叙事结构解析过程及经验及实践叙事体现

## 六、教学工具与资源条件

**教学环境、条件与设施：**教室具有网络和多媒体设备，桌椅灵活摆放，便于分组和参与式交流。

### 教学参考文献资源：

有影响力研究者最新研究文献；教师身边案例（口述）

1. 周晓静, 郭宁生. 教师领导力[M]. 北京: 北京师范大学出版社, 2014:23.
2. Teacher Leadership Exploratory Consortium (2011). Teacher leader model standards. [http://teacherleaderstandards.org/downloads/TLS\\_Brochure.pdf](http://teacherleaderstandards.org/downloads/TLS_Brochure.pdf)
3. Julianne A. Wenner, & Todd Campbell. The Theoretical and Empirical Basis of Teacher Leadership: A Review of the Literature. Review of Educational Research, 87(1), pp. 134-171.
4. Jennifer York-Barr & Karen Duke. What Do We Know about Teacher Leadership? Findings from Two Decades of Scholarship. Review of Educational Research, Vol. 74, No. 3 (Autumn, 2004), pp. 255-316
5. 王绯焯, 洪成文, 萨莉·扎帕达. 美国教师领导力的发展: 内涵、价值及其应用前景[J]. 外国教育研究, 2014, 41(01): 93-103.
6. 刘径言, 吕立杰. 教师课程领导行为转变动因——Q 老师的校本教研故事[J]. 当代教育科学, 2010(18): 19-21.

7. 王绯焯, 萨莉·扎帕达. 骨干教师领导力影响因素的实证研究[J]. 湖南师范大学教育科学学报, 2017, 16(03):83-88.

8. 王绯焯, 洪成文, 萨莉·扎帕达. 骨干教师领导角色的认知研究[J]. 教师教育研究, 2017, 29(05):58-63+80.

## 七、课程考核与评价

### (一) 学员课程学习考核

#### 1. 理解考核(自评)

评价维度	非常满意	比较满意	一般	比较不满意	非常不满意
理解力					
沟通力					
辨析力					
执行力					
变通力					

#### 2. 应用评价

学员反思及叙事的评价维度:(1) 情境具体性;(2) 冲突或困惑的系统呈现;(3) 情节发展内在联系性;(4) 个人反思的多元化。

### (二) 学员对课程的满意度评价

学员填写课程效果评价问卷

## 八、任课师资条件

本课程师资为北京教育学院外语与国际教育学院获得高级职称或博士学位的教师与一线优秀学校管理者组成, 理论与实践互补。

姓名	性别	年龄	职务职称	工作单位	研究方向	课程任务
王晓玲	女		博士讲师	北京教育学院	教师教育	授课教师
夏素彦	女		博士讲师	北京教育学院	教师教育	授课教师
孟彦	女		博士讲师	北京教育学院	教师教育	授课教师
王淑娟	女		副教授	北京教育学院	教师教育	授课教师
贡明	女		校长	青苗教育集团	课程领导力	授课教师

(课程负责人: 王晓玲)

# “音乐课程论（小学）”课程方案

体育与艺术教育学院

## 一、课程名称

音乐课程论（小学）

## 二、培训对象

从事教育教学实践的优秀音乐学科青年教师，应具有较高的思想政治素质和师德修养水平，一般教龄在 10 年左右，具备中级及以上专业技术职务和区级骨干教师或以上荣誉称号；具有较高的专业发展潜质，教学业绩突出，在学校或者区域内发挥一定的引领作用；具有较强的教科研能力，公开发表过论文或者主持过区级以上（含区级）教科研课题。

## 三、课时安排

音乐课程论课共 32 学时。其中理论学习课时 24 学时，实践学习课时 8 学时。

序号	内容	课时安排
1	《学校音乐教育的发展与改革》（理论学习）	8
2	《课程标准解读》（理论学习）	8
3	《校本课程的开发和研制》（理论学习+实践学习）	16

## 四、课程目标

《学校音乐教育的发展与改革》课程，通过本课程的学习，使学员从宏观上了解我国音乐教育教学的发展方向与改革动向，从而有利于正确调整自身的音乐教学和研究思路，为音乐教育教学提供方向保证。

《课程标准解读》课程，通过本课程的学习，使学员们充分理解中小学音乐课程标准及其制定的依据，从而更好地按照音乐课程标准来进行音乐教学的设计和 implement，达成音乐教育教学的目的。

《校本课程的开发和研制》课程，这是一门应用课程，通过本课程的学习，使学生能够了解校本课程开发的途径、范围和步骤，如何能够使课程针对学校与学生的特点，做到教材、课程的特色化是本课程的重点，也是对于中小学教师非常实用的一门课程。

## 五、课程内容要点与相应教学方式

序号	课程名称	内容要点	教学方式
1	学校音乐教育的发展与改革	学校音乐教育的发展 学校音乐教育的改革	面授/远程
2	课程标准解读	中小学音乐课程标准解读	面授/远程
3	校本课程的开发和研制	课程题目的选择 课程的结构框架 课程的内容布局 课程的难易取舍 课程的课时安排 教材的编写思路 教材的撰写	面授/远程

## 六、教学资源与条件

音乐学科对教学硬件有一些专门要求：教室的音响设施应确保较好的声音播放效果；音乐技能技巧课教室应有钢琴、多媒体等设施。

## 七、课程考核

课程结构中的每部分课程都要进行考核并给出每位学员的课程学习成绩，具体考核方式可由任课教师根据实际内容要求确定。但在考核方式初次实施之前，任课教师要把课程考核方式报所在系（室）主任、二级学院和教务处审批和备案。

上课完成之后，任课教师应及时进行考核并给出每位学员明确的考核成绩。课程考核成绩建议按照优秀（100~85分）、良好（84~70分）、合格（69~60分）和不合格（60分以下）四个等级给定。对于未参加课程学习的学员，要求重修本课程，然后再参加课程考核；对于已参加课程学习且考核不合格的学员，可以给与一次补考的机会。

根据内容与学生学习的具体情况，采用灵活多样的方式进行考核，包括课堂考勤记载、回答问题、见习观摩笔记、教案编写、模拟教学与评价等。

同时采用音乐课程教学评价量规进行测评。

## 八、任课师资条件

本课程师资由北京教育学院音乐系专业教师与资深专家组成，理论与实践相结合。

姓名	出生年月	职务	研究专长	学历	学位	工作单位
赵 楚	1984	副教授	钢琴	研究生	硕士	北京教育学院
李惠玲	1961	副教授	声乐	本科	学士	北京教育学院
高胜海	1971	讲师	声乐	研究生	硕士	北京教育学院
傅 聪	1987	讲师	音乐治疗 教学教法	研究生	博士	北京教育学院
张 烁	1984	讲师	音乐分析 音乐鉴赏	研究生	博士	北京教育学院
刘 沛	1958	教授	音乐教育学	研究生	博士	中国音乐学院
梁洪来	1970	中教高级	柯达伊 教学教法	研究生	博士	北京市基础教研中心
赵仲明	1957	教授	音乐史学	研究生	博士	中国音乐学院
谢嘉幸	1951	教授	音乐美学 音乐教育学	研究生	博士	中国音乐学院

（课程负责人：高胜海）

# “音乐学科教学与评价（小学）”课程方案

体育与艺术教育学院

## 一、课程名称

音乐学科教学与评价（小学）

## 二、培训对象

从事教育教学实践的优秀音乐学科青年教师，应具有较高的思想政治素质和师德修养水平，一般教龄在 10 年左右，具备中级及以上专业技术职务和区级骨干教师或以上荣誉称号；具有较高的专业发展潜质，教学业绩突出，在学校或者区域内发挥一定的引领作用；具有较强的教科研能力，公开发表过论文或者主持过区级以上（含区级）教科研课题。

## 三、课时安排

音乐学科教学与评价课程共 64 学时。其中理论学习课时 40 学时，实践学习课时 24 学时。

序号	内容	课时安排
1	《歌唱教学与教法》（理论学习+实践学习）	24
2	《欣赏教学与教法》（理论学习+实践学习）	24
3	《音乐教学评价》（理论学习+实践学习）	8
4	《微格/微课教学与教法》（理论学习+实践学习）	8

## 四、课程目标

《歌唱教学与教法》课程，本课程通过对歌曲演唱技能的具体指导和对教材歌曲教法的分析，让学员进一步掌握小学唱歌课必备的技能 and 教学方法；并通过上好唱歌课来加深小学生对音乐作品的理解，从而提高孩子们理解和表现音乐作品的的能力。

《欣赏教学与教法》课程，通过音乐欣赏课教学法的讲座和研讨，提升学员们音乐欣赏课的教学能力，从而更好地让中小学生通过欣赏中外各时期、各类型的经典音乐作品，吸收中外优秀音乐成果，提高音乐审美能力，建立良好的人生观、世界观和道德观；更好地发展形象思维，培养创新精神和审美意识，培养高雅的审美品位，提高人文素养。

《音乐教学评价》课程，通过课程的学习了解音乐课程评价的理念与特点，掌握音乐课程教与学的评价方法，进一步提升学员们对课堂教学评价和对小学生音乐学习评价的能力。

《微格/微课教学与教法》课程，通过专家的微课教学讲座和优秀微课案例的学习以及微课的实践研讨，进一步提升学员们音乐微课的设计和教学能力。

## 五、课程内容要点与相应教学方式

序号	课程名称	内容要点	教学方式
1	《歌唱教学与教法》	歌唱理论研讨 演唱实践指导 小学唱歌课教学法研讨	面授（小班）/远程

序号	课程名称	内容要点	教学方式
2	《欣赏教学与教法》	音乐欣赏课教学法讲座 欣赏课实践指导 音乐欣赏课教学法研讨	面授/远程
3	《音乐教学评价》	音乐学习评价的理念与当代音乐 教学评价的特点 音乐教学评价的实施	面授/远程
4	《微格/微课教学与教法》	微课教学法及案例 微课实践展示 微课教学研讨	面授/远程

## 六、教学资源与条件

音乐学科对教学硬件有一些专门要求：教室的音响设施应确保较好的声音播放效果；音乐技能技巧课教室应有钢琴、多媒体等设施。

## 七、课程考核

课程结构中的每部分课程都要进行考核并给出每位学员的课程学习成绩，具体考核方式可由任课教师根据实际内容要求确定。但在考核方式初次实施之前，任课教师要把课程考核方式报所在系（室）主任、二级学院和教务处审批和备案。

上课完成之后，任课教师应及时进行考核并给出每位学员明确的考核成绩。课程考核成绩建议按照优秀（100~85分）、良好（84~70分）、合格（69~60分）和不合格（60分以下）四个等级给定。对于未参加课程学习的学员，要求重修本课程，然后再参加课程考核；对于已参加课程学习且考核不合格的学员，可以给与一次补考的机会。

根据内容与学生学习的具体情况，采用灵活多样的方式进行考核，包括课堂考勤记载、回答提问、见习观摩笔记、教案编写、模拟教学与评价等。

同时采用音乐课程教学评价量规进行测评。

## 八、任课师资条件

本课程师资由北京教育学院音乐系专业教师与资深专家组成，理论与实践相结合。

姓名	出生年月	职务	研究专长	学历	学位	工作单位
李惠玲	1961	副教授	声乐	本科	学士	北京教育学院
高胜海	1971	讲师	声乐	研究生	硕士	北京教育学院
张 烁	1984	讲师	音乐分析 音乐鉴赏	研究生	博士	北京教育学院
浦 洁	1981	讲师	声乐	研究生	硕士	北京教育学院
魏大松	1978	讲师	钢琴、二胡	本科	学士	北京教育学院
赵 楚	1984	副教授	钢琴	研究生	硕士	北京教育学院
李 悦	1988	讲师	钢琴	研究生	硕士	北京教育学院
田 蕊	1979	助教	钢琴	本科	学士	北京教育学院
傅 聪	1987	讲师	音乐治疗 教学教法	研究生	博士	北京教育学院
梁洪来	1970	中教高级	柯达伊 教学教法	研究生	博士	北京市基础教研中心

（课程负责人：高胜海）



# “ 国际教育改革——国际体育教育改革新动态 与实操案例分析 ” 课程方案

体育与艺术教育学院

## 一、课程名称

国际教育改革——国际体育教育改革新动态与实操案例分析

## 二、适用对象

在一线从事小学体育教育教学实践的优秀青年教师，他们具备小学一级及以上专业技术职称，教龄在 10 年左右或以上，具有较高的专业发展潜质；原则上具有区级骨干教师或以上称号；获得过区级研究课或示范课奖励，公开发表过论文，主持过区级及以上教科研课题。

## 三、课时安排

32 课时，分别国际体育教育改革的理论解析、案例研究、成长指导三个专题进行理论与实践相结合的培训。

分类	课程名称	课时
理论解析	国际视域下体育教育改革的发展向度与脉络解析	8
案例研究	指向技能和战术的运动教育、领会教学课程模式案例研究	8
	指向健康的终生体能、体适能课程模式案例研究	8
成长指导	融入国际体育教育改革新理念的教学微创新	8

## 四、课程目标

1. 加深对国际体育教育的理解力，正确理解国际体育教育改革较为成熟的课程与教学模式的核心理念、基本程序、优缺点；
2. 提升对国际体育教育的转化力，有效把握能体现某种国际体育课程与教学模式特色 15 课时以上的大单元教学设计；
3. 提高对国际体育教育的思考力，展示完成能体现某种国际体育课程与教学模式特色的课例，并进行互动与点评。

## 五、课程内容要点与相应教学方式

序号	课程名称	内容提纲要点	教学方法
1	国际视域下体育教育改革的发展向度与脉络解析	国际体育教育的核心理念 八种国际体育课程与教学模式的解析	理论学习 分组研讨
2	指向技能和战术的运动教育、领会教学课程模式案例研究	美国运动教育课程模式的案例研究 英国领会教学课程模式的案例研究	理论学习 分组研讨
3	指向健康的终生体能、体适能课程模式案例研究	澳大利亚身体功能性训练 F45 的案例研究 日本 Tabata 体能训练的案例研究	理论学习 实操学练
4	融入国际体育教育改革新理念的教学微创新	体现某种国际体育课程与教学模式特色的 15 课时以上的大单元教学设计与课例研析	分组研讨 课例展示 教学观摩

## 六、教学资源与条件

本课程需要多媒体教室，室外体育场、室内健身房。多媒体教室用于理论学习、分组研讨等活动。体育场地用于实操学练、课例研究和教学观摩等活动。

为了更好地让教师转变教学观念，提升教学质量，依据本课程推荐学员阅读相应的教学参考资料：著作《国际体育与健康课程标准解读》《美国小学体育课程指导》《儿童身体素质提升指导与实践》《体育课堂坐标：领会教学法》，论文《国际视域下当代体育课程模式的发展向度与脉络解析》等。

## 七、课程考核

### （一）说明

课程考核以个人与小组的考核形式、理论与实践相结合的方式进行。每位学员根据自己的特长选择某一种国际体育课程与教学模式作为自己的研究方向。4-5 人组成一个学习小组。

### （二）考核目标

1. 检测学员对国际体育教育的理解度；
2. 检测学员对国际体育教育的转化度；
3. 检测学员对国际体育教育的思考度。

### （三）考核内容

1. 清晰说出 5 种以上国际体育教育改革较为成熟的课程与教学模式的核心理念、基本程序、优缺点；
2. 完成一个能体现某种国际体育课程与教学模式特色的 15 课时以上的大单元教学设计；
3. 完成一节能体现某种国际体育课程与教学模式特色的课例，并进行互动与点评。

## 八、任课师资条件

姓名	性别	年龄	职务/职称	单位	研究方向	课程任务
汪晓赞	女	46	书记教授	华东师范大学	国内外体育课程	国际视域下体育教育改革的发展向度与脉络解析
高 嵘	男	60	教授	北京师范大学	体育课程与教学	美国运动教育课程模式的案例研究
张庆新	女	38	副教授	北京教育学院	体育课程与教师教育	英国领会教学课程模式的案例研究
潘建芬	女	44	教授	北京教育学院	体育课程与教师教育	澳大利亚身体功能性训练 F45 的案例研究
韩金明	男	30	讲师	北京教育学院	体育课程与教师教育	日本 Tabata 体能训练的案例研究
史红亮	男	38	讲师	北京教育学院	篮球教学与教师教育	融入国际体育教育改革新理念的教学微创新

(课程负责人: 张庆新)

# “国内教育改革—新时代小学体育教育改革的 “多维模式”与“自主创新””课程方案

体育与艺术教育学院

## 一、课程名称

国内教育改革—新时代小学体育教育改革的“多维模式”与“自主创新”

## 二、适用对象

在一线从事小学体育教育教学实践的优秀青年教师，他们具备小学一级及以上专业技术职称，教龄在10年左右或以上，具有较高的专业发展潜质；原则上具有区级骨干教师或以上称号；获得过区级研究课或示范课奖励，公开发表过论文，主持过区级及以上教科研课题。

## 三、课时安排

32课时，分别国内体育教育改革的理论解析、案例研究、成长指导三个专题进行理论与实践相结合的培训。

分类	课程名称	课时
理论解析	国内小学体育教育发展的关键词解读	8
案例研究	健康中国体育课程模式、大中小学一体化模式的案例研究	8
	国内各地较为成熟的体育教育改革模式的案例研究	8
成长指导	新时代北京市小学体育课程与教学的自主创新	8

## 四、课程目标

1. 加深对国内小学体育教育的学习力，准确理解国内较为成熟的体育课程与教学模式的核心理念、基本程序、优缺点；
2. 提升小学体育课程与教学自主的创新力，有效把握基于运动项目特性的单项小学3-6年级15课时/学年的超大单元教学设计；
3. 提高对国内小学体育教育改革的落实力，研析完成以真实情境创设为主线的小学3-6年级的单项学业质量测评进阶内容。

## 五、课程内容要点与相应教学方式

序号	课程名称	内容提要要点	教学方法
1	国内小学体育教育发展的关键词解读	体育学科核心素养、学业质量水平、结构化学习、表现性评价、学练赛一体化、真实情境学习、大单元教学、项目式教学、追求理解的教学设计等关键词解读	理论学习 分组研讨
2	健康中国体育课程模式、大中小学一体化模式的案例研究	中国健康体育课程模式的案例研究 大中小学一体化模式的案例研究	理论学习 分组研讨

序号	课程名称	内容提纲要点	教学方法
3	国内各地较为成熟的体育教育改革模式的案例研究	“技能、体能、运用”浙江模式的案例研究 KDL 体育与健康课程模式的案例研究	理论学习 实操学练 教学观摩
4	新时代北京市小学体育课程与教学的自主创新	从技术小单元到项目式大单元的自主创新 从班级教学目标到个体学习目标的自主创新 从程度教学评价到学业质量测评的自主创新	分组研讨 课例展示 教学观摩

## 六、教学资源与条件

本课程需要多媒体教室，篮球场、足球场和体操场地。多媒体教室用于理论学习，分组研讨等活动。体育场地用于实践展示、课例研究和教学观摩等活动。

为了更好地让教师转变教学观念，提升教学质量，特为课程提供相应的教学参考资料：著作《体育课程教学模式》《提升小学体育教师足球教学能力》《浙江省中小学体育与健康课程指导纲要》，论文《新中国 70 年的学校体育成就与新时代的发展方向》《中国健康体育课程模式的思考与构建》等。

## 七、课程考核

### （一）说明

课程考核以小组考核为主、理论与实践相结合的方式。4-5 人组成一个学习小组，每个小组综合考虑组员的运动专长、教学特长等，从足球、篮球、体操三项中择其一作为小组的研究方向。

### （二）考核目标

1. 检测学员对国内小学体育教育改革的学习度；
2. 检测学员进行体育课程与教学自主的创新度；
3. 检测学员对国内小学体育教育改革的落实度。

### （三）考核内容

1. 清晰说出 3 种国内较为成熟的体育课程与教学模式的核心理念、基本程序、优缺点；
2. 小组合作完成基于运动项目特性的单项小学 3-6 年级 15 课时/学年的超大单元教学设计；
3. 小组合作完成以真实情境创设为主线的小学 3-6 年级的单项学业质量测评进阶内容。

## 八、任课师资条件

姓名	性别	年龄	职务/职称	单位	研究方向	课程任务
陈雁飞	女	60	院长 教授	北京教育学院	体育课程与 教师教育	国内小学体育教育改革的关键词解读
季 浏	男	55	教授	华东师范大学	体育课程与 教学	中国健康体育课程模式的案例研究

姓名	性别	年龄	职务/职称	单位	研究方向	课程任务
于素梅	女	51	研究员	中国教育科学研究院	体育课程与教学	大中小学一体化模式的案例研究
余立峰	男	57	特级教师	浙江省教育厅教研室	体育课程与教学	“技能、体能、运用”浙江模式的案例研究
汪晓赞	女	46	书记教授	华东师范大学	国内外体育课程	KDL 体育与健康课程模式的案例研究
张庆新	女	38	副教授	北京教育学院	体育课程与教师教育	新时代北京市小学体育课程与教学的自主创新

(课程负责人: 张庆新)

# “未来教育——面向未来的小学体育教育变革与实践探新”课程方案

体育与艺术教育学院

## 一、课程名称

未来教育——面向未来的小学体育教育变革与实践探新

## 二、适用对象

在一线从事小学体育教育教学实践的优秀青年教师，他们具备小学一级及以上专业技术职称，教龄在 10 年左右或以上，具有较高的专业发展潜质；原则上具有区级骨干教师或以上称号；获得过区级研究课或示范课奖励，公开发表过论文，主持过区级及以上教科研课题。

## 三、课时安排

8 课时，主要分为理论解析与实践指导两类培训专题。

分类	课程名称	课时
理论解析	面向未来的小学体育教育的变革	2
实践指导	基于互联网+、大数据、人工智能视域下的小学体育教学探新	6

## 四、课程目标

1. 加深对未来小学体育教育变革的领悟力，有效把握面向未来的小学体育教育变革理念与实操方式；

2. 提高对未来小学体育教育变革的执行力，展示完成能体现某种面向未来的小学体育教育特色的课例，并进行互动与点评。

## 五、课程内容要点与相应教学方式

序号	课程名称	内容提纲要点	教学方法
1	面向未来的小学体育教育的变革要点	从在线教育、弹性教学、选项学习、小班化、走班制、云教育等视角研析面向未来的小学体育教育	理论学习 分组研讨
2	基于互联网+、大数据、人工智能视域下的小学体育教学探新	运动负荷监测小学体育课堂 三精准指导学生体质健康促进 线上与线下混合式学习方式	课例研究 教学观摩 分组研讨

## 六、教学资源与条件

本课程需要多媒体教室、体育场地。多媒体教室用于理论学习，分组研讨等活动。体育场地用于课例研究和教学观摩等活动。

为了更好地让教师转变教学观念，提升教学质量，特为课程提供相应的教学参考资料：著作《深度学习：走向核心素养》《理解为先模式：单元教学设计指南（一）》；论文《通过体育课程改革培养学生社会性和社会适应能力的假说——行政班体育课走向走班制体育课：“班文化”走向“队文化”》《“健康中国 2030”规划纲要与学校体育改革

施策》系列等。

## 七、课程考核

### (一) 说明

课程考核以小组考核为主、理论与实践相结合的方式。4-5 人组成一个学习小组，每个小组综合考虑组员的教学特长、信息技术运用水平等，从小班化、走班制、选项学习、运动负荷监测、线上与线下混合式学习等中择其一作为小组的研究方向。

### (二) 考核目标

1. 检测学员对未来体育教育变革的领悟度；
2. 检测学员对未来体育教育变革的执行度。

### (三) 考核内容

1. 清晰说出 3 种面向未来的小学体育教育变革理念与实操方式，如走班制教学、选项学习、线上与线上混合式学习等；
2. 完成一节能体现某种面向未来的小学体育教育特色的课例，如基于大数据监测运动负荷可视化，并进行互动与点评。

## 八、任课师资条件

姓名	性别	年龄	职务/职称	单位	研究方向	课程任务
张锋周	男	42	主任 讲师	北京教育学院	体育教师教育	面向未来的小学体育教育的变革要点
张庆新	女	38	副教授	北京教育学院	体育课程与 教师教育	基于互联网+、大数据、人工智能视域下的小学体育教学探新

(课程负责人: 张庆新)

# “品牌课程开发——基于项目特性创设真实情境的小学体育课堂品牌课程开发”课程方案

体育与艺术教育学院

## 一、课程名称

“品牌课程开发——基于项目特性创设真实情境的小学体育课堂”品牌课程开发

## 二、适用对象

“青蓝计划”小学体育教师

## 三、课时安排

16 课时。

## 四、课程目标

1、通过让学员深刻理解“学会、勤练、常赛”的课堂教学模式，结合自己的专项发展丰富和完善新的课堂教学模式，逐步正提升课堂教学质量。

2、通过让学员知晓大单元设计的理念以及设计依据和方法，并结合自己专项思考具体实施方法，完善大单元教学的设计要求。

3、通过实践与研讨，让学生进行大单元设计操作，完成小学篮球、足球和体操大单元设计初稿，真正尝试大单元设计的过程，从整体上对大单元设计有清晰地认识，并为品牌课程开发提供丰富的一手资料。

## 五、课程内容要点与相应教学方式

序号	课程名称	内容提纲要点	教学方法
1	基于项目特性创设真实情境理念下的“学会、勤练、常赛”教学模式（4 课时）	“学会”的理念及核心要点分析 “勤练”的理念及核心要点分析 “常赛”的理念及核心要点分析 如何更好的提升新教学模式的可操作性	理论学习 案例分析 分组研讨
2	基于项目特性创设真实情境理念下的体育大单元教学设计与实施（4 课时）	大单元教学研究的缘起 为什么要进行大单元教学设计 什么是大单元教学设计 如何进行大单元教学设计 不同专项大单元教学设计的具体要求	理论学习 国内外案例分析 分析 分组研讨
3	在单元中研析促进学生运动能力发展的教学逻辑（4 课时）	单元及运动能力概念解析 单元内涵分析 单元结构剖析 大单元案例分析	理论学习 实践展示 案例分析研 讨交流
4	基于项目特性创设真实情境理念下的大单元设计展示与交流（4 课时）	篮球 1-6 年级大单元设计与分享 足球 3-6 年级大单元设计与分享 体操 1-6 年级大单元设计与分享 如何从一体化角度提升大单元设计的合理性	案例撰写 交流研讨



## 六、教学工具与资源条件

本课程需要多媒体教室，篮球场、足球场和体操场地。多媒体教室用于科研理论学习，分组研讨、交流互动展示等内容。体育场地用于成果展示、课例研究和教学观摩等活动

## 七、课程考核与评价

### (1) 学员课程学习考核

本课程主要聚焦在让学员分组完成篮球、足球和体操小学大单元教学设计。因此对于学员的考核主要通过对学员完成大单元教学设计成果进行评价。

### (2) 学员对课程的评价

通过篮球、足球和体操三个小组分别提交小学阶段的三个项目的大单元设计进行评价。大单元设计中包含：运动项目大单元教学设计与特色；运动项目大单元内容结构与课时安排；运动项目教学内容与课时安排；运动项目教学内容与学业质量标准；运动项目教学方案展示等部分。

## 八、任课师资条件

姓名	性别	年龄	职务 职称	单位	研究方向	联系方式	课程任务
张庆新	女	38	博士 副教授	北京教育 学院	学校体育 排球	13810503758	在单元中研析促进学生运动能力发展的教学逻辑 排球大单元指导教师 大单元成果评定
史红亮	男	37	主任 讲师	北京教育 学院	篮球教学 训练	13581878667	“学会、勤练、常赛”教学理念 篮球大单元指导教师 大单元成果评定
潘建芬	女	43	教授	北京教育 学院	学校体育	13811667085	大单元教学设计与实施 足球大单元指导教师 大单元成果评定

(课程负责人: 史红亮)

# “主题课程开发——基于不同运动项目的体育教学能力提升和体育校本课程的研发”课程方案

体育与艺术教育学院

## 一、课程名称

主题课程开发——基于不同运动项目的体育教学能力提升和体育校本课程的研发

## 二、适用对象

在一线从事初中体育教育教学实践的优秀青年教师，他们具备中学一级及以上专业技术职称，教龄在 10 年左右或以上，具有较高的专业发展潜质；原则上具有区级骨干教师或以上称号；获得过区级研究课或示范课奖励，公开发表过论文，主持过区级及以上教科研课题。

## 三、课时安排

16 学时。首先从理论上分析不同运动项目的特点，并提出学生要掌握一定的运动技能，并有效达成一定的运动负荷所应具备的学科教学能力。并能结合本学校和学生的特点，进行学校校本课程的开发。再以具体的案例进行研讨，从理论到实践，从不同的角度进行三个专题的培训。

分类	课程名称		课时
理论解析	根据不同运动项目可预见性的特点分类	封闭式运动技能和开放式运动技能的特点	4
	体育学科教学能力	教学设计、教学方法、教学组织、教学评价和教学器材	6
案例研讨	基于不同运动项目特性的多样教学方法的案例研讨		6
	基于不同运动项目特性的多变教学组织的案例研讨		
	基于不同运动项目特性的多向教学评价的案例研讨		
	体育校本课程开发案例研讨		2

## 四、课程目标

1. 充分了解和掌握不同运动项目的属性根据运动环境的不同、竞技能力的主导因素等有不同项目特性。

2. 能结合不同的运动项目，掌握在教学中如何进行教学方法的多样性，教学组织的多变和教学评价的多向性以提升教学技能。

3. 根据学员的专业特长，结合学校的体育特色，进行学校体育校本课程的研发。

## 五、课程内容要点与相应教学方式

序号	课程名称	内容提纲要点	教学方法
1	不同运动项目的分类及特点	不同运动项目根据竞技能力的主导因素和运动技能过程中环境变化分为体育主导类与技能主导类，封闭式与开放式等。	专题讲座 案例分析

序号	课程名称	内容提纲要点	教学方法
2	初中体育教学方法的有效选用与案例评析	结合不同的运动项目，如何选用多样和适宜的教学方法，有效提高学生掌握运动技能。	专题讲座 案例分析 分组研讨
3	初中体育教学组织的有效采用与案例评析	结合不同的运动项目，如何采用多变的教学组织形式，达到适宜的运动负荷和练习密度。	专题讲座 案例分析 分组研讨
4	初中体育教学评价的有效利用与案例评析	结合不同的运动项目，如何利用多向的教学评价，强化可控归因，激励和促进学生练习的主观能动性。	专题讲座 案例分析 分组研讨
5	教学技能有效提升和运动负荷达成的实践论证	以学员的教学课为案例，采用案例评析（交流研讨）——实践体验（研讨论证）的方式，进行多样、多变和多向的教学技能的有效性分析	分组研讨 案例分析
6	体育校本课程开发案例研讨	结合学校的办学特色，分析开展体育校本课程中的重要性和可能性	分组研讨 案例分析

## 六、教学资源与条件

本课程需要多媒体教室，篮球场、足球场和体操场地等。多媒体教室用于理论学习，分组的案例研讨等活动。体育场地用于现场教学课的实践体验和教学观摩研讨等活动。

为有效提升初中体育教师在不同运动项目中的教学技能，为提高教师的理论水平，项目组还将为教师提供专业的书籍，如浙江人民出版社《运动改造大脑》教育科学出版社《中学体育教学法：终身学习：实用中学体育课程》和人民教育出版社《大中小学体育课程内容一体化构建》供学员学习、参考和借鉴。

## 七、课程考核

### （一）说明

课程考核采用个人与小组相结合、理论与实践相结合的考核方式进行。3-4人组成一个学习小组。每个小组能完成小组内某一学校校本课程的研发。每位学员根据自己的专业特长选择一项运动项目，结合相应的年级，进行教学方法、教学组织和教学评价的多样、多变和多向的教学方案的设计。

### （二）考核目标

1. 检测学员对不同运动项目属性的理解和掌握程度；
2. 检测学员能结合不同项目属性进行教学的掌握程度
3. 检测学员能结合学校特色和专业特长进行校本课程研发和转化程度

### （三）考核内容

1. 能清晰说出各运动项目属性的特点。如体能主导类、技能主导类、封闭式运动技能和开放式运动技能的特点。

2. 能清晰说出教学方法多样、教学组织多变和教学评价多向在初中体育教学宫的具体运用和体现。

3. 3-4人一组，以小组为单位完成某一学校校本课程的研发。

4. 每位学员根据自己的专业特长，完成某一项目在教学中体现教学方法的多样性或教学组织的多变或教学评价的多向性等，并进行教学交流。

## 八、任课师资条件

姓名	性别	年龄	职务/ 职称	单位	研究方向	课程任务
陈雁飞	女	60	教授	北京教育学院	学校体育	初中体育教学的真问题
潘建芬	女	44	教授	北京教育学院	学校体育	初中体育教师学科教学能力的有效提升
胡凌燕	女	58	特级	北京教育学院 朝阳分院	体育教学	初中体育教学方法多样性的策略分析
孙建国	男	61	特级	北京中学	体育教学	初中体育教学组织多变性的策略分析
李 健	女	56	副教授	北京教育学院	学校体育	初中体育教学评价多向的策略分析
丁玉山	男	59	特级	北京 101 中学	体育教育	体育校本课程开展的案例研讨
黄春秀	女	48	副教授	北京教育学院	体育教学	基于不同运动项目属性的初中田径教学
史红亮	男	38	讲师	北京教育学院	体育教学	基于不同运动项目属性的初中篮球教学
周志勇	男	43	副教授	北京教育学院	体育教学	基于不同运动项目属性的初中民传教学
张庆新	女	39	副教授	北京教育学院	体育教学	基于不同运动项目属性的初中排球教学

(课程负责人: 黄春秀)

# “品牌课程开发——基于项目特性的初中体育教师听评课能力提升”课程方案

体育与艺术教育学院

## 一、课程名称

品牌课程开发——基于项目特性的初中体育教师听评课能力提升

## 二、适用对象

在一线从事初中体育教育教学实践的优秀青年教师，他们具备中学一级及以上专业技术职称，教龄在 10 年左右或以上，具有较高的专业发展潜质；原则上具有区级骨干教师或以上称号；获得过区级研究课或示范课奖励，公开发表过论文，主持过区级及以上教科研课题。

## 三、课时安排

16 学时。首先从理论上分析如何进行有效的教学评价，如何进行听课与评课，以及从评价中提升教学有效性的策略，再以全国优秀体育与健康展示课和学员优秀课为案例研讨、最后以现场实践体验三个专题进行理论与实践相结合的培训。

分类	课程名称	课时	
理论解析	体育看评课的门道	2	
	崔允漷教授关于“四维”课堂观察听评课模式	2	
案例研讨	以第八届全国优秀体育与健康课为教学评价与教学策略案例分析	封闭式运动技能教学案例研讨（田径、体操、武术等）	4
		开放式运动技能教学案例研讨（篮球、排球、足球等）	4
实践体验	以国培计划初中体育教师异地展示课后的教学评价与教学策略实践体验与研讨	2	
	学员现场展示课后的教学评价与教学策略实践体验与研讨	2	

## 四、课程目标

1. 充分理解教学评价对提升教师专业发展具有的重要意义，掌握听课和评课的核心要点和“四维”课堂观察听评课模式，提升自我听评课的能力。
2. 以小组为单位完成第八届全国优秀与健康课 2 个类别 6 节的听评课案例评析，在研讨与交流中以换位思考的方式撰写 6 节案例反思，以提升自我的听课和评课，提升教学的有效性策略。
3. 通过现场观摩国培计划学员的展示课和学员展示课，共 2 节，进行课后的即时听评课，进一步培养学员自我听评课的能力。同时，达到培养学员语言表达、组织能力

和应变能力。

### 五、课程内容要点与相应教学方式

序号	课程名称	内容提纲要点	教学方法
1	体育听评课的门道	看课要把握听、思、记、归四个方面和评课要抓住高、深、新三个方面进行讲座与案例分析。	专题讲座 案例分析
2	一堂好课的标准	从“五实”扎实、充实、丰实、平实、真实，做到有意义、有效率、生成性、常态性和有待完善这五个方面分析。	专题讲座 案例分析
3	“四维”课堂观察听评课模式	听评课要建构新的范式——LICC“四维”课堂观察模式，“学生学习(L)”、“教师教学(I)”、“课程性质(C)”和“课堂文化(C)”为四个维度的听评评课模式。	专题讲座 案例分析
4	封闭式运动技能教学案例研讨	从封闭式和开放式运动项目特性着手，以好课的标准，从体育学科教学能力四个方面（教学内容、教学方法、教学组织和教学评价）进行本次课的评价与教师换位后的教学反思。	案例分析 分组研讨 现场展示
5	封闭式运动技能教学案例评析		案例分析 分组研讨 现场展示
6	体育与健康教学课案例评析	将信息技术融入体育教学，发挥信息技术的优势进行体育与健康课的评析与换位后的教学反思。	案例分析 分组研讨 现场展示

### 六、教学资源与条件

本课程需要多媒体教室，篮球场、足球场和体操场地等。多媒体教室用于理论学习，分组研讨等活动。体育场地用于现场教学展示课的实践教学观摩等活动。

本课程需要第八届全国优秀体育与健康课展示课的课程视频资源。同时，项目组会邀请本次评选活动的专家，陈雁飞教授进行评审、遴选标准的专题讲座。

为了更好地让教师转变体育教学观念、提升体育教学质量，项目组还将为学员提供相应的参考资料，《课堂观察:走向专业的听评课》、《评课的门道》、《看课的门道》、《运动改造大脑》等书籍。

### 七、课程考核

#### (一) 说明

课程考核以个人和个人与小组的相结合的考核形式，将理论与实践相结合的方式。每位学员根据自己的特长选择一节教学展示课进行听评课的案例评析。

#### (二) 考核目标

1. 检测学员对评价一节好课的理解度；
2. 检测学员对听评课后的自我换位思考的反思度
3. 检测学员对听评课后的自我教学中的转化度；
4. 检测学员在有效评价后能结合项目特性创设听评课模式；

#### (三) 考核内容

1. 清晰说出评课看什么、评什么，以及一节好课的标准。
2. 对 LICC “四维” 课堂观察模式的理解和在体育教学中应用的思考。
3. 3 人一组，以小组为单位完成所看课程的案例评析和创设听评课模式。
4. 每位学员根据自己的专业特长，在第八届全国优秀案例展示课中选一节课，完成听评课的案例评析及提升教学策略的思考。

#### 八、任课师资条件

姓名	性别	年龄	职务/职称	单位	研究方向	课程任务
陈雁飞	女	60	教授	北京教育学院	学校体育	一节好课的标准
于素梅	女	45	研究员	中国教育科学研究	学校体育	看课听课的门道
孙卫华	男	40	正高级	朝阳教师研修中心	学校体育	开放式运动项目听评课的案例分析
潘建芬	女	44	教授	北京教育学院	学校体育	封闭式运动项目听评课的案例分析
韩 兵	男	45	副教授	北京教育学院	学校体育	体育与健康课听评课案例分析
黄春秀	女	48	副教授	北京教育学院	体育教学	田径课例的案例研讨
周志勇	男	45	副教授	北京教育学院	体育教学	民传类课例的研讨
张庆新	女	38	副教授	北京教育学院	学校体育	排球课例的案例研讨
史红亮	男	38	讲师	北京教育学院	篮球教学	篮球课例的案例研讨
刘 萌	男	38	中高	北京中学	体育教学	体能教学的案例研讨
高 佳	男	39	中高	北京 57 中	体育教学	足球教学的案例研讨

(课程负责人: 黄春秀)

# “研究准备与开题论证”课程方案

体育与艺术教育学院

## 一、课程名称

基于不同运动项目的特性提升体育学科教学能力的研究准备与开题论证

## 二、适用对象

在一线从事初中体育教育教学实践的优秀青年教师，他们具备中学一级及以上专业技术职称，教龄在 10 年左右或以上，具有较高的专业发展潜质；原则上具有区级骨干教师或以上称号；获得过区级研究课或示范课奖励，公开发表过论文，主持过区级及以上教科研课题。

## 三、课时安排

作为青蓝计划的初中体育学科培训学员，在培训目标中明确提出要具备较强的教育科研能力，能发现中学体育教育教学中的实际问题，在基于不同运动项目提升体育学科教学能力进行课题研究，从理论解析解决如何进行研究准备，从案例分析和实践应用中解决如何进行开题论证三个方面进行课程安排，共计 16 学时。

分类	课程名称	课时
	初中体育教师应具备的学科教学能力	2
	如何撰写体育科研论文	2
	从经验性转化为教学科研性教师的三步骤	2
	如何做好体育科研论文开题的四要素	2
案例分析	卓越教师工作室教师开题论证案例剖析与学习	2
	体育名师工作室教师开题论证案例剖析与学习	2
实践运用	体育学科教学能力提升开题论证	4

## 四、课程目标

1. 充分理解和领会不同运动项目的属性，结合自身的专业特长，选择在初中体育教师应具备的学科教学能力（教学设计、教学方法、教学组织和教学评价），找到自己存在的不足和有待提高的方面。

2. 进一步掌握学科科研论文撰写的要求，能思考经验性教师转化为教学科研性教师应具备的三步骤和论文开题的四要素。

3. 以卓越教师和体育名师工作室教师的开题论证为案例，学习、剖析和反转思考开题论证的四要素，掌握开题论证的所要达到的必要性、可行性、创新性和科学性。



## 五、课程内容要点与相应教学方式

序号	课程名称	内容提要要点	教学方法
1	初中体育教师的学科教学能力	从体育教师应具备的学科教学能力四个方面(教学设计、教学方法、教学组织和教学评价)进行分析,如何提升学科教学能力	专题讲座 小组研讨
2	如何撰写体育科研论文	从体育教师应具备的科研能力分析论文撰写的五个方面	专题讲座 小组研讨
3	从经验性转化为教学科研性教师的三步骤	从经验性教师具有的优势为着眼点,分析要转化为教学科研教师需要从经验中发现问题(确定课题)、寻求理论指导(探索解决策略)和撰写论文	专题讲座 小组研讨 案例分析
4	如何做好体育科研论文开题的四要素	从开题论证规范的行文要求着手,分析开题论证的必要性、可行性、创新性和科学性	专题讲座 案例分析
5	卓越教师和体育名师工作室开题论证案例研究	以卓越教师和体育名师工作室开题论证为案例,学习、剖析和反转思考开题论证的四要素	案例分析 分组研讨

## 六、教学资源与条件

本课程需要多媒体教室,计算机信息教室和图书馆资料。多媒体教室用于理论学习,分组的案例研讨等活动。计算机信息教室用于学员查找相关的网络资源、学习资料,图书馆提供学员可借阅的相关书籍。学院具备以上的教学资源和条件。

为有效提升初中体育教师基于学科教学能力提升的研究准备和开题论证,提高教师的科研能力和科研水平,项目组还将为教师推荐相关的专业的书籍,人民体育出版社《体育科研方法》、北京体育大学出版社《实用体育科研教程(第3版)》、高等教育出版社《统计学基本概念和方法》、浙江大学出版社《卓越教师培养的探索与实践》、华东师范大学出版社《教学设计原理》、华中师范大学出版社《体育学科体系研究》

## 七、课程考核

### (一) 说明

课程考核以个人考核为主、将理论与实践相结合的方式。每位学员根据自己的教学经验和特长可选择学科教学能力的某一要点进行研究的准备,并完成开题。可构建3-4人组成一个学习小组进行学习、研讨和交流。

### (二) 考核目标

1. 检测学员对撰写科研论文基本要求、行文规范的掌握程度
2. 检测学员对从经验性转化为教学科研性教师的三步骤的理解和掌握程度
3. 检测学员是否做好体育科研论文开题的四要素

### (三) 考核内容

1. 能清晰说出体育教师应具备的学科教学能力,能找到自己存在的不足。
2. 能说出要成为教学科研教师如何从经验中发现问题(确定课题)、寻求理论指导(探索解决策略)和如何撰写论文的三步骤。

3. 能在开题论证中分析从进行的课题研究的必要性、可行性、创新性和科学性

#### 八、任课师资条件

姓名	性别	年龄	职务/职称	单位	研究方向	课程任务
陈雁飞	女	60	教授	北京教育学院	学校体育	初中体育教学的学科教学素养
张 凯	女	49	教授	北京体育大学	学校体育	如何撰写体育 科研论文
潘建芬	女	44	教授	北京教育学院	学校体育	卓越教师工作室教师开题 案例分析
韩 兵	男	46	副教授	北京教育学院	学校体育	体育名师工作室教师开题 案例分析

(课程负责人: 黄春秀)

# “研究推进与成果转化”课程方案

体育与艺术教育学院

## 一、课程名称

基于不同运动项目的特性提升体育学科教学能力的研究推进与成果转化

## 二、适用对象

在一线从事初中体育教育教学实践的优秀青年教师，他们具备中学一级及以上专业技术职称，教龄在 10 年左右或以上，具有较高的专业发展潜质；原则上具有区级骨干教师或以上称号；获得过区级研究课或示范课奖励，公开发表过论文，主持过区级及以上教科研课题。

## 三、课时安排

作为青蓝计划的初中体育学科培训学员，为圆满完成培训目标中提出的具备较强的教育科研能力，能发现初中体育教育教学中的实际问题，在提出基于不同运动项目的特性提升体育学科教学能力的研究准备和开题论证的基础上，从理论剖析的角度解决如何进行研究推进，从案例分析和实践应用中解决如何进行成果转化这三个方面进行课时安排，共计 48 学时。

分类	课程名称		课时
理论解析	研究推进	学科教学能力提升的有效策略研究	4
		如何撰写综述性体育科研文章	4
		如何撰写实验性体育科研文章	4
		如何解决体育研究过程中问题与困惑	4
案例分析	第十四届全国学生运动会科学论文报告会专题报告		4
	北京市第十三届论文科报会专题报告		4
	卓越教师工作室教师研究成果转化的案例剖析		4
	体育名师工作室教师研究成果转化的案例剖析		4
实践运用	成果转化	科研成果的转化：基于不同运动项目提升学科教学能力的研究论文、报告、专题研究	8
		教学成果的转化：创设不同运动项目的体育教学模式和听评课模式	8

## 四、课程目标

1. 理解和掌握体育学科教学能力提升四个方面（教学设计、教学方法、教学组织和教学评价）从经验转化为具有理论依据的策略研究。

2. 进一步理解和掌握撰写综述性和实验性体育科研文章中的关键要素和必备环节。

3. 以全国第十四届学生运动会科学论文报告会、北京市第十三届论文报告会、学院卓越教师和体育名师工作室教师的成果转化为案例研讨，从不同层次、不同范围进行学习、剖析和反转思考自我体育研究成果转化的实现。

### 五、课程内容要点与相应教学方式

序号	课程名称	内容提纲要点	教学方法
1	基于不同运动项目学科教学能力提升的有效策略研究	从不同运动项目的特性出发，从体育教师应具备的学科教学能力着手，从研究的角度去思考，具有可行性、可推广性的基于不同运动项目特性的提升学科教学能力的策略。	专题讲座 小组研讨
2	如何撰写综述性体育科研文章	综述性体育科研文章是文章内容结构必不可少环节，是考验体育教师综合能力的真功夫，提出撰写综述性体育科研文章的策略。	专题讲座 小组研讨
3	如何撰写实验性体育科研文章	从实验性体育科研文章是体育科研中常见的，在具有实验组和对比组的实验中，对受试对象、处理因素和效果反应三个方面分析撰写时注意事项和关键环节。	专题讲座 小组研讨 案例分析
4	如何解决体育研究过程中问题与困惑	在有研究准备和开题论证的基础上，实施研究推进过程中，总会面对很多的问题，以案例分析的方式分析和解决在研究过程中的问题与困惑。	专题讲座 案例分析
5	从全国、北京市、学院卓越教师和体育名师工作室成果转化案例研究	以全国、北京市、学院卓越教师和体育名师工作室教师的成果转化为案例，学习、剖析和反转思考自我成果转化的可行性	案例分析 分组研讨
6	基于不同运动项目提升学科教学能力的研究论文报告、专题研究	目标引领下的成果转化，在理论学习和案例分析的基础上，结合自身的专业，进行学科教学研究，抓项目属性、抓学生特点、抓实验对比分析。	案例分析 分组研讨
7	创设不同运动项目的有效听评课模式	目标引领下的成果转化，结合青蓝班学员作为骨干教师的示范引领作用，提升有效的听评课能力是重要任务。在案例分析的基础上，创设有效交接的听评课模式。	案例分析 分组研讨

### 六、教学资源与条件

本课程需要多媒体教室，计算机信息教室和图书馆资料。多媒体教室用于理论学习，分组的案例研讨等活动。计算机信息教室用于学员查找相关的网络资源、学习资料，图书馆提供学员可借阅的相关书籍。学院具备以上的教学资源和条件。

为有效提升初中体育教师基于学科教学能力提升的研究推进和成果转化，提高教师的科研能力和科研水平，项目组还将为教师推荐相关的专业的书籍，人民教育出版社《体育科研方法》、北京体育大学出版社《实用体育科研教程(第3版)》、高等教育出版社《统计学基本概念和方法》、浙江大学出版社《卓越教师培养的探索与实践》、华东师范大学出版社《教学设计原理》、华中师范大学出版社《体育学科体系研究》。

### 七、课程考核

#### (一) 说明

课程考核以个人考核为主、将理论与实践相结合的方式。每位学员已根据自己

的教学经验和特长，选择了学科教学能力的某一要点进行了研究准备和开题论证，并在此基础上，进一步实施研究的推进和成果的转化。

### （二）考核目标

1. 检测学员对撰写综述性和实验性文章行文规范、综合能力的掌握程度
2. 进一步检测学员在开题论证后的必要性、可行性、创新性和科学性。
3. 检测学员在研究推进过程的流畅度和成果转化的有效度

### （三）考核内容

1. 能清晰说出综述性和实验性文章的基本要求和行文规范，能找到自己存在的不足和提高环节。
2. 能梳理出本课题研究推进过程中的流程和各环节应注意的关键要素。
3. 能清晰说出本课题成果转化的可行性和可推广性。

## 八、任课师资条件

姓名	性别	年龄	职务/职称	单位	研究方向	课程任务
陈雁飞	女	60	教授	北京教育学院	学校体育	学科教学能力提升的有效策略研究
张 凯	女	49	教授	北京体育大学	学校体育	如何撰写综述性体育科研文章
孙 科	男	34	副教授	北京教育学院	学校体育	如何撰写实验性体育科研文章
于素梅	女	43	研究员	中国教育科学研究院	学校体育	第十四届全国学生运动会科学论文报告会专题报告
张庆新	女	38	副教授	北京教育学院	学校体育	北京市第十三届论文科报会专题报告
潘建芬	女	44	教授	北京教育学院	学校体育	卓越教师工作室教师成果转化案例分析
韩 兵	男	46	副教授	北京教育学院	学校体育	体育名师工作室教师成果转化案例分析

(课程负责人: 黄春秀)

# “体育与健康课程改革与发展的走向与实践路径（未来教育）”课程方案

体育与艺术教育学院

## 一、课程名称

体育与健康课程改革发展与实践路径（未来教育）

## 二、适用对象

在一线从事初中体育教育教学实践的优秀青年教师，他们具备中学一级及以上专业技术职称，教龄在 10 年左右或以上，具有较高的专业发展潜质；原则上具有区级骨干教师或以上称号；获得过区级研究课或示范课奖励，公开发表过论文，主持过区级及以上教科研课题。

## 三、课时安排

8 课时，主要分为理论解析与实践指导两类培训专题。

分类	课程名称	课时
理论解析	体育与健康课程改革对我们的启示与未来课程发展展望	4
实践指导	目标与路径——基于学校体育教育理论基础、实践条件、政策保障、人力配给等问题的分析与解决	4

## 四、课程目标

1. 加深对未来小学体育教育变革的领悟力，有效把握面向未来的小学体育教育变革理念与实操方式；

2. 提高对未来小学体育教育变革的执行力，展示完成能体现某种面向未来的小学体育教育特色的课例，并进行互动与点评。

## 五、课程内容要点与相应教学方式

序号	课程名称	内容提纲要点	教学方法
1	体育与健康课程改革对我们的启示与未来课程发展展望	国际与国内发展与变革下的教育走向；社会与人的发展对体育教育的要求及未来学校体育课程发展展望	理论学习 分组研讨
2	目标与路径——基于学校体育教育理论基础、实践条件、政策保障、人力配给等问题的分析与解决	当前学校体育教育的理论与实践基础，未来发展的展望；学校体育理论、政策与实践不协同的问题分析及其实地应对；教师培训的内容与手段变革	课例研究 教学观摩 分组研讨

## 六、教学资源与条件

本课程需要多媒体教室、体育场地。多媒体教室用于理论学习，分组研讨等活动。体育场地用于课例研究和教学观摩等活动。

为了更好地让教师转变教学观念，提升教学质量，特为课程提供相应的教学参考资料

料：著作《深度学习：走向核心素养》《理解为先模式：单元教学设计指南（一）》；论文《通过体育课程改革培养学生社会性和社会适应能力的假说——行政班体育课走向走班制体育课：“班文化”走向“队文化”》《“健康中国 2030”规划纲要与学校体育改革施策》系列等。

## 七、课程考核

### （一）说明

课程考核以小组考核为主、理论与实践相结合的方式。4-5 人组成一个学习小组，每个小组综合考虑组员的教学特长、信息技术运用水平等，从小班化、走班制、选项学习、运动负荷监测、线上与线下混合式学习等中择其一作为小组的研究方向。

### （二）考核目标

1. 考察学员对国家体育教育发展远景规划、政策文件的理解和认知程度；
2. 考察学员对未来 3-5 年体育教育相关理念、理论落地的计划能力、设计能力和实施能力。

### （三）考核内容

1. 小组为单位，完成一篇基于当前学校教育教学改革的研究综述；
2. 小组为单位，完成 1 个运动项目的大单元教学设计。

### （四）考核方式

根据学员完成的作业文本，依据北京市中小学体育与健康课程实施方案基本理念和要求，指导教师对研究综述和单元设计的质量给予优、良、合格与不合格评定。

## 八、任课师资条件

姓名	性别	年龄	职务/职称	单位	研究方向	课程任务
周志勇	男	42	副教授	北京教育学院	体育教师教育	体育与健康课程改革对我们的启示与未来课程发展展望
韩兵	男	46	副教授	北京教育学院	体育课程与教师教育	目标与路径——基于学校体育教育理论基础、实践条件、政策保障、人力配给等问题的分析与解决

（课程负责人：周志勇）

# “国际体育教育及其在中国的实践探索 (国际教育改革)”课程方案

体育与艺术教育学院

## 一、课程名称

国际体育教育及其在中国的实践探索（国际教育改革）

## 二、适用对象

在一线从事初中体育教育教学实践的优秀青年教师，他们具备中学一级及以上专业技术职称，教龄在 10 年左右或以上，具有较高的专业发展潜质；原则上具有区级骨干教师或以上称号；获得过区级研究课或示范课奖励，公开发表过论文，主持过区级及以上教科研课题。

## 三、课时安排

32 课时，分别国际体育教育改革的理论动态、案例分析、实践转化三个专题进行理论与实践相结合的培训。

分类	课程名称	课时
理论动态	国际体育教育发展的历史回顾与走向	8
案例分析	运动教育模式在我国的引入、实验和推广及其案例分析	8
	美国、澳洲和日本体适能课程模式案例研究	8
实践转化	北京市中学的运动教育模式实验	8

## 四、课程目标

1. 提高国际体育教育理论学习重要性的认识，正确理解国际体育教育的理论依据和核心观点；
2. 掌握先进的国际体能理论和操作方法，能够正确分析不同的体能锻炼理论之间的优点和不足，并合理运用在自己的教学实践中；
3. 加强对优秀的国际体育教育模式的学习借鉴能力，掌握运动教育模式的主要目标、基本方法、操作流程和评价手段。

## 五、课程内容要点与相应教学方式

序号	课程名称	内容提纲要点	教学方法
1	国际体育教育发展的历史回顾与走向	国际体育课程理论概要、基本思想和基本理念；国际体育课程发展与走向；国际体育教育改革的前沿动态	理论学习 分组研讨
2	运动教育模式在我国的引入、实验和推广及其案例分析	美国运动教育模式的主要目标、基本方法、操作流程和评价手段	理论学习 分组研讨



序号	课程名称	内容提纲要点	教学方法
3	美国、澳洲和日本体能课程模式案例研究	美国体能锻炼案例分析；澳大利亚身体功能性训练 F45 的案例研究；日本 Tabata 体能训练的案例研究	理论学习 实操学练
4	北京市中学的运动教育模式实验	美国的运动教育模式在北京市中学实验的设计、实施和评价改进	分组研讨 课例展示 教学观摩

## 六、教学资源与条件

本课程需要多媒体教室，室外体育场、室内健身房。多媒体教室用于理论学习、分组研讨等活动。体育场地用于实操学练、课例研究和教学观摩等活动。

为了更好地让教师转变教学观念，提升教学质量，依据本课程推荐学员阅读相应的教学参考资料：著作《国际视域下当代体育课程模式的发展向度与脉络解析》《国际体育与健康课程标准解读》《美国体育课程指导》《儿童身体素质提升指导与实践》论文等。

## 七、课程考核

### （一）说明

课程考核以个人与小组的考核形式、理论与实践相结合的方式。每位学员根据自己的特长选择某一种国际体育课程与教学模式作为自己的研究方向。4-5 人组成一个学习小组。

### （二）考核目标

1. 考查学员对国际体育教育了解的广度和深度；
2. 考查学员对国际先进的体能锻炼的掌握程度；
3. 考查学员对国际先进的教学模式的评价、借鉴和转化能力。

### （三）考核内容

1. 通过课堂教学与课后文献查阅，自选主题与方向，完成美国、日本、德国等某个国家的体育课程教学理论的文献综述；
2. 班级为单位，选择一所学校，进行为期一年的运动教育模式的实验研究，并完成一篇研究报告。

### （四）考核办法

对学员完成的文献综述、实验研究及研究报告进行综合考核。其中文献综述字数不少于 4000 字，内容必须包括该国体育教育历史背景、目前现状和发展方向等主要内容，并能提出自己的观点。实验研究要有研究方案、实施计划和步骤、相关过程记录，研究报告要有数据支撑，能提出该教学模式关于对教学理念的启发，对教学方式、教学策略的改进，或者对自我教育理论的提升等，字数不少于 4000 字。指导教师根据上述两个内容的质量给予优、良、合格与不合格评定。

## 八、任课师资条件

姓名	性别	年龄	职务/职称	单位	研究方向	课程任务
汪晓赞	女	46	书记 教授	华东师范大学	国内外 体育课程	国际视域下体育教育 改革的发展向度与 脉络解析
朱为模	男	60	教授	美国伊利 诺伊大学	体育测量与评 价、运动生理 学、运动保健学	美国的健康教育与 体育教育课程模式的 案例研究
陈雁飞	女	60	教授	北京教育学院	体育课程与教 师教育	国际体育与健康课程 教育综述
潘建芬	女	44	教授	北京教育学院	体育课程与教 师教育	澳大利亚身体功能性 训练 F45 的案例研究
张庆新	女	38	副教授	北京教育学院	体育课程与教 师教育	英国领会教学课程 模式的案例研究
韩金明	男	30	讲师	北京教育学院	体育课程与教 师教育	日本 Tabata 体能训练 的案例研究
高佳	男	39	高级	北京市 55 中学	足球教学 与训练	国际足球教学与训练 的基本模式和方法以 及对国内体育的启示

(课程负责人: 周志勇)

# “ 中小学体育教育改革与课程教学模式的理论与实践（国内教育改革）” 课程方案

体育与艺术教育学院

## 一、课程名称

中小学体育教育改革与课程教学模式的理论与实践（国内教育改革）

## 二、适用对象

在一线从事初中体育教育教学实践的优秀青年教师，他们具备中学一级及以上专业技术职称，教龄在 10 年左右或以上，具有较高的专业发展潜质；原则上具有区级骨干教师或以上称号；获得过区级研究课或示范课奖励，公开发表过论文，主持过区级及以上教科研课题。

## 三、课时安排

32 课时，分别国内体育教育改革的前沿理论、案例研究、实践指导三个专题进行理论与实践相结合的培训。

分类	课程名称	课时
理论前沿	国内中小学体育教育理论的沿革、存在问题与前沿性研究成果	8
案例研究	当前国内学校体育教育改革的主要创新模式与案例分析	8
	理念·目标·方法——新时代北京市学校体育教学改革与发展的理论与实践之路	8
实践指导	体育与健康课程标准与学校体育工作的管理与创新	8

## 四、课程目标

1. 清晰近十年来我国中小学学校体育理论发展的脉络，存在的问题以及理论前沿动态，能够理解国内学校体育前沿理论的主要思想、核心观点及其所依据的原理和现实背景，提高对学校体育理论的理解把握能力；

2. 了解当前国内主要的学校体育教学模式，及其理论依据、教学目标、操作程序、实现条件、教学评价等，能够对比本校教学模式，分析每种教学模式的优点与不足，提升对体育课程理论的理解力；

3. 深入理解《国务院办公厅关于强化学校体育促进学生身心健康全面发展的意见》（国办发〔2016〕27 号）和《北京市人民政府办公厅关于强化学校体育促进学生身心健康全面发展的实施意见》（京政办发〔2017〕52 号）等一系列中央和地方文件的背景、基本要求和实施策略，正确把握学校体育课程改革的方向和总体要求，为体育课程在学校的实施奠定基础。

## 五、课程内容要点与相应教学方式

序号	课程名称	内容提纲要点	教学方法
1	国内中小学体育教育理论的沿革、存在问题与前沿性研究成果	1. 近十年来我国中小学学校体育理论发展的脉络及理论的前沿动态； 2. 当前国内学校体育课程理论的主要思想、核心观点及其所依据的原理和现实背景	理论学习 分组研讨
2	当前国内学校体育教育改革的的主要创新模式与案例分析	1. 浙江省体育课程改革的理论与实践 2. KDL 体育与健康课程模式的案例研究 3. 北京市中小学体育课程实施方案要点解读	理论学习 分组研讨
3	课程标准的落地与学校管理	1. 我国学校体育重要政策的沿革，校体育课程改革的方向和总体要求 2. 课程标准制定的理论与现实背景 3. 学校体育管理与教学工作开展需要注意的 10 个问题	理论学习 实操学练
4	理念·目标·方法——新时代北京市学校体育教学改革与发展的理论与实践之路	1. 北京市中小学体育与健康课程的研制与实验 2. 北京市中小学体育与健康课程理论结构与框架 3. 北京市中小学体育与健康课程内容与评价体系	分组研讨 课例展示 教学观摩

## 六、教学资源与条件

本课程需要多媒体教室，篮球场、足球场和体操场地。多媒体教室用于理论学习，分组研讨等活动。体育场地用于实践展示、课例研究和教学观摩等活动。

为了更好地让教师转变教学观念，提升教学质量，特为课程提供相应的教学参考资料：著作《体育课程教学模式》《浙江省中小学体育与健康课程指导纲要》，论文《新中国 70 年的学校体育成就与新时代的发展方向》《中国健康体育课程模式的思考与构建》等。

## 七、课程考核

### （一）说明

课程考核内容以理论与实践相结合的方式进行，组织形式以小组为单位，4-5 人组成一个学习小组，每个小组综合考虑组员的运动专长、教学特长等，从足球、篮球、体操三项中择其一作为小组的研究方向。

### （二）考核目标

1. 考查对国内中小学体育教育改革理论、政策知识的理解深度和广度；
2. 考查对国内三种主要的体育课程教学模式理论的理解；
3. 考查对北京市中小学体育与健康课程的理解和执行能力。

### （三）考核内容

1. 中小学体育教育改革的理论知识、内容要点，重要政策法规的核心要求，体育与健康课程标准主要知识点；
2. 国内主要教学模式的创新点，以及对上述模式的评价；
3. 北京市中小学体育与健康课程内容体系、评价方式、组织要点。

#### (四) 考核办法

完成一节体现当前学校体育教学改革理念的体育研究课，该研究课可以从教学模式、教学理念、教学手段等多个方面中的任何一点去体现，但要在教学设计中进行文字说明，并对教学效果进行预设，在课后进行教学反思，教学反思形成文字与教学设计、研究课视频一并提交。指导教师根据研究课的设计、课例质量等内容进行评价，并给予优、良、合格与不合格评定。

#### 八、任课师资条件

姓名	性别	年龄	职务/职称	单位	研究方向	课程任务
陈雁飞	女	60	院长 教授	北京教育学院	体育课程与 教师教育	国内小学体育教育改革发展 的关键词解读
毛振明	男	63	教授	北京师范大学	体育课程 与教学	国内中小学体育教育理论 的沿革、存在问题与 前沿性研究成果
于素梅	女	51	研究员	中国教育科学 研究院	体育课程 与教学	大中小学一体化模式
余立峰	男	57	特级教师	浙江省教育厅 教研室	体育课程 与教学	浙江省中小学体育与健康 教学模式的案例研究
汪晓赞	女	46	书记 教授	华东师范大学	国内外 体育课程	KDL 体育与健康课程模 式的案例研究
潘建芬	女	44	教授	北京教育学院	体育课程 与教师教育	课程标准的落地 与学校管理
周志勇	男	42	副教授	北京教育学院	体育课程 与教师教育	体育中考与教学反思
张庆新	女	40	副教授	北京教育学院	体育课程 与教师教育	北京市中小学体育与健康 课程的研制与实施

(课程负责人: 周志勇)

# “小学书法篆刻专业技能培养”课程方案

体育与艺术教育学院

## 一、课程名称

小学书法篆刻专业技能培养

## 二、适用对象

“青蓝计划”小学书法篆刻专业人才培养项目学员。

在一线从事小学书法篆刻教育教学实践的优秀青年教师，教龄在10年左右，具有较高的专业发展潜质，教学业绩突出，在学校或者区域内发挥一定的引领作用；具有一定的创作基础。

## 三、课时安排

64课时。

## 四、课程说明与课程目标

### （一）课程说明

书法教师的专业能力包括创作能力、教学能力和科研能力三大部分，而创作能力是保证其他能力的根本和基础，创作能力的提升是促进教师专业化发展的最好途径。本课程以培养学员的书法篆刻临摹与创作能力为主要教学目标，是本项目重要的专业必修课。

具体到书法与篆刻二者间的课时分配与内容安排，课时向书法倾斜；书法的学习以技法实践为主，篆刻则侧重于初级训练与体验。

### （二）课程目标

1. 加强各字体技法训练，解决以往习练时存在的障碍和困惑，引导学员找到正确高效的学习方法，提高书法创作能力。
2. 进行篆刻冲刀切刀技法、汉印临摹等方面的训练，具有一定的篆刻临摹能力。
3. 加强书法篆刻艺术经典赏析品评能力。
4. 引导学员找到符合自己性情的字体书体、碑帖范本进行专门训练。为学员理清书法篆刻学习的观念、指出取法的路径。

## 五、课程内容要点与相应教学方式

1. 篆、隶、楷、行、草各字体（至少选两种）技法训练与创作能力培养。40课时
  - 1) 选取经典碑帖、名家名作的例字或片段，示范、分析、讲解篆、隶、行、草、楷诸字体核心笔法。
  - 2) 指导学员做以提高“笔力”和“线质”为目的的技法训练，提高用笔的准确度和力度，提纯线条质感，提高线条表达能力。
  - 3) 讲解分析不同字体书体的“笔势”和“节律”，理解线条意态神蕴，读懂线条

语言。

4) 讲解分析不同字体书体的结字规律，把握“计白当黑”的分间布白原理，理解结字法与章法。

5) 指导学员选取经典碑帖进行深入临摹。

6) 指导学员进行书法作品创作。

2. 篆刻临摹能力训练。24 课时

1) 示范讲解上石法、冲刀双刀法，指导学员进行汉印临摹练习。

2) 讲解刻边款、拓边款的方法。

3) 介绍印屏制作方法。

3. 书法篆刻艺术经典赏析与核心素养培养。

## 六、教学工具与资源条件

1. 教学工具

1) 指导教师制作的 PPT、录制的示范视频等。

2) 文房四宝、刻刀、印石、印泥、砂纸等写字刻印工具。

3) 碑帖范本、印谱等工具书。

4) 电脑、投影仪等多媒体教学设备。

2. 资源条件

1) 碑帖范本、印谱等专业书籍。

2) 书法专用教室。

3) 互联网

## 七、课程考核与评价

(一) 学员课程学习考核

根据学员提交的书法或篆刻临摹、创作作品和创作笔记打分。

作品要求：

1. 书法作品正文、款题、印章齐全。篆刻作品至少九方印蜕，制成印屏，必须附有边款（至少两个）。

2. 必须是原创作品，不能是临摹，更不能是抄袭之作。

3. 内容健康向上，切合项目主题。评审加强对书写内容、文字正误等方面的审查。提倡凸显文化内涵，鼓励自作诗词，注重文字规范。

4. 艺术方面，书法作品主要考察笔法、线质、结字、行气、章法诸要素，尤其注重笔法精准。篆刻作品主要考察刀法、字法、章法诸要素。

(二) 学员对课程的评价

1. 通过问卷调查学员对课程的满意度；

2. 通过访问调查学员对课程的认可情况；

3. 通过观察分析学员对课程的兴趣程度。

## 八、任课师资条件

本课程师资为北京教育学院体育与艺术教育学院书法专业教师与一线优秀教师组成，理论与实践互补。

姓名	性别	年龄	职务职称	工作单位	研究方向	课程任务
王新宇	女	48	讲师	北京教育学院	书法篆刻	书法诸字体笔法解析课教学
马玉兰	女	52	副教授	北京教育学院	书法	魏碑课教学
陶 钧	男	56	讲师	北京教育学院	书法篆刻	篆书、篆刻课教学
崔 伟	男	49	编审 社长	荣宝斋出版社	书法	小楷课教学
赵 宏	男	55	教授 硕导	首都师范大学	书法篆刻	篆书、篆刻课教学
马 龙	男	54	副教授 硕导	首都师范大学	书法	隶书课教学
陈晓峰	男	46	国家三级 美术师	北京文化局	国画	国画课教学

(课程负责人: 王新宇)



# “规划幼儿园发展”课程方案

学前教育学院

## 一、课程名称

规划幼儿园发展

## 二、适用对象

青蓝园长班学员。即具有较高的思想政治素质和师德修养水平，具有较好的专业发展潜质和强烈的专业发展意愿，具有中级以上（含中级）专业技术职务，一般 45 岁以下且在园长岗位上任职 2 年以上的优秀中青年园长。

## 三、课时安排

24 课时。

## 四、课程目标

本课程学习的目的在于：通过学习，学员能够树立规划意识，掌握规划方法，提高制定幼儿园发展规划的能力和领导幼儿园实施规划和优化发展的能力。具体目标如下：

### （一）专业知识目标

1. 了解幼儿园规划的内涵和外延、具体内容，掌握幼儿园规划的流程和方法以及相应的理论；
2. 理解园长领导力的含义及结构，掌握提升园长领导力的途径；
3. 熟悉国家方针政策和法律法规；
4. 明确《幼儿园园长专业标准》的基本内容。

### （二）职业技能目标

1. 提高幼儿园规划的认识和判断水平，能够对某个幼儿园规划做出适当评价；
2. 提高规划幼儿园发展的能力，制定出一个适应时代要求又符合幼儿园实际的 3-5 年规划；
3. 提高规划幼儿园规划的迁移能力，能够制定出一个专项活动方案；
4. 对自己有较为清楚的认识，能描述自己的成长历程或成长历程中关键事件、关键人物；
5. 能运用法律法规分析法律纠纷案例。

### （三）人文素质目标

1. 提高对园长领导力与幼儿园规划关系认识，激发提升幼儿园园长领导力的动力；
2. 提高法律法规与幼儿园规划关系的认识，提升园长宏观驾驭能力；
3. 提高幼儿园规划与幼儿园发展有关系的认识，引发幼儿园园长对规划的重视。

## 五、课程内容要点与相应教学方式

通过需求调研与经验回顾、政策分析与理论梳理，本课程组构建出幼儿园规划的基本课程内容，即幼儿园发展规划的制定与实施、幼儿园园长领导力两大部分内容。考虑

幼儿园园长的需求和园长专业标准，围绕规划制定与实施和园长领导力的提升设计园长专业发展和学前法律法规两部分辅助内容；同时选择讲授法、练习法、指导法、工作坊、案例分析法、榜样示范法等方式来实施课程内容。如下图所示。

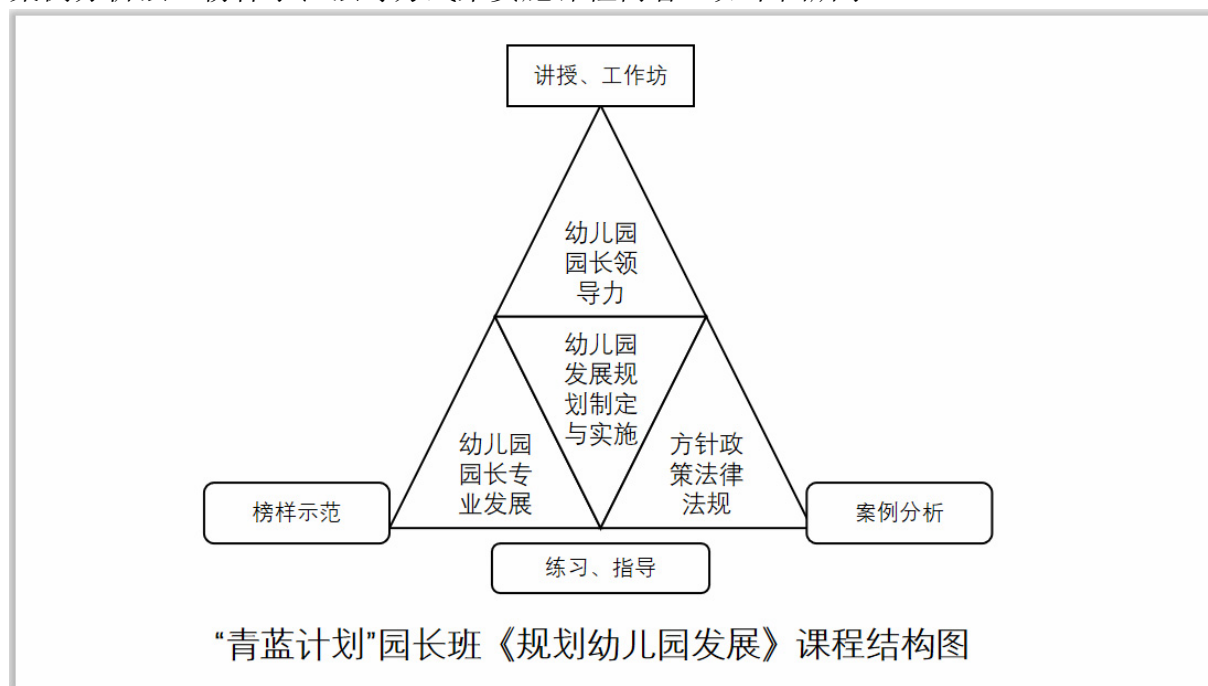

四部分课程内容有明确的主题和具体的内容要点，并根据不同的内容选择相应的教学方式。具体见表一。

表一：《规划幼儿园发展》课程的培训主题与内容要点

培训主题与内容要点		教学方式
培训主题	内容要点	
幼儿园园长领导力 (8 课时)	<ol style="list-style-type: none"> <li>为什么要提升园长领导力</li> <li>园长领导力的含义与构成</li> <li>如何提升园长领导力</li> </ol>	讲授 工作坊
幼儿园发展规划与制定 (12 课时)	<ol style="list-style-type: none"> <li>幼儿园发展规划的意义与价值</li> <li>幼儿园发展规划的含义与框架</li> <li>幼儿园发展规划的制定</li> <li>幼儿园发展规划的实施</li> </ol>	讲授 练习 指导
学前法律法规 (4 课时)	<ol style="list-style-type: none"> <li>背景：方针政策、教育现实</li> <li>概览：学前教育政策、学前教育法规</li> <li>应用：学前教育政策的落实与法律权利与义务以及应用</li> </ol>	讲授 案例分析

本课程各主题的具体内容及课时分配如下：

### 主题一：幼儿园园长领导力（8 课时）

#### 一、为什么要提升园长领导力

- (一) 扩大自身影响力
- (二) 整合各种资源

(三) 形成共同体(学习共同体、发展共同体、命运共同体)

## 二、什么是园长领导力

(一) 什么是领导力

1. 定义: 领导力就是影响他人实现组织目标的能力。

2. 影响力的来源

3. 领导力的核心要素

(二) 什么是园长领导力

## 三、如何提升园长领导力

(一) 涵养情怀

(二) 端正心态

(三) 锤炼思维

(四) 遵守准则

## 主题二: 幼儿园发展规划的制定(12课时)

### 一、意义厘清: 为什么要制定规划?

(一) 导航发展(幼儿园自主)—规范办学、动态平衡、自我监控

(二) 凝聚力量(相关者积极参与)—干部、教师、社区、家长

(三) 赢得支持(合力共赢)

### 二、概念辨析: 什么是幼儿园发展规划?

(一) 含义

1. 规划的含义及类型

2. 学校发展规划的含义

3. 幼儿园发展规划的含义

(二) 框架

1. 要素

2. 内在联系

(三) 制定幼儿园发展规划的步骤

1. 发展基础分析

2. 发展目标确定

3. 进程及措施制定

(四) 幼儿园发展规划表述

1. 文字表述

2. 文字加表格表述

(五) 制定幼儿园规划的标准

1. 目标要求: 可行、可测

2. 内容要求: 周全、周密

3. 文字要求: 精练、精准

### 三、方法探索：怎样制定幼儿园规划

- (一) 明确依据
- (二) 独立思考
- (三) 集体决策
- (四) 全员参与
- (五) 专家支持
- (六) 多方认同

### 四、付诸行动：如何实施幼儿园发展规划

- (一) 对标对表
- (二) 过程评价
- (三) 动态调整
- (四) 总结展望

## 主题三：幼儿园方针政策法律法规（4课时）

### 一、背景：方针政策、教育需求

- (一) 党和国家的方针政策
- (二) 教育以及学前教育的需求

### 二、概览：学前教育政策、学前教育法规

- (一) 学前教育政策概览
- (二) 学前教育法规概览

### 三、应用：学前教育政策的落实与法律法规的应用

- (一) 学前教育政策的落实
- (二) 学前法律法规的应用

#### 1. 幼儿园及园长法律权利及义务

#### 2. 幼儿教师法律权利及义务

#### 3. 幼儿法律权利及义务

## 六、培训条件及设施要求

### (一) 教学环境、条件与设施

1. 保证授课教室多媒体设备并在线上网；
2. 教室桌椅可以灵活摆放；
3. 大白纸、彩笔、便利贴、铅笔、橡皮、剪刀、胶带每组一套，粘贴墙。

### (二) 参考教材

1. [美] 詹姆斯·麦格雷戈·伯恩斯. 领导学[M]北京：中国人民大学出版社，2013.
2. [德] 拉贝出版社编辑部. 打造不一样的幼儿园——怎样提升园长领导力[M]教育科学出版社，2015.
3. [中]刘霖芳. 教育变革背景下的幼儿园园长领导力 [M]科学出版社，2016.

4. [英]伦特·戴维斯和琳达·埃里森. 陈建华等译. 《学校发展规划》[M]北京大学出版社, 20013
5. 陈建华. 中小学学校发展规划[M]北京大学出版社, 2013
6. 楚江亭. 校长如何做学校发展规划[M]北京师范大学, 2016
7. 李瑛. 幼儿园园长如何做规划[N]天津教育出版社, 2019

## 七、课程考核与评价

### (一) 学员课程学习考核

1. 撰写 1 个体现自身提升领导力的案例;
2. 制定或完善一个适应时代要求又符合幼儿园实际的 3-5 年规划;
3. 撰写一个幼儿园法律或安全方面的案例。

### (二) 学员对课程的评价

学员在课程评价表上对课程内容、教学方法进行评价, 提出对授课教师的改进建议和自己尚不明白的地方。

## 八、任课师资条件

本课程师资为对幼儿园规划以及相应专题有长期研究和全面把握的高校教师(获得高级职称或博士学位)和幼儿园园长(有个人专著、高级职称), 其中高校教师专业为学前教育、教育哲学、教师教育、教育学原理、教育政策、管理心理等相关专业。

任课教师团队具体信息如下:

姓名	性别	年龄	职务职称	工作单位	研究方向	课程任务
汤丰林	男	55	教授	北京教育学院	管理心理学	主题一
陈 丽	女	53	教授	北京教育学院	学校发展规划 学校品牌策划	主题二
谢志东	女	51	副教授	北京教育学院	教育法律法规	主题三
杨秀治	女	57	教授	北京教育学院	教育哲学、 教育管理	主题二
王 军	女	33	副教授	北京教育学院	教师教育	专题一
孙美红	女	36	讲师	北京教育学院	学前教育	专题三
朱继文	女	52	正高级	丰台一幼	学前教育	专题四
刘晓颖	女	48	高级	三义里幼儿园	学前教育	专题四

(课程负责人: 杨秀治)

# “课程领导”课程方案

学前教育学院

## 一、课程名称

课程领导（园长专业领导力模块）

## 二、适用对象

青蓝园长班学员。即具有较高的思想政治素质和师德修养水平，具有较好的专业发展潜质和强烈的专业发展意愿，具有中级以上（含中级）专业技术职务，一般 45 岁以下且在园长岗位上任职 2 年以上的优秀中青年园长。

## 三、课时安排

共计 16 课时。

## 四、课程目标

1. **专业知识目标：**了解课程发展知识基础，掌握课程领导的基本理论、具备相应的课程领导专业知识与理论素养。

2. **专业能力目标：**结合园所发展制定或修订幼儿园课程方案；明晰幼儿园课程发展团队建设目标，制定管理机制。

3. **人文素质目标：**更新课程改革的理念与意识、强化课程领导中的角色、地位和相应的重要责任；以一种超越性、整体性和系统性的研究形态厘清幼儿园课程领导力实施要素的内在逻辑关系。

## 五、课程内容要点与相应教学方式

模块与内容要点		教学方式
模块	内容要点	
园长课程领导力概述 (4 课时)	一、 新课程改革理念 课程领导观的比较研究 二、 幼儿园课程文化与愿景 (一) 幼儿园课程文化 (二) 幼儿园课程愿景 三、 制定幼儿园课程方案 (一) 课程目标 (二) 课程内容 (三) 课程实施 (四) 课程评价 四、 幼儿园课程方案示例：支架与支持	讲授、 案例教学
幼儿园课程实施与管理 (8 课时)	一、 课程目标设计：概念与依据 (一) 课程目标的概念 (二) 课程目标设计的依据 二、 课程内容架构 (一) 组织制定并科学实施保育教育活动方案及个性化教育方案 (二) 对课程和教材内容的管理	讲授、 案例分析、 实践演练

模块与内容要点		教学方式
模块	内容要点	
	(三) 整合不同的教育资源 (四) 园本课程的开发 三、 课程实施过程 (一) 指导教师课程设计 (二) 指导保育教育活动制度 (三) 收集教师课程实施的信息 (四) 组织教师学习 (五) 领导和保障保育教育研究活动的开展 四、 课程评价方式 (一) 制定评价内容和标准 (二) 组建评价小组 (三) 及时了解、评价保育教育状况并给予建设性反馈 (四) 指导教师 in 总结反思中改进课程	
园长课程领导的组织行为与管理机制 (4课时)	一、 建立健全幼儿园课程开发组织 (一) 课程发展团队的组织和运作 (二) 强化课程领导的角色与行为 (三) 定期举行课程发展会议 二、 通过管理机制促进教师课程专业化发展 (一) 指导教师审议课程和教学中遇到的问题 (二) 定期举行课程和教学研讨会 (三) 鼓励教师组织专业化课程研究团队 三、 与家长和社会沟通, 取得外界支持	案例分析、讲授

## 六、教学工具与资源条件

### (一) 教学资源与工具

#### 1. 教学参考书与阅读材料

[1] 上海市教育委员会教学研究室编 幼儿园课程图景:课程实施方案编制指南[M]. 华东师范大学出版社, 2013

[2] 林瑛熙 霍力岩. 幼儿园三位一体课程的实践和探索:六要素法的运用[M]. 北京师范大学出版社, 2016.

[3] 袁爱玲. 幼儿园课程[M]. 北京师范大学出版社, 2015.

[4] 苏婧, 柳茹, 张爱军, 杨颖. 成就教师:园长教师队伍建设能力的提升[M]. 北京师范大学出版社, 2017.

[5] 胡华. 今天迫切需要的, 是有生命深度的教师 [Z/OL]. (2020-04-25) [2020-04-25]. <https://mp.weixin.qq.com/s/ngrv5UID6-YBg18kUdrFLA>.

#### 2. 配套国家和政府文件与讲话

[1] 《幼儿园园长专业标准(试行)》

[2] 《中华人民共和国教师法》

[3] 《3-6岁儿童学习发展指南》

[4] 《教师教育课程标准（试行）》

[5] 《中共中央 国务院关于学前教育深化改革规范发展的若干意见》

### 3. 要学习的工具

幼儿园课程方案框架，包括课程愿景、课程目标、课程内容、课程实施与课程评价。

#### （二）教学条件

1. 保证授课教室多媒体设备并在线上网；
2. 教室桌椅可灵活摆放；
3. 大白纸、彩笔、剪刀、胶带、便利贴每组一套及粘贴墙。

## 七、课程考核与评价

#### （一）学员课程学习考核

撰写或修订幼儿园课程方案（也可以提交园本特色课程方案），包括课程愿景、课程目标、课程内容、课程实施与课程评价；依据幼儿园课程方案撰写要求及评分标准进行考核。

#### （二）学员对课程的评价

学员在课程评价表上对课程内容、教学方法进行评价，提出对授课教师的改进建议和自己尚不明白的地方。

## 八、任课师资条件

本课程师资为对幼儿园课程有长期研究和全面把握的高校教师（获得高级职称或博士学位）和幼儿园园长（任职十年以上），其中高校教师专业为学前教育、教育哲学、教师教育、教育学原理、教育政策等教师职业规范相关专业。任课教师团队具体信息如下：

姓名	性别	年龄	职务职称	工作单位	研究方向	课程任务
霍力岩	女	56	教授	北京师范大学	学前教育、比较教育	模块一
李 丰	女	50	副教授	北京教育学院	学前教育、儿童心理学	模块一
闻 莉	女	42	讲师	北京教育学院	儿童心理学	模块三
肖楠楠	女	31	讲师	北京教育学院	德育与教学论	模块三
朱丽芳	女	39	讲师	北京教育学院	学前教育	模块二
王 岚	女	54	园长/ 正高级教师	北京三教寺幼儿园	学前教育	模块二
刘晓颖	女	46	园长/ 幼儿园高级	北京三义里一幼	学前教育	模块二

（课程负责人：李丰）



# “课题研究及论文撰写”(骨干教师)课程方案

学前教育学院

## 一、课程名称

课题研究及论文撰写

## 二、适用对象

本课程适用于“青蓝计划”骨干教师班学员。具体要求为：从事学前教育实践5年及以上，目前仍在一线；具有区级骨干教师或以上称号；学历为全日制学前教育专业本科毕业；参与过区级及以上教科研课题，公开发表过论文；获得过区级研究课或示范课奖励。

## 三、课时安排

总课时：40 课时

其中，选题与研究问题的聚焦共计4课时，选题论证与申报书的写作共计12课时，研究论文写共计24课时（说明：针对性个别化跟踪指导不计入本课课时，另行计入每年成果指导课时）

## 四、课程目标

通过40课时的研修学习，每位学员都能在原有基础上对科研课题有进一步的理解，掌握教学研究论文的写作方法。

具体目标如下：

1. 结合工作中遇到的实际困难以及实践热点、难点等进行科研选题，并规范地进行学术表达；了解并能进行文献综述和选题价值分析；规范的表达并提炼研究问题；能够选择适宜的研究方法，并对选题进行有效论证，写出规范的课题申报书。
2. 能够按照论文规范，提炼观点并进行论述，撰写一篇规范的研究论文。

## 五、课程内容要点与相应教学方式

“课题研究及论文撰写”课程紧密结合学员的工作需求，通过任务驱动问题解决、采用“做中学”“集体学习与小组针对性指导相结合”原则，提升其课题研究和论文撰写能力。

结合调研情况，具体课程内容包括：能够通过当前实践中的热点、难点和重点问题，结合自己教育教学中的实际发展需求，通过理论分析确定选题，并能规范的予以表达；能够从选题中解析出核心概念、本质问题和研究目标；了解并运用系统性文献研究和综述的方法，进行文献综述和选题价值分析；能够在导师的指导下，按照研究的基本规范和流程，进行研究设计和实施，按照一定的逻辑整理和组织已有研究素材，并按照论文或者研究报告的格式写作，形成符合学术规范的研究成果。

课程模块	内容要点	学时	教学方式/教学过程	教学资源/引导工具
选题与研究问题的聚焦	<ol style="list-style-type: none"> <li>1. 关注热点、难点与重点，凝练思考，确定研究选题，并予以学术性规范表达</li> <li>2. 如何在选题中解析出核心概念，聚焦出本质研究问题，并明确研究的目标要求</li> </ol>	4	参与式学习（含咨询答疑） <ol style="list-style-type: none"> <li>1. 思考与交流：如何进行科研选题</li> <li>2. 分享性讲座：聆听讲座，案例分享</li> <li>3. 达成共识：交流主要观点并努力内化</li> <li>4. 现场指导个别选题</li> <li>5. 课后指导教师跟进指导选题，并指导学员规范化地进行选题依据、核心概念、研究问题和目标要求等撰写</li> </ol>	<ol style="list-style-type: none"> <li>1. 课题研究相关阅读材料</li> <li>2. 交互式谈话</li> <li>3. 根据学员选题及其研究基础将其分为5组，每组4人，每组一位指导教师跟进指导（指导时注重学员的个别化差异和个性需求，进行有针对性地指导）</li> </ol>
选题论证与申报书的写作	<ol style="list-style-type: none"> <li>1. 聚焦主题，论证细化研究内容，并作选题价值分析</li> <li>2. 资料收集方法与文献综述写作技巧</li> <li>3. 研究方法的选择与表述，即如何根据研究主题与内容选择适宜的研究方法</li> <li>4. 研究流程、研究思路与技术路线、预期成果等写作与表达方式</li> </ol>	12	参与式、体验式学习；现场咨询答疑；个性化跟踪指导 <ol style="list-style-type: none"> <li>1. 专家讲座，主要采用案例分析的方式进行</li> <li>2. 体验式学习：在将走理论学习和案例分享的基础上，领会原则和操作方法</li> <li>3. 自主学习：自主进行文献综述和选题价值分析</li> <li>4. 分享交流和现场指导：分享甲流自己的作品，得到现场指导，修改完善</li> <li>5. 后续跟进指导：各组导师根据学员情况进行有针对性的一对一指导</li> <li>6. 行动与优化：学员根据现场指导以及小组指导教师的指导对选题论证报告（申报书）进行优化和改进</li> </ol>	<ol style="list-style-type: none"> <li>1. 科研课题相关阅读资料</li> <li>2. 相关案例</li> <li>3. 自主设计引导框架、大白纸</li> </ol>
研究论文的写作	<ol style="list-style-type: none"> <li>1. 研究论文题目和提纲的撰写</li> <li>2. 如何分析已有素材，如何做观点提炼（★重点讲解内容）</li> <li>3. 写作规范要求</li> <li>4. 进行写作训练</li> </ol>	24	参与式、体验式学习；现场咨询答疑；个性化跟踪指导 <ol style="list-style-type: none"> <li>1. 在讲座理论学习和案例分析的基础上，领会研究论文撰写的原则和规范要求；</li> <li>2. 自主进行论文框架和初稿的撰写；</li> <li>3. 小组导师跟进指导：小组导师根据学员情况进行一对一的有针对性的指导；</li> <li>4. 现场交流与指导：分享交流自己的作品，导师现场指导，学员修改完善；</li> <li>5. 行动：学员根据导师与同学的意见，对自己的研究论文进行优化和改进。</li> </ol>	<ol style="list-style-type: none"> <li>1. 研究论文的参考资料</li> <li>2. 不同形式的示范案例</li> <li>3. 交互式谈话</li> </ol>

## 六、教学工具与资源条件

本课程主要基于“参与式、体验式培训”模式设计教学，强调真实情境的创设、课堂的参与，设计有挑战的任务，以激发学习者的参与性，并注重学员的实际获得。

### （一）教学工具

第一类，需要为学员提供成熟的课题申报书、开题报告、结题报告书等研究性工具，便于在课程过程中案例分析部分应用。

第二类，需要为学员提供反思性工具，特别是阶段性总结反思单等，一边学员进行反思性回顾。

### （二）条件资源

多媒体教室、桌椅可搬动的教室

### （三）学员学习准备

每位学员带来实现准备的资料、案例等

### （四）推荐书目

1. [美]玛丽·路易丝·霍莉等著，祝莉丽，张玲，李巧兰译. 教师行动研究（第3版）[M]. 中国人民大学出版社，2014.

2. 劳伦斯·马奇，布伦达·麦克伊沃著，陈静、肖思汉译. 怎样做文献综述——六步走向成功[M]. 上海教育出版社，2014.

3. 陈向明. 教育研究方法[M]. 教育科学出版社，2013.

4. 正金州. 教师如何做研究[M]. 华东师范大学出版社，2012.

5. 张宝臣，李兰芳. 学前教育科学研究方法（第2版）[M]. 复旦大学出版社，2018.

6. 张晖. 幼儿园课题研究[M]. 高等教育出版社，2012.

7. 李志宇等编. 学术论文集（山西省学前教育内涵发展成果经验丛书）[M]. 山西教育出版社，2017.

8. 曾用强等编. 小学、幼儿园教育研究与实践：广东省小学、幼儿园名师培养优秀论文集[M]. 华南理工大学出版社，2019.

9. 刘占兰，杨丽欣. 聚焦幼儿教师专业发展：从骨干到名师[M]. 北京师范大学出版社，2014.

## 七、课程考核与评价

1. 学员学习本课程后要能够针对当前学前教育实践领域改革的热点、难点和重点进行选题，进行论证，规范地写出一份申报书以及结题报告书。

2. 能够就某一论题完成一篇研究论文。

## 八、任课师资条件

本课程师资由北京教育学院学前教育学院获得高级职称或博士学位的教师、具有正高级职称的一线名园长、具有高级职称的杂志社编辑等组成。

姓名	性别	年龄	职务职称	工作单位	研究方向	课程任务
胡彩云	女	39	副教授	北京教育学院	学前教育	选题依据及选题论证 学员针对性指导
王 军	女	33	副教授	北京教育学院	教师教育	结题报告写作； 学员针对性指导
孙美红	女	35	讲师	北京教育学院	学前教育	课题申报书写作； 学员针对性指导
闻 莉	女	41	讲师	北京教育学院	幼儿发展心理	研究资料分析与有效 运用；学员针对性 指导
霍 琳	女	40	讲师	北京教育学院	比较教育	论文写作与成果表 达；学员针对性指导
朱继文	女	51	正高级、园长	丰台区第一幼儿园	学前教育	案例分享
程 洁	女	39	编辑	学前教育杂志社	科研成果表达	论文写作

(课程负责人: 孙美红)

# “课题研究及论文撰写”(园长)课程方案

学前教育学院

## 一、课程名称

课题研究及论文撰写

## 二、适用对象

本课程适用于“青蓝计划”园长班学员；在园长岗位上任职2年以上，年龄在45周岁以下，具有中级以上（含中级）专业技术职称；有一定的研究意识和研究能力；发表过专业论文；主持或参与过市级及以上课题（含学会课题）。

## 三、课时安排

40课时

## 四、课程目标

通过40课时的研修学习，每位学员都能在原有基础上对科研课题有进一步的理解，掌握教学研究论文的写作方法。

具体目标如下：

1. 能结合实际需求进行科研选题，并能规范的进行学术表达；运用系统性文献研究和综述的方法进行文献综述和选题价值分析；规范的表达并提炼研究问题；学会选择适宜选题的研究方法；对选题进行论证，写出规范的课题申报书。

2. 能够按照论文规范，选择适宜的研究方法，提炼观点并进行论述，撰写一篇规范的研究论文或者结题报告。

## 五、课程内容要点与相应教学方式

“课题研究及论文撰写”课程紧密结合学员园长的工作需求，通过任务驱动问题解决、采用“做中学”“集体学习与小组针对性指导相结合”原则，提升其课题研究和论文撰写能力。

结合调研情况，具体课程内容包括：能够通过当前实践中的热点、难点和重点问题，结合幼儿园实际发展需求，通过理论分析确定选题，并能规范的予以表达；能够从选题中解析出核心概念、本质问题和研究目标；了解并运用系统性文献研究和综述的方法，进行文献综述和选题价值分析；能够在导师的指导下，按照研究的基本规范和流程，进行研究设计和实施，选择适宜的研究方法，按照一定的逻辑整理和组织已有研究素材，并按照论文或者研究报告的格式写作，形成符合学术规范的研究成果。

课程模块	内容要点	学时	教学方式/教学过程	教学资源/引导工具
研究组织与管理	园长如何组织与管理课题研究	2	参与式学习 1. 思考与交流：自己在工作中是如何组织与管理课题研究，有哪些经验？有哪些困惑？ 2. 分享性讲座：聆听讲座，案例分享 3. 达成共识：交流主要观点并努力内化	交互式谈话

课程模块	内容要点	学时	教学方式/教学过程	教学资源/引导工具
选题与研究问题的聚焦	<ol style="list-style-type: none"> <li>1. 关注热点、难点与重点，凝练思考，确定研究选题，并予以学术性规范表达</li> <li>2. 如何在选题中解析出核心概念，聚焦出本质研究问题，并明确研究的目标要求</li> </ol>	4	<p>参与式学习</p> <ol style="list-style-type: none"> <li>1. 思考与交流：如何进行科研选题</li> <li>2. 分享性讲座：聆听讲座，案例分享</li> <li>3. 达成共识：交流主要观点并努力内化</li> <li>4. 现场指导个别选题</li> <li>5. 课后指导教师跟进指导选题，并指导学员规范化地进行选题依据、核心概念、研究问题和目标要求等撰写</li> </ol>	<ol style="list-style-type: none"> <li>1. 课题研究相关阅读材料</li> <li>2. 交互式谈话</li> <li>3. 根据学员选题及其研究基础将其分为5组，每组4人，每组一位指导教师跟进指导</li> </ol>
选题论证与申报书的写作	<ol style="list-style-type: none"> <li>1. 聚焦主题，论证细化研究内容，并作选题价值分析</li> <li>2. 资料收集方法与文献综述写作技巧</li> <li>3. 研究方法的选择与表述，即如何根据研究主题与内容选择适宜的研究方法</li> <li>4. 研究流程、研究思路与技术路线、预期成果等写作与表达方式</li> </ol>	10	<p>参与式、体验式学习</p> <ol style="list-style-type: none"> <li>1. 专家讲座，主要采用案例分析的方式进行</li> <li>2. 体验式学习：在将走理论学习和案例分享的基础上，领会原则和操作方法</li> <li>3. 自主学习：自主进行文献综述和选题价值分析</li> <li>4. 分享交流和现场指导：分享交流自己的作品，得到现场指导，修改完善</li> <li>5. 后续跟进指导：各组导师根据学员情况进行有针对性的一对一指导</li> <li>6. 行动与优化：学员根据现场指导以及小组指导教师的指导对选题论证报告（申报书）进行优化和改进</li> </ol>	<ol style="list-style-type: none"> <li>1. 科研课题相关阅读资料</li> <li>2. 相关案例</li> <li>3. 自主设计引导框架、大白纸</li> </ol>
结题报告或研究论文的写作	<ol style="list-style-type: none"> <li>1. 如何分析已有素材，如何做观点提炼（★重点讲解内容）</li> <li>2. 写作规范要求</li> <li>3. 进行写作训练（结题报告或者研究论文根据学员情况二选一）</li> </ol>	24	<p>参与式、体验式学习</p> <ol style="list-style-type: none"> <li>1. 在讲座理论学习和案例分析的基础上，领会结题报告或研究论文撰写的原则和规范要求；</li> <li>2. 自主进行结题报告或论文框架和初稿的撰写；</li> <li>3. 小组导师跟进指导：小组导师根据学员情况进行一对一的有针对性的指导；</li> <li>4. 现场交流与指导：分享交流自己的作品，导师现场指导，学员修改完善；</li> <li>5. 行动：学员根据导师与同学的意见，对自己的结题报告或者研究论文进行优化和改进。</li> </ol>	<ol style="list-style-type: none"> <li>1. 结题报告和研究论文的参考资料</li> <li>2. 不同形式的示范案例</li> <li>3. 交互式谈话</li> </ol>

## 六、教学工具与资源条件

本课程主要基于“参与式、体验式培训”模式设计教学，强调真实情境的创设、课堂的参与，设计有挑战的任务，以激发学习者的参与性，并注重学员的实际获得。

### （一）教学工具

第一类，需要为学员提供成熟的课题申报书、开题报告、结题报告书等研究性工具，便于在课程过程中案例分析部分应用。

第二类，需要为学员提供反思性工具，特别是阶段性总结反思单等，一边学员进行反思性回顾。

### （二）条件资源

多媒体教室、桌椅可搬动的教室

### （三）学员学习准备

每位学员带来实现准备的资料、案例等

### （四）推荐书目

1. [美]玛丽·路易丝·霍莉等著，祝莉丽，张玲，李巧兰译. 教师行动研究（第3版）[M]. 中国人民大学出版社，2014.

2. 劳伦斯·马奇，布伦达·麦克伊沃著，陈静、肖思汉译. 怎样做文献综述——六步走向成功[M]. 上海教育出版社，2014.

3. 陈向明. 教育研究方法[M]. 教育科学出版社，2013.

4. 正金州. 教师如何做研究[M]. 华东师范大学出版社，2012.

5. 张宝臣，李兰芳. 学前教育科学研究方法（第2版）[M]. 复旦大学出版社，2018.

6. 张晖. 幼儿园课题研究[M]. 高等教育出版社，2012.

7. 李志宇等编. 学术论文集（山西省学前教育内涵发展成果经验丛书）[M]. 山西教育出版社，2017.

8. 曾用强编. 小学、幼儿园教育研究与实践：广东省小学、幼儿园名师培养优秀论文集[M]. 华南理工大学出版社，2019.

9. 刘占兰，杨丽欣. 聚焦幼儿教师专业发展：从骨干到名师[M]. 北京师范大学出版社，2014.

## 七、课程考核与评价

1. 规范地写出一份课题研究申报书，并通过专家论证。

2. 完成结题报告书的写作（必须是开题时的研究课题）或者独立完成一篇研究论文（二选一）。

## 八、任课师资条件

本课程师资由北京教育学院学前教育学院获得高级职称或博士学位的教师、具有正高级职称的一线名园长、具有高级职称的杂志社编辑等组成。

姓名	性别	年龄	职务职称	工作单位	研究方向	课程任务
李 静	女	51	副教授	北京教育学院	特殊教育	选题依据及选题论证 学员针对性指导
王 军	女	33	副教授	北京教育学院	教师教育	结题报告写作； 学员针对性指导
孙美红	女	35	讲师	北京教育学院	学前教育	课题申报书写作； 学员针对性指导
闻 莉	女	41	讲师	北京教育学院	幼儿发展心理	研究资料分析与有效 运用； 学员针对性指导
霍 琳	女	40	讲师	北京教育学院	比较教育	论文写作； 学员针对性指导
朱继文	女	51	正高级、园长	丰台区第一幼儿园	学前教育	案例分享；幼儿园科 研管理与组织
程 洁	女	39	编辑	学前教育杂志社	科研成果表达	论文写作

(课程负责人: 孙美红)



# “ 幼儿园教师教育科研方法 ” 课程方案

学前教育学院

## 一、课程名称

《幼儿园教师教育科研方法》

## 二、适用对象

青蓝项目教师。

培训对象特点见附件《青蓝项目教师需求调研报告》

## 三、课时安排

32 课时

## 四、课程目标

课程总目标：教师认识到掌握基本科研方法是做好保育教育的前提；养成自觉的问题研究意识；掌握观察法与问卷法；熟练运用观察法和作品分析法用于了解和诊断幼儿发展水平。

具体目标：

1. 知识目标：了解观察法和问卷法基本知识；掌握实施观察法和问卷法基本程序；掌握行动研究实施规范和报告撰写规范。
2. 能力目标：获得熟练运用观察法和问卷法的能力；能够按照行动研究的规范程序开展研究；能按规范撰写研究报告。
3. 态度与情感目标：重视教育科研方法的价值；形成自觉运用科研方法的意识。

## 五、课程内容要点与相应教学方式

### 专题一、观察表设计与实施

内容要点：

1. 结合案例讲授目标行为筛选与界定；
2. 观察表设计；
3. 学员现场完成观察表设计并实施；
4. 观察数据统计与分析。

授课形式：集中讲授、现场教学、实践操作、自主学习

计划课时：8 课时

### 专题二、问题与访谈提纲设计与实施

内容要点：

1. 结合案例讲授问卷与访谈提纲设计与分析；
2. 学员现场完成问卷、访谈设计并实施调查；
3. 调查报告撰写规范；

4. 实操中存在问题讨论与指导。

授课形式：集中讲授、现场教学、实践操作、自主学习

计划课时：8 课时

专题三、幼儿园在研课题（拟申请课题）的存在问题分析

内容要点：

1. 小组学员在研课题（拟申请课题）展示，重点说明研究方法；
2. 小组学员就课题互评，并指出研究方法中存在的问题，给出建议；
3. 理论导师针对小组学员的研究方法中存在问题给出具体指导意见。

授课形式：小组学习、案例分析、现场教学

计划课时：8 课时

专题四、行动研究中研究方法运用

内容要点：

1. 针对专题一发现的共性困惑与问题进行梳理；
2. 结合案例讲解幼儿园开展行动研究路径与适宜性研究方法选择；
3. 学员对在研课题（拟研究课题）文本现场修改。

授课形式：集中讲授、案例分析、实践操作、自主学习

计划课时：8 课时

## 六、教学工具与资源条件

**教学环境：**约 50 人左右的多媒体教室；

**学习资料：**

### 1. 教师课件

教师课件内容依据人才培养方案，并结合学情调研分析结果确定，因此，主题明确、针对性强、条理清晰、逻辑严密，便于学员理解和掌握。

### 2. 《学前教育科研方法与实务》（王向东. 复旦大学出版社，2013 年）

选择依据：该书由学前教育科研基础知识和教育科研策略与实务构成。为学前教育科研基础知识，第二章至第八章为教育科研策略与实务，第九章为毕业论文的撰写。每章包括理论导航、典型案例、案例分析、思考与练习、实践活动，体例比较活泼，文字简洁，通俗易懂。适合幼儿园园长与教师阅读。

### 3. 《学前教科研方法与研究性学习》（张翔升. 华东师范大学出版社，2014）

选择依据：本书只是一种教学资源，一种教学参考用书而已。该书从问题的提出到研究成果的推广涵盖了一个完整的研究过程，其目的是解决“重研究，少交流，轻应用”的现实问题。该书有任务情境和完成任务需要的职业技能、专业知识和理念，还设计了课堂活动、实训活动及项目活动，四个项目活动都是围绕着解决学习者提出的研究问题而展开的，因此完成四个项目，就完成了一个问题解决的过程，经历了一次研究的体验，达成了“做中学”的目的。

## 七、课程考核与评价

### (1) 学员课程学习考核

本课程考核采用考察方式。考察内容包括三项，一为问卷设计与分析，二为观察表设计与分析，三为调查报告一篇。三项任务评分5分制，均分“>4分”为优秀，均分“3-4分”为良好，均分“=3”合格，均分“<3分”不合格。

### (2) 学员对课程的评价

采用问卷、访谈两种方法获得学员对本课程的评价数据。评价维度包括知识、能力、情感三方面内容。

## 八、任课师资条件

本课程师资由理论导师与实践导师构成。理论导师主要有熟练掌握科研规范和研究方法的学前教育学院教师出任，实践导师由具有深厚行动研究实践经验积淀的幼儿园园长出任。拟任课导师见下表：

姓名	性别	工作单位	职务 职称	研究方向	联系方式	承担任务
李 静	女	学前教育学院	副教授	亲职教育、科研方法	13611367639	行动研究
闻 莉	女	学前教育学院	系主任	心理健康教育	13611037184	问卷设计
齐书宇	女	北京工业大学	副教授	教育科研方法	13811122993	观察表设计
李爱华	女	延庆第四幼儿园	中高	幼儿园课程建设	13661170688	实践操作指导
郝海鸥	女	前门幼儿园	中高	幼儿园科研规划	13701297751	实践操作指导
边亚华	女	清华大学幼儿园	小高	学前教育	13401025193	实践操作指导

(课程负责人：李静)

# “ 幼儿园园长教育科研方法 ” 课程方案

学前教育学院

## 一、课程名称

《幼儿园园长教育科研方法》

## 二、适用对象

青蓝项目园长。

培训对象特点见附件《青蓝项目园长需求调研报告》

## 三、课时安排

32 课时

## 四、课程目标

课程总目标：了解学前教育常用研究方法；熟练运用恰当科研方法开展行动研究；熟练掌握教育行动研究规范。

具体目标：

1. 知识目标：了解常用科研方法的基本知识；掌握行动研究一般程序、研究工具相关知识与设计方法。

2. 能力目标：获得熟练运用调查法、观察法等常用教育科研方法从事行动研究的能力。

3. 态度与情感目标：重视教育科研方法的价值；形成自觉运用科研方法的意识。

## 五、课程内容要点与相应教学方式

专题一、幼儿园在研课题（拟申请课题）的存在问题分析

内容要点：

1. 小组学员在研课题（拟申请课题）展示，重点说明研究方法；
2. 小组学员就课题互评，并指出研究方法中存在的问题，给出建议；
3. 理论导师针对小组学员的研究方法中存在问题给出具体指导意见。

授课形式：小组学习、案例分析、现场教学

计划课时：8 课时

专题二、行动研究中研究方法运用

内容要点：

1. 针对专题一发现的共性困惑与问题进行梳理；
2. 结合案例讲解幼儿园开展行动研究路径与适宜性研究方法选择；
3. 学员对在研课题（拟研究课题）文本现场修改。

授课形式：集中讲授、案例分析、实践操作、自主学习

计划课时：8 课时

专题三、问卷与访谈提纲设计与实施

内容要点：

1. 结合案例讲授问卷与访谈提纲设计与分析；
2. 学员现场完成问卷、访谈设计并实施调查；
3. 问卷分析（常用数据统计分析方法）；
4. 调查报告撰写规范。

授课形式：集中讲授、现场教学、实践操作、自主学习

计划课时：8 课时

专题四、观察表设计与实施

内容要点：

1. 结合案例讲授观察表设计与分析；
2. 学员现场完成观察表设计并实施；
3. 观察报告撰写规范。

授课形式：集中讲授、现场教学、实践操作、自主学习

计划课时：8 课时

## 六、教学工具与资源条件

**教学环境：**约 50 人左右的多媒体教室；

**学习资料：**

1. 教师课件

教师课件内容依据人才培养方案，并结合学情调研分析结果确定，因此，主题明确、针对性强、条理清晰、逻辑严密，便于学员理解和掌握。

2. 《**学前教育科研方法与实务**》（王向东. 复旦大学出版社，2013 年）

选择依据：该书由学前教育科研基础知识和教育科研策略与实务构成。为学前教育科研基础知识，第二章至第八章为教育科研策略与实务，第九章为毕业论文的撰写。每章包括理论导航、典型案例、案例分析、思考与练习、实践活动，体例比较活泼，文字简洁，通俗易懂。适合幼儿园园长与教师阅读。

3. 《**学前教科研方法与研究性学习**》（张翔升. 华东师范大学出版社，2014）

选择依据：本书只是一种教学资源，一种教学参考用书而已。该书从问题的提出到研究成果的推广涵盖了一个完整的研究过程，其目的是解决“重研究，少交流，轻应用”的现实问题。该书有任务情境和完成任务需要的职业技能、专业知识和理念，还设计了课堂活动、实训活动及项目活动，四个项目活动都是围绕着解决学习者提出的研究问题而展开的，因此完成四个项目，就完成了一个问题解决的过程，经历了一次研究的体验，达成了“做中学”的目的。

## 七、课程考核与评价

- （1）学员课程学习考核

本课程考核采用考察方式。考察内容包括三项，一为问卷设计与分析，二为观察表设计与分析，三为行动研究报告一篇。三项任务评分 5 分制，均分“>4 分”为优秀，

均分“3-4分”为良好，均分“=3”合格，均分“<3分”不合格。

## (2) 学员对课程的评价

采用问卷、访谈两种方法获得学员对本课程的评价数据。评价维度包括知识、能力、情感三方面内容。

## 八、任课师资条件

本课程师资由理论导师与实践导师构成。理论导师主要有熟练掌握科研规范和研究方法的学前教育学院教师出任，实践导师由具有深厚行动研究实践经验积淀的幼儿园园长出任。

拟任课导师见下表：

姓名	性别	工作单位	职务 职称	研究方向	联系方式	承担任务
李 静	女	学前教育学院	副教授	亲职教育、科研方法	13611367639	行动研究
闻 莉	女	学前教育学院	系主任	心理健康教育	13611037184	问卷设计
齐书宇	女	北京工业大学	副教授	教育科研方法	13811122993	观察表设计
李爱华	女	延庆第四幼儿园	中高	幼儿园课程建设	13661170688	实践操作指导
郝海鸥	女	前门幼儿园	中高	幼儿园文化建设	13701297751	实践操作指导
李丽华	女	新中街幼儿园	中高	幼儿园制度建设	13701077573	实践操作指导

(课程负责人：李静)

# “教育改革考察（实践）”课程方案

学前教育学院

## 一、课程名称

《教育改革考察（实践）》

## 二、适用对象

青蓝项目园长。

## 三、课时安排

32 课时

## 四、课程目标

课程总目标：通过到国际园或国内特色园所现场观摩活动，开阔办园视野，拓展办园思路，借鉴先进办园经验；通过项目内园际交流，激发智慧，提高学员发现、梳理、思考与解决问题的自觉意识和能力。

具体目标：

1. 知识目标：掌握观察问题的相关知识和基本方法。
2. 能力目标：获得自觉发现、梳理、思考与解决问题的能力。
3. 态度与情感目标：认识到向他园学习与借鉴的重要性；主动向他园学习；具有向他园贡献智慧的责任感与担当。

## 五、课程内容要点与相应教学方式

专题	课时	课程要点	教学方式	负责人
卷入式学习	16	在国际园或国内特色园所深度跟进，学习研究幼儿园办园思想和实践创新，形成自己园所的设计思路和研究生长点。体悟理念、学习方法。	现场教学、研讨式学习	闻 莉
现场观摩	16	学员展开园所园际观摩交流。项目学员本着取长补短，贡献智慧，相互促进，学员共同成长的原则，就管理经验、办园特色等方面深度交流，互相学习。	现场教学、研讨式学习	李 静

## 六、教学工具与资源条件

### 1. 教学环境：

实践园所。

### 2. 学习资料：

实践学习提纲；

实践园所相关资料；

项目学员考察要求。

## 七、课程考核与评价

### 1. 学员课程学习考核

本课程考核采用考察方式。考察结果分优、良、合格与不合格四个等级评定。考察内容包括：

(1) 卷入式学习要求园长提交《反思与感悟》一篇（按所见、所感、所思逻辑书写，1500—2000字）

(2) 园际交流学习要求园长提交《我的视点》一篇（按发现特色、学习改进；发现问题、解决建议逻辑书写，1500—2000字）

### 2. 学员对课程的评价

采用问卷、访谈两种方法获得学员对本课程的评价数据。评价维度包括知识、能力、情感三方面内容。

## 八、任课师资条件

本课程师资由理论导师与实践导师构成。理论导师主要有熟练掌握科研规范和研究方法的学前教育学院教师出任，实践导师由具有深厚行动研究实践经验积淀的幼儿园园长出任。

该课程暂定负责人：

姓名	性别	工作单位	职务 职称	研究方向	联系方式	承担任务
闻 莉	女	学前教育学院	系主任	心理健康教育	13611037184	联系国际园等
李 静	女	学前教育学院	副教授	亲职教育、 科研方法	13611367639	带队园所交流
李爱华	女	延庆第四幼儿园	中高	学前教育	13661170688	观摩学习指导
王 岚	女	西城三教寺幼儿园	中高	学前教育	13718376610	观摩学习指导

（课程负责人：李静）



# “学前教育改革动态”(骨干教师)课程方案

学前教育学院

## 一、课程名称

学前教育改革动态(讲座部分)

## 二、适用对象

北京教育学院“青蓝计划”骨干教师班学员

## 三、课时安排

24 课时

## 四、课程目标

(一)能够描述中外学前教育改革与发展的概况、特点及主要经验,探索影响各国学前教育发展的主要因素,认识世界学前教育发展的一般趋势。

(二)学会分析和理解国内外学前教育发展的现状和存在的问题,探索我国学前教育可资借鉴的经验。理论联系实际,尝试基于国内外先进经验进行本土化设计与实施。

(三)树立辩证唯物的教育发展观,能利用各种交流和沟通渠道主动探索和了解国内外学前教育发展情况,不断开拓视野、提升专业素养。

## 五、课程内容要点与相应教学方式

课程内容要点与相应教学方式			
学习模块 (专题)	内容要点	教学方式	课时安排
(一)学前教育概念和价值的变化	1. 保护儿童权益及满足其发展的需要 2. 通过学前教育帮助父母实现工作和家庭责任的平衡 3. 学前教育在国家教育发展战略中的地位 4. 课堂讨论与反思: (1)从学前教育理念的改革与发展中获得了哪些启发? (2)实践案例分享	本课程教学在讲授的同时,综合运用讨论法、案例分析法、讲解法、谈话法等方法,需要运用多媒体,以增强教学的直观性和形象性。视疫情状况,采取线上、线下相结合方式。	2
(二)学前教育课程的改革与发展	1. “全人教育理念下”各国课程目标、内容方法的整合 2. 多元文化教育 3. 经典幼儿园课程理论及方案 4. 课堂讨论与反思: (1)从国外的课程改革中获得了哪些启发? (2)实践案例分享	本课程教学在讲授的同时,综合运用讨论法、案例分析法、讲解法、谈话法等方法,需要运用多媒体,以增强教学的直观性和形象性。视疫情状况,采取线上、线下相结合方式。	8
(三)教师教育一体化	1. 学前师资培养与培训 2. 学前教师的资格准入与任用制度的变革 3. 学前教师激励与待遇保障制度的变革 4. 课堂讨论与反思: (1)从国外教师教育改革中获得了哪些启发? (2)个人成长案例分享	本课程教学在讲授的同时,综合运用讨论法、案例分析法、讲解法、谈话法等方法,需要运用多媒体,以增强教学的直观性和形象性。视疫情状况,采取线上、线下相结合方式。	4

课程内容要点与相应教学方式			
学习模块 (专题)	内容要点	教学方式	课时安排
(四) 处境不利儿童的教育补偿	1. 各国家庭支持政策举例及分析 2. 各国教育干预项目举例及分析 3. 课堂讨论与反思: (1) 从国外的改革中获得了哪些启发? (2) 实践案例分享		2
(五) 家庭、幼儿园、社区协同教育	1. 家庭教育与家园共育 2. 学前教育社区化 4. 课堂讨论与反思: (1) 从国外的改革中获得了哪些启发? (2) 实践案例分享		4
(六) 各国幼小衔接的主要做法	1. 各国主要做法(课前提供阅读材料,课上快速梳理) 2. 课堂讨论与反思: (1) 从国外的幼小衔接改革中获得了哪些启发? (2) 实践案例分享		2
(七) 学前教育的问题挑战与主要趋势	1. 世界学前教育面临的主要问题与挑战 2. 改革开放以来我国学前教育发展的主要问题与成就 3. 结合当前学前教育立法问题开放讨论		2

### 教学方式:

本课程教学在讲授的同时,综合运用讨论法、案例分析法、讲解法、谈话法等方法,需要运用多媒体,以增强教学的直观性和形象性。视疫情状况,采取线上、线下相结合方式。

培训课时有限,根据前期的调研情况,将现有课程内容聚焦学前骨干教师的工作需要,减少培训课程面面俱到的可能性,突出重点解决当下学前工作的刚需、急需。通过培训的讲座、研讨、案例分析和经验分享,在较短的培训时间内深入思考和提升,争取更好的培训效果。

由专题主讲教师布置课前阅读文献,课上就阅读材料中的问题展开讨论,提升学员主动学习的意识,以及思考、表达的能力。

本专题讲座部分与境内特色幼儿园教改实践考察部分相结合,在了解国际学前教育改革和发展动态的同时,洞察国内学前教育实践。

### 六、教学工具与资源条件

教学环境: 40-50 人的教室、多媒体设备。

参考教材:

1. 李广海. 国内外幼儿教育改革动态与趋势[M]. 长春: 东北师范大学出版社, 2014.
2. 周采. 比较学前教育[M]. 北京: 人民教育出版社, 2010.
3. 周兢. 国际学前教育政策比较研究[M]. 上海: 华东师范大学出版社, 2012.
4. 钱雨. 公平·质量·反思-全球化视野下的学前教育政策研究[M]. 南京: 南京师范大

学出版社，2015.

## 七、课程考核与评价

### (1) 学员课程学习考核

本课程考核由考勤及平时表现、期末成绩两部分构成，采用百分制。

考勤及平时表现成绩（40%）：其中出勤率占 20%，课堂表现（课堂上积极参与发言与讨论、观点独特与创新）占 10%、平时作业（按完成数量与质量）占 10%。

结业考核成绩（60%）：教改动态心得论文一篇

### 教改动态论文参考标准

分值	类别	标准	得分
30	理论性与实践性	1. 观点鲜明、符合教育方针、符合现代教育思想；能从理论事实方面说明自己的观点，尊重客观事实、真实可信。在借鉴及探索教育规律方面见解独到。（25-30） 2. 观点正确，能从事理论方面论证自己的观点，能根据所学对一些教育教学现象进行分析总结，属于经验总结类的文章。（15-25） 3. 观点有所偏颇或有待商榷，缺乏成熟的体系、理论及数据支持，理论实际联系不够，举例不当。（0-15）	
15	指导意义	可指导教育教学改革，有借鉴作用，对园所、教师、幼儿发展有应用价值和推广价值。	
15	结构与表达	论证严密、思路清晰、逻辑性强，表达流畅，结构严谨，格式规范。	

### (2) 学员对课程的评价

学员对课程的评价采用问卷星形式，由学员上网作答。问卷内容主要包括对课程内容、形式、考核、授课教师态度与质量四个方面。

## 八、任课师资条件

本课程师资为北京教育学院学前教育学院获得高级职称或博士学位的教师与一线特高级教师组成，理论与实践互补。

姓名	性别	职务职称	工作单位	研究方向	课程任务
霍琳	女	讲师	北京教育学院学前学院	比较教育	教学
孙美红	女	讲师	北京教育学院学前学院	学前教育	教学
李奕	女	讲师	北京教育学院（退休）	比较教育	教学
胡彩云	女	副教授	北京教育学院学前学院	学前教育	教学
李楠	女	副高	曙光幼儿园	学前教育	教学与实践指导
李晓静	女	副高	十一建华幼儿园	学前教育	教学与实践指导

（课程负责人：霍琳）

# “学前教育改革动态”(园长)课程方案

学前教育学院

## 一、课程名称

学前教育改革动态(讲座部分)

## 二、适用对象

北京教育学院“青蓝计划”优秀中青年园长班学员

## 三、课时安排

24 课时

## 四、课程目标

本课程目标设计结合调查现状及培训方案中的“教育教学视野”中二级指标的要求“能了解国际教育研究前沿”及“能进行本土化设计与实施”进一步明确。在确定目标时,从国际学期教育改革与发展的相关知识、国外学前教育理念的分析和理解能力及理性的态度、本土化应用能力(知识-理解-应用)。

(一)帮助园长掌握中外学前教育改革与发展的概况、特点及主要经验,探索影响各国学前教育发展的主要因素,认识世界学前教育发展的一般趋势。

(二)学会分析和理解国内外学前教育发展的现状和存在的问题,探索我国学前教育可资借鉴的经验。理论联系实际,尝试基于国内外先进经验进行本土化设计与实施。

(三)树立辩证唯物的教育发展观,能利用各种交流和沟通渠道主动探索和了解国内外学前教育发展情况,不断开拓办园思路和创新意识,提升深化改革和管理园所的能力。

## 五、课程内容要点与相应教学方式

课程内容要点与相应教学方式			
学习模块(专题)	内容要点	教学方式	课时安排
(一) 学前教育概念和价值的变化	1. 保护儿童权益及满足其发展的需要 2. 通过学前教育帮助父母实现工作和家庭责任的平衡 3. 学前教育在国家教育发展战略中的地位 4. 课堂讨论与反思: (1) 从学前教育理念的改革与发展中获得了哪些启发? (2) 实践案例分享	本课程教学在讲授的同时,综合运用讨论法、案例分析法、讲解法、谈话法等方法,需要运用多媒体,以增强教学的直观性和形象性。视疫情状况,采取线上、线下相结合方式。	2
(二) 学前教育课程的改革与发展	1. “全人教育理念下”各国课程目标、内容方法的整合 2. 多元文化教育 3. 经典幼儿园课程理论及方案 4. 课堂讨论与反思: (1) 从国外的课程改革中获得了哪些启发? (2) 实践案例分享	本课程教学在讲授的同时,综合运用讨论法、案例分析法、讲解法、谈话法等方法,需要运用多媒体,以增强教学的直观性和形象性。视疫情状况,采取线上、线下相结合方式。	8

课程内容要点与相应教学方式			
学习模块（专题）	内容要点	教学方式	课时安排
（三）教师教育一体化	1. 学前师资培养与培训 2. 学前教师的资格准入与任用制度的变革（增加园长部分） 3. 学前教师激励与待遇保障制度的变革 4. 教育变革背景下园长领导力的发展 5. 课堂讨论： （1）办园思路分享 （2）案例分析，如果你是。。。的园长，。。怎么做？		4
（四）处境不利儿童的教育补偿	1. 各国家庭支持政策举例及分析 2. 各国教育干预项目举例及分析 3. 课堂讨论与反思： （1）从国外的改革中获得了哪些启发？ （2）实践案例分享		2
（五）家庭、幼儿园、社区协同教育	1. 家庭教育与家园共育 2. 学前教育社区化 4. 课堂讨论与反思： （1）从国外的改革中获得了哪些启发？ （2）实践案例分享		4
（六）各国幼小衔接的主要做法	1. 各国主要做法（课前提供阅读材料，课上快速梳理） 2. 课堂讨论与反思： （1）从国外的幼小衔接改革中获得了哪些启发？ （2）实践案例分享		2
（七）学前教育的问题挑战与主要趋势	1. 世界学前教育面临的主要问题与挑战 2. 改革开放以来我国学前教育发展的主要问题与成就 3. 结合当前学前教育立法问题开放讨论		2

### 教学方式：

本课程教学在讲授的同时，综合运用讨论法、案例分析法、讲解法、谈话法等方法，需要运用多媒体，以增强教学的直观性和形象性。视疫情状况、采取线上、线下相结合的方式。

培训课时有限，根据前期的调研情况，将现有课程内容聚焦学前骨干教师的工作需要，减少培训课程面面俱到的可能性，突出重点解决当下学前工作的刚需、急需。通过培训的讲座、研讨、案例分析和经验分享，在较短的培训时间内深入思考和提升，争取更好的培训效果。

由专题主讲教师布置课前阅读文献，课上就阅读材料中的问题展开讨论，提升学员主动学习的意识，以及思考、表达的能力。

本专题讲座部分与境内特色幼儿园教改实践考察部分相结合，在了解国际学前教育改革和发展动态的同时，洞察国内学前教育实践。

## 六、教学工具与资源条件

教学环境：40-50 人的教室、多媒体设备。

参考教材：

1. 李广海. 国内外幼儿教育改革动态与趋势[M]. 长春：东北师范大学出版社，2014.
2. 周采. 比较学前教育[M]. 北京：人民教育出版社，2010.
3. 周兢. 国际学前教育政策比较研究[M]. 上海：华东师范大学出版社，2012.
4. 钱雨. 公平·质量·反思-全球化视野下的学前教育政策研究[M]. 南京：南京师范大学出版社，2015.
5. 刘峰峰，成勇. 为教育图色—园长课程领导力的提升[M]. 北京：北京师范大学出版集团，2017.

## 七、课程考核与评价

### (1) 学员课程学习考核

本课程考核由考勤及平时表现、期末成绩两部分构成，采用百分制。

考勤及平时表现成绩（40%）：其中出勤率占 20%，课堂表现（课堂上积极参与发言与讨论、观点独特与创新）占 10%、平时作业（按完成数量与质量）占 10%。

结业考核成绩（60%）：办园理念与实践文章（可基于自身实践，结合培训内容，涉及管理、质量、教研、专业发展等选择一个主题，重点改革与创新。）

### 园长办园理念与实践论文参考标准

分值	类别	标准	得分
30	理论性与实践性	1. 观点鲜明、符合教育方针、符合现代教育思想；能从理论事实方面说明自己的观点，尊重客观事实、真实可信。在借鉴及探索教育规律方面见解独到。（25-30） 2. 观点正确，能从事理论方面论证自己的观点，能根据所学对一些教育教学现象进行分析总结，属于经验总结类的文章。（15-25） 3. 观点有所偏颇或有待商榷，缺乏成熟的体系、理论及数据支持，理论实际联系不够，举例不当。（0-15）	
15	指导意义	可指导教育教学改革，有借鉴作用，对园所、教师、幼儿发展有应用价值和推广价值。	
15	结构与表达	论证严密、思路清晰、逻辑性强，表达流畅，结构严谨，格式规范。	

### (2) 学员对课程的评价

学员对课程的评价采用问卷星形式，由学员上网作答。问卷内容主要包括对课程内容、形式、考核、授课教师态度与质量四个方面。

## 八、任课师资条件

本课程师资为北京教育学院学前教育学院获得高级职称或博士学位的教师与一线特高级教师组成，理论与实践互补。

姓名	性别	职务职称	工作单位	研究方向	课程任务
霍琳	女	讲师	北京教育学院学前学院	比较教育	教学
孙美红	女	讲师	北京教育学院学前学院	学前教育	教学
李静	女	副教授	北京教育学院学前学院	学前教育	教学
一线园长			待定		教学与指导
优秀教研员			待定		教学与指导

(课程负责人: 霍琳)

# “学前教育改革考察（实践）”课程方案

学前教育学院

## 一、课程名称

学前教育改革考察（实践）

## 二、适用对象

青蓝计划学前骨干教师

## 三、课时安排

32 课时。

## 四、课程目标

实践观摩活动主要目标是拓展学员的实践视野，从幼儿园课程改革与实践方面、信息化推进方面、园本教研提高教师素养方面、了解园所文化及园本课程方面、国际视野方面以及将生活科普与幼儿园实践转化结合方面拓展骨干教师的视野，更新教育观、儿童观、课程观、实践观、教师观、以及知识观等。帮助教师吸取更丰富的经验，以提升自身的教育专业素养。

## 五、课程内容要点与相应教学方式

本课程提供了六项观摩活动均为备选内容，实际实施内容根据当年的现实条件，酌情选择其中四项，共 32 课时。

观摩活动主题	观摩活动内容	形式	课时
区域活动互动主题实践观摩	以益智区活动为例的区域活动互动	观摩、微讲座	8
科学与信息化主题实践观摩	幼儿园科学活动开展与信息技术创新应用	观摩、研讨、微讲座	8
园本教研主题实践观摩	园本教研的组织与实施	观摩、工作坊	8
园所文化及园本课程主题实践观摩	园所文化建设及园本课程开发	观摩、研讨、微讲座	8
国际幼儿园实践观摩	国际幼儿园教学实践	观摩、工作坊	8
中科院动物所国家博物馆实践观摩	昆虫科普知识、知识向教育活动的转化	观摩、研讨、微讲座、工作坊	8

## 六、教学资源与条件

线亚威, 李云翔. 幼儿园活动区课程实施指南[M]. 北京: 高等教育出版社. 2011:73.

刘焱. 儿童游戏通论 [M]. 北京: 北京师范大学出版社, 2004.

邓双. 示范性幼儿园区域活动材料投放与教师指导的有效性研究[D]. 湖南师范大学, 2012.



董旭花等著. 小区域 大学问: 幼儿园区域环境创设与活动指导[M]. 北京:中国轻工业出版社, 2013

胡彩云. 幼儿园绘本游戏设计与指导[M]. 北京光明日报出版社, 2018年.

刘志清. 不同年龄班幼儿区域活动的特点及指导策略[J]. 学前课程研究, 2007(4):57-60

Penny Tassoni 著, 潘月娟、左晓静译. 课程: 扩展儿童的经验[M]. 北京: 北京师范大学出版社, 2009:55.

周依萍. 幼儿园大班主题课程实施的现状研究——以 J 幼儿园大班为例[D]. 南京师范大学, 2018:45.

上海市教委学前教育课程教材改革办公室编. 上海市学前教育纲要指导用书[M]. 上海: 上海教育出版社, 2000. (04):65.

邱学青. 学前儿童游戏[M]. 江苏教育出版社, 2005: 218

华爱华. 幼儿游戏理论[M]. 上海教育出版社, 2005: 228-229.

贺慧. 幼儿园教师角色游戏的指导能力研究[M]. 山东: 山东师范大学, 2016.

## 七、课程考核

### (一) 学员课程学习考核

#### 1. 考核内容:

##### 1.1 考勤及表现 (30%)

考勤成绩 10%;

- 课堂表现总分占 20%，激励学员积极参与研讨交流活动、主动承担学习任务。

##### 1.2 作业 70%

提交一篇观摩后的心得体会报告。要求包含观摩的记录，以及观摩后回到本开展的与观摩主题相关的活动，即落实观摩效果的成果。

#### 2. 考核标准

优良 50-70	参与了全部观摩活动，观摩认真、细致，收集了丰富的信息与资源。观摩体会深刻、分析深入、启发有针对性，并在实践中有切实的应用。
及格 30-50	观摩认真、细致，收集了一些的信息与资源。有一定的观摩体会、能够进行一定程度的分析、有一些浅层的启发，对自己的实践有一定的帮助。
不及格 30 以下	观摩不认真，收集信息匮乏，观摩体会浅层，敷衍。

## 八、任课师资条件

序号	任课教师	职务职称	单位	专业特长
1	李晓静	副教授	十一建华幼儿园	幼儿园游戏设计
2	刘畅	博士	学前学院	家园共育
3	杨瑞芬	博士	学前学院	幼儿园文化建设

序号	任课教师	职务职称	单位	专业特长
4	范惠静	特级教师	原丰台教研室	健康教育
5	刘焱	教授	北京师范大学	游戏与评价
6	刘占兰	研究员	中国教育科学研究院	学前科学教育
7	沈心燕	特级教师	原西城教研室	幼儿园课程设计与实施
8	周永革	高级	北京市第六幼儿园	游戏实践指导
9	平志征	高级	北京市第六幼儿园	游戏实践指导

(课程负责人: 胡彩云)

# “多种课程实施技能进阶”课程方案

学前教育学院

## 一、课程名称

多种课程实施技能进阶

## 二、适用对象

青蓝计划学前骨干教师

## 三、课时安排

64 课时。

## 四、课程目标

认知目标：了解幼儿园集体教学、区域活动、主题活动设计与实施的要素，知道各种课程组织形式的分析要素以及包含的分析问题；深入了解幼儿园各种游戏的类型与价值。

能力目标：能够根据幼儿园集体教学、区域活动、主题活动设计与实施的要素，进行课程设计与实施，并在要素框架基础上进行反思和自我评价。提升思维的整体性、逻辑性、条理性。能够将游戏灵活的渗透在多种课程形式中。能够利用简单、有效的信息技术辅助提高课程效率。

思想方面：激发教师从更深的层次、更高的水平设计课程、分析课程、评价课程的动机，在提高各种不同教学活动组织素养的同时提升其作为骨干教师的自我认可。

## 五、课程内容要点与相应教学方式

课程模块	课时	内容要点	培训方法
集体教学组织进阶 8 课时	4	集体教学组织要素：提炼集体教学设计、实施、评价的要素，增强集体教学组织的逻辑性、条理性，增强集体教学反思与评价的针对性。	集中培训
	4	集体教学组织案例分析：学员展示一次集体教学活动，对该活动进行观摩与评价，按照集体教学组织要素，对学员的集体教学案例进行有针对性的深入分析。	实践教学 展示、专家点评、 观摩、反思
主题活动组织进阶 16 课时	4	主题活动组织要素：提炼主题活动设计、实施、评价的要素，增强主题活动组织的逻辑性、条理性，增强主题活动反思与评价的针对性。	集中培训
	8	某案例主题活动的专业知识拓展：以昆虫主题为例，联合有关专家拓展关于昆虫主题的科学知识。	集中培训 工作坊
	4	案例主题活动设计：以昆虫主题为例，分组设计主题活动组织的路径。	集中培训 工作坊

课程模块	课时	内容要点	培训方法
区域活动组织进阶 16 课时	4	区域活动的设计与利用：提炼区域活动设计、实施、评价的要素，增强区域活动组织的逻辑性、条理性，增强区域活动反思与评价的针对性。	集中培训
	4	益智区活动组织专题：以益智玩具为切入点，深度解析玩具研究的路径，体验并设计小班、中班、大班益智玩具的操作、投放及干预。	集中培训 工作坊
	8	区域活动实施与反思：调整各自区域的设置，以某一种玩具为例设计研究路径，并在区域活动中实施干预。	自主学习 展示、观摩、专家点评、反思
课程游戏化 16 课时	8	熟知幼儿各类游戏的特征与价值，并能够将游戏与集体教育、区域活动、主题活动相渗透。	集中培训 工作坊
	8	课程游戏化实践，将多种小游戏类型，渗透在教学实践中，展示分享课程游戏化的经验。	工作坊、展示、反思。
学前课件制作 8 课时	8	初步掌握学前课件制作图像、声音、视频、文字的处理方法，了解课件制作的常用软件及操作。尝试制作实用、美观的课件。	集中培训

## 六、教学资源与条件

邓双. 示范性幼儿园区域活动材料投放与教师指导的有效性研究[D]. 湖南师范大学, 2012.

刘志清. 不同年龄班幼儿区域活动的特点及指导策略[J]. 学前课程研究, 2007(4):57-60

董旭花等著. 小区域 大学问：幼儿园区域环境创设与活动指导[M]. 北京:中国轻工业出版社, 2013

线亚威, 李云翔. 幼儿园活动区课程实施指南[M]. 北京:高等教育出版社. 2011:73.

Penny Tassoni 著, 潘月娟、左晓静译. 课程：扩展儿童的经验[M]. 北京：北京师范大学出版社, 2009:55.

周依萍. 幼儿园大班主题课程实施的现状研究——以 J 幼儿园大班为例[D]. 南京师范大学, 2018:45.

上海市教委学前教育课程教材改革办公室编. 上海市学前教育纲要指导用书[M]. 上海: 上海教育出版社, 2000. (04):65.

邱学青. 学前儿童游戏[M]. 江苏教育出版社, 2005: 218

华爱华. 幼儿游戏理论[M]. 上海教育出版社, 2005: 228-229.

贺慧. 幼儿园教师角色游戏的指导能力研究[M]. 山东: 山东师范大学, 2016.

刘焱. 儿童游戏通论 [M]. 北京: 北京师范大学出版社, 2004.

胡彩云. 幼儿园绘本游戏设计与指导[M]. 北京光明日报出版社, 2018 年.

## 七、课程考核

### (一) 学员课程学习考核

本课程分为五大模块，集体教学、区域活动、主题活动、游戏、课件制作的模块分别考核，满分均为100分。

#### 1. 考核内容：

##### 1.1 考勤及表现（30%）

考勤成绩10%；

- 课堂表现总分占20%，激励学员积极参与研讨交流活动、主动承担学习任务。

##### 1.2 作业70%

集体教学、区域活动、主题活动、游戏、课件制作分别完成相应的作业。

集体教学活动作业：

- 指导本园教师设计集体教学的案例，提交文字稿。
- 观摩本园教师的一次集体教学活动，并按照集体教学要素对该活动进行记录和评价，提出修改意见，提交评价和意见文字稿。

主题活动作业：

- 小组合作主题活动思维导图：主题知识思维导图分、主题活动预设导图。
- 在园内开展主题活动，围绕主题要素提交一篇主题活动实施的事件记录。

区域活动作业：

- 绘制本班区域草图，并对草图进行自我评价。
- 以益智区玩具为例，进行玩具研究，并绘制该玩具的思维导图。

游戏课程作业：

- 以某一绘本为载体，设计多种类型的游戏，辅助多种教学形式。

课件制作：

- 制作一例学前教育课件。

## 2 考核标准

### 2.1 集体教学活动考核标准

考核要素	主要指标	考核问题举例
教育目标 10分	年龄适宜性	目标设定是否基于本年龄段儿童在该经验方面的发展水平？ 目标设定是否有助于促进本年龄段儿童在该经验方面的水平提升？ 目标设定是否具有层次性，可以满足本班不同发展阶段幼儿的经验提升？
	难点重点突出	目标的难点是否突出？ 目标的重点是否清晰？ 目标的难点与重点确立的是否适宜？
	贯穿一致	是否有循序渐进的由易到难的目标分解。 整个教学活动中的目标是否贯穿始终，保持一致。

考核要素	主要指标	考核问题举例
教育内容 10分	趣味性	教育内容是否具有吸引力，引发幼儿的兴趣和好奇心？ 幼儿参与的兴趣是否持久？ 幼儿参与积极性如何？
	游戏性	活动中的游戏是真游戏还是假游戏？ 游戏是否激发幼儿真游戏状态的愉悦感？ 游戏的设计是否为实现目标所服务？ 游戏设计是否有价值？ 教育内容是否寓于游戏活动中？
	发展性	教育内容是否处于幼儿的最近发展区？ 内容选择是否有助于新内容的生成？ 内容是否对幼儿提供了更大的发展参与的空间？ 内容是否能促进幼儿认知、技能及情绪的和谐发展？ 内容有助于促进幼儿哪些品质的发展？ 内容的选择是否来自生活又运用回归生活？
教育过程 20分	难易 阶梯性	过程设计是否遵循循序渐进、由易到难的原则？ 过程是否体现了承上启下的作用？ 难易分解是否适宜？是否是小步子的方式？ 难易过程的设置是否具有灵活性？ 难易水平是否考虑幼儿个体差异？ 阶梯的设置是否与幼儿的发展水平相契合？ 如何在教育过程中设置阶梯性递进的难易度？ 教师如何评价教学过程中的难易阶梯是否适合当前的幼儿？
	目标 针对性	过程设计是否为目标服务？ 每一个过程是否有明确的目标指向？
	环节清晰	环节设置的合理性，是否清晰呈现导入、基本、结束部分？ 是否体现层次性、由易到难、循序渐进为目标服务？ 各环节之间过渡是否自然顺畅？ 各环节时间分配是否合理？
教育策略 20分	教育方法 适宜性	教师采用的教育方法是否适合当前幼儿的年龄阶段？ 教师采用的教育方法是否适合当前的教育内容？ 在一次集体活动中，教师采用哪种教育方法需要考虑哪些要素？ 如何评价教师的教育方法在当次的教育活动中是否适合？ 是否能够支持幼儿解决问题？ 教育方法是否激发幼儿参与活动的兴趣？ 教育策略的时机是否适宜？ 教育方法是否能够满足幼儿的个性化需要？
	玩具 材料充足	玩具材料的数量是否充足？ 教师基于哪些现象来测评活动中玩具材料是否充足？ 教师在活动前如何预测投放多少玩具材料才能满足活动的需要？ 在活动过程中出现玩具材料投放不足等问题时，教师有哪些应急策略？
	玩具 材料多样	在相同目标下，为幼儿提供足够多样的操作材料。 针对只玩一类玩具的幼儿？教师如引导幼儿接触多样的玩具？ 如何引导幼儿对同种玩具材料进行多样玩法？ 提供的玩教具是否是多层次的？

考核要素	主要指标	考核问题举例
教育效果 10分	幼儿参与	幼儿是否乐于参与活动? 幼儿参考度高低受哪些因素影响? 如何提高幼儿的参考度? 针对游离状态的儿童,教师应该如何处理? 针对特殊儿童,如何引导他参与集体活动?
	幼儿发展	如何测评幼儿是否在活动中获得发展? 幼儿在活动中获得哪些方面的发展? 教师怎么检测不同层次的幼儿在各个领域中发展到哪个阶段?
总计		

## 2.2 主题活动

### 2.1 关于主题知识与主题活动预设思维导图的考核标准 满分 30 分

指标		指标及评价标准
形 15分	整体性	整体布局合理,核心主题居中,文字、线条、图表比例恰当
	颜色	颜色对比明显和谐,分支不同颜色不同
	线条	线条流畅,体现粗细、宽窄变化
	主题	中心主题明确,主题文字突出
	文字	文字书写工整简洁,书写以横排为主
神 15分	目标	目标明确,要素完整
	逻辑	层级科学,逻辑合理,分类标准统一
	内容适宜性	符合幼儿认知水平,学科规律挖掘到位
	关键词	关键词提取精准、合理
	科学性	内容充实,体现学科特点。必要时使用关联、标注、图表等,

### 2.2 关于主题活动设计与实施记录的考核标准 满分 40 分

要素	主要指标	问题举例
主题活动的 确立 10分	活动来源	主题来源于幼儿兴趣?主题来源于学期计划?主题来源于突发事件?主题来源于社会热点?
	网络图的创作	主题核心词如何确定?围绕核心词的头脑风暴。相关词的分类与逻辑关系确定。用思维导图的方式进行网络构建。
主题活动的 设计 10分	主题活动的形式	如何主题网络添加匹配的教育活动形式? 主题活动的形式有哪些?
	主题活动的策略	为教育活动形式批注简要的活动方法与材料? 为主题活动各层次核心词构建相适宜的活动内容? 参考相关课程资源进行构建。

要素	主要指标	问题举例
	主题活动的路径与弹性	如何预设主题活动的实施路径？ 如何从幼儿兴趣切入进行主题活动的联动调整。 如何从特殊事件入手进行主题活动的联动调整。 如何从突发事件入手进行主题活动的联动调整。
主题活动的实施与推进 10分	主题活动的导入与实施	如何将已组织活动、幼儿的即时兴趣与主题网络中的相关内容相连接？如何将已组织活动、幼儿的生活经验与主题网络中的相关内容相连接？如何将已组织活动、幼儿的年龄特点与主题网络中的内容相连接？如何将已组织活动、幼儿的个别差异水平与主题网络中的相关内容相连接？
	主题活动的阻碍与突破	主题活动推进不下去怎么办？ 根据主题内容的选择，主题活动中如出现五大领域发展无法均衡该怎么办？ 如何选择主题活动网络的资源库？
主题活动评价 10分	主题活动的发展性	如何测评幼儿是否在主题活动中获得相关方面的发展？
	主题活动成果的评价方式	如何对主题活动成果进行评价？ 主题活动成果评价有哪些方式？

### 2.3 区域活动考核标准

#### 关于玩具思维导图的考核标准 满分 70 分

指标		指标及评价标准	分值
形 7分	整体性	整体布局合理，核心主题居中，文字、线条、图表比例恰当	1
	颜色	颜色对比明显和谐，分支不同颜色不同	2
	线条	线条流畅，体现粗细、宽窄变化	1
	主题	中心主题明确，主题文字突出	2
	文字	文字书写工整简洁，书写以横排为主	1
神 8分	目标	目标明确，要素完整	1
	逻辑	层级科学，逻辑合理，分类标准统一	2
	内容适宜性	符合幼儿认知水平，学科规律挖掘到位	2
	关键词	关键词提取精准、合理	2
	科学性	内容充实，体现学科特点。必要时使用关联、标注、图表等	1
内容 55分	基本构成	展示玩具的构成情况并体现出分析	5
	玩法与策略	简明扼要的展示玩具的操作与玩法	5
		分析并提炼出玩具的多种策略	10
		划分出玩具操作的难易层次	10
	发展价值	分析并列举玩具的发展价值	5
	干预指导	指出干预指导的时机	10
列出干预指导的方法		10	
总计	70分		



## 2.4 游戏课程考核标准

要素	内容
游戏价值 15 分	游戏有助于幼儿某个或多个方面的发展
游戏趣味性 10 分	游戏好玩、有趣，幼儿感兴趣
游戏的年龄适应性 15 分	游戏适合该年龄班幼儿，难度合适、操作性强
游戏的指导 20 分	游戏指导适宜
游戏的反思评价 10 分	对游戏的反思评价科学准确
总计 70 分	

## 2.5 学前教育课件制作考核标准

项目	指标	解释
教育性 35 分	教育理念	遵循《纲要》、《指南》的理念与价值观
	教育目标	支持幼儿认知、情感、动作技能全面发展
		突出活动的重点、难点
	教育内容	符合幼儿年龄特征
		主题集中，题材多样
		富有趣味性
	教育环节	划分清晰
难易有致，层层递进		
教育方法	支持多种教育方法	
艺术性 15 分	界面	画面清晰，色彩协调，构图符合幼儿的视觉心理
	声音	声音逼真，音效适宜，音色优美
	动画	生动、鲜活
技术性 20 分	素材	图片、声音、动画、视频素材兼备且呈现清晰
	操作	方便、灵活，启动、转换、链接快捷，运行稳定
	实用性	适用于日常教学，易与修改与更新
	难度	适中，适于教师编辑制作
总计 70 分		

## 八、任课师资条件

序号	任课教师	职务职称	单位	专业特长
1	胡彩云	副教授	学前学院	幼儿园游戏设计
2	刘 畅	博士	学前学院	家园共育
3	杨瑞芬	博士	学前学院	幼儿园文化建设
4	朱丽芳	硕士	学前学院	幼儿园语言教育

序号	任课教师	职务职称	单位	专业特长
5	杨 宣	硕士	学前学院	幼儿园教育技术
6	张 洲、赵灵萍、 王元艳、胡 鹏、 卫 星、	硕士	学前学院	幼儿园艺术教育
7	范惠静	特级教师		健康教育
8	刘 焱	教授	北京师范大学	游戏与评价
9	刘占兰	研究员	中国教育科学研究院	学前科学教育
10	沈心燕	特级教师		幼儿园课程设计与实施
11	李 莉	高级	昌平区学前教研室	幼儿园课程设计

(课程负责人: 胡彩云)

# “ 幼儿园教师课程观与儿童观 ” 课程方案

学前教育学院

## 一、课程名称

幼儿园教师课程观与儿童观

## 二、适用对象

青蓝项目幼儿园骨干教师

## 三、课时安排

32 课时。

## 四、课程目标

1. 情感目标：激发教师深入研究幼儿园课程，科学观察和研究幼儿的热情。
2. 知识目标：帮助教师了解幼儿园课程的本质、课程价值、课程本体以及课程中人的地位和作用等方面的系统理论知识；深入理解幼儿的发展特点并掌握幼儿观察和评价的方法。
3. 能力目标：帮助教师树立课程理念意识，在幼儿园实际教学中准确把握课程目标，合理安排课程内容、有效开展课程实施并进行科学的课程评价；帮助教师基于儿童的需要、儿童的发展特点对幼儿进行科学观察、合理评价、并对幼儿发展提供适宜的支持。

## 五、课程内容要点与相应教学方式

（一）课程内容要点：

1. 幼儿园课程概述与基础（4 课时）
2. 幼儿园课程的设计与实施——以主题活动为例（12 课时）
3. 幼儿发展特点（8 课时）
4. 幼儿发展的观察与评价（8 课时）

（二）相应教学方式：理论讲解、案例讨论与分析、实地观摩与研讨等。

### 专题一、幼儿园课程概述与基础（4 课时）

内容要点：

1. 幼儿园课程特点与要素
2. 幼儿园课程的心理学基础
3. 幼儿园课程的哲学基础
4. 幼儿园课程的社会文化基础

### 专题二、幼儿园课程的设计与实施——以主题活动为例（12 课时）

内容要点：

1. 幼儿园课程的设计模式
2. 幼儿园课程目标的制定
3. 幼儿园课程内容的选择
4. 幼儿园课程的实施过程
5. 幼儿园课程的评价

### 专题三、幼儿的发展特点（8 课时）

内容要点：

1. 幼儿认知和语言发展特点
2. 幼儿情绪与人格发展特点
3. 幼儿个性与社会性发展特点
4. 幼儿发展中的常见问题

### 专题四 幼儿发展的观察与评价（8 课时）

内容要点：

1. 观察与记录的方法
2. 观察与评价的理论模型
3. 如何在游戏中对幼儿进行观察和评价

## 六、教学资源与条件

教学环境：40-50 人的教室、多媒体设备。

学习资源：

《幼儿园课程的理论与实践》（朱家雄. 华东师范大学出版社，2012 年）

《幼儿园课程》（袁爱玲. 北京师范大学出版社，2015 年）

《优质幼儿园课程建设——理念与教学实践》（李文玲, 舒华. 北京师范大学出版社，2011 年）

《幼儿园课程评价》（虞永平. 江苏教育出版社，2010 年）

《学前儿童发展心理学》（陈帼眉, 冯晓霞, 庞丽娟. 北京师范大学出版社，2013 年）

《幼儿行为观察与记录》（莎曼. 华东师范大学出版社，2008 年）

《幼儿的观察与评价》（贝蒂. 高等教育出版社，2011 年）

《在游戏中评价儿童-以游戏为基础的跨学科儿童评价法》（[美]林德 著；陈学锋、江泽菲 译. 华东师范大学出版社，2000 年）

## 七、课程考核

### 1. 学员课程学习考核

考勤及平时表现成绩（40%）：其中出勤率占 20%，课堂表现（课堂上积极参与发言与讨论、观点独特与创新）占 10%、平时作业（按完成数量与质量）占 10%。

结业考核成绩（60%），考核内容包括：

（1）撰写幼儿园主题活动课程方案，包括课程目标、课程内容、课程实施与课程评价；依据幼儿园课程方案撰写要求及评分标准进行考核。

（2）撰写幼儿行为观察记录与分析，要求采用科学的观察方法，结合幼儿发展特点以及幼儿的需求进行分析，并提出相应的支持策略。

## 2. 学员对课程的评价

学员对课程的评价采用问卷星形式，由学员上网作答。问卷内容主要包括对课程内容、形式、考核、授课教师态度与质量四个方面。

## 八、任课师资条件

本课程师资为北京教育学院学前教育学院获得高级职称或博士学位的教师与一线特高级教师组成，理论与实践互补。

姓名	性别	年龄	工作单位	职称	研究方向	课程任务
闻 莉	女	43	北京教育学院	讲师	发展与教育心理学	专题四
李 丰	女	49	北京教育学院	副教授	社会心理学、学前教育	专题三
肖楠楠	女	31	北京教育学院	讲师	德育与教学论	专题一
朱继文	女	50	丰台一幼	园长/ 正高级教师	学前教育	专题二
王 岚	女	54	北京三教寺幼儿园	园长/ 正高级教师	学前教育	专题二
陈小明	女	60	北京市第六幼儿园	园长/ 正高级教师	学前教育	专题二

（课程负责人：闻莉）

# “ 幼儿园文化建设 ” 课程方案

学前教育学院

## 一、课程名称

“幼儿园文化建设”课程

## 二、适用对象

青蓝项目：园长

## 三、课时安排

16 课时。

## 四、课程目标

### 1. 情感、态度、价值观目标

热爱传统文化、当地文化，引领教师对身边小事物进行文化解读；热衷于幼儿园、班级不同层面价值取向的引领；尊重幼儿文化，追求课程的儿童属性和文化属性。（这一目标需要通过教师对“节气活动案例”的深度分析来体现）

### 2. 认知与技能目标

理解幼儿园文化、教师文化（教研文化）、幼儿文化（班级文化）、课程文化的基本内涵，教师文化素养提升的根本路径、幼儿园品牌的形成过程。

### 3. 过程与方法目标

为教师提供宽松的思考和交流氛围，通过管理团队促进教师提炼班级活动价值，引领教研文化的形成；以文化促管理，通过管理推进文化建设，不断提升文化领导力。

## 五、课程内容要点与相应教学方式

### （一）课程内容要点

1. 幼儿园文化：园所发展的根基
2. 课程文化：幼儿园文化的核心（传统文化与幼儿园课程文化建设）
3. 班级文化：幼儿园文化建设的基础
4. 幼儿文化品质的形成与发展
5. 幼儿教师文化素养的提升
6. 幼儿园品牌系统的建设

这六个要点中，1 专题是整门课程的基础；2、3、4、5 分别探讨了幼儿园文化基本构成中课程文化、班级文化、教师文化、幼儿文化的形成过程；6 是解释幼儿园文化品质和幼儿园品牌之间的密切关系。

### （二）相应教学方式

讲解、案例讨论、实践练习、小组分享、问题诊断（提出改进对策）、实践性知识总结与分析、优秀园所实地学习、幼儿园现场诊断与指导。

### **专题一、幼儿园文化：园所发展的根基（4课时）**

1. 文化及幼儿园文化的内涵
2. 幼儿园文化的影响因素
3. 幼儿园文化的形成路径
4. 个案分析

### **专题二、课程文化：幼儿园文化的核心（4课时）**

1. 幼儿园课程文化的内涵（课程个案：中华女子学院附属幼儿园）
2. 幼儿园课程文化的形成与持续发展（传统文化与幼儿园课程文化建设）
3. 幼儿园课程文化的表现形式：教师文化和幼儿文化

### **专题三、班级文化：幼儿园文化的根基（2课时）**

1. 班级文化的内涵
2. 班级文化的构成
3. 班级文化的形成
4. 班级中幼儿的幸福生活：园所文化建设的根基（幼儿个案）

### **专题四、幼儿教师文化素养的提升：幼儿园文化的根本保障（2课时）**

1. 幼儿教师文化素养的内涵
2. 幼儿教师文化素养的来源：生活历史
3. 幼儿教师文化素养提升的路径：跨文化生活体验与个体叙事
4. 幼儿教师文化素养与幸福生活（教师个案）

### **专题五、幼儿园品牌的形成：幼儿园文化建设的追求（4课时）**

1. 幼儿园品牌的内涵
2. 幼儿园品牌的形成
3. 幼儿园文化品牌建设个案（以人为本、教育无痕；三精管理文化、三重育人文化；和合文化）

五个专题的内容可根据园长需求做及时的调整或重组。

## **六、教学工具与资源、条件**

教学资源：学历课、继教课积累的教师活动成果

教学环境：40-50人的教室、多媒体设备；活动材料；自编讲义

教材选择：待团队编写

## **七、课程考核与评价**

### **（一）考核形式**

1. 理论考核（根据认知目标设计面试题）与实践考核（青蓝教师座谈会）相结合。
2. 终结性评价（案例分析）和过程性评价（教师文化素养提升档案袋）相结合。
3. 小组评价（小组活动自评、互评、教师评）和个人评价（个人反思笔记）相结合。
4. 实践能力考核（过程考核、小组考核）：幼儿园文化建设案例分析与现场诊断（继续研发实践能力考核的各级指标）。

## （二）考核标准

1. 园所文化表现形式——物质文化、制度文化、精神文化的一致性。
2. 园所文化在课程建设中的落地。
3. 教师文化素养的测评维度。（待制定）

## 八、任课师资条件

本课程师资为北京教育学院学前教育学院、人文学院获得高级职称或博士学位的教师与一线特、高级教师组成。

姓名	性别	年龄	职务职称	单位	研究方向	课程任务
杨瑞芬	女	38	讲师	北京教育学院	幼儿园文化	专题一、二、
刘占兰	女	50	教授	中国教育科学研究院	幼儿园文化和品牌	专题一、五
方麟	男	47	副教授	北京教育学院	传统文化、教育戏剧	专题二
张瀚川	男	32	讲师	北京教育学院	美术教育	专题四
陈丽	女	52	教授	北京教育学院	学校文化建设	专题五
蔡秀平	女	53	幼教高级	大方家回民幼儿园	幼儿园文化建设	专题五
王岚	女	50	特级教师	北京三教寺幼儿园	园所文化管理	专题五
邹平	女	53	特级	北京五幼	幼儿园管理	专题三、五
韩鸩	女	46	幼教高级	三教寺幼儿园	美术课程	专题三
刘晓颖	女	46	幼教高级	三义里幼儿园	幼儿园文化 班级文化	专题二、三

（课程负责人：杨瑞芬）



# “ 幼儿园内部管理与外部协调 ” 课程方案

学前教育学院

## 一、课程名称

幼儿园内部管理与外部协调

## 二、适用对象

优秀青年干部

具有较高的思想政治素质和师德修养水平，具有较好的专业发展潜质和强烈的专业发展意愿，具有中级以上（含中级）专业技术职务，一般 45 岁以下且在园长岗位上任职 2 年以上。

## 三、课时安排

24 课时（内部管理约占 16 课时、外部协调约占 8 课时）

## 四、课程目标

### （一）专业知识目标

1. 理解幼儿园管理需要的管理制度体系的构成与要点；
2. 掌握幼儿园管理中制度建设与创新的思路与要点；
3. 理解幼儿园管理者和幼儿的主要法律权利；
4. 理解幼儿人身伤害事故的责任分析及防范；
5. 了解人际沟通及相关概念的内涵以及人际沟通的知觉效应；
6. 掌握有效沟通的技巧与方法，针对家园沟通中常见的问题，分析原因并提出解决对策；
7. 掌握与社区/社会的合作和各方教育资源的综合、有效利用的方法；

### （二）职业技能目标

1. 能够应用所学内容系统分析和切实改善幼儿园的制度建设与创新。
2. 形成处理和解决幼儿园法律问题的思路，学会运用法治思维和法治方式进行幼儿伤害事故的责任分析，并正确应对和处理相关法律问题。
3. 在日常工作中有意识地、正确运用有效沟通的技巧，有效的运用积极倾听和完整表达的方法化解园长与上级、同事及家长沟通中容易出现的矛盾冲突。
4. 提升园长处理家园问题的应变能力，主要是观察、分析问题产生的能力，以及处理问题所需涉及的多方面能力，结合幼儿园实际开展指导的能力，开发和利用多种资源，做好家园共育的能力。

### （三）人文素质目标

1. 提升幼儿园园长建章立制和能力，促进幼儿园园长提供改进幼儿园制度建设提升管理实效；
2. 提高骨干园长依法管理、依法办园的水平；

3. 使园长具备构建幼儿园和谐有爱的人际关系素养，在日常工作、生活中能体验更多的人情美好，表达人文关怀；

4. 明确家园沟通的重要性，树立正确的育儿观、师德观、家园观，强化奉献精神和个性修养，提升从事幼儿教育的职业精神境界；

### 五、课程内容要点与相应教学方式



序号	模块	课时	内容要点	教学方式
1	健全和创新幼儿园管理的各项规章制度	8	1. 幼儿园管理需要的管理制度体系的构成与要点、制度建设的原则和标准； 2. 制度建设与创新中的核心问题 3. 幼儿园的制度建设与创新（优化科学管理和民主管理）	综合应用多种方式开展教学，包括： (1) 系统讲授 (2) 案例分析 (3) 对话交流 (4) 小组讨论与汇报
2	幼儿园安全管理	8	1. 法治与依法治园 2. 幼儿园管理者在管理中的主要法律权利 3. 幼儿园安全工作中预先判断和事前防范 4. 幼儿人身伤害事故的责任分析及防范	
3	有效沟通	4	1. 人际沟通的内涵 2. 有效沟通的技巧	
4	家园共育、与社区/社会的合作	4	1. 家园共育中出现的问题、原因及对策 2. 家园共育中应注意的问题 3. 与社区/社会的合作和各方教育资源的综合、有效利用	

### 六、教学工具与资源条件

#### (一) 教师资源

1. 任课教师：学前教育学院专业教师和一线的幼儿园园长担任，具有丰富的相关理论理论和学前教育科研实践研究积淀；

2. 任课教师具有较丰富的授课经验及培训经验；
3. 学前教育学院教师集体备课，就课程模块标准达成共识。

#### （二）学员准备

1. 园所管理的相关文件，管理制度等；
2. 化解沟通冲突或有效沟通案例
3. 收集家园共育的问题清单、经典案例

#### （三）设备要求

1. 能够播放音频与视频文件多媒体教室；
2. 可移动桌椅，能够按培训要求摆放（分组讨论、展示等）；
3. 学员桌签、彩笔、白纸若干。

#### （四）教材和参考资源

1. 李雯.《学校管理从何开始——内部管理机制构建》[M]北京：华东师大出版社，2013年出版。
2. 罗伯特欧文斯著，窦卫霖温建平王越译.《教育组织行为学》[M]上海：华东师范大学出版社，2001年出版。
3. 《侵权责任法》
4. 《学生伤害事故处理办法》
5. 《中小学幼儿园安全管理办法》
6. 汪秋萍.《家园沟通实用技巧》[M]北京：华东师范大学出版社，2013年。
7. 徐艳.《依托社区开展家园共育的实践探索》[M]北京：北京师范大学出版社，2010年。

## 七、课程考核与评价

### （一）学员课程学习考核

1. 过程性评价通过学员小组讨论，表达观点，交流分享等来评估学员学生的收获。
2. 运用相关理论进行分析自己所在幼儿园制度建设与创新情况，具体题型包括论述题、案例分析题；或者是制定自己所在幼儿园建章立制或者制度体系完善的工作方案。
3. 针对一个化解沟通冲突或有效沟通案例进行分析。分析框架为：
  - （1）案例中是否存在沟通障碍？
  - （2）沟通双方是否有积极反馈？是否采用积极倾听、完整表达的方法？
  - （3）面对此案例，幼儿园园长应该怎么做？
4. 案例分析作业时是在课后针对幼儿园家园共育进行分析与反思，总结经验，提出改进和完善措施。

### （二）学员对课程的评价

要明确考核评价要反映课程目标达成情况，以目标设定考核方式与内容。说明以哪些方面考核学员哪些方面的能力。考核方法要灵活、可行，考核点要明确、聚焦。

## 八、任课师资条件

序号	姓名	性别	年龄	工作单位	职务职称	研究方向	联系方式	课程任务
1	杨秀治	女	57	北京教育学院	教授	教育哲学		模块 1
2	刘 昊	男	36	首都师范大学	副教授	学前教育		模块 1
3	李 丰	女	50	北京教育学院	副教授	学前教育		模块 3
4	朱继文	女	52	丰台一幼	教授	学前教育		模块 1
5	肖 萍	女	48	航空幼儿园	园长	学前教育		模块 2
6	邹 平	女	53	北京市第五幼儿园	特级教师	学前教育		模块 2
7	李 静	女	50	北京教育学院	副教授	学前教育		模块 3
8	孙美红	女	33	北京教育学院	副教授	学前教育		模块 3
9	杨 宣	男	46	北京教育学院	讲师	教育技术		模块 4
10	闻 莉	女	40	北京教育学院	讲师	心理学		模块 4
11	刘 畅	女	36	北京教育学院	讲师	学前教育		模块 4

(课程负责人: 杨宣)

# “ 教师队伍建设能力提升 ” 课程方案

学前教育学院

## 一、课程名称

教师队伍建设能力提升

## 二、适用对象

青蓝园长班学员。即具有较高的思想政治素质和师德修养水平，具有较好的专业发展潜质和强烈的专业发展意愿，具有中级以上（含中级）专业技术职务，一般 45 岁以下且在园长岗位上任职 2 年以上的优秀中青年园长。

## 三、课时安排

共计 16 课时，分 3 次课进行。

## 四、课程目标

1. **专业知识目标：**掌握教师学习的基本原理、教师专业发展的基本理论、新时代对教师的新要求，熟悉教师专业发展的制度路径、教师队伍建设的基本要素以及教师职业生涯规划的基本内容与步骤。

2. **专业能力目标：**具备基本的科研意识、素养与科研领导力；能够依据教师学习的基本原理与教师专业发展的基本规律，帮助教师制定有针对性的职业生涯规划，并通过教育教学实践指导与幼儿园管理，有效支持与促进不同职业生涯阶段教师专业发展，优化整个教师队伍。

3. **人文素质目标：**认识到教师队伍建设的时代性与使命性，在全球与终身学习视野下建设教师队伍；认识到教师队伍建设的科学性与专业性，以科学的精神、专业的手段建设教师队伍；认识到教师队伍建设的人文性与关系性，在系统的文化与制度变革中建设教师队伍。

## 五、课程内容要点与相应教学方式

模块与内容要点		教学方式
模块	内容要点	
促进教师学习的发生	1. 教师学习的过程 2. 教师学习的影响因素 3. 不同职业生涯阶段教师的学习 4. 支持与引导教师的学习	讲授、 案例教学、 自我研究
规划教师的专业发展之路	1. 教师专业发展：概念与意义 2. 教师专业发展理论 3. 教师专业发展的制度路径 4. 帮助教师制定职业生涯规划	讲授、 案例分析、 实践演练
造就新时代的好教师	1. 新时代对教师的新要求 2. 教师专业发展的实践路径 3. 促进教师专业发展的管理对策	案例分析、 讲授

本课程各模块具体内容如下：

### **模块一：促进教师学习的发生（4 课时）**

#### 一、教师学习的过程

建构主义的观点

#### 二、教师学习的影响因素

（一）组织因素

（二）个体因素

#### 三、不同职业生涯阶段教师的学习

（一）准教师

（二）新教师

（三）经验教师

（四）专家教师

#### 四、教师学习研究的启示：支持与引导教师的学习

### **模块二：规划教师的专业发展之路（4 课时）**

#### 一、教师专业发展：概念与意义

（一）教师专业发展的概念

（二）教师专业发展的意义

#### 二、教师专业发展理论

（一）教师专业发展的阶段理论

（二）教师专业发展的层次理论

（三）教师专业发展的生态理论

（四）教师专业发展的制度路径

#### 三、帮助教师制定职业生涯规划

（一）职业生涯规划制定的意义

（二）职业生涯规划的基本内容

（三）职业生涯规划的制定方法

### **模块三：促进教师专业发展的管理对策（8 课时）**

#### 一、新时代对教师的新要求

（一）四有好教师

（二）四个引路人

（三）四个相统一

（四）高素质专业化创新型教师

（五）教师职业规范

（六）教师职业行为十项准则

#### 二、教师专业发展的实践路径

（一）在教育教学中发展

(二) 在阅读中发展

(三) 在研究中发展

### 三、促进教师专业发展的管理对策

(一) 挑选人才：明确标准，把握原则

(二) 人尽其才：准确设职，予以权信任，适度激励，客观考核，及时奖惩。

(三) 培养人才：创造环境，形成机制，激发动机

(四) 幸福人才：完善制度，优化氛围

## 六、教学工具与资源条件

### (二) 教学资源与工具

#### 4. 教学参考书与阅读材料

[6] 毛菊. 当代西方教师学习理论研究[M]. 北京师范大学出版社, 2019.

[7] 朱旭东, 裴淼. 教师学习模式研究: 中国的经验[M]. 北京师范大学出版社, 2017.

[8] 沈建洲编. 幼儿园教师专业发展[M]. 北京师范大学出版社, 2015.

[9] 苏婧, 柳茹, 张爱军, 杨颖. 成就教师: 园长教师队伍建设能力的提升[M]. 北京师范大学出版社, 2017.

[10] 郑春燕. 幼儿园师资队伍建设[M]. 天津教育出版社, 2019.

[11] 胡华. 今天迫切需要的, 是有生命深度的教师[Z/OL]. (2020-04-25) [2020-04-25]. <https://mp.weixin.qq.com/s/ngrv5UID6-YBg18kUdrFLA>.

[12] 颜莹. 教师如何在专业写作中成长[N]. 中国教育报, 2020-06-11, 第 11 版. <https://mp.weixin.qq.com/s/2u-1t0r1X9NKEACoJHro4Q>.

#### 5. 配套国家和政府文件与讲话

[6] 《幼儿园教师专业标准(试行)》

[7] 《中华人民共和国教师法》

[8] 《中小学教师职业道德规范》

[9] 《新时代幼儿园教师职业行为十项准则》

[10] 《幼儿园教师违反职业道德行为处理办法》

[11] 《新时代北京市幼儿园教师职业行为十项准则》

[12] 《北京市幼儿园教师师德考核办法》

[13] 《北京市幼儿园教师违反职业道德行为处理办法》

[14] 《严禁中小学校和在职中小学教师有偿补课的规定》

[15] 习近平: 做党和人民满意的好老师——同北京师范大学师生代表座谈时的讲话(2014年9月9日)

#### 6. 要学习的工具

[1] 个人专业发展规划框架

[2] 专业发展规划工具(SWOT SMART 5W1H)

### (二) 教学条件

4. 保证授课教室多媒体设备并在线上网；
5. 教室桌椅可灵活摆放；
6. 大白纸、彩笔、剪刀、胶带、便利贴每组一套及粘贴墙。

## 七、课程考核与评价

### （一）学员课程学习考核

1. 模块一：调查本园教师学习现状，并写出调研报告。要求：
  - (1) 格式规范。
  - (2) 调查内容包括但不限于教师学习时间、学习方式、学习中的困惑与问题、学习需求。
  - (3) 用问卷和访谈相结合的方法，深入、细致调查。
2. 模块二：撰写自己的五年及以上职业生涯规划，或指导至少 1 名本园教师撰写教师职业生涯规划。教师职业生涯规划撰写要求：
  - (1) 格式规范。
  - (2) 结合上一模块中做的专业水平反思与本模块所学教师专业发展理论与路径。
  - (3) 切实思考自己的未来发展方向。
  - (4) 有详实、可行的具体措施。
3. 模块三：撰写某一生涯阶段幼儿园教师队伍建设方案。要求：
  - (1) 格式规范。
  - (2) 先做调研再写方案，要充分了解教师队伍现状，有详实的调研报告。
  - (3) 方案内容包括但不限于文化建设、制度建设、机构建设以及教师专业发展活动设计。
  - (4) 有详实、可行的具体措施。

### （二）学员对课程的评价

学员在课程评价表上对课程内容、教学方法进行评价，提出对授课教师的改进建议和自己尚不明白的地方。

## 八、任课师资条件

本课程师资包括对幼儿园教师队伍建设有长期研究和全面把握的高校教师（获得高级职称或博士学位）和幼儿园园长（任职十年以上）三类专家，其中高校教师专业为学前教育、教育哲学、教师教育、教育学原理、教育政策等教师职业规范相关专业。任课教师团队具体信息如下：

姓名	性别	年龄	职务职称	工作单位	研究方向	课程任务
杨秀治	女	57	教授	北京教育学院	教育哲学、教育管理	模块二、三
王 军	女	33	副教授	北京教育学院	教师教育	模块一、二
肖 萍	女	49	园长/幼儿园高级	中国人民解放军63921部队幼儿园	学前教育	模块三
李建丽	女	56	园长/正高	棉花胡同幼儿园	学前教育	模块三

（课程负责人：王军）



# “现代教育技术应用”课程方案

信息科学与技术教育学院

## 一、课程名称

现代教育技术应用

## 二、适用对象

现代教育技术专业青蓝（中小学各学段、各学科教师）

## 三、课时安排

总学时：64 学时（理论 24+实践 40）

## 四、课程目标

现代教育技术是教育教学改革的突破口，教育工作者必须具备一定的教育技术应用能力与素养。本课程重点关注信息技术与学科教学相融合和实践应用的知行合一。是为了适应信息化教学需要，提升教师的信息化教学能力而设的课程。其核心目标是使学习者具备良好的教育技术意识和态度，能运用教育技术的相关理论指导教与学的实践，掌握教学设计的方法并进行教学过程的设计、实施和评价，熟悉各种常用教学设备的操作、数字化教学资源开发和利用。从而能够运用教育技术优化教与学，促进教育教学改革。

学习者通过学习：

1. 理解掌握现代教育技术的基本理论；
2. 掌握信息技术与学科教学深度融合的基本理念和方法。
3. 掌握信息技术与学科教学相融合的信息化教学设计；
4. 掌握智能交互型课件制作的设计与制作及制作课件设计说明视频。

## 五、课程内容要点与相应教学方式

内容框架	内容提纲	活动目标	课时	教学方式
一、现代教育技术的基本理论	1. 现代教育技术概述 1.1 教育技术的内涵与发展 1.2 现代教育技术的时代意义 2. 现代教育技术理论基础 2.1 教学理论 2.2 学习理论 2.3 传播理论 2.4 理论研究新进展 3. 信息时代教师和学习者 3.1 信息素养 3.2 信息时代的教师 3.3 信息时代的学习者	1. 了解现代教育技术内涵及发展； 2. 理解掌握现代教育技术理论基础； 3. 了解信息时代的教与学。	8	混合式/资源型学习  专家引领 师生互动 线上交流 过程测评
二、现代教育技术的基本技能	1. 信息化教学设计 1.1 教学设计概述 1.2 信息化教学设计概述 1.3 基于目标的信息化教学设计	1. 了解教学设计和信息化教学设计的内涵、掌握各种教育教学设计方法；	8	混合式/资源型学习  专家引领

内容框架	内容提纲	活动目标	课时	教学方式
	1.4 基于问题的信息化教学设计 1.5 基于微课的信息化教学设计 2. 信息化教与学评价 2.1 信息化教学评价概述 2.2 信息化“教”的评价 2.3 信息化“学”的评价 2.4 信息化评价的发展趋势 3. 信息技术与课程教学 3.1 信息技术与课程融合概述 3.2 基于融合理念的学习模式 3.3 信息技术与课程融合的新途径	2. 明确信息化教学评价的目的和意义。 3. 掌握信息技术与课程融合的新途径； 4. 了解混合式教学课程及应用		师生互动 线上交流 过程测评
三、现代教育技术的应用实践	1. 教学媒体与信息化教学环境 1.1 教学媒体的内涵与发展 1.2 信息化教学环境(多媒体教学环境、混合学习环境、智慧学习环境) 2. 信息化教学资源的选择与处理 2.1 信息化教学资源概述 2.2 信息化教学资源的选择与处理 3. 线上课程与教学应用 3.1 线上课程概述 3.2 线上课程教学支持平台(雨课堂、UMU、陌桥网、知网研学平台等) 3.3 混合学习型线上课程及其教学案例	1. 了解教学媒体及信息化教学环境； 2. 掌握信息化教学资源选择与处理 3. 掌握教学课件设计制作的原则和方法 4. 了解掌握信息技术与课程融合的途径和方法 5. 理解应用混合式教学课程及教学应用	8	混合式/资源型学习  专家引领 师生互动 线上交流 过程测评
四、现代教育技术的实践技能	实验 1: 混合式在线教学平台的体验应用 实验 2: 数字化教学资源的获取与处理(8学时) 实验 3: 智能交互型课件制作(16学时) 实验 4: 基于智慧交互教学环境下的教与学设计的评价(8学时)	1. 了解一种(雨课堂、UMU、陌桥网、知网研学平台等)混合式学平台的基本功能特点,掌握其基本应用方法 2. 掌握规范获取数字化教学资源的获取、存储和有效整合应用。 3. 掌握交互式课件制作工具, 一个单元的开发设计制作。 4. 了解掌握智慧交互环境下教与学设计的评价方法及实施。	40	远程交互 设计实践 实践应用 交流研磨

## 六、教学工具与资源条件

1. 交互式多媒体教室(白板、触控一体等多媒体教室)
2. 参考教材:《现代教育技术》第2版 黄映玲 人民教育出版社
3. 教材: 开发本学科教材《现代教育技术应用》—中小学教师读本

## 七、课程考核与评价

### (1) 学员课程学习考核

	考评与考核事项	考评与考核要求
过程 考评	1. 培训日志	记录每次课学习的主题、要点、收获和反思
	2. 网络平台讨论	通过互联网空间、问卷、答卷工具对学习过程及时反馈评价；
	3. 技术实践	智能教学环境应用设计实验完成相应任务；
成果 考核	教学设计、教学课件及 课件制作设计视频说明	按模板要求完成： 1. 教学设计：教师自主选择一个教学主题，描述其主要内容、面向对象、教学环境； 2. 教学课件：针对上述教学主题，选择任意一种工具制作支持课堂互动教学的演示文稿； 3. 教学课件制作说明视频：以视频形式描述演示文稿制作过程，并说明教学中如何使用。 综合过程性学习评价结果以及出勤总结等，评出优秀成果及优秀学员

### (2) 学员对课程的评价

通过问卷调查完成相应评价

## 八、任课师资条件

本课程师资为北京教育学院信息科学与技术教育学院获得高级职称、博士学位的教师、高校教授、一线特高级教师组成，理论与实践互补。

姓名	性别	年龄	职务职称	工作单位	研究方向	课程任务
李秋红	女	56	副教授	北京教育学院	教育技术与学科整合	教育技术与教学设计
邸磊	男	47	副教授	北京教育学院	英语、教学技能	学习理论与教学方法
李涛	女	51	副教授	北京教育学院	教育技术、教学技能	教育技术与教学方法
高大明	男	53	副教授	北京教育学院	信息技术	教学环境与课件制作
杨建伟	女	46	讲师	北京教育学院	信息技术	教学资源与课件制作
俞瑶	女	44	讲师	北京教育学院	信息技术	教学环境与教学资源
于晓雅	女	47	副教授	北京教育学院	教育技术，综合实践	学习理论与教学方法
胡淑均	女	45	副教授	北京教育学院	信息技术	学习理论与教学设计
初娜娜	女	65	教授	北京教育学院	教育技术	教育技术与教学方法
马涛	男	51	正高级	海淀信息中心	信息技术	学习理论与教学方法
.....						

(课程负责人: 李秋红)

## 学院精品课程信息表

序号	二级学院	系室	专业层次	课程名称	负责人
1	数科学院	地理系	启航计划	地理教学设计	李春艳
2	数科学院	数学系	启航计划	中学数学教学设计	冯启磊
3	校长学院	教育心理系	启航计划	学生心理	崔艳丽
4	校长学院	教育管理系	青蓝计划	学校组织变革	吕蕾
5	信科学院	职业生涯规划教研室	启航计划	团队沟通与合作	曲小毅
6	人文学院	历史系	启航计划	历史学科教学入门	方美玲
7	校长学院	心理测评与心理健康教育中心	青蓝计划	学与教的心理学	曾盼盼
8	外语学院	小学英语教研室	启航计划	小学英语教学设计	郗利芹
9	数科学院	地理系	启航计划	地理教学反思	曾早早
10	信科学院	信息技术教研室	启航计划	信息技术学科入门	秦昆
11	体艺学院	音乐系	青蓝计划	小学音乐学科教学与评价	高胜海
12	体艺学院	音乐系	启航计划	小学音乐教学基本技能与案例分析	浦洁
13	体艺学院	美术系	青蓝计划	小学书法篆刻专业技能培养	王新宇